

STANLEY

®

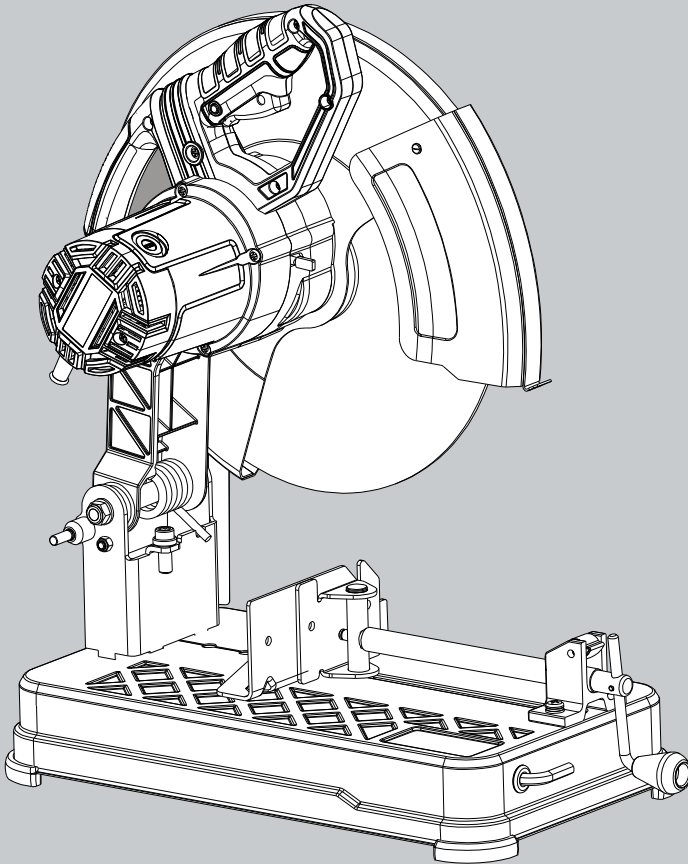

STEL701

ENGLISH	3
BAHASA INDONESIA	9
ภาษาไทย	14
TIẾNG VIỆT	19

FIG.1

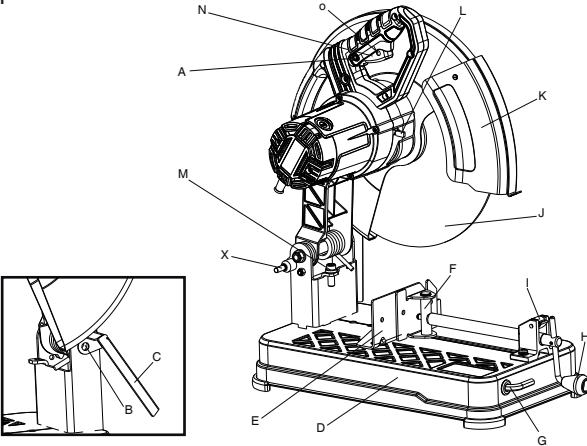

FIG.2

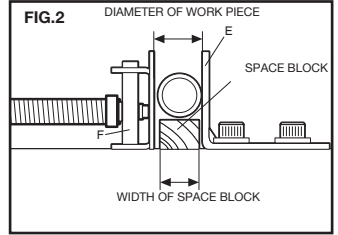

FIG.3

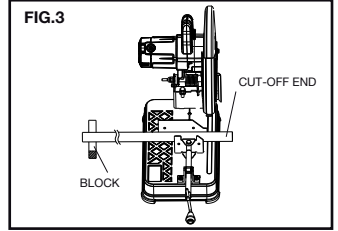

FIG.4

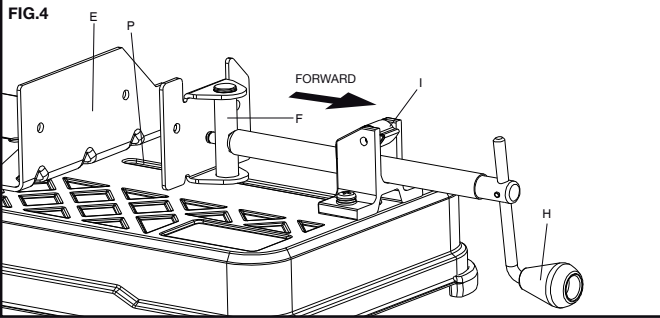

FIG.5

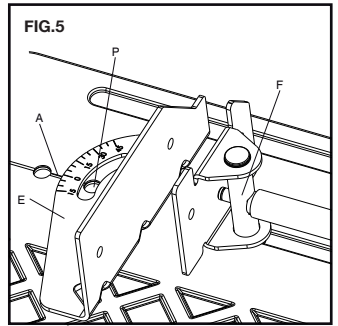

FIG.6

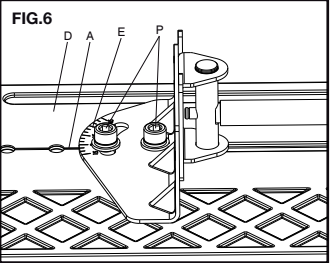

FIG.7

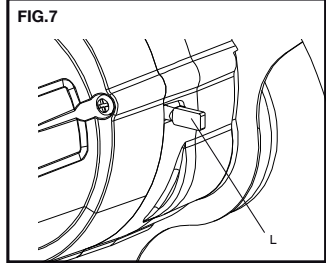

FIG.8

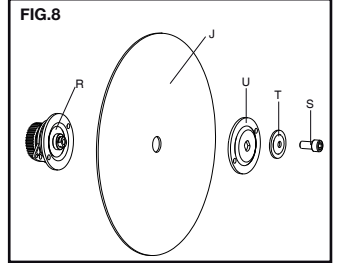
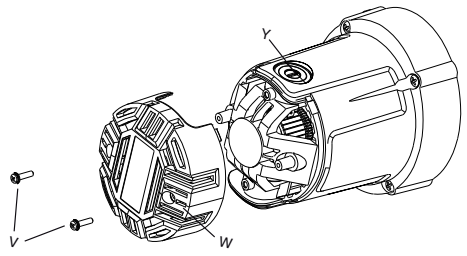
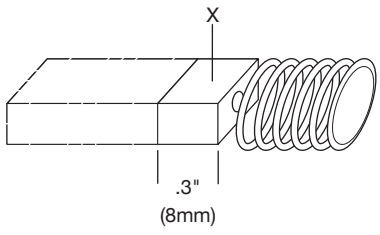

FIG.9



STEL701 2100W Chop Saw

TECHNICAL DATA

SPECIFICATION		STEL701
POWER	W	2100
NO-LOAD SPEED	/min	0-3800
MAX. DIAMETER	MM	355
Weight	KG	15.5

INTENDED USE

Your Stanley Chop saw has been designed for cutting & cleaning applications.

GENERAL SAFETY RULES

Warning! Read all instructions. Failure to follow all instructions listed below may result in electric shock, fire and/or serious injury. The term "power tool" in all of the warnings listed below refers to your mains operated (corded) power tool or battery operated (cordless) power tool. **SAVE THESE INSTRUCTIONS.**

1. Work area

- a. **Keep work area clean and well lit.** Cluttered and dark areas invite accidents.
- b. **Do not operate power tools in explosive atmospheres, such as in the presence of flammable liquids, gases or dust.** Power tools create sparks which may ignite the dust or fumes.
- c. **Keep children and bystanders away while operating a power tool.** Distractions can cause you to lose control.

2. Electrical safety

- a. **Power tool plugs must match the outlet. Never modify the plug in any way. Do not use any adapter plugs with earthed (grounded) power tools.** Unmodified plugs and matching outlets will reduce risk of electric shock.
- b. **Avoid body contact with earthed or grounded surfaces such as pipes, radiators, ranges and refrigerators.** There is an increased risk of electric shock if your body is earthed or grounded.
- c. **Do not expose power tools to rain or wet conditions.** Water entering a power tool will increase the risk of electric shock.
- d. **Do not abuse the cord. Never use the cord for carrying, pulling or unplugging the power tool. Keep cord away from heat, oil, sharp edges or moving parts.** Damaged or entangled cords increase the risk of electric shock.
- e. **When operating a power tool outdoors, use an extension cord suitable for outdoor use.** Use of a cord suitable for outdoor use reduces the risk of electric shock.

- f. **If operating a power tool in a damp location is unavoidable, use a residual current device (RCD) protected supply.** Use of an RCD reduces the risk of electric shock.

NOTE: The term "Residual Current Device (RCD)" can be replaced by "Ground Fault Circuit Interrupter (GFCI)" or by "Earth Leakage Circuit Breaker (ELCB)".

3. Personal safety

- a. **Stay alert, watch what you are doing and use common sense when operating a power tool. Do not use a power tool while you are tired or under the influence of drugs, alcohol or medication.** A moment of inattention while operating power tools may result in serious personal injury.
 - b. **Use safety equipment. Always wear eye protection.** Safety equipment such as dust mask, non-skid safety shoes, hard hat, or hearing protection used for appropriate conditions will reduce personal injuries.
 - c. **Avoid accidental starting. Ensure the switch is in the off position before plugging in.** Carrying power tools with your finger on the switch or plugging in power tools that have the switch on invites accidents.
 - d. **Remove any adjusting key or wrench before turning the power tool on.** A wrench or a key left attached to a rotating part of the power tool may result in personal injury.
 - e. **Do not overreach. Keep proper footing and balance at all times.** This enables better control of the power tool in unexpected situations.
 - f. **Dress properly. Do not wear loose clothing or jewellery. Keep your hair, clothing and gloves away from moving parts.** Loose clothes, jewellery or long hair can be caught in moving parts.
 - g. **If devices are provided for the connection of dust extraction and collection facilities, ensure these are connected and properly used.** Use of these devices can reduce dust related hazards.
- ### 4. Power tool use and care
- a. **Do not force the power tool. Use the correct power tool for your application.** The correct power tool will do the job better and safer at the rate for which it was designed.
 - b. **Do not use the power tool if the switch does not turn it on and off.** Any power tool that cannot be controlled with the switch is dangerous and must be repaired.
 - c. **Disconnect the plug from the power source and/or the battery pack from the power tool before making any adjustments, changing accessories, or storing power tools.** Such preventive safety measures reduce the risk of starting the power tool accidentally.
 - d. **Store idle power tools out of the reach of children and do not allow persons unfamiliar with the power tool or these instructions to**

operate the power tool. Power tools are dangerous in the hands of untrained users.

- e. **Maintain power tools. Check for misalignment or binding of moving parts, breakage of parts and any other condition that may affect the power tools operation. If damaged, have the power tool repaired before use.** Many accidents are caused by poorly maintained power tools.
- f. **Use the power tool, accessories and tool bits etc., in accordance with these instructions, taking into account the working conditions and the work to be performed.** Use of the power tool for operations different from those intended could result in a hazardous situation.

5. Service

- a. **Have your power tool serviced by a qualified repair person using only identical replacement parts.** This will ensure that the safety of the power tool is maintained.

ADDITIONAL SAFETY INSTRUCTION FOR CHOPSAWS

- **Always wear proper eye and respiratory protection.**
- **Before using, inspect the cutting wheel for cracks or flaws. If such a crack or flaw is evident, discard the wheel. The wheel should also be inspected whenever you think the tool may have been dropped.** Flaws may cause wheel breakage.
- **When starting the tool with a new or replacement wheel or if you are unsure of the condition of the wheel, hold the tool in a well protected area and let it run for one minute.** If the wheel has an undetected crack or flaw, it should burst in less than one minute. Never start the tool with a person in line with the wheel. This includes the operator.
- **In operation, avoid bouncing the wheel or giving it rough treatment.** If this occurs, stop the tool and inspect the wheel for cracks or flaws.
- Clean your chop saw periodically following the procedure in this manual.
- Do not remove wheel guards or base.
- **ALWAYS USE THE VISE OR SPECIAL FIXTURE TO CLAMP WORK SECURELY.** Other aids such as spring, bar, or C-clamps may be appropriate for certain sizes and shapes of workpiece. Use care in selecting and placing these clamps and make a dry run before making a cut.
- Use only 14" type 1 wheels rated at 4100 rpm or higher.
- Allow cut off parts to cool before handling.
- Do not attempt to cut wood or plastic with this tool.
- **NEVER CUT MAGNESIUM WITH THIS TOOL.**





- Use chop saw in a well-ventilated area.
- Turn chop saw off before removing any pieces from the base.
- **DO NOT CUT ELECTRICALLY LIVE MATERIAL.**
- **Do not use circular saw blades or any other toothed blades with this tool.** Serious injury may result.
- **DO NOT OPERATE THIS TOOL NEAR FLAMMABLE LIQUIDS, GASES OR DUST.** Sparks or hot chips from cutting or arcing motor brushes may ignite combustible materials.
- Do not use the side of the abrasive wheel as a deburring grinder. This will substantially weaken the wheel creating an unsafe condition. The wheel may come apart.

- ⚠ **CAUTION: Wear appropriate hearing protection during use.** Under some conditions and duration of use, noise from this product may contribute to hearing loss.
- ⚠ **CAUTION:** Spark deflector will get hot. Avoid touching or adjusting while hot. Keep cordset and materials away from spark deflector.
- **Avoid prolonged contact with dust from power sanding, sawing, grinding, drilling, and other construction activities. Wear protective clothing and wash exposed areas with soap and water.** Allowing dust to get into your mouth, eyes, or lay on the skin may promote absorption of harmful chemicals.
- ⚠ **WARNING:** Always use NIOSH/OSHA approved respiratory protection appropriate for the dust exposure. Direct particles away from face and body. For your convenience and safety, the following warnings are on your Heavy-Duty 14" (355mm) Chop Saw:
- ⚠ **FOR SAFE OPERATION READ THE INSTRUCTION MANUAL.**
- **DO NOT USE TOOTHED BLADES.**
- **USE ONLY REINFORCED WHEELS RATED 4100 RPM OR HIGHER.**
- **WHEN SERVICING USE ONLY IDENTICAL REPLACEMENT PARTS.**
- **ALWAYS: WEAR EYE PROTECTION, USE GUARDS, CLAMP WORK IN VISE, USE PROPER RESPIRATORY PROTECTION.**
- **DO NOT EXPOSE TO RAIN OR USE IN DAMP LOCATIONS.**
- **ONLY USE CHOP SAW WHEEL OF A MAX. THICKNESS OF 2.8MM AND A MAX. DIAMETER OF 355mm.**

WARNING SYMBOLS

The label on your tool may include the following symbols:

- Use Eye Protection

- Use Ear Protection
- VVolts
- AAmperes
- HzHertz
- WWatts
- min.....minutes
- ~Alternating current
-Direct current
- n_0 No load speed
- Class II Construction
- Earthing terminal
- Safety alert symbol
- .../min.....Revolutions or reciprocations per minute

ELECTRICAL SAFETY

 **Warning!** If the power cord is damaged, it must be replaced by the manufacturer, authorized Stanley Service Center or an equally qualified person in order to avoid damage or injury. If the power cord is replaced by an equally qualified person, but not authorized by Stanley, the warranty will not be valid.

FEATURES (fig. 1, 4)

- A. Lock on Switch
- B. Spark Deflector Screw
- C. Spark Deflector
- D. Base
- E. Fence
- F. Vise
- G. Flat Wrench
- H. Crank
- I. Vise Level
- J. Wheel
- K. Guard
- L. Spindle Lock
- M. Depth Stop Bolt and Jam Nut
- N. Trigger Switch
- O. Padlock Hole
- P. Fence Bolts
- X. Lock Pin

POWER SUPPLY

Be sure your power supply agrees with the nameplate marking. A voltage decrease of more than 10% will cause a loss of power and overheating.

CUTTING CAPACITY





The wide vise opening and high pivot point provide cutting capacity for many large pieces. Use the cutting capacity chart to determine total maximum size of cuts that can be made with a new wheel.

CAUTION: CERTAIN LARGE, CIRCULAR OR

-  **IRREGULARLY SHAPED OBJECTS MAY REQUIRE ADDITIONAL HOLDING MEANS IF THEY CANNOT BE HELD SECURELY IN VISE.**
- CAUTION: DO NOT CUT MAGNESIUM WITH THIS TOOL.**

Maximum Cutting Capacity

NOTE: Capacity shown on chart assumes no wheel wear and optimum fence position.

Workpiece Shape:				
	A x B			
90° Cutting Angle	A = 4-7/8" (125mm)	A = 4-1/2" (115mm)	4-1/2" x 5-1/8" (115mm x 130mm) 4" x 7-5/8" (102mm x 188mm) 3" x 7-3/8" (76mm x 229mm)	A = 4-1/2" x 5-3/8" (115mm x 137mm)
45° Cutting Angle	A = 4-1/2" (115mm)	A = 3-13/16" (98mm)	4-1/2" x 3-13/16" 4-1/8" x 3-3/4" (105mm x 95mm)	A = 3-13/16" (95mm)

USE

Standard Equipment

- 355mm Metal Cutting Abrasive Wheel
- 1 Wheel Wrench
- 1 Instruction manual

To Carry (fig. 1)

Fold down unit to position where you can carry the saw. Push in lock pin (X) to lock arm down.

UnLocking (fig. 1)

To unlock tool and raise head, depress motor arm slightly and pull lock pin (X) out. Motor arm will then pivot upward.

Spark Deflector Adjustment (fig. 1)

To best deflect sparks away from surrounding persons and materials, loosen the screw (B), adjust the spark deflector (C) and then retighten screw. Do not allow cordset to come into contact with deflector or sparks as damage to cordset may occur.

Depth Stop (fig. 1)

Depth stop is set at the factory for a new 14" wheel to prevent wheel from cutting into the supporting surface. To allow more depth of cut, use the flat wrench provided (G) to loosen the depth stop bolt (M) and raise bolt to desired height and then turn jam nut (N) clockwise until seated firmly on the casting. Securely tighten the depth stop bolt before use.

⚠ CAUTION: When changing to a new wheel, readjust depth stop to original position to prevent cutting into supporting surface.

Trigger Switch (fig. 1)

To start the tool, depress the trigger switch (N). To turn the tool off, release the trigger switch. Keep hands and material from wheel until it has coasted to a stop. To prevent unauthorized use of tool, install a standard padlock (not included) into the padlock hole (O) located in the trigger.

Material Clamping and Supporting

- Angles are best clamped and cut with both legs resting against base.
- A spacer block slightly narrower than the work piece can be used to increase wheel utilization (Fig. 2).
- Long work pieces must be supported by a block so it will be level with top of base (Fig. 3). The cut off end should be free to fall downward to avoid wheel binding.

Vise Operation (fig. 4)

The vise (F) has a quick-travel feature. To release the vise when it is clamped tightly, turn the crank (H) counterclockwise one or two times to remove clamping pressure. Lift vise lever (I) up. Pull crank assembly out as far as desired. Vise may be pushed forward into work without cranking. Lower vise lever (I) then tighten vise (F) on work by using crank (H).

Fence Operation (fig. 5, 6)

⚠ CAUTION: Turn off and unplug the tool before making any adjustments or removing or installing attachments or accessories. Be sure the trigger switch is in the OFF position. The fence (E) can be adjusted two ways: to change desired cutting angle and to change spacing between the fence and vise.

To Change the Desired Cutting Angle

Use the wrench provided to loosen (do not remove) the two fence bolts (P). Align the desired angle indicator line with the slot line (A) in the base (D). Securely tighten both fence bolts before use. For more accurate square cuts, disconnect the power supply, loosen the two fence bolts, push arm down until wheel extends into base. Place a square against the wheel and adjust fence against the square. Securely tighten both fence bolts before use. When making a miter cut, the vise (F) may not clamp securely, depending on the thickness of the workpiece and the miter angle. Other aids (such as spring, bar or C-clamps) will be necessary to secure the work piece to the fence when

making these cuts.

To Change Spacing between The Fence and Vise

Using the wrench provided, loosen and remove the two fence bolts (P). Adjust the fence (E) to desired locations. Insert both fence bolts in provided locations. Securely tighten both fence bolts before use.

Removal and Installation of Wheels (fig. 7, 8)

- ⚠ CAUTION:** Turn off and unplug the tool before making any adjustments or removing or installing attachments or accessories. Be sure the trigger switch is in the OFF position. Do not make any adjustment while the wheel is in motion. Do not make any adjustment while chop saw is plugged into power supply.
1. Push in spindle lock (L) and rotate wheel (J) by hand until wheel lock lever engages slot in inside flange (R) to lock wheel. Loosen the bolt (S) counterclockwise in the center of the abrasive wheel with the 8mm hex wrench (G). Bolt has right-hand thread.
 2. Remove the bolt (S), washer (T), outside flange (U) and old wheel (J).
 3. Make sure flange surfaces are clean and flat. Install the new abrasive wheel by reversing the above steps.
 4. Do not overtighten bolt.

⚠ WARNING: Check the work surface that the chop saw rests on when replacing with a new abrasive wheel. It is possible that the wheel may contact ANY ITEMS OR STRUCTURE THAT EXTENDS ABOVE work surface (under the base) when the arm is fully lowered.

OPERATION TIPS FOR MORE ACCURATE CUTS

- Allow the wheel to do the cutting. Excessive force will cause the wheel to glaze reducing cutting efficiency and/or to deflect causing inaccurate cuts.
- Properly adjust fence angle.
- Make sure material is laying flat across base.
- Properly clamp material to avoid movement and vibration.

MOTOR BRUSH INSPECTION AND REPLACEMENT (FIG.9)

⚠ WARNING: Turn off and unplug the tool. Be sure the trigger switch is in the OFF position. Brushes should be regularly inspected for wear. To inspect brushes, unscrew the two end cap screws (V) and remove end cap (W). Remove brush cap (Y). Brushes (X) should slide freely in brush box. If brushes are worn down to .3" (8mm) as shown in Figure 9 they should be replaced. To reinstall, push new brush back into brushbox. If replacing existing brush, maintain same orientation as when removed. Replace the brush cap (do not overtighten). Replace end cap and two screws. Tighten securely.

MAINTENANCE

Your Stanley power tool has been designed to operate over a long period of time with a minimum of maintenance. Continuous satisfactory operation depends upon proper tool care and regular cleaning. Your tool is not user-serviceable. Take the tool to an authorized Stanley repair agent. This tool should be serviced at regular intervals or when showing a noticeable change in performance.

Lubrication

Stanley power tools are properly lubricated at the factory and are ready for use. Tools should be re-lubricated regularly, depending on usage. This lubrication should only be attempted by trained power tool repair persons, such as those at Stanley service centers or by other qualified service personnel.

Closed-type, grease-sealed ball bearings are used throughout. These bearings have sufficient lubrication-packed in them at the factory to last the life of the chop saw.

Cleaning

 **Warning:** unplug the tool before you use a cloth to clean the housing. With the motor running, blow dirt and dust out of all air vents with dry air at least once a week. Wear safety glasses when performing this. Exterior plastic parts may be cleaned with a damp cloth and mild detergent. Although these parts are highly solvent resistant, NEVER use solvents.

Blowing dust and grit out of the main housing by means of an air hose is recommended and may be done as often as dirt is seen collecting in and around the air vents. Always wear proper eye and respiratory protection.

Tool Care

Avoid overloading the machine. Overloading will result in a considerable reduction in speed and efficiency and the unit will become hot. In this event, run the machine at no load for a minute or two until cooled to normal working temperature by the built in fan. Switching your machine on and off whilst under load will considerably reduce the life of the switch.

Important

To ensure product SAFETY and RELIABILITY, repairs, maintenance and adjustment (other than those listed in this manual) should be performed by authorized service centers or other qualified organizations, always using identical replacement parts. Unit contains no user serviceable parts inside. Blowing dust and grit out of the main housing by means of an air hose is recommended and may be done as often as dirt is seen collecting in and around the air vents. Always wear proper eye and respiratory protection.

NOTE: Unit may be converted to a 3-wire twist lock cord set at an authorized service center.

ACCESSORIES

The performance of any power tool is dependent upon the accessory used. Stanley accessories are engineered to high quality standards and are designed to enhance the performance of power tool.

Note: Accessory must be rated for use at speed equal to or higher than nameplate RPM of tool with which it is being used.

 **CAUTION:** The use of any other accessory not recommended for use with this tool could be hazardous. Use only high-strength Type 1 organic bonded wheels rated 4100 rpm or higher. Recommended accessories for use with your tool are available at extra cost from your local dealer or authorized service center.

Protecting The Environment

 Should you find one day that your tool needs replacement, or if it is of no further use to you, think of the protection of the environment. Stanley recommends you to contact your local council for disposal information.

Service Information

Stanley offers a full network of company-owned and authorized service locations throughout Asia. All Stanley Service Centers are staffed with trained personnel to provide customers with efficient and reliable power tool service. Whether you need technical advice, repair, or genuine factory replacement parts, contact the Stanley location nearest to you.

Notes

- Stanley's policy is one of continuous improvement to our products and, as such, we reserve the right to change product specifications without prior notice.
- Standard equipment and accessories may vary by country.
- Product specifications may differ by country.
- Complete product range may not be available in all countries.
- Contact your local Stanley dealers for range availability.

GBR. 1

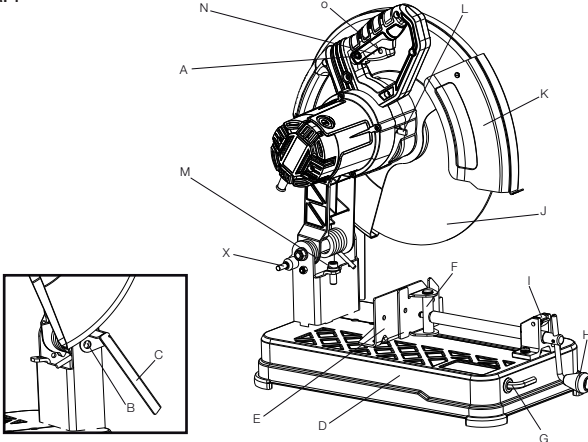

GBR. 2

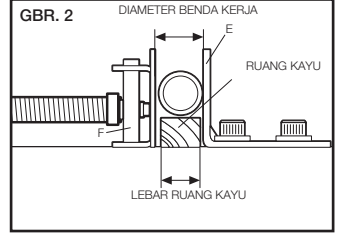

GBR. 3

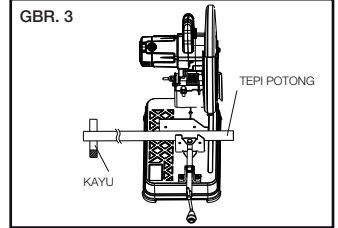

GBR. 4

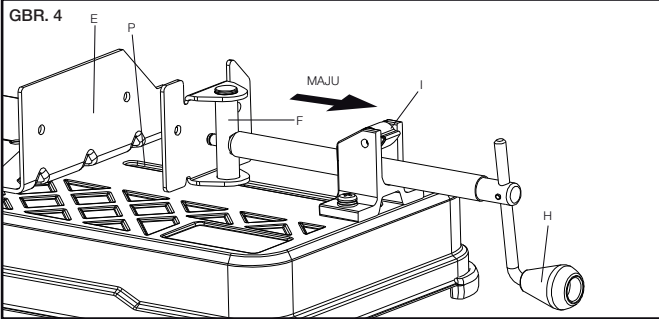

GBR. 5

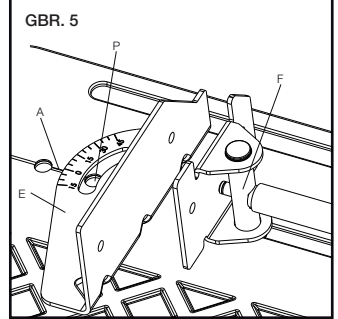

GBR. 6

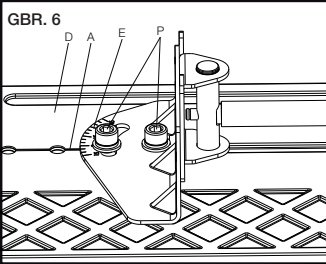

GBR. 7

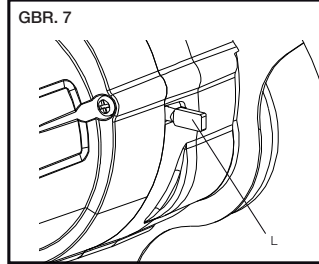

GBR. 8

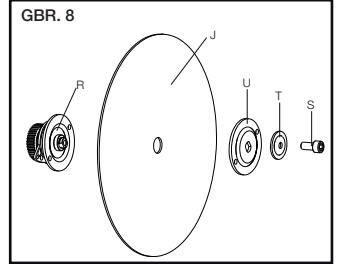

GBR. 9

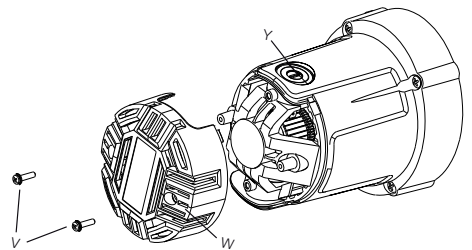
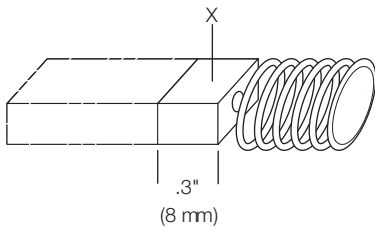

STEL701 Gergaji Potong 2100W

DATA TEKNIS

SPEKIFIKASI		STEL701
DAYA	W	2100
KECEPATAN TANPA BEBAN	menit	0-3800
DIAMETER MAKSIMUM	MM	355
Berat	KG	15.5

TUJUAN PENGGUNAAN

Gergaji Potong Stanley telah dirancang untuk memotong & membersihkan aplikasi Anda.

ATURAN KESELAMATAN UMUM

Peringatan! Baca seluruh petunjuk. Kegagalan mengikuti seluruh instruksi yang tercantum di bawah ini dapat mengakibatkan sengatan listrik, kebakaran, dan/atau cedera berat. Istilah "alat listrik" dalam seluruh peringatan yang tercantum di bawah ini merujuk pada alat bertenaga listrik (berkabel) atau alat listrik bertenaga baterai (nirkabel) Anda. SIMPAN PETUNJUK-PETUNJUK INI.

1. Area kerja

- Pastikan agar area kerja selalu bersih dan mendapatkan pencahayaan yang cukup.** Area yang berantakan atau gelap mengundang kecelakaan.
- Jangan operasikan alat listrik di lingkungan yang dapat meledak, misalnya jika terdapat cairan, gas, atau debu yang mudah terbakar.** Alat listrik menimbulkan percikan api yang dapat menyulut debu atau uap.
- Jauhkan anak-anak dan orang-orang di sekitar Anda saat mengoperasikan alat listrik.** Gangguan dapat menyebabkan Anda kehilangan kendali.

2. Keselamatan kelistrikan

- Steker alat listrik harus sesuai dengan stopkontak. Jangan pernah memodifikasi steker dengan cara apa pun. Jangan gunakan steker adaptor apa pun dengan alat listrik yang dibumikan (grounded).** Steker yang tidak dimodifikasi dan stopkontak yang sesuai akan mengurangi risiko sengatan listrik.
- Jagalah agar badan Anda tidak bersentuhan dengan permukaan yang dibumikan, seperti pipa, radiator, kompor, dan kulkas.** Risiko sengatan listrik dapat bertambah jika tubuh Anda bersentuhan dengan permukaan yang dibumikan.
- Jangan sampai alat listrik ini terkena hujan atau terpapar pada kondisi yang basah.** Air yang masuk ke alat listrik akan meningkatkan risiko sengatan listrik.
- Jangan menyalahgunakan kabel. Jangan sekali-kali menggunakan kabel untuk membawa, menarik, atau mencabut alat listrik. Jauhkan kabel dari panas, minyak, tepi tajam atau komponen yang bergerak.** Kabel yang rusak atau terbelit akan meningkatkan risiko sengatan listrik.
- Bila mengoperasikan alat listrik di luar ruangan, gunakan kabel ekstensi yang sesuai untuk penggunaan di luar ruangan.** Menggunakan kabel yang sesuai untuk penggunaan di luar ruangan akan

mengurangi risiko sengatan listrik.

- Jika penggunaan alat listrik di lokasi yang lembap tidak dapat dihindari, gunakan arus yang terlindung oleh peranti arus residual (RCD).** Penggunaan RCD akan mengurangi risiko sengatan listrik.
CATATAN: Istilah "Perangkat Arus Sisa (RCD)" dapat digantikan dengan "Pemutus Sirkuit Gangguan Tanah (GFCI)" atau dengan "Pemutus Sirkuit Kebocoran Tanah (ELCB)".
- Keselamatan diri**
 - Tetaplah waspada, perhatikan apa yang Anda tengah kerjakan dan gunakan akal sehat saat mengoperasikan alat listrik. Jangan mengoperasikan alat listrik bila Anda sedang lelah, atau berada di bawah pengaruh obat, alkohol, atau pengobatan.** Kelengahan sesaat saja saat mengoperasikan alat listrik dapat mengakibatkan cedera diri serius.
 - Gunakan peralatan pelindung diri. Selalu kenakan alat pelindung mata.** Peralatan pelindung, seperti masker debu, sepatu keselamatan anti-selip, topi keras, atau pelindung telinga yang digunakan untuk kondisi yang sesuai akan menghindarkan cedera diri.
 - Hindari menjalankan alat secara tak sengaja. Pastikan tombol berada pada posisi off (mati) sebelum mencolokkan ke stopkontak.** Menjajing alat listrik dengan jari Anda pada tombol, atau mencolokkan alat listrik ke stopkontak dalam keadaan tombol pada posisi hidup akan bisa menimbulkan kecelakaan.
 - Lepaskan segala jenis kunci penyesuaian atau kunci pas sebelum menyalakan alat listrik.** Kunci pas atau kunci yang dibiarkan terpasang pada komponen alat listrik yang berputar dapat mengakibatkan cedera diri.
 - Jangan melampaui batas. Selalu jaga pijakan dan keseimbangan yang baik.** Hal ini memungkinkannya Anda untuk mengendalikan alat listrik secara lebih baik dalam situasi yang tidak terduga.
 - Kenakan pakaian yang sesuai. Jangan mengenakan pakaian longgar atau perhiasan. Jauhkan rambut, pakaian dan sarung tangan dari komponen yang bergerak.** Pakaian yang longgar, perhiasan atau rambut panjang dapat tersangkut pada komponen yang bergerak.
 - Jika disediakan peranti untuk menyambung perangkat pembersih atau pengumpul debu, pastikan peranti ini tersambung dan digunakan sebagaimana mestinya.** Menggunakan perangkat ini dapat mengurangi bahaya terkait debu.
- Penggunaan dan pemeliharaan alat listrik**
 - Jangan menggunakan alat listrik dengan paksa. Gunakan alat listrik yang benar untuk aplikasi Anda.** Alat listrik yang tepat akan bekerja lebih baik dan aman pada tingkat kelajuan yang telah dirancang untuk alat itu.
 - Jangan gunakan alat listrik jika tidak dapat dihidupkan dan dimatikan dengan tombol.** Alat listrik apa pun yang tidak dapat dikendalikan dengan tombol adalah berbahaya dan harus diperbaiki.
 - Lepaskan steker dari sumber listrik dan/atau kemasan baterai dari alat listrik sebelum melakukan penyesuaian apa pun, mengganti aksesori, atau menyimpan alat listrik.** Tindakan pencegahan untuk keselamatan seperti itu akan mengurangi risiko menyalakan alat listrik secara tidak disengaja

- d. **Simpan alat listrik yang tidak digunakan jauh dari jangkauan anak-anak dan jangan biarkan alat listrik ini dioperasikan oleh mereka yang tidak memahami alat listrik atau semua petunjuk yang ada di sini**. Alat listrik akan berbahaya jika digunakan oleh pengguna yang belum terlatih.
 - e. **Rawatlah alat listrik Anda. Lakukan pemeriksaan untuk mengetahui apakah ada komponen bergerak yang tidak sejajar atau bengkok, komponen yang patah, dan kondisi lainnya yang dapat mempengaruhi pengoperasian alat listrik. Jika rusak, perbaiki alat listrik sebelum digunakan.** Banyak terjadi kecelakaan akibat alat listrik yang tidak terawat baik.
 - f. **Gunakan alat listrik, aksesoris, bagian ujung alat, dsb. sesuai petunjuk ini, dengan memperhatikan kondisi kerja dan tugas yang akan dilakukan.** Penggunaan alat listrik untuk pengoperasian yang tidak sesuai dengan tujuan penggunaan dapat mengakibatkan situasi yang berbahaya.
- 5. Servis**
- a. **Pastikan alat listrik Anda diservis oleh teknisi berkualifikasi dan hanya menggunakan komponen pengganti yang persis sama.** Hal ini akan membuat keamanan alat listrik selalu terjaga.

INSTRUKSI KEAMANAN TAMBAHAN UNTUK GERGAJI POTONG

- **Selalu gunakan pelindung mata dan pernapasan yang tepat.**
- **Sebelum menggunakan, periksa apakah terdapat retak atau cacat pada roda pemotong. Jika retak atau cacat terlihat jelas, lepas roda. Roda juga harus diperiksa setiap kali menurut Anda alat berhenti beroperasi.** Cacat dapat menyebabkan kerusakan roda.
- **Saat menjalankan alat dengan roda baru atau roda pengganti, atau jika Anda tidak yakin dengan kondisi roda, pegang alat pada area yang terlindungi dengan baik dan jalankan selama satu menit. Jika roda memiliki retak atau cacat yang tidak dapat dideteksi, roda akan hancur dalam waktu kurang dari satu menit.** Jangan pernah menjalankan alat dengan orang berdiri sejajar dengan roda. Ini termasuk operator.
- **Saat menjalankannya, hindari memantulkan roda atau memperlakukannya dengan kasar.** Jika hal ini terjadi, hentikan alat dan periksa apakah terdapat retak atau cacat pada roda.
- **Bersihkan gergaji potong Anda secara berkala dengan mengikuti prosedur pada petunjuk ini.**
- **Jangan lepaskan pelindung roda atau alas.**
- **SELALU GUNAKAN VISE ATAU PERALATAN KHUSUS UNTUK MENJEPIT BENDA KERJA DENGAN AMAN.** Alat bantu lain seperti pegas, balok, atau penjepit C mungkin sesuai untuk ukuran dan bentuk benda kerja tertentu. Hati-hati dalam memilih dan meletakkan penjepit ini dan jalankan dalam keadaan kering sebelum memotong.
- **Hanya gunakan roda 14" tipe 1 dengan kecepatan 4100 rpm atau lebih tinggi.**
- **Biarkan bagian pemotong hingga dingin sebelum memegangnya.**
- **Jangan pernah memotong kayu atau plastik dengan alat ini.**
- **JANGAN PERNAH MEMOTONG MAGNESIUM DENGAN**

ALAT INI.

- **Gunakan gergaji potong dalam area yang berventilasi baik.**
- **Matikan gergaji potong sebelum memindahkan benda kerja dari alas.**
- **JANGAN MEMOTONG BAHAN HIDUP SECARA ELEKTIS.**
- **Jangan gunakan pisau gergaji bundar atau pisau bergerigi lain dengan alat ini.** Dapat mengakibatkan cedera serius.
- **JANGAN MENJALANKAN ALAT INI DI DEKAT CAIRAN, GAS, ATAU DEBU YANG MUDAH TERBAKAR.** Percikan atau serpihan panas dari pemotongan atau kuas motor yang memancar dapat menyulut bahan yang mudah terbakar.
- **Jangan gunakan sisi roda penggosok ini sebagai penggerinda halus.** Ini akan melemahkan roda secara substansial sehingga menyebabkan kondisi yang tidak aman. Roda dapat terbelah.

⚠️ WASPADA: Gunakan pelindung pendengaran yang sesuai selama menjalankan alat. Dalam kondisi dan durasi pemakaian tertentu, kebisingan yang ditimbulkan produk ini dapat mengakibatkan ketulian.

- ⚠️ WASPADA: Deflektor percikan api akan menjadi panas.** Hindari menyentuh atau menyesuaikan selagi panas. Jauhkan unit kabel dan bahan dari deflektor percikan api.
- **Hindari kontak yang lama dengan debu dari pengampelasan, penggergajian, pengasahan, pengeboran, dan aktivitas konstruksi lain yang menggunakan daya listrik. Gunakan pakaian pelindung dan cuci area yang terpapar dengan sabun dan air.** Membiarkan debu masuk ke dalam mulut, mata, atau terkena kulit dapat mendorong penyerapan bahan kimia berbahaya.

⚠️ PERINGATAN: Selalu gunakan pelindung pernapasan yang sudah lulus uji NIOSH/OSHA untuk mengatasi paparan terhadap debu. Arahkan serpihan menjauh dari wajah dan tubuh. Untuk kenyamanan dan keamanan Anda, peringatan berikut terdapat pada Gergaji Potong Tugas Berat 14" (355 mm):

⚠️ UNTUK PENGOPERASIAN YANG AMAN, BACA BUKU PETUNJUK INI.

- **JANGAN GUNAKAN PISAU BERGERIGI.**
- **HANYA GUNAKAN RODA PENGUAT DENGAN KECEPATAN 4100 RPM ATAU LEBIH TINGGI.**
- **SAAT SERVIS, HANYA GUNAKAN KOMPONEN PENGGANTI YANG SAMA.**
- **SELALU: GUNAKAN PELINDUNG MATA, GUNAKAN PELINDUNG, JEPIT BENDA KERJA DALAM VISE, GUNAKAN PERLINDUNGAN PERNAPASAN YANG TEPAT.**
- **JANGAN TERKENA HUJAN ATAU DIGUNAKAN DI LOKASI YANG LEMBAP.**
- **HANYA GUNAKAN RODA GERGAJI POTONG DENGAN KETEBALAN MAKS. 2,8 MM DAN MAKS. DIAMETER 355 mm.**

SIMBOL PERINGATAN

Label pada alat Anda dapat memuat simbol-simbol berikut ini:
.....Gunakan Pelindung Mata



Gunakan Pelindung Telinga
VVoltase
AAmpere
HzHertz
WWatt
mnt.....menit
Arus balik
Arus searah
Tidak adaKecepatan tanpa beban
Konstruksi Kelas II
Sambungan dibumikan
Simbol waspada keselamatan
.../menit.....Putaran atau pemutarbalikan per menit

KESELAMATAN KELISTRIKAN

⚠ Peringatan! Jika kabel listrik rusak, harus diganti oleh pabrik, Pusat Layanan Stanley resmi, atau pihak lain yang memenuhi syarat, untuk menghindari kerusakan atau cedera. Jika kabel listrik diganti oleh pihak lain yang sama-sama memenuhi syarat, namun di luar izin Black & Decker, maka garansi tidak berlaku.

FITUR (gbr. 1,4)

- A. Kunci pada Tombol
- B. Sekrup Deflektor Percikan Api
- C. Deflektor Percikan Api
- D. Alas
- E. Pembatas
- F. Vise
- G. Kunci Pas Datar
- H. Dongkrak
- I. Pengukur Vise
- J. Roda
- K. Pelindung
- L. Kunci Kumparan
- M. Baut Pengatur Kedalaman dan Mur Heksagonal
- N. Tombol Pemicu
- O. Lubang Gembok
- P. Baut Pembatas
- X. Pin Pengunci

CATU DAYA

Pastikan catu daya sesuai dengan penandaan pelat nama. Voltase yang menurun hingga lebih dari 10% akan menyebabkan kekurangan daya dan suhu terlalu panas.

KAPASITAS PEMOTONGAN





Lebar pembuka vise dan titik putar yang tinggi memberikan kapasitas pemotongan untuk banyak potongan besar. Gunakan bagan kapasitas pemotongan untuk menentukan total ukuran maksimum dari potongan yang dapat dibuat dengan roda baru.

⚠ WASPADA: BENDA TERTENTU YANG BERUKURAN BESAR, BULAT, ATAU BENDA YANG BERBENTUK TIDAK BERARTI DAPAT MEMERLUKAN SARANA PENAHAN TAMBAHAN JIKA TIDAK DAPAT DITAHAN DENGAN AMAN DI VISE.

⚠ WASPADA: JANGAN MEMOTONG MAGNESIUM DENGAN ALAT INI.

Kapasitas Pemotongan Maksimum

CATATAN: Kapasitas yang ditunjukkan pada bagan tidak mengasumsikan keausan roda atau posisi pembatas maksimum.

Bentuk benda kerja:				
Sudut Potong 90°	A = 4-7/8" (125 mm)	A = 4-1/2" (115 mm)	4-1/2" x 5-1/8" (115 mm x 130 mm) 4" x 7-5/8" (102 mm x 188 mm) 3" x 7-3/8" (76 mm x 229 mm)	A = 4-1/2" x 5-3/8" (115 mm x 137 mm)
Sudut Potong 45°	A = 4-1/2" (115 mm)	A = 3-13/16" (98 mm)	4-1/2" x 3-13/16" (105 mm x 95 mm)	A = 3-13/16" (95 mm)

PENGUNAAN

Peralatan Standar

- Roda Abrasif Pemotong Logam 355mm
- 1 Kunci Roda
- 1 Buku Petunjuk

Untuk Menjinjing (gbr. 1)

Lipat unit ke posisi di mana Anda dapat menjinjing gergaji. Tekan pin pengunci (X) untuk mengunci tangan.

Membuka kunci (gbr. 1)

Untuk membuka alat dan menaikkan kepala, tekan sedikit lengan motor dan tarik pin pengunci (X) dari lengan Motor yang kemudian akan berputar ke atas.

Menyesuaikan Deflektor Percikan Api (Gbr. 1)

Untuk mengalihkan percikan api menjauh dari orang atau bahan di sekitarnya secara maksimum, longgarkan sekrup (B), sesuaikan deflektor percikan api (C), kemudian kencangkan kembali sekrup. Jangan biarkan unit kabel bersentuhan dengan deflektor atau percikan api karena dapat menyebabkan kerusakan unit kabel.

Penghentii Kedalaman (gbr. 1)

Penghentii kedalaman diatur di pabrik untuk roda 14" baru untuk mencegah roda memotong ke alas penopang. Untuk memungkinkan kedalaman memotong yang lebih dalam, gunakan kunci pas datar yang disediakan (G) untuk melonggarkan kedalaman baut pengatur kedalaman (M) dan naikan baut ke tinggi yang diinginkan, kemudian putar mur (M) searah jarum jam hingga terpasang kuat pada casting. Kencangkan secara aman baut pengatur kedalaman sebelum digunakan.

⚠️ WASPADA: Saat beralih ke roda baru, sesuaikan kembali penghenti kedalaman ke posisi awal untuk mencegah memotong alas penopang.

Tombol Pemicu (gbr. 1)

Untuk menjalankan alat, tekan tombol pemicu (N). Untuk mematikan alat, lepaskan tombol pemicu. Jauhkan tangan dan benda kerja dari roda hingga meluncur ke pemberhentian. Untuk mencegah penggunaan alat yang tidak berwenang, pasang gembok standar (tidak disertakan) ke dalam lubang gembok (O) yang terletak pada pemicu.

Penjepitan Bahan dan Pendukung

- Sudut sebaiknya dijepit dan dipotong dengan kedua kaki menyentuh alas.
- Balok kayu pengatur jarak yang agak menyempit dari benda kerja dapat digunakan untuk meningkatkan penggunaan roda (Gbr. 2).
- Benda kerja yang panjang harus didukung oleh balok kayu sehingga akan menjadi sejajar dengan bagian atas alas (Gbr. 3). Tepi potong harus bebas jatuh agar menghindari pengikatan roda.

Pengoperasian Vise (gbr. 4)

Vise (F) memiliki fitur yang berjalan cepat. Untuk melepaskan vise saat dijepit dengan kencang, putar dongkrak (H) berlawanan dengan arah jarum jam satu atau dua kali untuk menghilangkan tekanan penjepit. Angkat tuas vise (I) ke atas. Tarik dongkrak perakitan sejauh yang diinginkan. Vise dapat didorong ke depan ke benda kerja tanpa mendongkraknya. Turunkan tuas vise (I) lalu kencangkan vise (F) pada bahan kerja dengan menggunakan dongkrak (H).

Pengoperasian Pembatas (gbr. 5, 6)

⚠️ WASPADA: Matikan dan cabut alat sebelum melakukan penyetelan atau melepas atau memasang alat atau aksesoris. Pastikan tombol pemicu berada pada posisi OFF. Pembatas (E) dapat disesuaikan dengan dua cara: untuk mengubah sudut potong yang diinginkan dan untuk mengubah jarak antara pembatas dengan vise.

Untuk Mengubah Sudut Potong yang Diinginkan

Gunakan kunci pas yang diberikan untuk melonggarkan (jangan memindahkan) dua baut pembatas (P). Sejajarkan garis indikator sudut yang diinginkan dengan baris slot (A) pada alas (D). Kencangkan dengan aman kedua baut pembatas sebelum digunakan. Untuk potongan persegi yang lebih akurat, lepaskan satu daya, longgarkan dua baut pembatas, tekan lengan ke bawah hingga roda meluas ke alas. Letakkan persegi pada roda dan sesuaikan pembatas terhadap persegi. Kencangkan dengan aman kedua baut pembatas sebelum digunakan. Saat membuat potongan persambungan kayu siku-siku, vise (F) mungkin tidak menjepit dengan aman, bergantung pada ketebalan bahan kerja dan sudut persambungan kayu siku-siku. Alat bantu lain (seperti pegas, bar, atau penjepit C) akan diperlukan untuk mengamankan bahan kerja ke pembatas saat membuat potongan ini.

Untuk Mengubah Jarak antara Pembatas dengan Vise

Dengan menggunakan kunci pas yang diberikan, longgarkan dan pindahkan dua baut pembatas (P). Sesuaikan pembatas (F) ke lokasi yang diinginkan. Masukkan kedua baut pembatas pada lokasi yang diberikan. Kencangkan dengan aman kedua baut pembatas sebelum digunakan.

Pelepasan dan Pemasangan Roda (gbr. 7, 8)

⚠️ WASPADA: Matikan dan cabut alat sebelum melakukan penyetelan atau melepas atau memasang alat atau aksesoris. Pastikan tombol pemicu berada pada posisi OFF. Jangan lakukan penyesuaian ketika roda sedang bergerak. Jangan melakukan penyesuaian saat gergaji potong sedang dicolokkan ke catu daya.

1. Dorong kunci kumparan (L) dan putar roda (J) dengan tangan hingga tuas kunci roda menarik celah di pinggiran bagian dalam (R) untuk mengunci roda. Longgarkan baut (S) berlawanan dengan arah jarum di bagian tengah roda abrasif dengan kunci perentang (G) 8 mm. Baut memiliki galur sisi kanan.
2. Lepaskan baut (S), ring (T), pinggir roda luar (U), dan roda lama (J).
3. Pastikan alas piringan roda bersih dan datar. Pasang roda abrasif baru dengan membalikkan langkah di atas.
4. Jangan memasang baut terlalu kencang.

⚠️ PERINGATAN: Periksa alas kerja tempat gergaji potong diletakkan saat diganti dengan roda abrasif yang baru. Roda mungkin bersentuhan dengan ITEM ATAU STRUKTUR APA PUN YANG MEMBENTANG DI ATAS permukaan kerja (di bawah alas) ketika lengan diturunkan sepenuhnya.

SARAN PENGOPERASIAN UNTUK POTONGAN YANG LEBIH AKURAT

- Biarkan roda melakukan pemotongan. Dorongan yang berlebihan akan menyebabkan roda berglazur sehingga mengurangi efektivitas dan/atau mengalami pengalihan sehingga menyebabkan potongan yang tidak akurat.
- Sesuaikan sudut pembatas dengan tepat.
- Pastikan bahan berbaring datar di atas alas.
- Jepit bahan dengan benar untuk menghindari pergerakan dan getaran.

PEMERIKSAAN DAN PENGGANTIAN SIKAT MOTOR (Gbr. 9)

⚠️ PERINGATAN: Matikan dan cabut alat. Pastikan tombol pemicu berada pada posisi OFF.

Sikat harus diperiksa dari aus secara reguler. Untuk memeriksa sikat, lepaskan sekrup dua penutup ujung (V) dan lepas penutup ujung (W). Melepas penutup sikat (Y). Sikat (X) harus meluncur dengan bebas di kotak sikat. Jika sikat aus hingga .3" (8 mm) seperti ditunjukkan pada Gambar 9, maka sikat harus diganti. Untuk memasang kembali, dorong sikat baru kembali ke dalam kotak sikat. Saat mengganti sikat yang ada, pertahankan orientasi yang sama saat dilepas. Ganti tutup sikat (jangan terlalu kencang). Ganti tutup ujung dan dua sekrup. Kencangkan dengan aman.

PEMELIHARAAN

Alat listrik Stanley telah dirancang untuk pengoperasian jangka waktu panjang dengan pemeliharaan minimum. Kelanjutan hasil pengoperasian yang memuaskan tergantung pada pemeliharaan alat yang benar serta pembersihan yang teratur. Alat ini tidak dapat diservis sendiri oleh pengguna. Bawalah alat ke agen reparasi Stanley resmi. Alat ini harus diservis secara berkala atau saat menunjukkan perubahan kinerja yang jelas.

Pelumas

Alat Stanley sudah dilumasi dengan benar di pabrik dan siap digunakan. Alat harus dilumasi secara berkala, bergantung pada penggunaannya. Pelumasan ini hanya dapat dilakukan oleh teknisi alat yang terlatih, seperti teknisi di pusat layanan Stanley atau oleh personel layanan lain yang memenuhi syarat. Bantalan bola tipe tertutup dan tertutup minyak digunakan. Bantalan ini dikemas dengan pelumasan yang cukup di dalamnya di pabrik untuk sepanjang masa pakai gergaji potong.

Pembersihan

⚠ Peringatan: copot alat sebelum Anda menggunakan kain untuk membersihkan kerangka mesinnya. Dengan motor menyala, bersihkan kotoran dan debu keluar dari ventilasi udara dengan udara kering setidaknya seminggu sekali. Pakai kaca mata pelindung saat melakukannya. Bagian plastik luar dapat dibersihkan dengan kain basah dan deterjen yang ringan. Meskipun bagian ini sangat tahan pelarut, JANGAN PERNAH menggunakan pelarut.

Disarankan untuk membersihkan debu dan pasir dari kerangka utama mesin dengan menggunakan selang udara dan dapat dilakukan sesering mungkin saat terdapat debu menumpuk di dalam dan di sekitar ventilasi udara. Selalu gunakan pelindung mata dan pemapasan yang tepat.

Perawatan Alat

Hindari kelebihan muatan pada mesin. Kelebihan muatan akan menyebabkan pengurangan kecepatan dan efektivitas yang cukup besar dan unit akan menjadi panas. Dalam hal ini, jalankan mesin tanpa beban apa pun selama satu atau dua menit hingga dingin ke suhu kerja normal dengan kipas internal. Menyalakan dan mematikan mesin Anda ketika kurang beban akan cukup mengurangi masa pakai tombol.

Penting

Untuk memastikan KESELAMATAN dan KEANDALAN produk, perbaikan, pemeliharaan, serta penyesuaian (selain yang tercantum dalam buku petunjuk ini) harus dilakukan oleh pusat layanan resmi atau perusahaan berpengalaman lainnya, dengan selalu menggunakan suku cadang pengganti yang sama. Bagian dalam alat ini tidak mengandung komponen yang dapat diservis sendiri oleh pengguna. Disarankan untuk membersihkan debu dan pasir dari kerangka utama mesin dengan menggunakan selang udara dan dapat dilakukan sesering mungkin saat terdapat debu menumpuk di dalam dan di sekitar ventilasi udara. Selalu gunakan pelindung mata dan pemapasan yang tepat.

CATATAN: Unit dapat diubah ke kabel kunci putar 3 kawat yang diatur di pusat layanan resmi.

AKSESORI

Kinerja alat listrik apa pun tergantung pada aksesoris yang digunakan. Aksesoris Stanley dibuat sesuai standar mutu yang tinggi dan dirancang untuk meningkatkan kinerja alat listrik.

Catatan: Aksesoris harus dinilai untuk digunakan pada kecepatan yang sama dengan atau lebih tinggi dari RPM pelat nama alat yang sedang digunakan bersamanya.

⚠ WASPADA: Penggunaan aksesoris lain yang tidak dianjurkan untuk digunakan bersama alat listrik ini dapat membahayakan. Hanya gunakan roda yang terikat secara organik Tipe 1 dengan kekuatan tinggi yang berkecepatan 4100 rpm atau lebih tinggi. Aksesoris yang disarankan untuk digunakan dengan alat Anda tersedia dengan harga tambahan dari diler setempat atau pusat layanan resmi Anda.

Melindungi Lingkungan



Jika alat Anda perlu diganti, atau tidak lagi digunakan, ingat untuk melindungi lingkungan. Stanley menyarankan Anda agar menghubungi lembaga berwenang setempat untuk mengetahui informasi tentang pembuangan.

Informasi Servis

Stanley menawarkan jaringan lengkap milik perusahaan dan lokasi servis resmi di seluruh Asia. Semua Pusat Stanley memiliki tenaga kerja terlatih untuk memberikan servis alat listrik yang efisien dan terpercaya kepada pelanggan. Bilamana Anda memerlukan saran teknis, perbaikan, atau komponen pengganti asli pabrik, hubungi lokasi Stanley yang terdekat dengan tempat Anda.

Catatan

- Kebijakan Stanley adalah salah satu peningkatan yang berkelanjutan pada produk kami, dan karenanya, kami berhak mengubah spesifikasi produk tanpa pemberitahuan sebelumnya.
- Perlengkapan dan aksesoris standar mungkin akan berbeda di setiap negara.
- Spesifikasi produk dapat berbeda menurut negara.
- Rangkaian produk yang lengkap mungkin tidak tersedia di semua negara.
- Hubungi diler Stanley setempat untuk mengetahui rangkaian produk yang tersedia.

STEL701 แท่นตัดไฟเบอร์ 2100W

ข้อมูลทางด้านเทคนิค

ข้อมูลทางด้านเทคนิค	STEL701
พลังงาน	วัตต์ 2100
ความเร็วไม่มีโหลด	/นาที 0-3800
เส้นผ่านศูนย์กลางสูงสุด	มม. 355
น้ำหนัก	กก. 15.5

วัตถุประสงค์ในการใช้งาน

แท่นตัดไฟเบอร์ Stanley ของคุณได้รับการออกแบบมาสำหรับใช้ตัด & ทำความสะอาด

กฎความปลอดภัยทั่วไป

คำเตือน! อ่านคำแนะนำทั้งหมด การไม่ปฏิบัติตามคำเตือนและข้อปฏิบัติเหล่านี้อาจทำให้เกิดไฟฟ้าช็อต เกิดอัคคีภัย และ/หรือบาดเจ็บสาหัสได้ คำว่า "เครื่องมือไฟฟ้า" ในคำเตือนทั้งหมดที่แสดงไว้ข้างล่าง หมายถึงเครื่องมือไฟฟ้า (แบบมีสาย) ที่ทำงานด้วยแหล่งจ่ายไฟหลัก หรือเครื่องมือไฟฟ้า (แบบไร้สาย) ที่ทำงานด้วยแบตเตอรี่ เก็บรักษาคำแนะนำเหล่านี้ไว้

1. บริเวณที่ทำงาน

- พื้นที่ที่ทำงานจะต้องสะอาดและไม่มีแสงสว่างเพียงพอบริเวณที่มีดและมีช่องว่างระเกะระกะทำให้เกิดอุบัติเหตุได้
- ห้ามใช้เครื่องมือไฟฟ้าในบริเวณที่อาจเกิดการระเบิด เช่น เมื่อมีของเหลว แก๊ส หรือฝุ่นละอองที่ไวไฟ เครื่องมือไฟฟ้าจะทำให้เกิดประกายไฟที่อาจทำให้เกิดละอองไฟหรือเปลวไฟขึ้นได้
- ระวังไม่ให้เด็กเล็กและคนเดินผ่านไปมาเข้าใกล้ในขณะที่ใช้งานเครื่องมือไฟฟ้า สิ่งรอบนอกอาจทำให้คุณเสียสมาธิได้

2. ความปลอดภัยทางไฟฟ้า

- ปลั๊กไฟของเครื่องต้องเป็นชนิดเดียวกับเต้ารับ ห้ามดัดแปลงปลั๊กไม่ว่าด้วยวิธีใด ห้ามใช้ดัดแปลงกับเครื่องมือไฟฟ้าที่ต่อสายดิน (ลงกราวด์) ปลั๊กที่ไม่มีการดัดแปลงและเต้ารับชนิดเดียวกันจะช่วยลดความเสี่ยงจากการถูกไฟดูด
- หลีกเลี่ยงการสัมผัสพื้นผิวที่ต่อสายดิน เช่น ท่อ หม้อน้ำ เตาหุงต้ม และตู้เย็น มีความเสี่ยงเพิ่มขึ้นที่จะถูกไฟดูดหากร่างกายเป็นสื่อเชื่อมต่อกับดิน
- อย่าให้เครื่องมือไฟฟ้าถูกฝนหรือเปียกน้ำ น้ำที่เข้าเครื่องมือไฟฟ้าจะทำให้มีความเสี่ยงในการถูกไฟดูดเพิ่มขึ้น
- ห้ามใช้สายไฟผิดวัตถุประสงค์ ห้ามใช้สายไฟเพื่อการหิ้ว ดึง หรือถอดปลั๊กเครื่องมือไฟฟ้า เก็บสายไฟให้ห่างจากความร้อน น้ำมัน ของมีคม หรือ ชิ้นส่วนที่เคลื่อนที่ สายไฟที่ชำรุดหรือพันกันเป็นการเพิ่มความเสี่ยงจากการถูกไฟดูด

- เมื่อใช้เครื่องมือไฟฟ้านอกอาคาร ให้ใช้สายต่อพ่วงที่เหมาะสมสำหรับการใช้งานนอกอาคาร การใช้สายไฟที่เหมาะสมสำหรับการใช้งานนอกอาคารจะช่วยลดความเสี่ยงในการถูกไฟดูด
- หาไม่สามารถหลีกเลี่ยงการใช้เครื่องมือไฟฟ้าในบริเวณที่ชื้นแฉะได้ ให้ใช้แหล่งจ่ายไฟที่มีการป้องกันด้วยอุปกรณ์ป้องกันไฟดูด (RCD) การใช้ RCD จะเป็นการลดความเสี่ยงจากการถูกไฟดูด
หมายเหตุ: คำว่า "อุปกรณ์ป้องกันกระแสไฟฟ้ารั่ว (RCD)" สามารถแทนที่ด้วย "เครื่องตัดกระแสไฟฟ้ารั่วลงดิน (GFCI)" หรือด้วย "เบรกเกอร์กันไฟฟ้ารั่วลงดิน (ELCB)"

3. ความปลอดภัยส่วนบุคคล

- ตื่นตัวและระมัดระวังสิ่งที่คุณกำลังทำ รวมทั้งใช้สามัญสำนึกในขณะที่กำลังใช้งานเครื่องมือไฟฟ้า ห้ามใช้เครื่องมือไฟฟ้าในขณะที่กำลังเหนื่อยล้าหรือได้รับอิทธิพลจากยา แอลกอฮอล์ หรือการรักษาบางอย่าง การขาดความระมัดระวังในการใช้เครื่องมือไฟฟ้าแม้ชั่วขณะหนึ่ง อาจทำให้บาดเจ็บสาหัสได้
- ใช้อุปกรณ์นิรภัยสวมอุปกรณ์ป้องกันดวงตาเสมอ การใช้อุปกรณ์นิรภัย เช่น หน้ากากกันฝุ่น รองเท้ากันภัยกันลื่น หมวกกันภัย หรืออุปกรณ์ป้องกันเสียงดัง ซึ่งอยู่ในสภาพที่เหมาะสมจะช่วยลดอาการบาดเจ็บส่วนบุคคลได้
- หลีกเลี่ยงการปล่อยเปิดเครื่องโดยไม่ตั้งใจ สวิตช์ต้องอยู่ในตำแหน่งปิดก่อนเสียบปลั๊ก การยกเครื่องมือไฟฟ้าในขณะที่นิ้วอยู่ที่สวิตช์ หรือเสียบปลั๊กเครื่องมือไฟฟ้าในขณะที่สวิตช์เปิดอยู่ อาจทำให้เกิดอุบัติเหตุได้
- ถอดกุญแจปรับแต่งหรือประแจออกก่อนเปิดสวิตช์เครื่องมือไฟฟ้า ประแจหรือกุญแจที่เสียบค้างอยู่ในชิ้นส่วนที่หมุนได้ของเครื่องมือไฟฟ้าอาจทำให้ได้รับบาดเจ็บได้
- ห้ามยืนเขย่งเท้าขณะใช้เครื่อง ควรยืนในท่าที่เหมาะสมและสมดุลตลอดเวลา เพื่อช่วยในการควบคุมเครื่องมือไฟฟ้าได้ดียิ่งขึ้นในสถานการณ์ที่ไม่คาดคิด
- แต่งกายให้เหมาะสม ห้ามสวมเสื้อผ้าหลวมหรือใส่เครื่องประดับ รวบผม ชายเสื้อ และถุงมือให้ห่างจากชิ้นส่วนที่กำลังหมุน เสื้อผ้าที่หลวมหรือยาวรุ่มร่าม เครื่องประดับ หรือผมที่ยาวอาจเข้าไปพัวพันกับชิ้นส่วนที่กำลังหมุน
- หากมีอุปกรณ์สำหรับตัดและเก็บฝุ่น ต้องตรวจสอบให้แน่ใจว่าได้เชื่อมต่อและใช้งานอุปกรณ์นั้นอย่างเหมาะสม การใช้อุปกรณ์เหล่านี้จะช่วยลดอันตรายที่เกี่ยวข้องกับฝุ่นได้

4. การใช้และการดูแลรักษาเครื่องมือไฟฟ้า

- ห้ามฝืนใช้เครื่องมือไฟฟ้า เลือกใช้เครื่องมือไฟฟ้าที่ถูกต้องตรงกับการใช้งานของคุณ เครื่องมือไฟฟ้าที่ถูกต้องจะทำงานได้ดีกว่าและปลอดภัยกว่า ตามขีดความสามารถของเครื่องมือที่ได้รับการออกแบบมา
- ห้ามใช้เครื่องมือไฟฟ้าถ้าสวิตช์เปิดปิดเครื่องไม่ทำงาน เครื่องมือไฟฟ้าที่ไม่สามารถควบคุมผ่านสวิตช์ได้ ถือว่ามีอันตรายและต้องส่งซ่อม

- ค) ถอดปลั๊กของเครื่องมือไฟฟ้าออกจากแหล่งจ่ายไฟ และ/หรือ แบตเตอรี่ก่อนทำการปรับแต่ง เปลี่ยนอุปกรณ์เสริม หรือจัดเก็บ มาตรการเพื่อความปลอดภัยเชิงการป้องกันนี้จะช่วยลดความเสี่ยงในการเผลอเปิดเครื่องให้ทำงานโดยไม่ตั้งใจ
- ง) เก็บเครื่องมือไฟฟ้าที่ไม่ใช้งานไว้ให้พ้นมือเด็กและไม่อนุญาตให้บุคคลที่ไม่คุ้นเคยกับเครื่องมือไฟฟ้าหรือคำแนะนำเหล่านี้เป็นผู้ใช้เครื่องมือ เครื่องมือไฟฟ้ามีอันตราย ถ้าอยู่ในมือของผู้ที่ไม่ได้รับการฝึกฝน
- จ) บำรุงรักษาเครื่องมือไฟฟ้า ตรวจสอบหาส่วนที่บิดเบี้ยว และการติดขัดในส่วนที่เคลื่อนที่ได้ ชิ้นส่วนที่แตกหัก และสภาพอื่น ๆ ที่อาจส่งผลกระทบต่อการทำงานของเครื่องมือไฟฟ้า หากชำรุดเสียหาย ให้ส่งซ่อมก่อนนำมาใช้อุปกรณ์ที่แตกหักอาจเกิดจากเครื่องมือไฟฟ้าที่มีระบบการดูแลรักษาไม่ดีพอ
- ฉ) ใช้เครื่องมือไฟฟ้า อุปกรณ์เสริม และดอกสว่าน เป็นต้น ตามคำแนะนำที่ระบุไว้โดยพิจารณาถึงสภาพการทำงาน และงานที่ทำเป็นสำคัญ การใช้เครื่องมือไฟฟ้าทำงานอื่นนอกเหนือจากที่กำหนดไว้อาจทำให้เกิดอันตรายได้

5. การบริการ

- ก) ให้ช่างซ่อมที่มีความเชี่ยวชาญเป็นผู้ซ่อมเครื่องมือและใช้อุปกรณ์ที่เหมาะสม ซึ่งจะช่วยรับประกันได้ว่าเครื่องมือไฟฟ้ายังมีความปลอดภัยอยู่

ขั้นตอนเพื่อความปลอดภัยเพิ่มเติมสำหรับแท่นตัดไฟเบอร์

- สวมอุปกรณ์ป้องกันตาและระบบหายใจเสมอ
- ก่อนใช้งาน ให้ตรวจสอบลวดตัดเพื่อหารอยแตกหรือรอยร้าว ในกรณีที่มีรอยแตกหรือรอยร้าวให้ทิ้งแผ่นเจียรไป แผ่นเจียรควรได้รับการตรวจสอบทุกครั้งที่คุณคิดว่าอาจมีการทำเครื่องมือหล่นพื้น รอยร้าวอาจเป็นสาเหตุให้แผ่นเจียรแตกได้
- เมื่อเริ่มเครื่องมือด้วยแผ่นเจียรใหม่ หรือแผ่นเจียรทดแทน หรือถ้าคุณไม่แน่ใจเกี่ยวกับสภาพของแผ่นเจียร ให้เปิดเครื่องมือในบริเวณที่มีการป้องกันอย่างดี และปล่อยให้เครื่องมือทำงานเป็นเวลาหนึ่งนาที ถ้าแผ่นเจียรมีรอยร้าวหรือรอยแตกที่ตรวจไม่พบ แผ่นเจียรจะแตกออกในเวลาไม่ถึงหนึ่งนาที ห้ามเปิดเครื่องมือที่มีบุคคลอื่นอยู่ในแนวเดียวกับแผ่นเจียร ทั้งนี้รวมถึงผู้ใช้เครื่องด้วย
- ระหว่างการทำงาน หลีกเลี่ยงการกดแผ่นเจียรขึ้นลง หรือบำรุงรักษาอย่างหยาบ ถ้าเกิดเหตุการณ์เช่นนี้ขึ้น ให้หยุดเครื่องมือ และตรวจสอบแผ่นเจียรเพื่อหารอยแตกหรือรอยร้าว
- ทำความสะอาดลวดตัดของคุณเป็นประจำ โดยทำตามกระบวนการในคู่มือฉบับนี้
- อย่านำตัวป้องกันแผ่นเจียรหรือฐานออก
- ใช้คีมจับ หรือที่หนีบพิเศษเพื่อยึดชิ้นงานให้มั่นคงเสมอ อุปกรณ์ช่วยอื่น ๆ เช่น สปริง, บาร์ หรือ C-แคลมป์ อาจเหมาะสำหรับชิ้นงานที่มีขนาดและรูปร่างบางประเภท ใช้ความ

ระมัดระวังในการเลือกและใช้แคลมป์เหล่านี้ และทำให้แห้งก่อนที่จะทำการตัด

- ใช้เฉพาะล้อเจียร์ 14" ชนิด 1 ซึ่งมีการระบุความเร็วที่ 4100 rpm หรือสูงกว่าเท่านั้น
- ปล่อยให้ชิ้นส่วนที่ตัดออกเย็นลงก่อนจับต้อง
- อย่าพยายามตัดไม้หรือพลาสติกด้วยเครื่องมือนี้
- ห้ามตัดเมกในเชื่อมด้วยเครื่องมือนี้
- ใช้เลื่อยตัดในบริเวณที่มีการระบายอากาศเป็นอย่างดี
- ปิดเลื่อยตัดก่อนที่จะหยิบชิ้นส่วนที่ตัดออกจากฐาน
- อย่าตัดวัสดุที่มีกระแสไฟฟ้าไหลผ่าน
- ห้ามใช้ใบเลื่อยวงเดือน หรือใบเลื่อยแบบฟันชนิดอื่นใดกับเครื่องมือนี้ มิฉะนั้นอาจได้รับบาดเจ็บสาหัส
- อย่าใช้เครื่องมือนี้ใกล้ของเหลวไวไฟ แก๊สหรือที่มีฝุ่นมาก ประกายไฟหรือเศษชิ้นส่วนที่ร่อนจากการตัดหรือการอาร์กแปร่งผ่านมอเตอร์อาจเผาไหม้วัสดุไวไฟได้
- อย่าใช้ด้านข้างของแผ่นเจียรเพื่อเอียงรถลม การทำเช่นนี้จะทำให้แผ่นเจียรอ่อน ทำให้เกิดสภาพการทำงานที่ไม่ปลอดภัย แผ่นเจียรอาจหลุดออกมาได้

⚠️ ข้อควรระวัง: โปรดสวมอุปกรณ์ป้องกันการได้ยินที่เหมาะสมขณะใช้งานเครื่อง ภายใต้สภาวะบางอย่างและระยะเวลาใช้งานที่ยาวนาน เสียงจากผลิตภัณฑ์นี้อาจทำให้สูญเสียการได้ยิน

⚠️ ข้อควรระวัง: ตัวบ่งประกายไฟจะร้อนขึ้นหลีกเลี่ยงการสัมผัสหรือการรับในขณะที่ยังร้อน เก็บสายไฟและวัสดุต่าง ๆ ให้ห่างจากตัวบ่งประกายไฟ

- หลีกเลี่ยงการสัมผัสฝุ่นละอองจากการตัดไฟฟ้ายาง การเลื่อย การเจียร การเจาะและกิจกรรมการก่อสร้างอื่นเป็นเวลานาน ๆ สวมชุดป้องกันและล้างบริเวณที่สัมผัสฝุ่นละอองด้วยสบู่และน้ำ การปล่อยให้ฝุ่นละอองเข้าปาก ตา หรือสัมผัสผิวหนัง อาจทำให้มีการติดเชื้อสารเคมีที่เป็นอันตราย





⚠️ คำเตือน: โปรดใช้อุปกรณ์ป้องกันทางเดินหายใจสำหรับป้องกันฝุ่นที่ NIOSH/OSHA รับรองทุกครั้ง เพื่อป้องกันอนุภาคฝุ่นละอองสัมผัสใบหน้าและร่างกายเพื่อความสะดวกและความปลอดภัย คำเตือนต่อไปนี้อยู่บนเลื่อยตัด เซฟวี-ดีวีดี 14" (355 มม.) ของคุณ:

⚠️ เพื่อการทำงานที่ปลอดภัย อ่านคู่มือการใช้งาน

- อย่าใช้ใบมีดที่เป็นฟัน
- ใช้เฉพาะแผ่นเจียรเสริมแรงที่มีระดับ 4100 RPM หรือสูงกว่าเท่านั้น
- เมื่อซ่อมแซม ให้ใช้เฉพาะอะไหล่ทดแทนแบบเดียวกันเท่านั้น
- ต้อง สวมอุปกรณ์ป้องกันตา, ใช้เครื่องป้องกัน, ยึดชิ้นงานให้เข้าที่, ใช้เครื่องป้องกันการหายใจที่เหมาะสม
- อย่าให้สัมผัสถูกฟัน หรือใช้ในสถานที่ชื้น
- ใช้เลื่อยตัดเฉพาะวัสดุที่มีความหนามากที่สุด 2.8 มม. และเส้นผ่านศูนย์กลางมากที่สุด 355 มม. เท่านั้น

สัญลักษณ์เตือน

ป้ายบนเครื่องมือของท่านอาจมีสัญลักษณ์ต่อไปนี้:

-  ใช้เครื่องป้องกันตา
 -  ใช้เครื่องป้องกันหู
 - V โวลต์
 - A แอมป์
 - Hz เฮิร์ตซ์
 - W วัตต์
 - min. นาที
 - ~ ไฟกระแสสลับ
 - == ไฟกระแสตรง
 - n₀ ความเร็วขณะไม่มีโหลด
 -  โครงสร้างชั้น II
 -  ชั่วดิน
 -  สัญลักษณ์เตือนความปลอดภัย
- .../นาที..... รอบการหมุน หรือรอบการทำงานต่อนาที

ความปลอดภัยเกี่ยวกับไฟฟ้า

! **คำเตือน!** ถ้าสายไฟเสียหาย ต้องให้ผู้ผลิต ศูนย์บริการ Stanley ที่ได้รับการแต่งตั้ง หรือผู้ที่ได้รับการรับรองเทียบเท่า เป็นผู้เปลี่ยนให้ เพื่อหลีกเลี่ยงความเสียหายหรือการบาดเจ็บ ถ้าสายไฟได้รับการเปลี่ยนโดยบุคคลที่ได้รับการรับรองเทียบเท่า แต่ไม่ได้รับการแต่งตั้งโดย Black & Decker การรับประกันจะถือเป็นโมฆะ

คุณสมบัติ (รูปที่ 1, 4)

- A. สวิตช์ลอคเปิดเครื่อง
- B. สกรูตัวบ่งประกายไฟ
- C. ตัวบ่งประกายไฟ
- D. ลู่วาง
- E. ที่กัน
- F. เครื่องหนีบ
- G. ประแจแบน
- H. ข้อเหวี่ยง
- I. ระดับเครื่องหนีบ
- J. แผ่นเจียร์
- K. ตัวป้องกัน
- L. ล็อคแกน
- M. โบลต์หยุดความลึก และน็อตสวมทับ
- N. ทริกเกอร์สวิตช์
- O. รูกุญแจ
- P. เบลตคัท
- X. ฟินลอคS

แหล่งจ่ายไฟ

ให้แน่ใจว่าแหล่งจ่ายไฟของคุณตรงกับที่ระบุบนแผ่นป้ายชื่อ แรงดันไฟฟ้าที่ลดลงมากกว่า 10% จะทำให้เกิดการสูญเสียกำลัง และมีความร้อนจัด





ความสามารถในการตัด

ช่องเปิดที่กันที่กว้าง และจุดหมุนที่สูง ทำให้มีความสามารถในการตัดชิ้นงานขนาดใหญ่ได้หลายชิ้น ใช้กราฟความสามารถในการตัดเพื่อหาขนาดสูงสุดที่สามารถตัดได้ด้วยแผ่นเจียร์ใหม่

- !** ข้อควรระวัง: วัตถุที่มีขนาดใหญ่ เป็นวงกลม หรือรูปร่างที่ไม่ปกติ อาจจำเป็นต้องใช้ที่จับเพิ่มเติม ถ้าไม่สามารถยึดได้อย่างแน่นหนาด้วยเครื่องหนีบ
- !** ข้อควรระวัง: อย่าตัดเมกนีสียมด้วยเครื่องมือนี้

ความสามารถในการตัดสูงสุด

หมายเหตุ: ความสามารถที่แสดงบนกราฟ สมมติว่าไม่มีการสึกของแผ่นเจียร์ และวัตถุอยู่ในตำแหน่งที่กันที่เหมาะสมที่สุด

รูปร่าง ชิ้นงาน:				
มุมการตัด 90°	A = 4-7/8" A = 4-1/2" (125 มม.) (115 มม.)	4-1/2" x 5-1/8" (115 มม. x 130 มม.)	A x B 4" x 7-5/8" (102 มม. x 188 มม.) 3" x 7-3/8" (76 มม. x 229 มม.)	A = 4-1/2" x 5-3/8" (115 มม. x 137 มม.)
มุมการตัด 45°	A = 4-1/2" (115 มม.)	A = 3-13/16" (98 มม.)	4-1/2" x 3-13/16" (105 มม. x 95 มม.)	A = 3-13/16" (95 มม.)

ใช้

อุปกรณ์มาตรฐาน

- แผ่นเจียร์ตัดโลหะ 355mm
- 1 ประแจแผ่นเจียร์
- 1 คู่มือการใช้งาน

การถือ (รูปที่ 1)

พับเครื่องลงไปยังตำแหน่งซึ่งคุณสามารถถือได้อย่าง ฝักพินลอค (X) เข้าไปเพื่อลอคแขนลง

การปลดลอค (รูปที่ 1)

ในการปลดลอคเครื่องมือ และยกหัวขึ้น, กดแขนมอเตอร์เบาๆ และดึงพินลอค (X) ออกจากแขนมอเตอร์ จากนั้นหมุนขึ้น

การปรับตัวบ่งประกายไฟ (รูปที่ 1)

เพื่อเปลี่ยนทิศทางประกายไฟให้ออกจากผู้คนและวัสดุที่อยู่ใกล้เคียงให้ดีที่สุด ให้คลายสกรู (B), ปรับตัวบ่งประกายไฟ (C) จากนั้นไขสกรูกลับให้แน่น อย่าน้อยให้ชุดสายไฟสัมผัสกับตัวบ่งประกายไฟ หรือประกายไฟ เนื่องจากอาจทำให้เกิดความเสียหายขึ้นได้

ระยะหยุดความลึก (รูปที่ 1)

ระยะหยุดความลึกถูกตั้งค่าที่โรงงานสำหรับแผ่นเจียร์ 14" ใหม่ เพื่อป้องกันไม่ให้แผ่นเจียร์ตัดเข้าไปในพื้นผิวสนบสนุน เพื่อ

อนุญาตให้ตัดได้ลึกมากขึ้น ให้ใช้ประแจแบบ (G) ที่ให้มา เพื่อคลาย โบลต์หยุดความลึก (M) และยกโบลต์ขึ้นไปยังความสูงที่ต้องการ จากนูนหมันนอตสวมทับ (M) ตามเข็มนาฬิกา จนกระทั่งยึดบน ตัวเครื่องอย่างแน่นหนา ใช้โบลต์หยุดความลึกให้แน่นก่อนที่จะใช้ **⚠️ ข้อควรระวัง:** ในขณะที่เปลี่ยนไปเป็นแผ่นเจียรใหม่ให้ปรับ ระยะเวลาหยุดความลึกไปยังตำแหน่งดั้งเดิม เพื่อป้องกันไม่ให้เกิด เข้าไปในพื้นผิวสนับสนุน

ทริกเกอร์สวิตช์ (รูปที่ 1)

ในการเริ่มเครื่องมือ กดทริกเกอร์สวิตช์ (N) เมื่อต้องการปิดเครื่อง ให้ปล่อยทริกเกอร์สวิตช์ จับแผ่นเจียรและวัสดุไว้ จนกระทั่งไปจนถึงระยะหยุด เพื่อป้องกันการใช้เครื่องมือโดยไม่ได้รับอนุญาต ให้ติดตั้งกุญแจล็อกมาตรฐาน (ไม่ได้ให้มา) ลงในรูกุญแจล็อก (O) ที่อยู่ในทริกเกอร์

การหนีบและการรองรับวัสดุ

- มุมที่ตีที่ตื้นในการหนีบและตัด โดยให้หาทั้งสองอันอยู่กับฐาน
- สามารถใช้บล็อกช่องว่างที่แคบกว่าชิ้นงานเล็กน้อยเพื่อเพิ่ม การใช้แผ่นเจียรได้ (รูปที่ 2)
- ต้องรองรับชิ้นงานที่ยาวด้วยบล็อกเพื่อให้ชิ้นงานได้ระดับ กับส่วนบนของฐาน (รูปที่ 3) ปลายที่ตัดออกควรสามารถ หล่นลงพื้นได้อย่างอิสระ เพื่อหลีกเลี่ยงการติดกับแผ่นเจียร

กระบวนการหนีบ (รูปที่ 4)

เครื่องมือ (F) มีคุณสมบัติในการเลื่อนที่รวดเร็วในการคลาย เครื่องหนีบเมื่อยึดอย่างแน่นหนา ให้หมุนข้อเหวี่ยง (H) ทวนเข็มนาฬิกาหนึ่งหรือสองครั้ง เพื่อคลายแรงดันของการหนีบ ยกคาน เครื่องหนีบ (I) ขึ้น ดึงส่วนประกอบของข้อเหวี่ยงออกไปไกลตาม ที่ต้องการ เครื่องหนีบอาจถูกผลักไปข้างหน้าเพื่อทำงานเมื่อไม่มี ข้อเหวี่ยง ลดคานเครื่องหนีบ (I) ลง จากนั้นใช้เครื่องมือ (F) บน ชิ้นงานเมื่อใช้ข้อเหวี่ยง (H)

การทำงานของที่กัน (รูปที่ 5, 6)

⚠️ ข้อควรระวัง: ปิดและถอดปลั๊กเครื่องก่อนทำการปรับใด ๆ หรือก่อนถอดหรือใส่อุปกรณ์ยึดติดหรืออุปกรณ์เสริม ทริกเกอร์สวิตช์ต้องอยู่ในตำแหน่ง ปิด ที่กัน (E) สามารถปรับได้ในสองทิศทาง: เพื่อเปลี่ยนมุมการตัดตาม ต้องการและเพื่อเปลี่ยนระยะห่างระหว่างที่กันและเครื่องมือ

ในการเปลี่ยนมุมการตัดที่ต้องการ

ใช้ประแจที่ให้มาเพื่อคลาย (อย่าถอดออก) โบลต์ที่กันสองตัว (P) จัดแนวเส้นตัวระบุมุมที่ต้องการให้ตรงกับเส้นสลอต (A) ในฐาน (D) ใช้โบลต์ที่กันทั้งสองตัวให้แน่นก่อนใช้งาน สำหรับการตัดสี่เหลี่ยมที่มีความแม่นยำมากขึ้น ให้ตัดการเชื่อมต่อแหล่งจ่ายไฟ คลายโบลต์ ที่กันสองตัว ผลักแขนลงจนกระทั่งแผ่นเจียรยึดเข้าไปในฐาน วางแผ่นสี่เหลี่ยมขวางแผ่นเจียร และปรับที่กันเพื่อตัดสี่เหลี่ยมไว้ ใช้โบลต์ที่กันทั้งสองตัวให้แน่นก่อนใช้งาน เมื่อทำการตัดเพื่อ เข้ามุม เครื่องหนีบ (F) อาจยึดชิ้นงานไม่แน่น ขึ้นอยู่กับความหนา

ของชิ้นงาน และมุมของการเข้ามุม จำเป็นต้องใช้เครื่องช่วยอื่น ๆ (เช่น สปริง, บาร์ หรือ C-แคลมป์) เพื่อยึดชิ้นงานเข้ากับที่กันใน ขณะทำการตัดในลักษณะเหล่านี้

ในการเปลี่ยนแปลงระยะระหว่างที่กันและเครื่องมือ ให้ใช้ประแจที่ให้มาเพื่อคลาย และถอดโบลต์ที่กันสองตัว (P) ออก ปรับที่กัน (E) ไปยังตำแหน่งที่ต้องการ ใส่โบลต์ที่กันทั้งสองใน ตำแหน่งที่มีให้ ใช้โบลต์ที่กันทั้งสองตัวให้แน่นก่อนใช้งาน

การถอดและการติดตั้งแผ่นเจียร (รูปที่ 7, 8)

- ⚠️ ข้อควรระวัง:** ปิดและถอดปลั๊กเครื่องก่อนทำการปรับ ใด ๆ หรือก่อนถอดหรือใส่อุปกรณ์ยึดติดหรืออุปกรณ์เสริม ทริกเกอร์สวิตช์ต้องอยู่ในตำแหน่ง ปิด อย่าทำการ ปรับแต่งใด ๆ ในขณะที่แผ่นเจียรมีการเคลื่อนที่ อย่าทำการ ปรับแต่งใด ๆ ในขณะที่เลื่อยตัดเสียบปลั๊กอยู่กับแหล่งจ่ายไฟ
1. ผลักล็อกคาน (L) และหมุนแผ่นเจียร (J) ด้วยมือ จนกระทั่ง คานล็อกแผ่นเจียรสวมกับสลอตด้านใน ฐาน (R) เพื่อล็อก แผ่นเจียร คลายโบลต์ (S) ทวนเข็มนาฬิกา ที่ศูนย์กลางของ แผ่นเจียรขัด ด้วยประแจหกเหลี่ยมขนาด 8 มม. (G) โบลต์มี เกลียวแบบขวามือ
 2. ถอดโบลต์ (S), แหวน (T), ฐานด้านนอก (U) และแผ่นเจียร เดิม (J) ออก
 3. ให้แน่ใจว่าพื้นผิวของจานชะอาด และเรียบ ติดตั้งแผ่นเจียร ขัดใหม่ โดยการทำตามขั้นตอนในลำดับย้อนกลับ
 4. อย่าวางโบลต์แน่นเกินไป

⚠️ คำเตือน: ตรวจสอบพื้นผิวงานที่เลื่อยตัดจะวางอยู่บน เมื่อเปลี่ยนแผ่นเจียรขัดใหม่ เป็นไปไม่ได้ว่าแผ่นเจียรอาจสัมผัส กับสิ่งของ หรือโครงสร้างใด ๆ ที่ยึดออกมาเหนือพื้นผิวงาน (ข้างใต้ฐาน) เมื่อลดระดับแขนลงล่าสุด

เทคนิคการทำงานเพื่อการตัดที่มีความแม่นยำ มากขึ้น

- ปล่อยให้แผ่นเจียรทำการตัด แรงที่มากเกินไปจะทำให้ แผ่นเจียรมีประสิทธิภาพในการตัดลดลงและ/หรือมีทิศทาง เบี่ยงเบนไป ซึ่งเป็นสาเหตุให้การตัดไม่แม่นยำ
- ปรับมุมที่กันอย่างเหมาะสม
- ตรวจสอบให้แน่ใจว่าวัสดุบนฐานที่เรียก
- ยึดวัสดุอย่างเหมาะสม เพื่อหลีกเลี่ยงการเคลื่อนที่และการสั่น

การตรวจสอบและการปรับปรุงถ่านมอเตอร์ (รูปที่ 9)

⚠️ คำเตือน: ปิดเครื่องและถอดปลั๊กเครื่องมือ สวิตช์ปรับ ระดับความเร็วต้องอยู่ในตำแหน่ง "ปิด" แปรถ่านควร ได้รับการตรวจสอบการสึกกร่อนเป็นประจำในการตรวจสอบ แปรถ่าน่าย ใช้สกรูปิดฝาสองตัว (V) และถอดฝา (W) ออก ถอดฝาแปรถ่าน (Y) ออก แปรถ่าน (X) ควรเลื่อนได้อย่างอิสระ ในกล่องแปรถ่าน ถ้าแปรถ่านสึกเหลือน้อยกว่า 0.3" (8 มม.) ดังแสดงในภาพที่ 9 ควรเปลี่ยนอันใหม่ ในการติดตั้งกลับคืน ให้ผลักแปรงใหม่กลับเข้าไปในกล่องแปรถ่าน ถ้าแปรงการใส่ แปรถ่านที่มีอยู่เดิมกลับ ให้คงทิศทางเดียวกับแปรงที่ถอด

ออกมา บิดฝาปรองกลับคืน (อย่าไขแน่นเกินไป) ใส่ฝาและ
สกรูสองตัวกลับคืนที่เดิม ไขให้แน่น

การบำรุงรักษา

เครื่องมือไฟฟ้า Stanley ออกแบบมาเพื่อให้สามารถใช้งานได้ยาวนานต่อเนื่องโดยมีการบำรุงรักษาที่น้อยที่สุด การทำงานที่สร้างความ
พึงพอใจอย่างต่อเนื่องจะขึ้นอยู่กับการดูแลรักษาที่เหมาะสมและ
การทำความสะอาดอย่างสม่ำเสมอ เครื่องมือของคุณไม่สามารถ
ซ่อมเองได้ โปรดนำเครื่องมือไปยังศูนย์ซ่อมที่ได้รับอนุญาตจาก
Stanley ความนำเครื่องมือนี้เข้ารับบริการเป็นประจำ หรือเมื่อคุณ
สังเกตเห็นถึงการเปลี่ยนแปลงด้านสมรรถนะอย่างเห็นได้ชัด

การหล่อลื่น

เครื่องมือไฟฟ้าของ Stanley ได้รับการหล่อลื่นอย่างเหมาะสมแล้ว
จากโรงงานและพร้อมใช้งานไดทันที ควรหล่อลื่นเครื่องมือซ้ำเป็นประจำ โดยขึ้นอยู่กับลักษณะการใช้งาน การหล่อลื่นนี้ควรทำ
โดยช่างซ่อมเครื่องมือไฟฟ้าที่ผ่านการฝึกอบรมเท่านั้น เช่น
ให้ช่างที่ศูนย์บริการ Stanley หรือช่างบริการที่มีคุณสมบัติอื่นๆ
เป็นผู้ดำเนินการให้ มีการใช้ลูบีนหรือดจารบี ชนิดปิดทุกแห่ง
ลูกปืนเหล่านี้มีการอัดสารหล่อลื่นมาให้เพียงพอจากที่โรงงาน ซึ่ง
อยู่ได้นานตลอดอายุการใช้งานของเลื่อยตัด

การทำความสะอาด

⚠ คำเตือน: ถอดปลั๊กเครื่องมือก่อนที่คุณจะใช้ห้าทำความ
สะอาดตัวเครื่อง ในขณะที่มอเตอร์กำลังวิ่ง เป่าสิ่งสกปรกและฝุ่น
ออกจากช่องระบายอากาศทั้งหมดด้วยอากาศแห้งอย่างน้อย
สัปดาห์ละครั้ง สวมแว่นป้องกันในขณะที่ดำเนินการนี้ คุณสามารถ
ทำความสะอาดชิ้นส่วนพลาสติกภายนอกด้วยผ้าเปียกหมาดๆ ขูบ
ผงซักฟอกอย่างอ่อน แม้ว่าชิ้นส่วนเหล่านี้จะเป็นอะลูมิเนียมที่ละลาย
ได้ดี แต่ห้ามใช้ตัวทำละลาย
แนะนำให้เป่าฝุ่นและสิ่งสกปรกออกจากตัวเครื่อง ด้วยการ
สายเป่าอากาศและสามารถทำได้บ่อยเท่าที่ต้องการเมื่อมองเห็น
สิ่งสกปรกเกาะรอบๆ เครื่องและรอบช่องระบายอากาศ สวมอุปกรณ์
ป้องกันตาและระบบหายใจเสมอ

การดูแลรักษาเครื่องมือ

หลีกเลี่ยงการใช้งานเครื่องจักรหนักเกินไป การใช้งานหนักเกินไป
จะทำให้ความเร็วและประสิทธิภาพลดลงอย่างมาก และเครื่อง
จะร้อน ในกรณีนี้ ให้เปิดเครื่องจักรโดยไม่ใส่โหลดเป็นเวลาหนึ่ง
หรือสองนาที จนกระทั่งเครื่องเย็นลงถึงอุณหภูมิการทำงานปกติ
ด้วยพัดลมในตัว การเปิดและปิดเครื่องจักรในขณะที่มีโหลด จะทำ
ให้อายุการใช้งานสวิตช์ลดลงอย่างมาก

ข้อสำคัญ

เพื่อรับประกันความปลอดภัยและความไว้วางใจได้ของผลิตภัณฑ์
การซ่อมแซม การบำรุงรักษาและการปรับตั้งต่างๆ (นอกเหนือ
จากที่ระบุไว้ในคู่มือนี้) จะต้องดำเนินการโดยศูนย์บริการที่ได้รับ
อนุญาต หรือองค์กรที่ผ่านการรับรองอื่นๆ โดยใช้ชิ้นส่วนอะไหล่
ของแท้เท่านั้น เครื่องมือจะประกันด้วยชิ้นส่วนที่ผู้ใช้ไม่สามารถ

ซ่อมแซมได้อยู่ด้านใน และนำไปเป่าฝุ่นและสิ่งสกปรกออกจาก
ตัวเครื่อง ด้วยการใช้น้ำยาเป่าอากาศ และสามารถทำได้บ่อยเท่าที่
ต้องการเมื่อมองเห็นสิ่งสกปรกเกาะรอบๆ เครื่องและรอบช่อง
ระบายอากาศ สวมอุปกรณ์ป้องกันตาและระบบหายใจเสมอ

หมายเหตุ: เครื่องสามารถถูกแปลงไปเป็นชุดสายลือคเกลียว 3
เส้นที่ศูนย์บริการที่ได้รับอนุญาต

อุปกรณ์เสริม

สมรรถนะของเครื่องมือไฟฟ้า ขึ้นอยู่กับอุปกรณ์เสริมที่ใช้ อุปกรณ์
เสริมของ Stanley ได้รับการออกแบบทางวิศวกรรมให้มีมาตรฐาน
คุณภาพสูง และเพิ่มสมรรถนะของเครื่องมือไฟฟ้าของคุณ

หมายเหตุ: อุปกรณ์เสริมต้องได้รับการระบุสำหรับใช้ที่ความเร็ว
เท่ากับ หรือสูงกว่า RPM บนแผ่นป้ายชื่อของเครื่องมือซึ่งกำลังจะ
ถูกใช้ด้วยกัน

⚠ ข้อควรระวัง: การใช้อุปกรณ์เสริมอื่นที่ไม่ได้นำมาใช้ร่วมกับ
เครื่องมือนี้อาจทำให้เกิดอันตรายร้ายแรงได้ ใช้เฉพาะแผ่นเจียร
ที่ยึดด้วยสกรูอินทรีย์ ประเภท 1 ซึ่งมีการระบุความเร็วที่ 4100 rpm
หรือสูงกว่า อุปกรณ์เสริมที่แนะนำให้ใช้กับเครื่องมือของท่าน มีวาง
จำหน่ายในราคาพิเศษที่ตัวแทนจำหน่ายในท้องถิ่นของท่านหรือ
ศูนย์บริการที่ได้รับอนุญาต

การปกป้องสิ่งแวดล้อม

♻ หากวันหนึ่งคุณพบว่า จำเป็นต้องเปลี่ยนเครื่องมือของคุณ
หรือถ้าเครื่องมือนี้ไม่เป็นประโยชน์สำหรับคุณอีกต่อไป
โปรดคำนึงถึงการปกป้องสิ่งแวดล้อม และแนะนำให้คัดต่อ
คณะกรรมการในท้องถิ่นของคุณ สำหรับข้อมูลเกี่ยวกับภารกิจ

ข้อมูลการบริการ

ให้บริการเครือข่ายศูนย์บริการของบริษัทเองและศูนย์ฯ ที่ได้รับการ
รับรองเต็มรูปแบบทั่วทวีปเอเชีย ศูนย์บริการ Stanley ทุกแห่ง
มีพนักงานที่ผ่านการฝึกอบรมเพื่อให้บริการเกี่ยวกับเครื่องมือไฟฟ้า
ได้อย่างมีประสิทธิภาพและเชื่อถือได้ ไม่ว่าคุณจะมีการ
คำแนะนำด้านเทคนิค การซ่อมแซม หรืออะไหล่แท้จากโรงงาน
โปรดติดต่อศูนย์ Stanley ใกล้บ้านคุณ

หมายเหตุ

- เนื่องจาก Stanley มุ่งมั่นพัฒนาปรับปรุงผลิตภัณฑ์อย่าง
ต่อเนื่อง ดังนั้น เราจึงขอสงวนสิทธิ์ในการเปลี่ยนแปลงข้อมูล
จำเพาะของผลิตภัณฑ์โดยไม่แจ้งให้ทราบล่วงหน้า
- อุปกรณ์มาตรฐานและอุปกรณ์เสริมอาจแตกต่างกันในแต่ละ
ประเทศ
- ข้อมูลจำเพาะของผลิตภัณฑ์อาจแตกต่างกันในแต่ละประเทศ
- ตัวเลือกผลิตภัณฑ์อาจมีจำหน่ายไม่ครบทุกรายการในบาง
ประเทศ
- โปรดสอบถามตัวเลือกผลิตภัณฑ์จากตัวแทนจำหน่ายของ
Stanley ในประเทศของคุณ

STEL701 Máy cắt sắt 2100W

THÔNG SỐ KỸ THUẬT

THÔNG SỐ	STEL701	
CÔNG SUẤT	W	2100
TỐC ĐỘ KHÔNG TẢI	/phút	0-3800
ĐƯỜNG KÍNH TÓI ĐÀ	MM	355
Trọng lượng	KG	15.5

MỤC ĐÍCH SỬ DỤNG

Máy cắt sắt Stanley được thiết kế để cắt kim loại.

CÁC QUY TẮC AN TOÀN CHUNG

Cảnh báo! Đọc mọi hướng dẫn. Nếu không tuân theo tất cả các hướng dẫn được liệt kê bên dưới có thể dẫn đến điện giật, cháy và/hoặc chấn thương nghiêm trọng. Thuật ngữ "dụng cụ điện" trong phần cảnh báo chỉ dụng cụ chạy bằng điện nguồn (có dây điện) hoặc dụng cụ chạy bằng pin (không có dây điện).
LƯU LẠI NHỮNG HƯỚNG DẪN NÀY.

1. Khu vực làm việc

- a. **Giữ cho nơi làm việc luôn sạch sẽ và đủ ánh sáng.** Những khu vực bừa bộn hoặc thiếu ánh sáng dễ gây tai nạn.
- b. **Không vận hành dụng cụ điện cầm tay trong các môi trường dễ cháy nổ, như các môi trường có chất lỏng, khí hoặc bụi dễ cháy.**
Dụng cụ điện cầm tay tạo ra các tia lửa điện có thể gây cháy bụi hoặc bốc khói.
- c. **Không cho trẻ em và những người không liên quan lại gần khi đang vận hành dụng cụ điện cầm tay.** Những lúc xao lãng có thể khiến bạn mất kiểm soát.

2. An toàn điện

- a. **Phích cắm của dụng cụ điện cầm tay phải vừa với ổ cắm.** Không được sửa đổi phích cắm dưới bất kỳ hình thức nào. Không được sử dụng các phích cắm tiếp hợp với những dụng cụ điện cầm tay có nối đất. Phích cắm nguyên gốc và ổ cắm phù hợp sẽ giảm nguy cơ bị điện giật.
- b. **Tránh tiếp xúc với các bề mặt được nối đất như đường ống, lò sưởi, bếp nướng và tủ lạnh.**
Nguy cơ bị điện giật sẽ cao hơn nếu cơ thể bạn nối đất.
- c. **Không được để các dụng cụ điện cầm tay ngoài trời mưa hoặc ở nơi ẩm ướt.** Nước vào trong dụng cụ điện cầm tay sẽ làm tăng nguy cơ bị điện giật.

- d. **Không sử dụng dây điện vào các mục đích khác.** Tuyệt đối không sử dụng dây điện để mang, kéo hoặc rút phích cắm dụng cụ điện cầm tay. Để dây điện cách xa nguồn nhiệt, dầu mỡ, các cạnh sắc hoặc các bộ phận chuyển động. Để dây điện cách xa nguồn nhiệt, dầu mỡ, các cạnh sắc hoặc các bộ phận chuyển động.
- e. **Khi vận hành dụng cụ điện cầm tay ngoài trời, hãy sử dụng dây nối dài phù hợp để sử dụng ngoài trời.** Sử dụng dây điện phù hợp để sử dụng ngoài trời sẽ giảm nguy cơ bị điện giật.
- f. **Nếu bắt buộc phải vận hành dụng cụ điện cầm tay ở nơi ẩm ướt, hãy sử dụng nguồn được bảo vệ bởi thiết bị ngắt mạch tự động (RCD).** Sử dụng RCD giúp giảm nguy cơ bị điện giật.
LƯU Ý: Thuật ngữ "Thiết bị ngắt mạch tự động (RCD)" có thể được thay thế bằng "Thiết bị ngắt mạch khi rò điện (GFCI)" hoặc bằng "Cầu dao chống rò điện đất (ELCB)".

3. An toàn cá nhân

- a. **Hãy tập trung, chú ý vào những gì bạn đang làm và tỉnh táo khi vận hành dụng cụ điện cầm tay.** Không được sử dụng dụng cụ điện cầm tay khi bạn đang mệt hoặc uống rượu bia, sử dụng ma túy hoặc chất kích thích. Một khoảnh khắc mất tập trung trong khi vận hành dụng cụ điện cầm tay có thể dẫn đến chấn thương cá nhân nghiêm trọng.
- b. **Sử dụng thiết bị bảo hộ.** Luôn đeo kính bảo hộ. Thiết bị bảo hộ an toàn như mặt nạ chống bụi, giày chống trượt, mũ cứng, hoặc bảo vệ tai nếu được sử dụng ở những điều kiện phù hợp sẽ giảm các chấn thương cá nhân.
- c. **Tránh vô tình khởi động máy.** Đảm bảo rằng công tắc ở vị trí tắt trước khi cắm điện. Việc mang dụng cụ điện cầm tay khi ngón tay đặt vào công tắc hoặc dụng cụ điện cầm tay đang cắm điện khi công tắc đang bật có thể gây tai nạn.
- d. **Hãy tháo hết khóa điều chỉnh hoặc cờ lê trước khi bật dụng cụ điện cầm tay.** Cờ lê hoặc khóa vẫn để ở bộ phận quay của dụng cụ điện cầm tay có thể dẫn đến chấn thương cá nhân.
- e. **Không được với tay.** Hãy đứng ở tư thế thích hợp và luôn giữ thăng bằng. Điều đó giúp kiểm soát dụng cụ điện tốt hơn ở các tình huống không lường trước.
- f. **Mặc quần áo phù hợp.** Không mặc quần áo rộng hoặc đeo đồ trang sức. Giữ cho tóc, quần áo và găng tay tránh xa khỏi các bộ phận chuyển động. Quần áo rộng, đồ trang sức hoặc tóc dài có thể bị mắc vào các bộ phận chuyển động.

g. Nếu các thiết bị được cung cấp để nối các phương tiện hút hoặc gom bụi, hãy đảm bảo những thiết bị này được nối và sử dụng đúng cách. Sử dụng các thiết bị này có thể giảm các nguy cơ liên quan đến bụi.

4. Sử dụng và bảo quản dụng cụ điện

a. Sử dụng dụng cụ điện phù hợp. Sử dụng dụng cụ điện cầm tay phù hợp cho ứng dụng của bạn. Dụng cụ điện cầm tay phù hợp sẽ giúp cho công việc tốt hơn và an toàn hơn theo đúng tốc độ được thiết kế.

b. Không sử dụng dụng cụ điện cầm tay nếu công tắc không bật và tắt được. Những dụng cụ điện cầm tay không điều khiển được bằng công tắc đều rất nguy hiểm và cần phải được sửa chữa.

c. Rút phích cắm dụng cụ điện cầm tay khỏi nguồn điện và/hoặc pin trước khi thực hiện điều chỉnh, thay phụ kiện hoặc cất giữ dụng cụ. Các biện pháp an toàn phòng ngừa này giúp giảm nguy cơ vô tình khởi động dụng cụ điện cầm tay.

d. Bảo quản các dụng cụ điện cầm tay không sử dụng tránh xa tầm tay trẻ em và không cho phép những người không quen với dụng cụ điện cầm tay hoặc những hướng dẫn này vận hành dụng cụ điện cầm tay. Dụng cụ điện cầm tay sẽ rất nguy hiểm khi được những người chưa được huấn luyện sử dụng.

e. Bảo trì dụng cụ điện cầm tay. Kiểm tra các bộ phận di chuyển xem có bị lắp lệch hoặc kẹt không, các bộ phận có bị vỡ không và bất kỳ tình trạng nào khác có thể ảnh hưởng đến việc vận hành dụng cụ. Nếu dụng cụ điện cầm tay bị hỏng, hãy sửa chữa trước khi sử dụng. Rất nhiều tai nạn xảy ra do công tác bảo trì các dụng cụ điện kém.

f. Sử dụng dụng cụ điện cầm tay, các phụ kiện và mũi khoan... theo các chỉ dẫn này, để ý đến các điều kiện làm việc và công việc cần thực hiện. Sử dụng dụng cụ điện cầm tay sai mục đích có thể gây nguy hiểm.

5. Bảo dưỡng

a. Hãy mang dụng cụ điện cầm tay đi bảo dưỡng bởi nhân viên bảo dưỡng có chuyên môn, chỉ sử dụng các phụ kiện thay thế chính hãng. Điều này giúp đảm bảo độ an toàn của dụng cụ điện đó.

kiểm tra khi bạn thấy có thể dụng cụ đã bị rơi.

Đĩa bị rạn nứt có thể sẽ bị vỡ.

- **Khi khởi động dụng cụ với một đĩa mới hoặc đĩa đã thay thế hoặc nếu bạn không chắc chắn về điều kiện đĩa cắt, để dụng cụ ở nơi an toàn và chạy dụng cụ trong vòng một phút.** Nếu đĩa cắt có vết rạn nứt khó phát hiện, đĩa cắt có thể bị vỡ trong chưa đầy một phút. Tuyệt đối không để ai đến gần đĩa cắt khi khởi động dụng cụ. Kể cả người vận hành.
 - **Khi vận hành, tránh để đĩa này lên hoặc tác động mạnh vào đĩa.** Nếu xảy ra trường hợp đó, hãy dừng dụng cụ và kiểm tra xem đĩa có bị rạn nứt hay không.
 - Vệ sinh máy cắt sắt định kỳ theo quy trình trong sổ tay hướng dẫn này.
 - Không được tháo vành chắn hoặc bệ máy.
 - **LUÔN SỬ DỤNG Ê-TÔ HOẶC ĐỒ GÁ ĐẶC BIỆT ĐỂ KẸP CHẶT PHÔI GIA CÔNG.** Các phương tiện khác như lò xo, cần khoan, hoặc kẹp chữ C thích hợp với các phôi gia công có kích thước và hình dạng khác nhau. Các phương tiện khác như lò xo, cần khoan, hoặc kẹp chữ C thích hợp với các phôi gia công có kích thước và hình dạng khác nhau.
 - Chỉ sử dụng đĩa 14 inch loại 1 chạy ở tốc độ tối thiểu 4100 vòng/phút.
 - Để nguội các bộ phận đã cắt trước khi tiến hành xử lý.
 - Không cố gắng cắt gỗ hoặc nhựa bằng dụng cụ này.
 - **TUYỆT ĐỐI KHÔNG ĐƯỢC CẮT MA GIÊ BẰNG DỤNG CỤ NÀY.**
 - Sử dụng máy cắt sắt ở khu vực thoáng khí.
 - Tắt máy cắt sắt trước khi lấy phôi gia công ra khỏi bệ máy.
 - **KHÔNG ĐƯỢC CẮT VẬT LIỆU CÓ ĐIỆN.**
 - Không được sử dụng lưỡi cưa tròn hoặc lưỡi cưa có răng khác cho dụng cụ này. Có thể gây chấn thương nghiêm trọng.
 - **KHÔNG ĐƯỢC VẬN HÀNH DỤNG CỤ NÀY GẦN CÁC CHẤT LỎNG, KHÍ HOẶC BỤI DỄ CHÁY.** Tia lửa hoặc mặt giữa nóng do cắt hoặc hàn hồ quang chổi động cơ có thể khiến các vật liệu này bốc cháy.
 - Không mài trên cạnh của đĩa cắt. Sử dụng như vậy sẽ khiến đĩa cắt bị yếu và gây mất an toàn. Đĩa cắt có thể bị rơi ra.
- ⚠ CHÚ Ý: Đeo dụng cụ bảo vệ tai trong quá trình vận hành.** Dưới một số điều kiện và sau một thời gian vận hành, tiếng ồn phát sinh từ máy có thể gây giảm thính lực.
- ⚠ CHÚ Ý: Tắm chắn tia lửa sẽ nóng lên. Tránh chạm vào hoặc điều chỉnh tấm chắn này khi còn nóng.** Để dây và các vật liệu tránh xa khỏi tấm chắn tia lửa.
- **Tránh tiếp xúc với bụi từ các hoạt động chà nhám, cắt sắt, cắt, khoan và các hoạt động xây**

CHỈ DẪN AN TOÀN BỔ SUNG CHO MÁY CẮT SẮT

- Luôn đeo khẩu trang và kính bảo hộ.
- Hãy kiểm tra đĩa cắt xem có bị rạn nứt hay không trước khi sử dụng. Nếu phát hiện bị rạn nứt, thải bỏ đĩa đó đi. Đĩa cắt cũng cần được

dụng khác trong thời gian dài. Đeo khẩu trang và cọ rửa các khu vực tiếp xúc bằng nước và xà phòng. Nếu để bụi bay vào miệng, mắt hoặc bám vào da có thể sẽ tạo điều kiện cho các hóa chất độc hại xâm nhập.

⚠ CẢNH BÁO: Luôn luôn đeo dụng cụ bảo vệ đường hô hấp được phê duyệt NIOSH/OSHA tại khu vực nhiều bụi. Không hướng bụi, hạt vào mặt và cơ thể. Để giúp bạn sử dụng tiện lợi và an toàn, trên máy cưa xẻ gỗ cỡ lớn 14 inch (355mm) có những cảnh báo sau:

⚠ ĐỂ VẬN HÀNH AN TOÀN, HÃY ĐỌC SỔ TAY HƯỚNG DẪN.

- **KHÔNG SỬ DỤNG CÁC LƯỚI CÁT CÓ RĂNG.**
- **CHỈ SỬ DỤNG CÁC ĐĨA ĐÁ GIA CÔNG CÓ TỐC ĐỘ TỐI THIỂU 4100 VÒNG/PHÚT.**
- **KHI BẢO DƯỠNG, CHỈ SỬ DỤNG PHỤ TÙNG THAY THẾ CHÍNH HÃNG.**
- **LUÔN: ĐEO KÍNH BẢO HỘ, SỬ DỤNG VÀNH CHẮN, KẸP PHÔI GIA CÔNG BẰNG Ê-TÔ, SỬ DỤNG KHẨU TRANG THÍCH HỢP.**
- **KHÔNG TIẾP XÚC VỚI TRỜI MƯA HOẶC SỬ DỤNG Ở NƠI ẨM ƯỚT.**
- **CHỈ SỬ DỤNG ĐĨA MÁY CẮT SẮT CÓ ĐỘ DÀY, TỐI ĐA 2,8MM VÀ ĐƯỜNG KÍNH, TỐI ĐA 355mm.**

CÁC BIỂU TƯỢNG CẢNH BÁO

Nhãn hiệu trên dụng cụ của bạn có thể có những ký hiệu sau:

- Sử dụng Kính bảo hộ
- Sử dụng thiết bị bảo vệ tai
- VVôn
- AAmpe
- HzHéc
- WWatt
- phútphút
- ~Dòng xoay chiều
-Dòng một chiều
- n₀Tốc độ không tải
- Cấu tạo cách điện kép
- Đầu dây nối đất
- Biểu tượng cảnh báo an toàn
- ...phút.....Số vòng quay hoặc số lần qua lại trong một phút

AN TOÀN ĐIỆN

⚠ Cảnh báo! Nếu dây điện bị hỏng thì phải được thay bởi nhà sản xuất, Trung tâm Dịch vụ được ủy quyền của Stanley hoặc cá nhân có chuyên môn thích hợp nhằm tránh gây hư hại hoặc chấn thương. Nếu dây nguồn do một cá nhân có chuyên môn thích hợp thay thế nhưng không được Stanley ủy quyền thì bảo hành sẽ không còn hiệu lực.

ĐẶC ĐIỂM (hình 1.4)

- A. Núm khóa công tắc
- B. Vít tám chấn tia lửa
- C. Tấm chắn tia lửa
- D. Đế
- E. Lá chắn
- F. Ê-tô
- G. Cờ lê dẹt
- H. Tay quay
- I. Chiều cao ê-tô
- J. Đĩa
- K. Vành chắn
- L. Khóa hãm trực
- M. Bu-lông hãm sâu và Đai ốc hãm
- N. Công tắc khởi động
- O. Lỗ khóa móc
- P. Bu-lông lá chắn
- X. Chốt khóa

NGUỒN ĐIỆN

Đảm bảo nguồn điện phù hợp với thông số trên nhãn dụng cụ. Điện áp giảm 10% có thể dẫn tới mất điện và quá nhiệt.

CÔNG SUẤT CẮT

Khe hở ê-tô và điểm chốt xoay cao khiến dụng cụ có thể cắt phôi gia công với nhiều kích thước khác nhau. Sử dụng biểu đồ công suất cắt để xác định tổng kích thước tối đa mà một đĩa mới có thể thực hiện cắt.

⚠ CHÚ Ý: CÓ THỂ CẦN THÊM CÁC PHƯƠNG TIỆN GÁ KẸP ĐỐI VỚI CÁC VẬT CỖ LỚN, HÌNH TRẠNG HOẶC HÌNH DẠNG KHÁC THƯỜNG NẾU KHÔNG THỂ GIỮ CHẶT BẰNG Ê-TÔ.

⚠ CHÚ Ý: KHÔNG ĐƯỢC CẮT MA GIẾ BÀNG DỤNG CỤ NÀY.

Công suất cắt tối đa

LƯU Ý: Công suất ghi trên biểu đồ là khi không có đĩa và vị trí lá chắn tối ưu.

Hình dạng phôi gia công:				
Góc cắt 90°	A = 4-7/8" (125mm)	A = 4-1/2" (115mm)	4-1/2" x 5-1/8" (115mm x 130mm) 4" x 7-5/8" (102mm x 188mm) 3" x 7-3/8" (76mm x 229mm)	A = 4-1/2" x 5-3/8" (115mm x 137mm)
Góc cắt 45°	A = 4-1/2" (115mm)	A = 3-13/16" (98mm)	4-1/2" x 3-13/16" 4-1/8" x 3-3/4" (105mm x 95mm)	A = 3-13/16" 3-3/4" (95mm)

SỬ DỤNG

Thiết bị tiêu chuẩn

- Đĩa cắt Cắt Kim loại 355mm
- 1 Cờ lê Đĩa
- 1 Hướng dẫn sử dụng

Cách cầm (hình 1)

Uốn dụng cụ xuống vị trí bạn có thể cầm cưa. Ấn vào chốt khóa (X) để khóa tay cầm máy lại.

Mở khóa (hình 1)

Để mở khóa dụng cụ và nâng đầu lên, ấn nhẹ tay gạt động cơ và kéo chốt khóa (X) ra, sau đó tay gạt động cơ sẽ xoay lên.

Điều chỉnh tấm chắn tia lửa (hình 1)

Để tránh tia lửa bắn vào những người và vật liệu xung quanh, nơi lỏng vít (B) ra, điều chỉnh tấm chắn tia lửa (C) và sau đó xiết chặt vít lại. Không để dây điện tiếp xúc với tấm chắn hoặc tia lửa vì có thể làm hỏng dây.

Chốt chặn (hình 1)

Chốt chặn được thiết kế tại xưởng cho loại đĩa mới 14 inch nhằm ngăn cho đĩa khởi cắt vào mặt đỡ. Để có thể cắt sâu hơn, hãy sử dụng cờ lê dẹt (G) để nơi lỏng bu lông chốt chặn (M) và nâng bu lông tới độ cao mong muốn và sau đó vặn đai ốc hãm (M) theo chiều kim đồng hồ cho tới khi bắt chặt vào khuôn. Vặn chặt bu lông chốt chặn trước khi sử dụng.

CHÚ Ý: Khi thay đĩa mới, hãy điều chỉnh lại chốt chặn về vị trí ban đầu để tránh cắt vào mặt đỡ.

Công tắc khởi động (hình 1)

Để khởi động dụng cụ, ấn công tắc khởi động (N). Để tắt dụng cụ, nhả công tắc khởi động. Giữ cho tay và vật liệu tránh xa khỏi đĩa cho tới khi đĩa dừng lại. Để ngăn việc sử dụng dụng cụ trái phép, lắp một khóa móc chuẩn (không kèm theo) vào lỗ khóa móc (O) ở công tắc khởi động.

Kẹp và đỡ vật liệu

- Các góc được kẹp và cắt bằng cách đặt các gối đỡ dựa vào bề mặt.
- Có thể sử dụng khối đệm nhẹ hơn một chút sao với phôi gia công để tăng hiệu quả sử dụng đĩa (Hình 2).
- Phải đỡ phôi gia công dài bằng một khối để phôi gia công cao bằng đỉnh bề mặt máy (hình 3). Đầu cắt phải có thể rời xuống tự do để tránh dính vào đĩa.

Vận hành ê-tô (hình 4)

Ê-tô (F) có đặc tính di chuyển nhanh. Để nhả ê-tô khi đang được kẹp chặt, hãy vận tay quay (H) ngược chiều kim đồng hồ một hoặc hai lần để giảm lực kẹp. Nâng cần ê-tô lên (I). Kéo tay quay ra theo mong muốn. Có thể đẩy ê-tô về phía trước vào phôi gia công và không cần lắp tay quay. Hạ cần ê-tô (I) xuống sau đó vận chặt ê-tô (F) vào phôi gia công bằng cách dùng tay quay (H).

Vận hành Lá chắn (hình 5, 6)

⚠ CHÚ Ý: Tắt và rút nguồn dụng cụ trước khi điều chỉnh hoặc tháo hoặc lắp đồ gá hoặc phụ kiện. Đảm bảo công tắc khởi động ở vị trí OFF. Lá chắn (E) có thể được điều chỉnh theo hai cách: điều chỉnh góc cắt mong muốn và điều chỉnh khoảng cách giữa lá chắn và ê-tô.

Điều chỉnh góc cắt mong muốn

Sử dụng cờ lê để nơi lỏng (không tháo) hai bu lông lá chắn (P). Lắp bộ phận chỉ báo góc mong muốn khớp với khe (A) trên bề mặt (D). Xiết chặt cả hai bu lông lá chắn trước khi sử dụng. Để cắt hình vuông chính xác hơn, ngắt nguồn điện, nơi lỏng hai bu lông lá chắn, đẩy tay gạt xuống cho tới khi đĩa đi hết bề mặt. Đặt phôi gia công hình vuông sát vào đĩa và điều chỉnh lá chắn theo phôi gia công hình vuông. Xiết chặt cả hai bu lông lá chắn trước khi sử dụng. Khi cắt vát, ê-tô (F) có thể không kẹp chặt, tùy vào độ dày của phôi gia công và góc vát. Các dụng cụ phụ trợ khác (như lò xo, thước thanh hoặc kẹp chữ C) sẽ cần thiết để bảo vệ phôi gia công với lá chắn khi tiến hành cắt vát.

Điều chỉnh khoảng cách giữa Lá chắn và Ê-tô

Sử dụng cờ lê để nơi lỏng và tháo hai bu lông lá chắn (P). Điều chỉnh lá chắn (E) tới vị trí mong muốn. Vặn bu lông lá chắn vào các vị trí đó. Xiết chặt cả hai bu lông lá chắn trước khi sử dụng.

Tháo lắp đĩa (hình 7,8)

⚠ CHÚ Ý: Tắt và rút nguồn dụng cụ trước khi điều chỉnh hoặc tháo hoặc lắp đồ gá hoặc phụ kiện. Đảm bảo công tắc khởi động ở vị trí OFF. Không được điều chỉnh khi đĩa đang chuyển

động. Không được điều chỉnh khi máy cắt sắt đang cắm vào nguồn điện.

1. Ấn khóa hãm trục (L) và quay đĩa (J) bằng tay cho tới khi cần khóa đĩa khớp vào khe ở mặt bích trong (R) để khóa đĩa. Nới lỏng bu lông (S) ngược chiều kim đồng hồ ở tâm của đĩa cắt bằng cờ lê lục giác 8 mm (G). Bu lông có ren thuận.
2. Tháo bu lông(S), gioăng (T), mặt bích ngoài (U) và đĩa cũ (J).
3. Đảm bảo bề mặt mặt bích sạch và phẳng. Lắp đĩa cắt mới theo các bước ngược lại ở trên.
4. Không vặn bu lông quá chặt.

⚠ CẢNH BÁO: Kiểm tra bề mặt gia công sao cho máy cưa xẻ gỗ đứng yên khi thay đĩa cắt mới. Đĩa cắt có thể tiếp xúc với CÁC VẬT HOẶC CẦU TRÚC LỚN HƠN bề mặt gia công (nhỏ hơn bề máy) khi hạ hết tay gạt xuống.

MẸO VẬN HÀNH ĐỂ CẮT CHÍNH XÁC HƠN

- Để đĩa cắt tiến hành cắt. Dùng lực quá mạnh sẽ khiến đĩa cắt quá nhanh, làm giảm hiệu quả cắt và/hoặc đĩa cắt bị lệch dẫn tới cắt không chính xác.
- Điều chỉnh góc lá chắn hợp lý.
- Đảm bảo vật liệu được đặt phẳng trên bề máy.
- Kẹp vật liệu cho phù hợp để tránh bị di chuyển hay rung.

KIỂM TRA VÀ THAY THẾ CHỖI THAN ĐỘNG CƠ

(HÌNH 9)

⚠ CẢNH BÁO: Tắt và rút dây nguồn của dụng cụ.

Đảm bảo công tắc khởi động ở vị trí OFF. Chổi than phải được kiểm tra thường xuyên xem có bị mòn hay không. Để kiểm tra chổi than, tháo vít ở hai đầu nắp (V) và tháo nắp (W). Tháo nắp chổi than (Y). Chổi than (X) cần phải trượt tự do được trong hộp chổi than. Nếu chổi than mòn chỉ còn 3 inch (8 mm) như trong Hình 9 thì cần thay chổi than. Để lắp lại, ấn chổi than mới trở lại vào hộp chổi than. Nếu thay chổi than đang sử dụng, để chổi than đúng hướng như khi tháo. Thay nắp chổi than (không vặn quá chặt). Thay nắp và hai vít. Vặn chặt.

BẢO TRÌ BẢO DƯỠNG

Dụng cụ điện cầm tay của Stanley được thiết kế để vận hành trong thời gian dài và ít phải bảo trì nhất. Dụng cụ vận hành liên tục theo ý muốn tùy thuộc vào việc bảo quản dụng cụ đúng cách và vệ sinh thường xuyên. Người dùng không được tự ý bảo trì dụng cụ. Hãy mang dụng cụ tới đại lý sửa chữa được ủy quyền của Stanley. Dụng cụ cần được bảo trì thường xuyên hoặc khi thấy có thay đổi hiệu suất đáng kể.

Tra dầu

Dụng cụ điện cầm tay của Stanley được tra dầu thích hợp tại xưởng và sẵn sàng đưa vào sử dụng. Dụng cụ cần được tra dầu thường xuyên, tùy thuộc vào quá trình sử dụng. Công tác tra dầu chỉ nên để các nhân viên sửa chữa dụng cụ điện cầm tay có chuyên môn thực hiện, ví dụ như nhân viên tại các trung tâm bảo dưỡng của Stanley hoặc các nhân viên bảo trì có chuyên môn khác. Luôn sử dụng vòng bi loại khí và được tra dầu. Những vòng bi này được tra đủ dầu tại xưởng để duy trì tuổi thọ của máy cưa xẻ gỗ.

Vệ sinh

⚠ Cảnh báo: rút nguồn dụng cụ trước khi sử dụng khăn lau vỏ dụng cụ. Chạy động cơ để thổi bụi bản ra khỏi các ống thông khí bằng không khí khô ít nhất một lần mỗi tuần. Đo kính bảo hộ khi làm việc này. Các bộ phận bằng nhựa bên ngoài có thể vệ sinh bằng khăn ẩm và thuốc tẩy rửa nhẹ. Các bộ phận bằng nhựa bên ngoài có thể vệ sinh bằng khăn ẩm và thuốc tẩy rửa nhẹ. Thổi bụi và sạn ra khỏi vỏ chính bằng một ống khí theo khuyến nghị và có thể thực hiện thường xuyên khi thấy bụi bám tụ trong và xung quanh các ống thông khí. Luôn đeo khẩu trang và kính bảo hộ.

Bảo quản Dụng cụ

Tránh vận hành máy quá tải. Vận hành quá tải sẽ làm giảm đáng kể tốc độ và hiệu quả dụng cụ, đồng thời dụng cụ có thể bị nóng. Trong trường hợp này, hãy chạy máy ở chế độ không tải trong một đến hai phút cho đến khi máy nguội trở về nhiệt độ làm việc bình thường nhờ quạt tích hợp bên trong. Bật và tắt máy khi đang chạy tải sẽ làm giảm đáng kể tuổi thọ công tắc.

Quan trọng

Để đảm bảo AN TOÀN và ĐỘ TIN CẬY, sửa chữa, bảo dưỡng và điều chỉnh (những thứ ngoài bản hướng dẫn này) phải được thực hiện bởi trung tâm dịch vụ được ủy quyền hoặc các tổ chức được chứng nhận khác, luôn sử dụng những phụ kiện thay thế chính hãng. Máy không chứa các bộ phận người sử dụng có thể tự xử lý được. Thổi bụi và sạn ra khỏi vỏ chính bằng một ống khí theo khuyến nghị và có thể thực hiện thường xuyên khi thấy bụi bám tụ trong và xung quanh các ống thông khí. Luôn đeo khẩu trang và kính bảo hộ.

LƯU Ý: Máy có thể chuyển đổi sang loại dây khóa xoắn 3 dây tại trung tâm dịch vụ được ủy quyền.

PHỤ KIỆN

Hiệu suất của dụng cụ điện cầm tay phụ thuộc vào phụ kiện được sử dụng. Phụ kiện của Stanley được chế tạo theo tiêu chuẩn chất lượng cao và được thiết kế nhằm tăng cường hiệu suất làm việc cho dụng cụ điện cầm tay.

Lưu ý: Phụ kiện phải được sử dụng ở tốc độ định mức bằng hoặc cao hơn tốc độ vòng/phút trên biển thông số dụng cụ được sử dụng kèm theo.

⚠ CHÚ Ý: Sử dụng bất kỳ phụ tùng không được khuyến cáo với dụng cụ này có thể dẫn đến nguy hiểm. Chỉ sử dụng các loại đĩa cắt tròn hữu cơ Loại 1 có tốc độ tối thiểu 4100 vòng/phút. Phụ kiện được khuyến nghị sử dụng cho dụng cụ của bạn được cung cấp với phụ phí bởi nhà bán lẻ sở tại hoặc trung tâm dịch vụ được ủy quyền.

Bảo vệ Môi trường

 Nếu có một ngày bạn thấy rằng cần phải thay thế dụng cụ của mình, hoặc bạn không sử dụng nó trong tương lai nữa, hãy nghĩ đến việc bảo vệ môi trường. Stanley khuyến cáo bạn nên liên lạc với hội đồng địa phương để lấy thông tin về xử lý rác thải.

Thông tin Dịch vụ

Stanley có sẵn một mạng lưới các trung tâm trực thuộc và ủy quyền trên khắp Châu Á. Tất cả các trung tâm dịch vụ đều có đội ngũ nhân viên lành nghề để cung cấp tới khách hàng dịch vụ hiệu quả và đáng tin cậy. Khi cần tư vấn kỹ thuật, sửa chữa hoặc phụ kiện thay thế chính hãng, liên hệ với Stanley gần bạn nhất.

Lưu ý

- Chính sách của Stanley không ngừng cải thiện với các sản phẩm và do đó, chúng tôi có quyền thay đổi thông số kỹ thuật sản phẩm mà không cần báo trước.
- Các trang thiết bị chuẩn có thể khác nhau tùy theo từng nước.
- Thông số kỹ thuật của sản phẩm có thể khác nhau giữa các quốc gia.
- Danh mục sản phẩm hoàn chỉnh có thể không có mặt tại tất cả các quốc gia.
- Liên hệ với các đại lý của Stanley tại quốc gia bạn để được cung cấp danh mục sản phẩm.