

STANLEY®

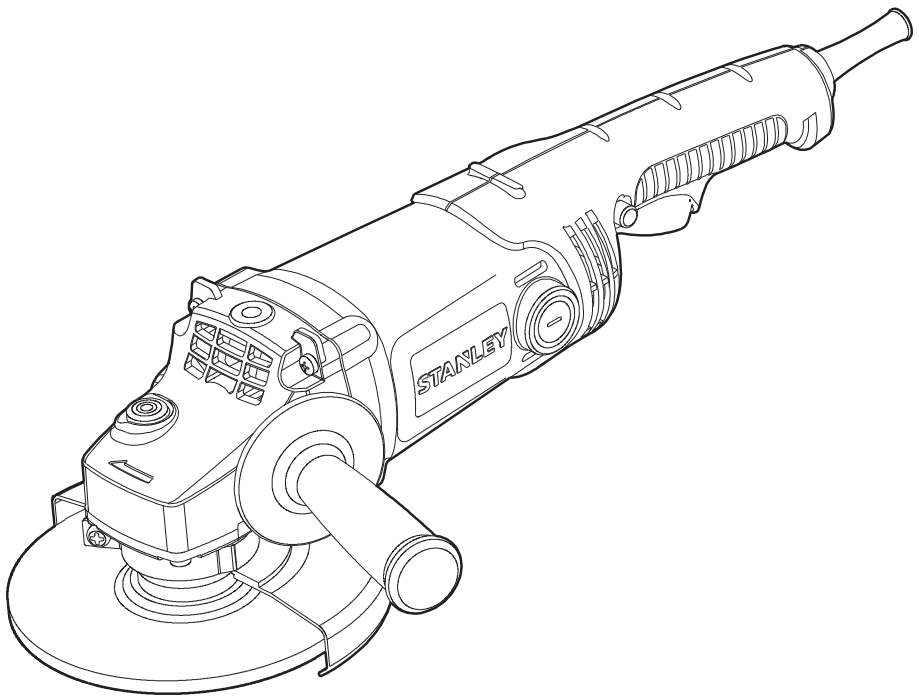

SGM145
SGM146

English	Page	4
简体中文	Page	11
BAHASA INDONESIA	Page	19
ภาษาไทย	Page	27
TIẾNG VIỆT	Page	35

A

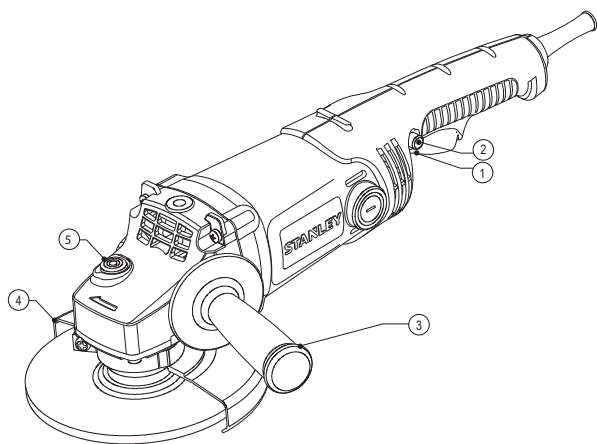

B

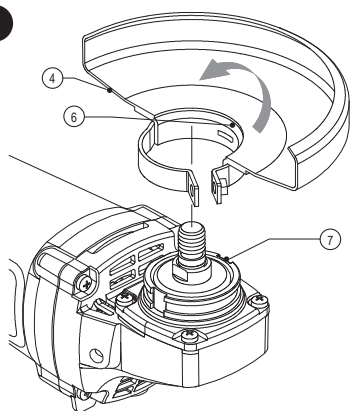

C

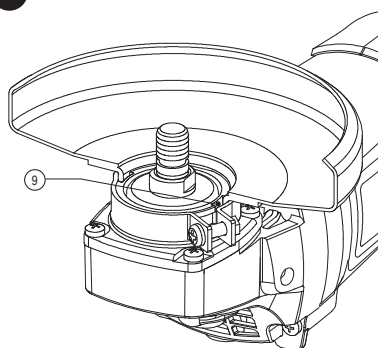

D

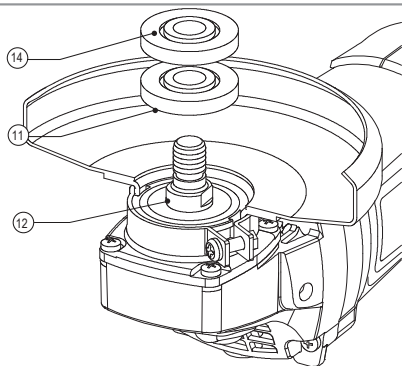

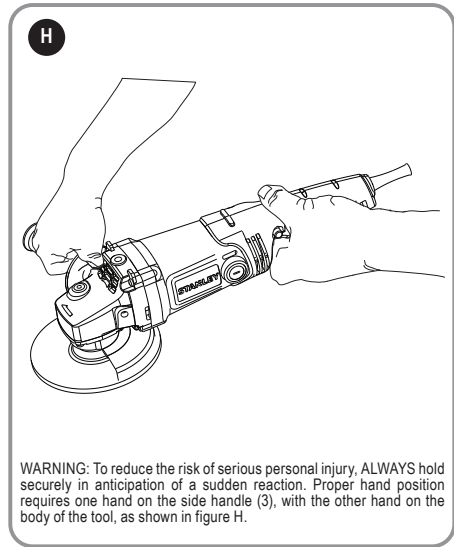
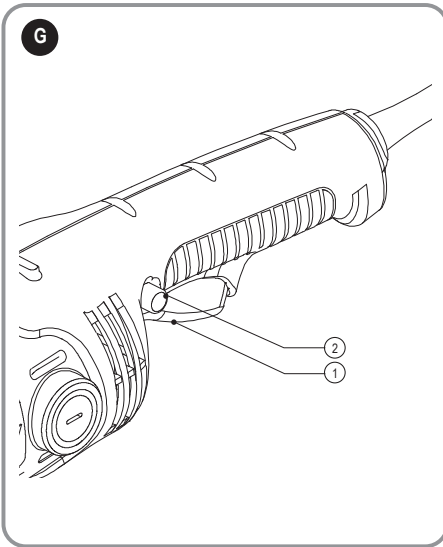
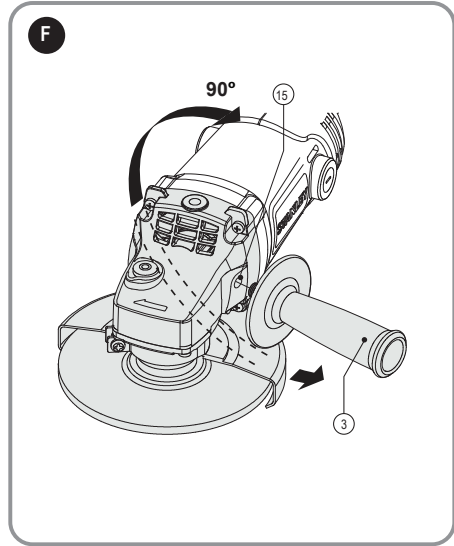
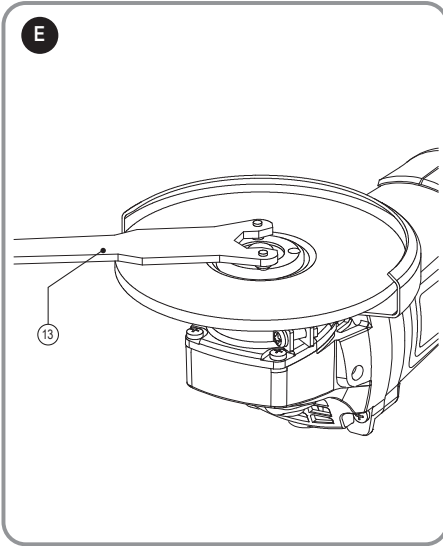

Intended Use

Your STANLEY Medium angle grinder SGM146 has been designed for grinding metal using the appropriate type of grinding disc. This tool is intended for professional use.

SAFETY INSTRUCTIONS

The definitions below describe the level of severity for each signal word. Please read the manual and pay attention to these symbols.



DANGER: Indicates an imminently hazardous situation which, if not avoided, **will result in death or serious injury.**



WARNING: Indicates a potentially hazardous situation which, if not avoided, **could result in death or serious injury.**



CAUTION: Indicates a potentially hazardous situation which, if not avoided, **may result in minor or moderate injury.**

NOTICE: Indicates a practice not related to personal injury which, if not avoided, **may result in property damage.**



Denotes risk of electric shock.



Denotes risk of fire.



Warning: To reduce the risk of injury, read the instruction manual.

General Power Tool Safety Warnings



WARNING! Read all safety warnings and instructions. Failure to follow the warnings and instructions may result in electric shock, fire and/or serious injury.

Save all warnings and instructions for future reference

The term "power tool" in the warnings refers to your mains-operated (corded) power tool or battery operated (cordless) power tool.

1. Work area safety

- Keep work area clean and well lit. Cluttered or dark areas invite accidents.
- Do not operate power tools in explosive atmospheres, such as in the presence of flammable liquids, gases or dust.** Power tools create sparks which may ignite the dust or fumes.
- Keep children and bystanders away while operating a power tool. Distractions can cause you to lose control.

2. Electrical Safety

- Power tool plugs must match the outlet. Never modify the plug in any way. Do not use any adapter plugs with earthed (grounded) power tools.** Unmodified plugs and matching outlets will reduce risk of electric shock.
- Avoid body contact with earthed or grounded surfaces such as pipes, radiators, ranges and**

refrigerators. There is an increased risk of electric shock if your body is earthed or grounded.

- Do not expose power tools to rain or wet conditions.** Water entering a power tool will increase the risk of electric shock.
- Do not abuse the cord. Never use the cord for carrying, pulling or unplugging the power tool.** Keep cord away from heat, oil, sharp edges or moving parts. Damaged or entangled cords increase the risk of electric shock.
- When operating a power tool outdoors, use an extension cord suitable for outdoor use.** Use of a cord suitable for outdoor use reduces the risk of electric shock.
- If operating a power tool in a damp location is unavoidable, use a residual current device (RCD) protected supply.** Use of an RCD reduces the risk of electric shock.

3. Personal Safety

- Stay alert, watch what you are doing and use common sense when operating a power tool. Do not use a power tool while you are tired or under the influence of drugs, alcohol or medication.** A moment of inattention while operating power tools may result in serious personal injury.
- Use personal protective equipment. Always wear eye protection.** Protective equipment such as dust mask, non-skid safety shoes, hard hat, or hearing protection used for appropriate conditions will reduce personal injuries.
- Prevent unintentional starting. Ensure the switch is in the off position before connecting to power source and/or battery pack, picking up or carrying the tool.** Carrying power tools with your finger on the switch or energising power tools that have the switch on invites accidents.
- Remove any adjusting key or wrench before turning the power tool on.** A wrench or a key left attached to a rotating part of the power tool may result in personal injury.
- Do not overreach. Keep proper footing and balance at all times.** This enables better control of the power tool in unexpected situations.
- Dress properly. Do not wear loose clothing or jewellery. Keep your hair, clothing and gloves away from moving parts.** Loose clothes, jewellery or long hair can be caught in moving parts.
- If devices are provided for the connection of dust extraction and collection facilities, ensure these are connected and properly used.** Use of dust collection can reduce dust-related hazards.

4. Power Tool Use And Care

- Do not force the power tool. Use the correct power tool for your application.** The correct power tool will do the job better and safer at the rate for which it was designed.
- Do not use the power tool if the switch does not turn it on and off.** Any power tool that cannot be controlled with the switch is dangerous and must be repaired.

- c. **Disconnect the plug from the power source and/ or the battery pack from the power tool before making any adjustments, changing accessories, or storing power tools.** Such preventive safety measures reduce the risk of starting the power tool accidentally.
 - d. **Store idle power tools out of the reach of children and do not allow persons unfamiliar with the power tool or these instructions to operate the power tool.** Power tools are dangerous in the hands of untrained users.
 - e. **Maintain power tools. Check for misalignment or binding of moving parts, breakage of parts and any other condition that may affect the power tool's operation. If damaged, have the power tool repaired before use.** Many accidents are caused by poorly maintained power tools.
 - f. **Keep cutting tools sharp and clean.** Properly maintained cutting tools with sharp cutting edges are less likely to bind and are easier to control.
 - g. **Use the power tool, accessories and tool bits etc., in accordance with these instructions taking into account the working conditions and the work to be performed.** Use of the power tool for operations different from those intended could result in a hazardous situation.
- 5. Service**
- a. Have your power tool serviced by a qualified repair person using only identical replacement parts. This will ensure that the safety of the power tool is maintained.

ADDITIONAL SPECIFIC SAFETY RULES

Safety Instructions for all Operations

- a. **This power tool is intended to function as a grinder or sander. Read all safety warnings, instructions, illustrations and specifications provided with this power tool.** Failure to follow all instructions listed below may result in electric shock, fire and/or serious injury.
- b. **Operations such as polishing, cutting-off and wire brushing are not recommended to be performed with this power tool.** Operations for which the power tool was not designed may create a hazard and cause personal injury.
- c. **Do not use accessories which are not specifically designed and recommended by the tool manufacturer.** Just because the accessory can be attached to your power tool, it does not assure safe operation.
- d. **The rated speed of the accessory must be at least equal to the maximum speed marked on the power tool.** Accessories running faster than their rated speed can break and fly apart.
- e. **The outside diameter and the thickness of your accessory must be within the capacity rating of your power tool.** Incorrectly sized accessories can not be adequately guarded or controlled.
- f. **Threaded mounting of accessories must match the grinder spindle thread. For accessories mounted by flanges, the arbor hole of the accessory must fit the locating diameter of the flange.** Accessories that do not match the mounting hardware of the power tool will run out of balance, vibrate excessively and may cause loss of control.
- g. **Do not use a damaged accessory. Before each use inspect the accessory such as abrasive wheel for chips and cracks. If power tool or accessory is dropped, inspect for damage or install an undamaged accessory. After inspecting and installing an accessory, position yourself and bystanders away from the plane of the rotating accessory and run the power tool at maximum no-load speed for one minute.** Stop immediately if there is a considerable vibration or if other defects are detected. If this condition occurs, check the machine to determine the cause. Always store the abrasive wheel safely and on dry places outside of the reach of children. Damaged accessories will normally break apart during this test time.
- h. **Wear personal protective equipment. Depending on application, use face shield, safety goggles or safety glasses. As appropriate, wear dust mask, hearing protectors, gloves and shop apron capable of stopping small abrasive or workpiece fragments.** The eye protection must be capable of stopping flying debris generated by various operations. The dust mask or respirator must be capable of filtrating particles generated by your operation. Prolonged exposure to high intensity noise may cause hearing loss.
- i. **Keep bystanders a safe distance away from work area. Anyone entering the work area must wear personal protective equipment.** Fragments of workpiece or of a broken accessory may fly away and cause injury beyond immediate area of operation.
- j. **Hold power tool by insulated gripping surfaces only, when performing an operation where the cutting accessory may contact hidden wiring or its own cord. Cutting accessory contacting a "live" wire may make exposed metal parts of the power tool "live" and could give the operator an electric shock.**
- k. **Position the cord clear of the spinning accessory.** If you lose control, the cord may be cut or snagged and your hand or arm may be pulled into the spinning accessory.
- l. **Never lay the power tool down until the accessory has come to a complete stop.** The spinning accessory may grab the surface and pull the power tool out of your control.
- m. **Do not run the power tool while carrying it at your side.** Accidental contact with the spinning accessory could snag your clothing, pulling the accessory into your body.
- n. **Regularly clean the power tool's air vents.** The motor's fan will draw the dust inside the housing and excessive accumulation of powdered metal may cause electrical hazards.
- o. **Do not operate the power tool near flammable materials.** Sparks could ignite these materials.
- p. **Do not use accessories that require liquid coolants.** Using water or other liquid coolants may result in electrocution or shock.

FURTHER SAFETY INSTRUCTIONS FOR ALL OPERATIONS

Causes and Operator Prevention of Kickback

Kickback is a sudden reaction to a pinched or snagged rotating wheel or any other accessory. Pinching or snagging causes rapid stalling of the rotating accessory which in turn causes the uncontrolled power tool to be forced in the direction opposite of the accessory's rotation at the point of the binding.

For example, if an abrasive wheel is snagged or pinched by the workpiece, the edge of the wheel that is entering into the pinch point can dig into the surface of the material causing the wheel to climb out or kick out. The wheel may either jump toward or away from the operator, depending on direction of the wheel's movement at the point of pinching. Abrasive wheels may also break under these conditions.

Kickback is the result of tool misuse and/or incorrect operating procedures or conditions and can be avoided by taking proper precautions as given below:

- Maintain a firm grip on the power tool and position your body and arm to allow you to resist kickback forces. Always use auxiliary handle, if provided, for maximum control over kickback or torque reaction during start up.** The operator can control torque reaction or kickback forces, if proper precautions are taken.
- Never place your hand near the rotating accessory.** Accessory may kickback over your hand.
- Do not position your body in the area where power tool will move if kickback occurs.** Kickback will propel the tool in direction opposite to the wheel's movement at the point of snagging.
- Use special care when working corners, sharp edges etc. Avoid bouncing and snagging the accessory.** Corners, sharp edges or bouncing have a tendency to snag the rotating accessory and cause loss of control or kickback.
- Do not attach a saw chain woodcarving blade or toothed saw blade.** Such blades create frequent kickback and loss of control.

Safety Warnings Specific for Grinding

- Use only wheel types that are recommended for your power tool and the specific guard designed for the selected wheel.** Wheels for which the power tool was not designed cannot be adequately guarded and are unsafe.
- The grinding surface of the centre depressed wheels must be mounted below the plane of the guard lip.** An improperly mounted wheel that projects through the plane of the guard lip cannot be adequately protected.
- The guard must be securely attached to the power tool and positioned for maximum safety, so the least amount of wheel is exposed towards the operator.** The guard helps to protect the operator from broken wheel fragments, accidental contact with wheel and sparks that could ignite clothing.
- Wheels must be used only for recommended**

applications. For example: do not grind with the side of cut-off wheel. Abrasive cut-off wheels are intended for peripheral grinding, side forces applied to these wheels may cause them to shatter.

- Always use undamaged wheel flanges that are of correct size and shape for your selected wheel.** Proper wheel flanges support the wheel thus reducing the possibility of wheel breakage. Flanges for cut-off wheels may be different from grinding wheel flanges.
- Do not use worn down wheels from larger power tools.** Wheel intended for larger power tool is not suitable for the higher speed of a smaller tool and may burst.

Additional Safety Information

- This tool is not designed to be used with wire wheels and wire cup.



WARNING: We recommend the use of a residual current device with a residual current rating of 30mA or less.

RESIDUAL RISKS

In spite of the application of the relevant safety regulations and the implementation of safety devices, certain residual risks cannot be avoided. These are:

- Impairment of hearing
- Risk of personal injury due flying particles.
- Risk of burns due to accessories becoming hot during operation.
- Risk of personal injury due to prolonged use.
- Risk of dust from hazardous substances.

LABELS ON TOOL

In addition to the pictographs used in this manual, the labels on the tool show the following pictographs:



Read instruction manual before use.



Wear safety glasses.



Wear ear protection.

Date Code Position (Fig. A)

The Date Code (16), which also includes the year of manufacture, is printed into the housing.

Example:

2017 XX XX

Year of Manufacture Package Contents

THE PACKAGE CONTAINS

- 1 Angle grinder
- 1 Guard
- 1 Side handle
- 1 Flange set
- 1 Two-pin spanner
- 1 Instruction manual

- ◆ Check for damage to the tool, parts or accessories which may have occurred during transport.
- ◆ Take the time to thoroughly read and understand this manual prior to operation.

Description (Fig. A)



WARNING: Never modify the power tool or any part of it. Damage or personal injury could result.

- 1 ON/OFF-switch
- 2 Lock button
- 3 Side handle
- 4 Guard
- 5 Spindle lock

ELECTRICAL SAFETY

Only one voltage is applicable to this tool. Be sure to check that the power supply corresponds to the voltage on the rating plate.



Your Stanley tool is equipped with double insulation, hence, it does not require to be earthed

When the power cord is damaged, have it sent to a STANLEY service center for replacement to specially prepared cables.

USING AN EXTENSION CABLE

If an extension cable is required, use an approved 3-core extension cable suitable for the power input of this tool (see **Technical Data**).The minimum conductor size is 1.5 mm²; the maximum length is 30 m.

When using a cable reel, always unwind the cable completely.

ASSEMBLY AND ADJUSTMENT



WARNING: To reduce the risk of serious personal injury, turn tool off and disconnect tool from power source before making any adjustments or removing/installing attachments or accessories. Before reconnecting the tool, depress and release the trigger switch to ensure that the tool is off. An accidental start-up can cause injury.

Attaching the Side Handle (Fig. F)



WARNING: Before using the tool, check that the handle is tightened securely.



WARNING: The side handle should always be used to maintain control of the tool at all times.

Screw the side handle (3) tightly into one of the holes (15) on thin side of the gear case.

Mounting and Removing the Guard



WARNING: Guards must be used with this grinder.

Mounting (FIG. B & C)

- ◆ Place the angle grinder on a table, spindle up.
- ◆ Align the lug (6) with the slot (7) in the bracket.
- ◆ Press the guard (4) down and turn it in the direction of the arrow (Fig. B).

Removing (FIG. B & C)

- ◆ Hold the tool in your hand.
- ◆ Loosen the screw 9 on the guard collar.
- ◆ Rotate the guard until the lug locates in the slot.
- ◆ Release the guard.

Attaching and Removing Grinding Wheels (Fig. D, E)



Warning: Do not use damaged grinding wheels.

- ◆ Place the tool on a work bench, groove facing up.
- ◆ Attach the inner flange(11) correctly on the output shaft(12) Fig. D
- ◆ Place the grinding wheel on the inner flange(11) when attaching a grinding wheel with a raised center, make sure that the raised center faces the inner flange.
- ◆ Place the sanding sheet on the rubber backing pad.
- ◆ Tighten the outer flange(14) until the output shaft (12) (Fig.E) when attaching the grinding wheel, the ring on top of the outer flange(14) must face the wheel.
- ◆ Press the spindle lock button (5) and prevent the spindle (12) from rotating until it locks in place.
- ◆ Use the pin spanner to tighten the outer flange (14)

Prior to Operation

- ◆ Install the appropriate guard and disk or wheel. Do not use excessively worn disks or wheels.
- ◆ Do not use a damaged accessory. Before each use inspect the accessory. If power tool or accessory is dropped, inspect for damage or install an undamaged accessory. After inspecting and installing an accessory, position yourself and bystanders away from the plane of the rotating accessory and run the power tool at maximum no-load speed for one minute. Damaged accessories will normally break apart during this test time.
- ◆ Be sure the inner and outer flange are mounted correctly.
- ◆ Make sure the disk or wheel rotates in the direction of the arrows on the accessory and the tool.
- ◆ Do not use cutting-off wheels for side grinding.
- ◆ Ensure that sparks resulting from use do not create hazard e.g. do not hit persons, or ignite flammable substances.

Operation (Fig. F)

Instruction



WARNING: Always observe the safety instructions and applicable regulations.



WARNING: To minimize the danger of serious personal injury, please switch off the tool power and disconnect all plugs before adjusting or removing/installing any accessory. Before reconnecting the tool, press and release the trigger switch to make sure the tool is already switched off.



WARNING:

- ◆ Make sure all materials to be grinded are secured in position.
 - ◆ Apply slight pressure to the tool. Do not apply side pressure to abrasive disc.
 - ◆ Avoid overloading. If the tool becomes hot, let it spin for a few minutes with no load.
1. Be sure to hold the tool tightly with both hands (one hand on housing, the other on side handle). Start the tool and bring the grinding wheel on the workpiece.
 2. Keep the edge of the wheel tilted at angle from 15 to 30 degrees against surface of the workpiece.
 3. When using a new grinding wheel, do not operate the wheel in the B direction, otherwise, it will cut into the workpiece. When the edge of wheel has been rounded off, you are free to operate the grinder in either the A or B direction.

Starting and Stopping (Fig. A)



WARNING: Before using the tool, check whether the handle is tightened securely. Check whether the ON/OFF switch is working normally

To start the tool, press the trigger(1), if wants to lock the unit to "on" position, keep pressing the trigger(1), further press the button(2). To turn off the unit, just press the trigger and loose, unit will stop running.

Proper Hand Position (Fig. A, H)



WARNING: To reduce the risk of serious personal injury, ALWAYS use proper hand position as shown.



WARNING: To reduce the risk of serious personal injury, ALWAYS hold securely in anticipation of a sudden reaction. Proper hand position requires one hand on the side handle (3), with the other hand on the body of the tool, as shown in figure H.

Switching



CAUTION: Hold the body of the tool firmly to maintain control of the tool at start up and during use and until the wheel or accessory stops rotating. Make sure the wheel has come to a complete stop before laying the tool down.

Note: To reduce unexpected tool movement, do not switch the tool on off while under load conditions. Allow the grinder to run up to full speed before touching the work

surface. Lift the tool from the surface before turning the tool off. Allow the tool to stop rotating before putting it down.

ON/OFF switch (1) with auto-lock (Fig. A)



WARNING: Before connecting the tool to a power supply, be sure the slider switch is in the off position by pressing the front part of the switch and releasing. Ensure the trigger switch is in the off position as described above after any interruption in power supply to the tool, such as the activation of a circuit breaker, accidental unplugging, or power failure. If the slider switch is locked on when the power is connected, the tool will start unexpectedly.

To start the tool, press the trigger(1).

Lock feature of the ON/OFF switch

Press the trigger(1), the tool will start. Keep pressing the trigger, then further press the lock button(2), the unit will be locked into "on" position. To turn off the tool, Press the trigger(1) then loose, the lock button(2) will spring up and tool will stop running.

Explanation: Before coming into contact with the object you are working on, make sure the abrasive wheel is turning at maximum speed. Before turning off the tool, lift the tool up from the object you are working on.



CAUTION: Make sure the abrasive wheel is completely stopped before putting down the tool.

Rotating the Gear Case (Fig. F)

The gear case is mounted onto the tool casing, and it can be rotated to give the user a more comfortable experience while cutting.

The rotating gear case can be turned 90 degrees, 180 degrees, and 270 degrees to the left or to the right.

- ◆ Loosen the four screws on the gear case.
- ◆ Rotate the gear case till it reaches its ideal location.
- ◆ Tighten the four screws on the gear case.
- ◆ Ensure that the rotating mechanism is locked.



WARNING: Do NOT use the tool when the gear case is unlocked.

Spindle Lock (Fig. A)

The spindle lock (5) is provided to prevent the spindle from rotating when installing or removing wheels. Operate the spindle lock only when the tool is turned off, unplugged from the power supply, and has come to a complete stop.

NOTE: To reduce the risk of damage to the tool, do not engage the spindle lock while the tool is operating. Damage to the tool will result and attached accessory may spin off possibly resulting in injury.

To engage the lock, depress the spindle lock button and rotate the spindle until you are unable to rotate the spindle further.

Metal Applications

When using the tool in metal applications, make sure that a residual current device (RCD) has been inserted to avoid residual risks caused by metal swarf.

If the power supply is shut off by the RCD, take the tool to authorised STANLEY repair agent.



WARNING: In extreme working conditions, conductive dust can accumulate inside the machine housing when working with metal. This can result in the protective insulation in the machine becoming degraded with a potential risk of an electrical shock. To avoid build-up of metal swarf inside the machine, we recommend to clear the ventilation slots on a daily basis. See Maintenance.

MAINTENANCE

Your STANLEY power tool has been designed to operate over a long period of time with a minimum of maintenance. Continuous satisfactory operation depends upon proper tool care and regular cleaning.



WARNING: To reduce the risk of serious personal injury, turn tool off and disconnect tool from power source before making any adjustments or removing/installing attachments or accessories. Before reconnecting the tool, depress and release the trigger switch to ensure that the tool is off. An accidental start-up can cause injury.



Lubrication

Your power tool requires no additional lubrication.



Cleaning



WARNING: Blow dirt and dust out of the main housing with dry air as often as dirt is seen collecting in and around the air vents. Wear approved eye protection and approved dust mask when performing this procedure.



WARNING: Never use solvents or other harsh chemicals for cleaning the non-metallic parts of the tool. These chemicals may weaken the materials used in these parts. Use a cloth dampened only with water and mild soap. Never

let any liquid get inside the tool; never immerse any part of the tool into a liquid.

Optional Accessories



WARNING: Since accessories, other than those offered by STANLEY, have not been tested with this product, use of such accessories with this tool could be hazardous. To reduce the risk of injury, only STANLEY, recommended accessories should be used with this product.

Consult your dealer for further information on the appropriate accessories.

Protecting the Environment

Separate collection. Products and batteries marked with this symbol must not be disposed of with normal household waste.

Products and batteries contain materials that can be recovered or recycled reducing the demand for raw materials. Please recycle electrical products and batteries according to local provisions. Further information is available at www.2helpU.com.

Notes

STANLEY's policy is one of continuous improvement to our products and as such, we reserve the right to change product specifications without prior notice.

Standard equipment and accessories may vary by country.

Product specifications may differ by country.

Complete product range may not be available in all countries. Contact your local STANLEY dealers for range availability.

Service Information

STANLEY offers a full network of company-owned and/or authorized service agents throughout your country. All STANLEY Service Centers are staffed with trained personnel to provide customers with efficient and reliable power tool service. Whether you need technical advice, repair, or genuine factory replacement parts, contact the STANLEY location nearest to you.

TECHNICAL DATA

MEDIUM ANGLE GRINDER		SGM146	SGM145
Voltage	V _{AC}	220-240	220-240
Frequency	Hz	50/60	50/60
Power input	W	1400	1400
Rated speed	min ⁻¹	9500	9500
Wheel diameter	mm	150	125
Grinding Wheel thickness	mm	6	6
Spindle diameter		M14	M14
Weight	kg	3.1	3.1

设计用途

本 STANLEY 中型角磨机 SGM146 设计用于金属打磨和切割。本工具可供专业使用。

安全说明

下列定义描述了各警示词的严重程度。请仔细阅读读本手册，并注意这些标志。



危险：表示存在紧急危险情况，如果不加以避免，**将导致死亡或严重伤害。**



警告：表示存在潜在的危险情况，如果不加以避免，**可能导致死亡或严重伤害。**



警示：表示存在潜在危险情况，如果不加以避免，**可能导致轻度或中度伤害。**

注意：表示存在不涉及人身伤害的情况，如果不加以避免，**可能导致财产损失。**



表示存在触电风险。



表示存在火灾风险。



警告：为降低伤害风险，请阅读本说明书手册。

电动工具通用安全警告



警告！阅读所有警告和所有说明。不遵照以下警告和说明会导致电击、着火和/或严重伤害。

保存所有警告和说明书以备查阅。

在所有下列的警告中术语“电动工具”指市电驱动（有线）电动工具或电池驱动（无线）电动工具。

a) 工作场地的安全

- 1) **保持工作场地清洁和明亮。**混乱和黑暗的场地会引发事故。
- 2) **不要在易爆环境，如有易燃液体、气体或粉尘的环境下操作电动工具。**电动工具产生的火花会点燃粉尘或气体。
- 3) **让儿童和旁观者离开后操作电动工具。**注意力不集中会使你失去对工具的控制。

b) 电气安全

- 1) **电动工具插头必须与插座相配。**绝不能以任何方式改装插头。需接地的电动工具不能使用任何转换插头。未经改装的插头和相配的插座将减少电击危险。
- 2) **避免人体接触接地表面，如管道、散热片和冰箱。**如果你身体接地会增加电击危险。
- 3) **不得将电动工具暴露在雨中或潮湿环境中。**水进入电动工具将增加电击危险。
- 4) **不得滥用电线。**绝不能用电线搬运、拉动电动工具或拔出其插头。使电线远离热源、油、锐边或运动部件。受损或缠绕的软线会增加电击危险。
- 5) **当在户外使用电动工具时，使用适合户外使用的外接软线。**适合户外使用的软线将减少电击危险。
- 6) **如果在潮湿环境下操作电动工具是不可避免的，应使用剩余电流动作保护器（RCD）。**使用RCD可减小电击危险。

c) 人身安全

- 1) **保持警觉，当操作电动工具时关注所从事的操作并保持清醒。**当你感到疲倦，或在有药物、酒精或治疗反应时，不要操作电动工具。在操作电动工具时瞬间的疏忽会导致严重人身伤害。
- 2) **使用个人防护装置。**始终佩戴护目镜。安全装置，诸如适当条件下使用防尘面具、防滑安全鞋、安全帽、听力防护等装置能减少人身伤害。
- 3) **防止意外起动。**确保开关在连接电源和/或电池盒、拿起或搬运工具时处于关断位置。手指放在已接通电源的开关上或开关处于接通时插入插头可能会导致危险。
- 4) **在电动工具接通之前，拿掉所有调节钥匙或扳手。**遗留在电动工具旋转零件上的扳手或钥匙会导致人身伤害。
- 5) **手不要伸展得太长。**时刻注意立足点和身体平衡。这样在意外情况下能很好地控制电动工具。
- 6) **着装适当。**不要穿宽松衣服或佩戴饰品。让你的衣服、手套和头发远离运动部件。宽松衣服、佩饰或长发可能会卷入运动部件中。

- 7) 如果提供了与排屑、集尘设备连接用的装置，要确保他们连接完好且使用得当。使用这些装置可减少尘屑引起的危险。
- d) **电动工具使用和注意事项**
- 1) 不要滥用电动工具，根据用途使用适当的电动工具。选用适当设计的电动工具会使你工作更有效、更安全。
 - 2) 如果开关不能接通或关断工具电源，则不能使用该电动工具。不能用开关来控制的电动工具是危险的且必须进行修理。
 - 3) 在进行任何调节、更换附件或贮存电动工具之前，必须从电源上拔掉插头和/或使电池盒与工具脱开。这种防护性措施将减少工具意外起动的危险。
 - 4) 将闲置不用的电动工具贮存在儿童所及范围之外，并且不要让不熟悉电动工具或对这些说明不了解的人操作电动工具。电动工具在未经培训的用户手中是危险的。
 - 5) 保养电动工具。检查运动件是否调整到位或卡住，检查零件破损情况和影响电动工具运行的其他状况。如有损坏，电动工具应在使用前修理好。许多事故由维护不良的电动工具引发。
 - 6) 保持切削刀具锋利和清洁。保养良好的有锋利切削刃的刀具不易卡住而且容易控制。
 - 7) 按照使用说明书，考虑作业条件和进行的作业来使用电动工具、附件和工具的刀头等。将电动工具用于那些与其用途不符的操作可能会导致危险。

e) 维修

将你的电动工具送交专业维修人员，使用同样的备件进行修理。这样将确保所维修的电动工具的安全性。

砂磨操作的通用安全警告：

- a) 该电动工具是用于实现砂轮机工具功能的，阅读随该电动工具提供的所有安全警告、说明、图解和规定。不了解以下所列所有说明将导致电击、着火和/或严重伤害。
- b) 不推荐用该电动工具进行诸如砂光、刷光、抛光等操作。电动工具不按指定的切削功能去操作，可能会发生危险和引起人身伤害。
- c) 不使用非工具制造商推荐和专门设计的附件。否则该附件可能被装到你的电动工具上，而它不能保证安全操作。
- d) 附件的额定速度必须至少等于电动工具上标出的最大速度。附件以比其额定速度大的速度运转会发生爆裂和飞溅。
- e) 附件的外径和厚度必须在电动工具额定能力范围之内。不正确的附件尺寸不能得到充分防护或控制。
- f) 砂轮、法兰盘、靠背垫或任何其他附件的轴孔尺寸必须适合于安装到电动工具的主轴上。带轴孔的、与电动工具安装件不配的附件将会失稳、过度振动并会引起失控。
- g) 不要使用损坏的附件。在每次使用前要检查附件，例如砂轮是否有碎片和裂缝，靠背垫是否有的裂缝、撕裂或过度磨损，钢丝刷是否松动或金属丝是否断裂。如果电动工具或附件跌落了，检查是否有损坏或安装没有损坏的附件。检查和安装附件后，让自己和旁观者的位置远离旋转附件的平面，并以电动工具最大空载速度运行1分钟。损坏的附件通常在该试验时会碎裂。
- h) 戴上防护用品。根据适用情况，使用面罩、安全护目镜或安全眼镜。适用时，戴上防尘面具、听力保护器、手套和能挡小磨料或工件碎片的工场围裙。眼防护罩必须挡住各种操作产生的飞屑。防护面具或口罩必须能过滤操作产生的颗粒。长期暴露在高强度噪声中会引起失聪。
- i) 让旁观者与工作区域保持一安全距离。任何进入工作区域的人必须戴上防护用品。工件或破损附件的碎片可能会飞出并引起紧靠着操作区域后面的旁观者的伤害。切割附件触及带电导线会使电动工具外露的金属零件带电，并使操作者触电。
- j) 当在切割附件有可能切割到暗线或自身电线的场所进行操作时，只能通过绝缘握持面来握住电动工具。切割附件碰到一根带电导线可能会使电动工具的外露金属零件带电并使操作者发生电击危险。

- k) **使软线远离旋转的附件。**如果控制不当，软线可能被切断或缠绕，并使得你的手或手臂可能被卷入旋转附件中
- l) **直到附件完全停止运动才放下电动工具。**旋转的附件可能会抓住表面并拉开电动工具而让你失去对工具的控制。
- m) **当携带电动工具时不要开动它。**意外地触及旋转附件可能会缠绕你的衣服而使附件伤害身体。
- n) **经常清理电动工具的通风口。**电动机风扇会将灰尘吸进机壳，过多的金属粉末沉淀会导致电气危险。
- o) **不要在易燃材料附近操作电动工具。**火星可能会点燃这些材料。
- p) **不要使用需用冷却液的附件。**用水或其他冷却液可能会导致电腐蚀或电击。
- e) **不要附上锯链、木雕刀片或带齿锯片。**这些锯片会产生频繁的反弹和失控。

砂轮操作的附加安全说明

对磨削和砂磨操作的专用安全警告：

- a) **只使用推荐给电动工具的砂轮型号和为选用砂轮专用设计的护罩。**不是为电动工具设计的砂轮不能充分得到防护，是不安全的。
- b) **护罩必须牢固地装在电动工具上，且放置得最具安全性，只有最小的砂轮部分暴露在操作人面前。**护罩帮助保护操作者免于爆裂砂轮的碎片的危害和偶然触及砂轮的危險。
- c) **砂轮只用作推荐的用途。**施加到砂轮侧面的力可能会使其碎裂。
- d) **始终为所选砂轮选用未损坏的、有恰当规格和形状的砂轮压板法兰盘。**合适的砂轮法兰盘支承砂轮可以减小砂轮破裂的可能性。切割砂轮的法兰盘可以不同于砂轮法兰盘。
- e) **不要使用从大规模电动工具上用剩的磨损砂轮。**用于大规模电动工具上的砂轮不适于较小规格工具的高速工况并可能会爆裂。

对所有操作的进一步安全说明

反弹和相关警告：

反弹是因卡住或缠绕住的旋转砂轮、靠背垫、钢丝刷或其他附件而产生的突然反作用力。卡住或缠绕会引起旋转附件的迅速堵转，随之使失控的电动工具在卡住点与附件旋转方向相反的运动。例如，如果砂轮被工件缠绕或卡住，伸入卡住点的砂轮边缘可能会进入材料表面而引起砂轮爬出或反弹。砂轮可能飞向或飞离操作者，这取决于砂轮在卡住点的运动方向。在此条件下砂轮也可能碎裂。

反弹是电动工具误用和/或不正确操作工序或条件的结果，可以通过采取以下给出的适当预防措施得以避免。

- a) **保持紧握电动工具，使你的身体和手臂处于正确状态以抵抗反弹力。**如有辅助手柄，则要一直使用。以便最大限度控制起动时的反弹力或反力矩。如采取合适的预防措施，操作者就可以控制反力矩或反弹力。
- b) **绝不能将手靠近旋转附件。**附件可能会反弹碰到手。
- c) **不要站在发生反弹时电动工具将要移动到的地方。**反弹将在缠绕点驱使工具逆砂轮运动方向运动。
- d) **当在尖角、锐边等处作业时要特别小心。**避免附件的弹跳和缠绕。尖角、锐边和弹跳具有缠绕旋转附件的趋势并引起反弹的失控。

附加安全信息

- ◆ 本工具设计不与钢丝轮及钢丝杯搭配使用。



警告：我们建议使用漏电保护额定电流为 30 毫安或以下的漏电保护装置。

其他风险

尽管遵守了相关的安全法规并采用了安全装备，某些其他风险仍然是无法避免的。这些风险包括：

- 听力损伤
- 飞散颗粒造成的人身伤害风险。
- 操作过程中附件加热而产生的烧伤风险。
- 长时间使用引起的人身伤害风险。
- 有害物质粉尘引起的风险。

工具上的标签

除了在本手册中所使用的标志，工具上的标签还包括以下标志：



使用前请阅读使用手册。



请务必佩戴安全眼镜。



请佩戴听力保护器。

日期码位置 (图 A)

日期码 (16) 印在工具外壳上, 其中还包含制造年份。

示例:

2017 XX XX

制造年份 包装内的物品

包装内的物品包括

- 1 个角磨机
- 1 个护罩
- 1 个侧手柄
- 1 个法兰套件
- 1 个双脚扳手
- 1 本使用手册

- ◆ 检查工具、部件或配件是否在运输过程中损坏。
- ◆ 操作前, 请抽空仔细阅读并掌握本手册。

说明 (图 A)



警告: 切勿改装本电动工具或其任何部件, 否则可能会导致损坏或人身伤害。

- 1 电源开关
- 2 锁按钮
- 3 侧手柄
- 4 防护罩
- 5 主轴锁

电气安全

只有一种电压适用于本工具。请务必检查电源电压是否与铭牌上的电压一致。



本 Stanley 工具配备双重绝缘功能, 因此

不需要接地

若电源线受损, 请将其送到 STANLEY 服务中心, 以更换特制的电源线。

使用延长线

如需使用延长电缆, 请使用与本工具的输入功率 (见技术参数) 匹配的经检验 3 芯延长线。最小导体尺寸为 1.5 平方毫米, 最大长度为 30 米。

使用电缆卷筒时, 请务必拉出所有的电缆。

组装与调整



警告: 为降低严重的人身伤害风险, 在进行任何调整或取出/安装附件或配件之前, 请关闭工具电源和断开工具电源连接。重新连接工具之前, 请按下并松开触发开关以确保工具已关闭。意外启动可能会导致人身伤害。

安装侧手柄 (图 F)



警告: 使用工具之前, 请检查手柄是否牢固拧紧。



警告: 应始终使用侧手柄, 以时刻保持对工具的控制。

将侧手柄 (3) 牢固地旋入齿轮箱三孔较薄一侧的其中一个孔 (15) 中。

安装和卸下防护罩



警告: 护罩必须与本角磨机一同使用。

安装 (图B与图C)

- ◆ 将角磨机放置在工作台上, 主轴朝上。
- ◆ 将接片 (6) 对准支架中的插槽 (7)。
- ◆ 按下防护罩 (4) 并按箭头指示方向旋转 (图B)。

卸下 (图B与图C)

- ◆ 手持工具。
- ◆ 拧松防护罩轴环上的螺钉 (9)。
- ◆ 转动防护罩, 直到接片位于槽中。
- ◆ 释放防护罩。

安装和卸下砂轮（图 D、E）



警告：请勿使用破损的砂轮。

- ◆ 将工具放置在工作台上，凹槽朝上。
- ◆ 将内法兰 (11) 正确安装在输出轴 (12) 上（图 D）
- ◆ 安装中心凸起的砂轮时，将砂轮放置在内法兰 (11) 上，确保凸起的中心面向内法兰。
- ◆ 将砂光板放置在橡胶靠垫上。
- ◆ 安装砂轮时，拧紧外法兰 (14) 直到输出轴 (12) 为止（图 E），外法兰 (14) 顶部的环必须面向砂轮。
- ◆ 按下主轴锁按钮 (5)，防止主轴 (12) 旋转，直到其锁定到位。
- ◆ 使用有脚扳手拧紧外法兰 (14)。

使用前的准备工作

- ◆ 安装适当的防护罩、圆盘或砂轮。请勿使用过度磨损的圆盘或砂轮。
- ◆ 请勿使用受损的附件。在每次使用前，请检查附件，如果电动工具或附件跌落，请检查其是否受损，或者安装未受损的附件。检查并安装附件后，让自己和旁观者的位置远离旋转附件的平面，并以电动工具最大空载转速运转 1 分钟。受损附件通常会在此测试期间碎裂。
- ◆ 确保内部和外部法兰已正确安装。
- ◆ 确保圆盘或砂轮按附件和工具上的箭头方向转动。
- ◆ 不要使用切割轮进行侧面研磨。
- ◆ 确保使用时产生的火花不会带来危险（例如不会落到人身上或引燃易燃物质）。

操作（图 F）

说明



警告：请务必遵守安全说明和适用法规。



警告：为了降低严重人身伤害的风险，请在调节或拆卸/安装附件之前，关闭工具电源并断开所有插头连接。重新连接工具之前，按下并松开触发开关以确保工具已关闭。



警告：

- ◆ 确保所有要磨削的材料已固定到位。
- ◆ 轻轻地对工具施加压力。不要对砂轮施加侧压力。
- ◆ 避免过载。如果工具变得灼热，请让它在空载情况下运转几分钟。
 1. 请确保双手紧握工具（一只手握紧机壳，另一只手紧握侧手柄）。启动工具，将砂轮放置在工件上。
 2. 在砂轮边缘与工件表面之间保持 15 至 30 度的倾斜角度。
 3. 使用新砂轮时，请勿以 B 方向操作砂轮，否则会切割工件。若砂轮边缘已磨光，您可以随意以 A 或 B 方向操作角磨机。

启动和停止（图 A）



警告：使用工具之前，请检查手柄是否牢固拧紧。检查电源开关是否正常工作

若要启动工具，请按下触发器 (1)，若希望将设备锁定在“开”位置，请按住触发器 (1)，然后按下按钮 (2)。若要关闭设备，只需按下触发器然后松开即可，设备将停止运行。

正确的手持方式（图 A、H）



警告：为降低严重的人身伤害风险，请务必使用正确的手持方式，如图所示。



警告：为降低严重人身伤害的风险，请务必紧握工具以防止出现突然的反作用力。正确的手持方式要求一只手握住侧手柄 (3)，另一只手握住工具主体，如图 H 所示。

开关



警告：紧握工具主体以在启动时和使用过程中保持对工具的控制，直到砂轮或附件停止转动。确保砂轮完全停止后才放下工具。

注：若要减少工具意外移动，请勿在负载情况下开启或关闭工具。允许角磨机运转达到全速后再接触工作表面。从工作表面提起工具，然后再关闭工具。允许工具停止转动后再将其放下。

具有自动锁定的电源开关 (1) (图 A)

 **警告：**将工具连接到电源之前，按下触发开关的前部，然后松开，确保触发开关处于关闭位置。在工具的电源出现中断（如激活断路器、意外拔下插头或断电）后，如上所述确保滑动开关处于关闭位置。如果连接电源后滑动开关锁定为开启状态，工具将会意外启动。

若要启动工具，按下触发器 (1)。

电源开关的锁定功能

按下触发器 (1)，工具将启动。按住触发器，然后按下锁按钮 (2)，设备将锁定在“开”位置。若要关闭工具，请按下触发器 (1) 然后松开，锁按钮 (2) 将跳出，工具将停止运行。

解释：在接触要处理的工件前，请确保砂轮以最大速度旋转。先从处理的工件上提起工具，然后再关闭工具。

 **警示：**确保砂轮完全停止后才放下工具。

旋转齿轮箱 (图 F)

齿轮箱安装在工具外壳上，可以旋转，以便在切割时为用户带来更舒适的体验。

旋转齿轮箱可以向左或向右转动 90、180 及 270 度。

- ◆ 松开齿轮箱上的四个螺钉。
- ◆ 旋转齿轮箱，直到其到达理想位置。
- ◆ 拧紧齿轮箱上的四个螺钉。
- ◆ 确保旋转机制已锁定。

 **警告：**请勿在齿轮箱解除锁定时使用工具。

主轴锁 (图 A)

主轴锁 (5) 可在安装或卸下砂轮时防止主轴转动。只能在工具关闭、拔出电源插头且完全停止时使用主轴锁。

注：为了降低工具损坏的风险，请勿在工具运行时使用主轴锁。否则将损坏工具，附着的附件可能会甩脱，从而导致伤害。

若要使用主轴锁，请按下主轴锁按钮并转动主轴，直到无法再转动为止。

金属应用

将工具用于金属加工时，确保已插入漏电保护器 (RCD) 以避免金属屑导致的其他风险。

如果 RCD 切断电源，请将工具送交 STANLEY 授权维修代理。

 **警告：**在极端工作条件下，处理金属时，机壳内部可能会积聚导电粉尘。这可能导致机器中的保护绝缘变弱，可能有触电的风险。若要避免在机器内部积聚金属屑，我们建议每天清洁通风槽。请参阅“维护”。

维护

本 STANLEY 电动工具设计精良，可以长时间使用，只需极少的维护。要持续获得令人满意的工作效果，需要进行合适的工具维护和定期清洁。

 **警告：**为降低严重的人身伤害风险，在进行任何调整或取出/安装附件或配件之前，请关闭工具电源和断开工具电源连接。重新连接工具之前，请按下并松开触发开关以确保工具已关闭。意外启动可能会导致人身伤害。



润滑

本电动工具无需另行润滑。



清洁

 **警告：**一旦看到通风口及其周围积聚了尘屑，请用干燥的空气将灰尘和尘屑从主机外壳内吹出。执行此过程时，需戴上经认可的护目装备和防尘面具。



警告：请勿使用溶剂或其它刺激性化学物质来清洁工具的非金属部件。这些化学物质可能会削弱这些部位使用的材料。请用布蘸温和的肥皂水擦拭。切勿让任何液体渗入工具，切勿让工具的任何部件浸在液体中。

可选配件



警告：除了 STANLEY 提供的配件之外，其他配件都未经此产品兼容性测试，如果将此类配件与本工具一起使用将存在安全隐患。为降低伤害风险，本产品仅应使用 STANLEY 推荐的配件。

请向您的经销商咨询更多关于合适配件的信息。

保护环境

分类回收。由此符号标记的产品和电池不得与普通家庭垃圾一起处理。

产品和电池包含可恢复或回收的材料，从而降低对原材料的需求。请根据当地供给回收电子产品和电池。要获得更多信息，请参看 www.2helpU.com。

备注

STANLEY 的政策是持续改进我们的产品，因此，我们保留随时更改产品规格的权利，恕不另行通知。

标准设备和附件可能会因国家（地区）而异。

不同国家（地区）的产品规格也可能会有所不同。

并非所有的国家（地区）都可提供完整的产品系列。有关各产品系列的供货情况，请联系您当地的 STANLEY 经销商。

服务信息

STANLEY 提供覆盖您所在国家的公司隶属和/或授权服务点。所有史丹利服务中心都具有训练有素的人员，为客户提供高效和可靠的电动工具服务。不论您是需要技术建议、维修还是原厂替换部件，都可以联系最靠近您的 STANLEY 服务点。

技术参数

中型角磨机		SGM146	SGM145
电压	伏特 _{交流}	220	220
频率	赫兹	50	50
输入功率	瓦	1400	1400
额定转速	转/分	9500	9500
砂轮直径	毫米	150	125
砂轮厚度	毫米	6	6
主轴直径		M14	M14
重量	千克	3.1	3.1

制造商：史丹利五金工具(上海)有限公司

制造商地址：中国(上海)自由贸易试验区泰谷路 88 号

丰谷大楼六层 676A 室

产地：江苏启东

Tujuan Penggunaan

Gerinda sudut Sedang STANLEY SGM 146 Anda dirancang untuk menggerinda logam menggunakan jenis cakram gerinda yang sesuai. Alat ini ditujukan untuk penggunaan profesional.

PETUNJUK KESELAMATAN

Definisi berikut ini menjelaskan tingkat bahaya untuk setiap kata sinyal. Harap baca buku petunjuk dan perhatikan simbol-simbol ini.



BAHAYA: Mengindikasikan situasi berbahaya yang tak terelakkan, yang jika tidak dihindari, akan mengakibatkan kematian atau cedera berat.



PERINGATAN: Mengindikasikan situasi berbahaya yang berpotensi terjadi, yang jika tidak dihindari, dapat mengakibatkan kematian atau cedera berat.



PERHATIAN: Mengindikasikan situasi berbahaya yang berpotensi terjadi, yang jika tidak dihindari, dapat mengakibatkan cedera ringan atau sedang.

PEMBERITAHUAN: Mengindikasikan suatu praktik yang tidak berhubungan dengan cedera pribadi, yang jika tidak dihindari, mungkin mengakibatkan kerusakan barang.



Menunjukkan risiko sengatan listrik.



Menunjukkan risiko kebakaran.



Peringatan: Untuk mengurangi risiko cedera, baca buku petunjuk.

Peringatan Keselamatan Alat Listrik Umum



PERINGATAN! Baca semua peringatan dan petunjuk keselamatan. Kelalaian dalam mengikuti peringatan dan petunjuk tersebut dapat mengakibatkan sengatan listrik, kebakaran dan/atau cedera serius.

Simpan semua peringatan dan petunjuk untuk referensi di masa mendatang

Istilah "alat listrik" dalam peringatan merujuk pada alat listrik beroperasi listrik induk (berkabel) atau alat listrik beroperasi baterai (nirkabel).

1. Keselamatan area kerja

- Jaga agar area kerja tetap bersih dan terang. Area yang berantakan atau gelap berpotensi mengakibatkan kecelakaan.
- Jangan operasikan alat listrik di lingkungan yang dapat meledak, misalnya jika terdapat cairan, gas, atau debu yang mudah terbakar. Perkakas listrik menimbulkan percikan api yang dapat menyulut debu atau uap.
- Jauhkan anak-anak dan orang-orang di sekitar Anda saat mengoperasikan alat listrik. Gangguan dapat menyebabkan Anda kehilangan kendali.

2. Keselamatan Kelistrikan

- Steker alat listrik harus sesuai dengan stopkontak. Jangan pernah memodifikasi steker dengan cara apa pun. Jangan gunakan steker adaptor apa pun dengan alat listrik yang dibumikan (grounded). Steker yang tidak dimodifikasi dan stopkontak yang sesuai akan mengurangi risiko sengatan listrik.
- Hindari kontak badan dengan permukaan yang dibumikan (grounded), seperti pipa, radiator, kompor, dan kulkas. Risiko sengatan listrik dapat meningkat jika tubuh Anda bersentuhan dengan permukaan yang dibumikan.
- Jangan sampai alat listrik ini terkena hujan atau terpapar ke kondisi yang basah. Air yang masuk ke alat listrik akan meningkatkan risiko sengatan listrik.
- Jangan menyalahgunakan kabel. Jangan sekali-kali menggunakan kabel untuk membawa, menarik, atau mencabut alat listrik. Jauhkan kabel dari panas, minyak, tepi tajam, atau komponen yang bergerak. Kabel yang rusak atau terbelit meningkatkan risiko sengatan listrik.
- Bila mengoperasikan alat listrik di luar ruangan, gunakan kabel ekstensi yang sesuai untuk penggunaan di luar ruangan. Menggunakan kabel yang sesuai untuk penggunaan di luar ruangan akan mengurangi risiko sengatan listrik.
- Jika terpaksa mengoperasikan alat listrik di lokasi lembap, gunakan catu daya yang dilindungi pemutus sirkit arus sisa (RCD). Penggunaan RCD akan mengurangi risiko sengatan listrik.

3. Keselamatan Diri

- Tetap waspada, perhatikan apa yang Anda kerjakan dan gunakan akal sehat saat mengoperasikan alat listrik. Jangan mengoperasikan alat listrik bila Anda sedang lelah, atau berada di bawah pengaruh obat, alkohol, atau pengobatan. Kelengahan sesaat saja saat mengoperasikan perkakas listrik dapat mengakibatkan cedera diri serius.
- Gunakan peralatan pelindung diri. Selalu kenakan alat pelindung mata. Peralatan pelindung, seperti masker debu, sepatu keselamatan antiselip, helm proyek, atau pelindung telinga yang digunakan untuk kondisi yang sesuai akan mengurangi risiko cedera diri.
- Hindarkan menyalakan alat tanpa disengaja. Pastikan bahwa sakelar sudah dalam posisi mati sebelum menghubungkannya ke sumber listrik dan/atau baterai, mengambil, atau membawa alat. Membawa perkakas listrik dengan jari Anda masih menempel pada tombol atau menghidupkan perkakas listrik yang tombolnya masih menyalakan akan berpotensi mengakibatkan kecelakaan.
- Lepaskan semua kunci setelan atau kunci pas sebelum menghidupkan alat listrik. Kunci pas atau kunci yang dibiarkan terpasang pada komponen perkakas listrik yang berputar dapat mengakibatkan cedera diri.
- Jangan melampaui batas. Selalu jaga pijakan dan keseimbangan yang baik. Hal ini memungkinkan Anda untuk mengendalikan perkakas listrik secara lebih baik dalam situasi yang tidak terduga.

- f. Kenakan pakaian yang sesuai. Jangan mengenakan pakaian longgar atau perhiasan. Jauhkan rambut, pakaian dan sarung tangan dari komponen yang bergerak. Pakaian yang longgar, perhiasan atau rambut panjang dapat tersangkut pada komponen yang bergerak.
- g. Jika disediakan perangkat untuk sambungan fasilitas pengeluaran dan pengumpulan debu, pastikan perangkat ini dihubungkan dan digunakan dengan sesuai. Penggunaan alat pengumpul debu dapat mengurangi bahaya yang ditimbulkan oleh debu.

4. Penggunaan Dan Perawatan Perkakas Listrik

- a. Jangan menggunakan alat listrik dengan paksa. Gunakan alat listrik yang sesuai untuk aplikasi Anda. Alat listrik yang tepat akan bekerja lebih baik dan aman pada tingkatan kerja yang telah dirancang untuk alat itu.
 - b. Jangan gunakan alat listrik ini jika tombol tidak dapat menghidupkan dan mematikan alat. Perkakas listrik apa pun yang tidak dapat dikendalikan dengan tombol adalah berbahaya dan harus diperbaiki.
 - c. Lepaskan stopkontak dari sumber listrik dan/ atau baterai dari alat listrik sebelum melakukan penyetulan apa pun, mengganti aksesori, atau menyimpan alat listrik. Tindakan pencegahan untuk keselamatan seperti itu akan mengurangi risiko menyalakan alat listrik secara tidak disengaja.
 - d. Simpan alat listrik yang tidak digunakan jauh dari jangkauan anak-anak, dan jangan membolehkan orang yang tidak memahami alat listrik atau petunjuk ini untuk mengoperasikannya. Perkakas listrik dapat berbahaya bila digunakan oleh pengguna yang tidak terlatih.
 - e. Rawat alat listrik. Lakukan pemeriksaan untuk mengetahui apakah ada komponen bergerak yang tidak sejajar atau bengkok, komponen yang patah, dan kondisi lainnya yang dapat mempengaruhi pengoperasian alat listrik. Jika rusak, perbaiki alat listrik sebelum digunakan. Banyak terjadi kecelakaan akibat perkakas listrik yang tidak terawat dengan baik.
 - f. Jaga ketajaman dan kebersihan alat pemotong. Alat pemotong yang terawat dengan baik dengan mata potong yang tajam akan kecil kemungkinannya untuk macet serta lebih mudah untuk dikendalikan.
 - g. Gunakan alat listrik, aksesori, dan mata bor, dsb., sesuai petunjuk ini, dengan memperhitungkan persyaratan kerja dan jenis pekerjaan yang harus dilakukan. Penggunaan alat listrik untuk pengoperasian yang tidak sesuai dengan tujuan penggunaan dapat mengakibatkan situasi yang berbahaya.
- 5. Servis**
- a. Alat listrik sebaiknya diservis oleh teknisi yang mahir dan hanya menggunakan komponen pengganti yang persis sama. Hal ini akan membuat keamanan perkakas listrik selalu terjaga.

PERATURAN KESELAMATAN KHUSUS TAMBAHAN

Petunjuk Keselamatan untuk semua Operasi

- a. Alat listrik ini ditujukan untuk penggunaan sebagai gerinda atau pengampelas. Baca semua peringatan keamanan, instruksi, ilustrasi, dan spesifikasi yang disertakan bersama alat listrik ini. Kegagalan mengikuti seluruh instruksi yang tercantum di bawah ini dapat mengakibatkan sengatan listrik, kebakaran, dan/atau cedera berat.
- b. Pekerjaan seperti pemolesan, pemotongan, dan penyikatan kawat tidak dianjurkan untuk dilakukan menggunakan alat listrik ini. Pengoperasian yang tidak sesuai dengan tujuan alat listrik ini dibuat dapat mengakibatkan kecelakaan dan menimbulkan cedera diri.
- c. Jangan gunakan aksesori yang tidak dirancang khusus dan disarankan oleh pabrik pembuat alat. Hanya karena aksesori dapat dihubungkan pada alat listrik Anda, tidak menjamin pengoperasian yang aman.
- d. Nilai kecepatan aksesori harus minimal setara dengan kecepatan maksimum yang tertera pada alat listrik. Aksesori yang bekerja lebih cepat dari nilai kecepatannya dapat jebol dan hancur berantakan.
- e. Diameter luar dan ketebalan aksesori Anda harus tidak melebihi nilai kapasitas alat listrik. Aksesori yang ukurannya tidak sesuai tidak dapat dijaga atau dikendalikan dengan baik.
- f. Cara pasang aksesori bergalur harus cocok dengan galur poros gerinda. Untuk aksesori yang dipasang dengan pinggiran piringan, lubang penunjang aksesori harus pas dengan diameter penempatan pada pinggiran piringan. Aksesori yang tidak sesuai dengan perangkat keras pasang pada alat listrik akan kehilangan keseimbangan, bergetar hebat, dan mengakibatkan lepas kendali.
- g. Jangan gunakan aksesori yang rusak. Setiap kali sebelum penggunaan, periksa piringan apakah ada/tidaknya serpihan dan rentang pada piringan abrasif. Jika alat listrik atau aksesori jatuh, periksa ada/tidaknya kerusakan, atau pasang aksesori yang tidak rusak. Setelah memeriksa dan memasang aksesori, posisikan diri Anda dan orang di sekeliling meninjau bidang aksesori yang berputar, dan jalankan alat listrik pada kecepatan tanpa-beban maksimum selama satu menit. Segera berhenti jika terdapat getaran yang cukup besar atau terdeteksi cacat lainnya. Jika kondisi ini muncul, periksa mesin untuk mengidentifikasi penyebabnya. Selalu simpan piringan abrasif dengan aman dan letakkan di tempat kering yang jauh dari jangkauan anak-anak. Aksesori yang rusak biasanya akan jebol melalui ujian ini.
- h. Kenakan peralatan pelindung diri. Tergantung pada aplikasi, gunakan topeng pelindung, kacamata kedap, atau kacamata pengaman. Bilamana perlu, gunakan masker debu, pelindung telinga, sarung tangan, dan apron bengkel yang dapat menghindarkan dari pecahan material atau

serpihan abrasif. Pelindung mata harus mampu mencegah masuknya serpih-serpih yang beterbangan dalam berbagai pengoperasian. Masker debu atau pelindung pernapasan harus mampu menyaring partikel-partikel yang ditimbulkan oleh operasi. Paparan berkepanjangan terhadap kebisingan tingkat tinggi dapat menimbulkan ketulian.

- i. **Pastikan orang-orang lain berada pada jarak aman dari area kerja. Siapa pun yang memasuki area kerja harus mengenakan peralatan pelindung diri.** Pecahan material atau aksesoris yang rusak dapat melayang dan mengakibatkan cedera di luar area operasi.
- j. **Pegang alat listrik pada permukaan pegangan berpenyekat saat melakukan pengoperasian di mana aksesoris pemotong dapat bersentuhan dengan kabel tersembunyi atau kabelnya sendiri.** Aksesoris pemotong yang bersentuhan dengan kabel bertegangan listrik dapat mengalirkan arus listrik pada komponen logam alat listrik dan mengakibatkan sengatan listrik pada pengguna.
- k. **Posisikan kabel jauh dari aksesoris yang berputar.** Jika Anda kehilangan kendali, kabel dapat terpotong atau robek, dan tangan atau lengan Anda dapat terseret masuk ke dalam aksesoris yang berputar.
- l. **Jangan pernah meletakkan alat listrik sampai aksesoris sudah berhenti total.** Aksesoris yang berputar dapat tersangkut pada permukaan material dan menarik alat listrik lepas dari kendali Anda.
- m. **Jangan menjalankan alat listrik saat membawanya di sisi tubuh Anda.** Kontak tak disengaja dengan aksesoris yang berputar dapat merobek pakaian Anda dan menarik aksesoris masuk dalam tubuh Anda.
- n. **Bersihkan lubang ventilasi alat listrik secara teratur.** Kipas motor akan menyedot debu masuk ke dalam alat, dan penumpukan serbuk logam yang berlebihan dapat mengakibatkan bahaya listrik.
- o. **Jangan jalankan alat listrik dekat bahan yang mudah terbakar.** Percikan api dapat membakar bahan tersebut.
- p. **Jangan gunakan aksesoris yang membutuhkan cairan pendingin.** Penggunaan air atau cairan pendingin lainnya dapat menimbulkan sengatan listrik atau shock.

PETUNJUK KESELAMATAN LANJUT UNTUK SEMUA OPERASI

Penyebab dan Pencegahan Operator terhadap Reaksi Balik

Reaksi balik adalah reaksi mendadak yang terjadi pada piringan atau aksesoris lain berputar yang terjepit atau robek. Kondisi terjepit atau robek mengakibatkan penahanan aksesoris yang berputar dengan cepat, yang akhirnya memaksa alat listrik yang tak terkendali berputar ke arah berkebalikan dengan putaran aksesoris pada ikatannya.

Contoh: jika piringan abrasif terobek atau terjepit pada material kerja, maka ujung piringan yang masuk ke dalam jepitan itu dapat menghujam ke dalam permukaan material kerja dan mengakibatkan piringan keluar atau lepas. Piringan dapat melayang ke arah operator atau arah seberangnya, tergantung pada arah gerakan piringan pada saat terjepit. Piringan abrasif juga dapat jebol dalam keadaan semacam ini.

Reaksi balik merupakan dampak dari penyalahgunaan alat listrik dan/atau prosedur atau kondisi pengoperasian yang salah, dan dapat dihindari dengan jalan mengikuti langkah-langkah pencegahan di bawah ini:

- a. **Pegang alat listrik erat-erat dan posisikan tubuh dan lengan untuk memungkinkan Anda menahan daya reaksi balik.** Selalu gunakan gagang pelengkap, jika tersedia, untuk pengendalian maksimum atas reaksi balik atau reaksi kopel pada saat mulai bekerja. Operator dapat mengendalikan reaksi kopel atau daya reaksi balik jika sudah mengambil langkah pencegahan sebelumnya.
- b. **Jangan pernah letakkan tangan Anda dekat aksesoris yang berputar.** Aksesoris dapat bereaksi balik mengenai tangan Anda.
- c. **Jangan posisikan tubuh pada area yang dapat terkena alat listrik seandainya terjadi reaksi balik.** Reaksi balik akan melayangkan alat ke arah seberangan dengan gerakan piringan pada titik perobekan.
- d. **Berhati-hatilah saat mengerjakan sudut, ujung-ujung tajam, dsb.** Hindari pemantulan dan perobekan aksesoris. Sudut, ujung tajam, atau pemantulan cenderung merobek aksesoris yang berputar dan mengakibatkan hilangnya kendali atau reaksi balik.
- e. **Jangan memasang pisau ukir gergaji mesin atau pisau gergaji bergerigi.** Pisau-pisau semacam ini seringkali mengakibatkan reaksi balik dan hilangnya kendali.

Peringatan Keselamatan Khusus untuk Penggerindaan

- a. **Hanya gunakan jenis-jenis piringan yang disarankan untuk alat listrik Anda dan pelindung khusus yang dirancang untuk piringan tersebut.** Piringan yang tidak dirancang untuk alat listrik tidak dapat terlindungi dengan benar dan tidak aman.
- b. **Pernukaan penggerinda dari piringan tertekan pusat harus dipasang di bawah bidang tepi pelindung.** Roda yang dipasang kurang tepat dan menyumbul melewati bidang tepi pelindung tidak dapat dilindungi dengan memadai.
- c. **Pelindung harus terpasang dengan aman pada alat listrik dan diposisikan demi keselamatan maksimum, sehingga hanya sedikit saja bagian piringan yang terbuka ke arah operator.** Pelindung membantu melindungi operator dari pecahan piringan yang rusak, kontak tak disengaja dengan piringan, dan percikan api yang dapat membakar pakaian.
- d. **Piringan harus digunakan hanya untuk aplikasi yang disarankan. Misalnya: jangan menggerinda dengan sisi piringan pemotong.** Piringan pemotong abrasif ditujukan untuk penggerindaan mendatar, penggunaan menyamping pada piringan ini dapat membuatnya pecah.
- e. **Selalu gunakan pinggiran piringan yang tidak rusak, yang ukuran dan bentuknya sesuai dengan piringan yang Anda pilih.** Pinggiran piringan yang tepat berfungsi menahan piringan, sehingga mengurangi kemungkinan rusaknya piringan. Pinggiran piringan untuk piringan pemotong bisa jadi berbeda dari pinggiran piringan penggerinda.

- f. **Jangan gunakan piringan aus dari alat listrik yang lebih besar.** Piringan yang ditujukan bagi alat listrik yang lebih besar tidak cocok dengan kecepatan alat kecil yang lebih tinggi, sehingga dapat hancur.

Petunjuk Keselamatan Tambahan

- ♦ Alat ini dirancang untuk digunakan dengan piringan kawat dan mangkuk kawat.



PERINGATAN: Kami merekomendasikan penggunaan perangkat arus sisa dengan nilai arus sisa sebesar 30mA atau kurang.

RISIKO-RISIKO LAIN

Sekalipun peraturan keselamatan terkait sudah diterapkan dan peralatan pengaman sudah digunakan, risiko-risiko lain tertentu tidak dapat dihindari. Antara lain:

- Kerusakan indera pendengaran
- Risiko cedera pribadi karena partikel-partikel yang beterbangan.
- Risiko luka bakar karena aksesoris menjadi panas selama operasi.
- Risiko cedera pribadi karena penggunaan berkepanjangan.
- Risiko debu dari zat-zat berbahaya.

LABEL PADA ALAT

Sebagai tambahan gambar-gambar yang digunakan dalam buku petunjuk ini, label-label pada alat menunjukkan gambar-gambar berikut ini:



Baca buku petunjuk sebelum penggunaan.



Gunakan kacamata pengaman.



Gunakan pelindung telinga.

Posisi Kode Tanggal (Gbr. A)

Kode Tanggal (16), yang juga mencantumkan tahun pembuatan, tercetak pada wadah alat.

Contoh:

2017 XX XX

Tahun Produksi Isi Kemasan

KEMASAN BERISI

- 1 Gerinda sudut
- 1 Pelindung
- 1 Pegangan samping
- 1 Set pinggir piringan
- 1 Perentang baut ganda
- 1 Buku petunjuk

- ♦ Periksa kemungkinan adanya kerusakan pada alat, komponen, atau aksesoris yang bisa jadi terjadi selama transportasi.
- ♦ Ambil waktu untuk membaca seluruh isi buku petunjuk ini dan memahaminya sebelum pengoperasian.

Penjelasan (Gbr. A)



PERINGATAN: Jangan pernah memodifikasi alat listrik atau komponennya. Ini dapat mengakibatkan kerusakan atau cedera pribadi.

- 1 Tombol ON/OFF
- 2 Tombol pengunci
- 3 Pegangan samping
- 4 Pelindung
- 5 Kunci kumpanan

KESELAMATAN KELISTRIKAN

Hanya satu tegangan yang berlaku untuk alat ini. Pastikan untuk memeriksa bahwa catu daya sesuai dengan voltase pada papan nilai.



Alat Stanley Anda dilengkapi dengan isolasi ganda, oleh karena itu tidak perlu dibumikan.

Bila kabel listrik rusak, kirim ke pusat layanan STANLEY untuk diganti dengan kabel yang disiapkan secara khusus.

MENGGUNAKAN KABEL EKSTENSI

Jika kabel sambungan diperlukan, gunakan kabel sambungan 3 inti yang disetujui dan sesuai untuk input daya alat ini (lihat **Data Teknis**). Ukuran konduktor minimum adalah 1,5 mm²; panjang maksimum adalah 30 m.

Bila menggunakan gulungan kabel, selalu ulur kabel sepenuhnya.

PERAKITAN DAN PENYESUAIAN



PERINGATAN: Untuk mengurangi risiko cedera pribadi yang berat, matikan alat dan lepaskan dari sumber listrik sebelum melakukan penyesuaian apa pun atau melepaskan/memasang pelengkap atau aksesoris. Sebelum menghubungkan kembali alat, tekan dan lepas tombol pemacu untuk memastikan bahwa alat sudah mati. Alat yang mendadak menyala dapat mengakibatkan cedera.

Memasang Gagang Samping (Gbr. F)



PERINGATAN: Sebelum menggunakan alat, periksa bahwa gagang sudah diertatkan dengan aman.



PERINGATAN: Pegangan samping harus selalu digunakan untuk menjaga kendali alat tiap waktu.

Sekrupkan pegangan samping (3) sampai erat pada salah satu lubang (15) pada salah satu sisi tipis kotak persneling.

Memasang dan Melepas Pelindung



PERINGATAN: Pelindung harus digunakan bersama gerinda ini.

Memasang (Gbr. B & C)

- ♦ Tempatkan gerinda sudut di atas meja, dengan poros yang terpasang.
- ♦ Selaraskan dudukan (6) dengan slot (7) di siku-siku.

- ◆ Tekan pelindung (4) ke bawah dan putar ke arah panah (Gbr. B).

Melepas (Gbr. B & C)

- ◆ Pegang alat di tangan Anda.
- ◆ Kendurkan sekrup 9 pada batang pelindung.
- ◆ Putar pelindung sampai pengungkit berada di slot.
- ◆ Lepas pelindung.

Memasang dan Melepas Piringan Gerinda (Gbr. D,E)



Peringatan: Jangan gunakan piringan gerinda yang rusak.

- ◆ Tempatkan alat di atas meja kerja, dengan alurnya menghadap ke atas.
- ◆ Pasang pinggiran dalam (11) dengan tepat pada poros output (12) Gbr. D
- ◆ Letakkan piringan gerinda pada pinggiran dalam (11) saat memasang piringan gerinda dengan bagian tengah yang timbul, pastikan bahwa bagian tengah yang timbul tersebut menghadap ke pinggiran dalam.
- ◆ Pasang kertas ampelas pada bantalan penopang karet.
- ◆ Kencangkan pinggiran luar (14) sampai poros output (12) (Gbr. E) saat memasang piringan gerinda, cincin di bagian atas piringan luar (14) harus menghadap ke piringan.
- ◆ Tekan pengunci poros (5) dan cegah poros (12) dari berputar hingga benar-benar terkunci pada tempatnya.
- ◆ Gunakan perentang baut untuk mengencangkan pinggiran luar (14).

Sebelum Memulai Operasi

- ◆ Pasang pelindung dan cakram atau piringan yang sesuai. Jangan gunakan cakram atau piringan secara berlebihan.
- ◆ Jangan gunakan aksesoris yang rusak. Setiap kali sebelum penggunaan, jika alat listrik atau aksesoris jatuh, periksa ada/tidaknya kerusakan, atau pasang aksesoris yang tidak rusak. Setelah memeriksa dan memasang aksesoris, posisikan diri Anda dan orang di sekeliling menjauhi bidang aksesoris yang berputar, dan jalankan alat listrik pada kecepatan tanpa-beban maksimum selama satu menit. Aksesoris yang rusak biasanya akan jebol melalui ujian ini.
- ◆ Pastikan pinggiran piringan sebelah dalam dan luar sudah terpasang betul.
- ◆ Pastikan cakram atau piringan berputar searah dengan tanda panah pada aksesoris dan alat.
- ◆ Jangan menggunakan piringan pemotong untuk pengerjaan sisi.
- ◆ Pastikan percikan yang timbul dari penggunaan tidak menimbulkan bahaya misalnya tidak mengenai orang, atau menyalakan zat-zat yang mudah terbakar.

Operasi (Gbr. F)

Petunjuk



PERINGATAN: Selalu patuhi petunjuk keselamatan dan peraturan yang berlaku.



PERINGATAN: Untuk meminimalkan bahaya cedera diri yang berat, matikan alat dan lepaskan semua soket sebelum menyesuaikan atau melepaskan/memasang aksesoris apa pun. Sebelum menghubungkan kembali alat, tekan dan lepas sakelar pemicu untuk memastikan bahwa alat sudah mati.



PERINGATAN:

- ◆ Pastikan semua material yang digerinda sudah diamankan pada tempatnya.
 - ◆ Berikan sedikit tekanan pada alat. Jangan berikan tekanan samping pada cakram abrasif.
 - ◆ Hindari beban berlebihan. Jika alat menjadi panas, biarkan alat berputar beberapa menit dalam kondisi tanpa-beban.
1. Pastikan untuk memegang alat dengan erat menggunakan kedua tangan (satu tangan pada kerangka, tangan yang lain pada pegangan samping). Mulai alat dan terapkan piringan gerinda pada benda kerja.
 2. Jaga ujung piringan tetap miring pada sudut dari 15 sampai 30 derajat terhadap permukaan benda kerja.
 3. Saat menggunakan piringan gerinda yang baru, jangan operasikan piringan ke arah B, atau piringan akan memotong benda kerja. Saat ujung piringan telah dalam keadaan sempurna, Anda bebas untuk mengoperasikan gerinda baik ke arah A atau B.

Memulai dan Menghentikan (Gbr. A)



PERINGATAN: Sebelum menggunakan alat, periksa apakah gagang sudah diartikan dengan aman. Periksa apakah sakelar NYALA/MATI bekerja dengan normal.

Untuk memulai alat, tekan pemicu (1), jika ingin mengunci unit ke posisi "nyala", tahan menekan pemicu (1), kemudian tekan tombol (2). Untuk mematkan unit, cukup tekan pemicu dan lepaskan, unit akan berhenti bekerja.

Posisi Tangan yang Benar (Gbr. A, H)



PERINGATAN: Untuk mengurangi risiko cedera diri yang serius, SELALU gunakan posisi tangan yang tepat sesuai petunjuk gambar.



PERINGATAN: Untuk mengurangi risiko cedera diri yang serius, SELALU pegang dengan erat untuk mengantisipasi reaksi mendadak. Posisi tangan yang benar mengharuskan Anda memegang pegangan samping dengan satu tangan (3), sementara tangan yang lain memegang badan alat, seperti pada gambar H.

Sakelar



PERHATIAN: Pegang erat badan alat untuk mempertahankan kendali atas alat pada saat menyalakan dan menggunakannya, dan sampai roda atau aksesoris berhenti berputar. Pastikan piringan sudah berhenti sepenuhnya sebelum meletakkannya.

Catatan: Untuk mengurangi risiko pergerakan alat di luar dugaan, jangan nyalakan atau matikan sakelar dalam kondisi dibebani. Biarkan gerinda bekerja sampai mencapai kecepatan penuh sebelum menyentuhkannya pada permukaan material kerja. Angkat alat dari permukaan material sebelum mematikannya. Tunggu sampai alat berhenti berputar sebelum meletakkannya.

Sakelar ON/OFF (1) dengan kunci otomatis (Gbr. A)



PERINGATAN: Sebelum menghubungkan alat ke catu daya, pastikan bahwa sakelar pemacu sudah dalam posisi mati, dengan cara menekan sisi depan sakelar dan melepas. Pastikan sakelar penggeser sudah dalam posisi mati sebagaimana dijelaskan di atas setelah terjadi gangguan pasokan listrik pada alat, misalnya aktivasi pemutusan sirkuit, kabel tercabut tanpa sengaja, atau listrik mati. Jika sakelar penggeser terkunci menyala saat listrik terhubung, alat akan menyala di luar dugaan.

Untuk menyalakan alat, tekan tombol pemacu(1).

Fitur kunci dari sakelar ON/OFF

Tekan pemacu, alat akan menyala. Tahan menekan pemacu, kemudian tekan tombol pengunci(2), unit akan dikunci ke posisi "nyala". Untuk mematikan alat, Tekan pemacu(1) kemudian lepaskan, tombol pengunci(2) akan muncul ke atas dan alat akan berhenti bekerja.

Penjelasan: Sebelum bersentuhan dengan objek yang sedang Anda kerjakan, pastikan piringan abrasif berputar dengan kecepatan maksimum. Sebelum mematikan alat, angkat alat dari objek yang sedang Anda kerjakan.



PERHATIAN: Pastikan piringan abrasif benar-benar berhenti sebelum meletakkannya.

Memutar Kotak Persneling (Gbr. F)

Kotak persneling dipasang ke casing alat, dan dapat diputar untuk memberikan kenyamanan yang lebih kepada pengguna saat pemotongan.

Kotak persneling pemutar dapat diputar 90 derajat, 180 derajat, dan 270 derajat ke kiri atau ke kanan.

- ◆ Kendurkan keempat baut pada kotak persneling.
- ◆ Putar kotak persneling sampai mencapai lokasi yang ideal.
- ◆ Kencangkan keempat baut pada kotak persneling.
- ◆ Pastikan bahwa mekanisme pemutarnya terkunci.



PERINGATAN: JANGAN menggunakan alat ini tanpa saat kotak persneling tidak terkunci.

Kunci Poros (Gbr. A)

Kunci poros (5) disediakan untuk mencegah poros berputar pada saat memasang atau melepas piringan. Operasikan kunci poros hanya bila alat dalam posisi mati, tercabut dari catu daya, dan sudah berhenti sepenuhnya.

CATATAN: Untuk mengurangi risiko kerusakan terhadap alat, jangan gunakan kunci poros saat alat sedang dioperasikan. Ini dapat menimbulkan kerusakan pada alat, dan aksesoris yang terpasang bisa berputar lepas serta mengakibatkan cedera.

Untuk menggunakan kunci, tekan tombol kunci poros dan putar poros sampai Anda tak dapat memutarnya lagi.

Aplikasi Logam

Saat menggunakan alat dalam aplikasi logam, pastikan bahwa peranti arus listrik residual (RCD) sudah dipasang untuk menghindari risiko residual yang ditimbulkan oleh serpihan logam.

Jika catu daya terputus karena RCD, bawa alat ke agen reparasi STANLEY resmi.



PERINGATAN: Dalam kondisi ekstrem, debu konduktif dapat menumpuk dalam wadah mesin saat Anda mengerjakan material logam. Ini dapat mengakibatkan sekat pelindung dalam mesin menjadi aus dan menimbulkan risiko potensial sengatan listrik. Untuk menghindari penumpukan serpihan logam dalam mesin, kami menyarankan agar Anda membersihkan lubang-lubang ventilasi setiap hari. Lihat Perawatan.

PEMELIHARAAN

Alat listrik STANLEY dirancang untuk pengoperasian jangka waktu panjang dengan pemeliharaan minimum. Pengoperasian yang memuaskan secara terus-menerus bergantung pada cara pemeliharaan yang benar dan membersihkan alat secara teratur.



PERINGATAN: Untuk mengurangi risiko cedera pribadi yang berat, matikan alat dan lepaskan dari sumber listrik sebelum melakukan penyesuaian apa pun atau melepaskan/memasang pelengkap atau aksesoris. Sebelum menghubungkan kembali alat, tekan dan lepas tombol pemacu untuk memastikan bahwa alat sudah mati. Alat yang mendadak menyala dapat mengakibatkan cedera.



Pelumasan

Alat listrik Anda tidak membutuhkan pelumas tambahan.



Pembersihan



PERINGATAN: Semprot ke luar kotoran dan debu pada bodi utama dengan udara kering sesering mungkin saat kotoran terlihat mengendap di dalam dan di sekitar ventilasi udara. Gunakan pelindung mata yang sesuai dan masker debu yang sesuai bilamana mengerjakan prosedur ini.



PERINGATAN: Jangan gunakan pelarut atau bahan kimia keras lainnya untuk membersihkan bagian alat yang tidak terbuat dari logam. Zat-zat kimia tersebut dapat merapuhkan bahan yang digunakan dalam komponen-komponen ini. Gunakan kain yang dilembapkan hanya dengan air dan sabun yang lembut. Jangan sampai bagian dalam alat kemasukan air; jangan pernah rendam komponen alat dalam cairan.

Aksesori yang Dapat Dipilih



PERINGATAN: Berhubung aksesori-aksesori lain, di luar yang disediakan oleh STANLEY, belum pernah diuji coba menggunakan produk ini, maka penggunaan aksesori semacam itu dengan alat ini dapat berbahaya. Untuk mengurangi risiko cedera, gunakan hanya aksesori yang direkomendasikan STANLEY dengan produk ini.

Tanyakan kepada dealer Anda untuk informasi selengkapnya seputar aksesori yang sesuai.

Melindungi Lingkungan

Pengumpulan terpisah. Produk dan baterai yang ditandai dengan simbol ini tidak boleh dibuang bersama dengan sampah rumah tangga biasa.

Produk dan baterai berisi bahan yang dapat digunakan kembali atau didaur ulang yang mengurangi permintaan kebutuhan bahan baku. Harap mendaur ulang produk listrik dan baterai sesuai dengan ketentuan setempat. Informasi selengkapnya tersedia di www.2helpU.com.

Catatan

Kebijakan STANLEY adalah salah satu peningkatan yang berkelanjutan pada produk kami, dan karenanya, kami berhak mengubah spesifikasi produk tanpa pemberitahuan sebelumnya.

Perlengkapan dan aksesori standar mungkin akan berbeda di setiap negara.

Spesifikasi produk mungkin akan berbeda di setiap negara.

Pilihan produk lengkap mungkin tidak tersedia di semua negara. Hubungi dealer STANLEY setempat Anda untuk ketersediaan produk.

Informasi Servis

STANLEY menawarkan jaringan lengkap milik perusahaan dan lokasi servis resmi di seluruh negara Anda. Semua Pusat Servis STANLEY memiliki tenaga kerja terlatih untuk memberikan servis alat listrik yang efisien dan tepercaya kepada pelanggan. Apabila Anda memerlukan saran teknis, perbaikan, atau komponen pengganti asli pabrik, hubungi lokasi STANLEY yang terdekat dengan tempat Anda.

DATA TEKNIS

GERINDA SUDUT SEDANG		SGM146	SGM145
Voltase	V_{AC}	220~240	220~240
Frekuensi	Hz	50/60	50/60
Input daya	W	1400	1400
Nilai kecepatan	mnt ⁻¹	9500	9500
Diameter piringan	mm	150	125
Ketebalan Piringan Penggerindaan	mm	6	6
Diameter poros		M14	M14
Berat	kg	3.1	3.1

วัตถุประสงค์ในการใช้งาน

เครื่องเจียร์ไฟฟ้าขนาดกลางของ STANLEY รุ่น SGM146 ถูกออกแบบมาเพื่อการเจียร์โลหะโดยการใช้งานกับประเภทแผ่นเจียร์ที่เหมาะสม เครื่องมือนี้มีวัตถุประสงค์เพื่อการใช้งานระดับมืออาชีพ

ข้อปฏิบัติเพื่อความปลอดภัย

คำจำกัดความด้านล่างอธิบายถึงระดับความรุนแรงของความปลอดภัยที่ใช้เรียกสัญลักษณ์ต่างๆ โปรดอ่านคู่มือและใส่ใจกับสัญลักษณ์เหล่านี้



อันตราย: หมายถึงสถานการณ์ที่ก่อให้เกิดอันตรายได้อย่างฉับพลัน ซึ่งหากไม่ระวัง จะทำให้เกิดชีวิตหรือได้รับบาดเจ็บสาหัสได้



คำเตือน: หมายถึงสถานการณ์ที่มีแนวโน้มว่าจะก่อให้เกิดอันตราย ซึ่งหากไม่ระวัง สามารถทำให้เกิดอันตรายถึงชีวิตหรือบาดเจ็บสาหัสได้



ข้อควรระวัง: หมายถึงสถานการณ์ที่มีแนวโน้มว่าจะก่อให้เกิดอันตราย ซึ่งถ้าไม่ระวังอาจทำให้ได้รับบาดเจ็บเล็กน้อยหรือปานกลาง

ข้อสังเกต: หมายถึงการปฏิบัติที่ไม่เกี่ยวข้องกับการบาดเจ็บส่วนบุคคล ซึ่งหากไม่ระวังอาจทำให้ทรัพย์สินเสียหายได้



แสดงถึงอันตรายจากการถูกไฟฟ้าช็อต



แสดงถึงความเสี่ยงจากการเกิดเพลิงไหม้



คำเตือน: เพื่อลดความเสี่ยงจากการบาดเจ็บ โปรดอ่านคู่มือการใช้งานเล่มนี้

คำเตือนเพื่อความปลอดภัยไว้สำหรับการใช้เครื่องมือไฟฟ้า



คำเตือน! อ่านคำเตือนและคำแนะนำด้านความปลอดภัยทั้งหมด การไม่ปฏิบัติตามคำเตือนและคำแนะนำเหล่านี้อาจทำให้ถูกไฟดูด เกิดเพลิงไหม้และ/หรือบาดเจ็บสาหัสได้

จัดเก็บเอกสารคำเตือนและคำแนะนำทั้งหมดไว้เพื่อการอ้างอิงในภายหลัง

คำว่า "เครื่องมือไฟฟ้า" ในคำเตือน หมายถึงเครื่องมือไฟฟ้า (แบบมีสาย) ที่ทำงานผ่านแหล่งจ่ายไฟหลัก หรือเครื่องมือไฟฟ้า (แบบไร้สาย) ที่ทำงานผ่านแบตเตอรี่

1. ความปลอดภัยในบริเวณที่ทำงาน

- รักษาความสะอาดและจัดให้มีแสงสว่างเพียงพอในบริเวณที่ทำงาน บริเวณที่มีดีหรือมีของวางระเกะระกะ อาจทำให้เกิดอุบัติเหตุได้
- ห้ามใช้เครื่องมือไฟฟ้าในบริเวณที่อาจเกิดการระเบิด เช่น ในสถานที่ที่มีของเหลว แก๊ส หรือฝุ่นละอองที่มีคุณสมบัติไวไฟ เครื่องมือไฟฟ้าจะทำให้เกิดประกายไฟที่อาจทำให้เกิดละอองไฟหรือเปลวไฟขึ้นได้

- ระวังไม่ให้เด็กเล็กและคนเดินผ่านไปมาเข้าใกล้ในขณะที่ใช้งานเครื่องมือไฟฟ้า สิ่งรบกวนอาจทำให้คุณเสียสมาธิได้

2. ความปลอดภัยทางไฟฟ้า

- ปลั๊กไฟของเครื่องต้องเป็นชนิดเดียวกับตัวรับ ห้ามตัดแปลงปลั๊กไม่ว่าด้วยวิธีใด ห้ามใช้ปลั๊กอะแดปเตอร์ใดๆ กับเครื่องมือไฟฟ้าที่ต่อสายดิน (ลงกราวด์) ปลั๊กที่ไม่มีการตัดแปลงและตัวรับชนิดเดียวกันจะช่วยลดความเสี่ยงจากการถูกไฟฟ้าช็อต
- หลีกเลี่ยงการสัมผัสพื้นผิวที่ต่อสายดินหรือลงกราวด์ เช่น ท่อ หม้อน้ำ เตาหุงต้ม และตู้เย็น มีความเสี่ยงเพิ่มขึ้นที่จะเกิดไฟฟ้าช็อตหากร่างกายเป็นสื่อเชื่อมต่อลงดินหรือลงกราวด์
- อย่าให้เครื่องมือไฟฟ้าถูกฝนหรืออยู่ในสภาพที่เปียกชื้น น้ำที่เข้าเครื่องมือไฟฟ้าจะเพิ่มความเสี่ยงในการเกิดไฟฟ้าช็อต
- ห้ามใช้สายไฟผิดวัตถุประสงค์ ห้ามใช้สายไฟเพื่อหิ้ว ดึง หรือถอดปลั๊กเครื่องมือไฟฟ้า เก็บสายไฟให้พ้นจากความร้อน น้ำมัน ขอมมีคม หรือ ชิ้นส่วนที่กำลังเคลื่อนที่ สายไฟที่ชำรุดหรือพันกันเป็นการเพิ่มความเสี่ยงจากการถูกไฟฟ้าช็อต
- เมื่อใช้เครื่องมือไฟฟ้านอกอาคาร ให้ใช้สายต่อพ่วงที่เหมาะสมสำหรับการใช้งานนอกอาคาร การใช้สายไฟที่เหมาะสมสำหรับการใช้งานนอกอาคารจะช่วยลดความเสี่ยงจากการเกิดไฟฟ้าช็อต
- หากไม่สามารถหลีกเลี่ยงการใช้เครื่องมือไฟฟ้าในบริเวณที่ชื้นและได้ ให้ใช้อุปกรณ์ป้องกันไฟดูด (RCD) การใช้ RCD จะเป็นการลดความเสี่ยงจากการถูกไฟฟ้าช็อต

3. ความปลอดภัยทางร่างกาย

- ดินตัวและมีสมาธิกับสิ่งที่คุณกำลังทำ รวมทั้งใช้สามัญสำนึกในขณะที่กำลังใช้งานเครื่องมือไฟฟ้า ห้ามใช้เครื่องมือไฟฟ้าในขณะที่คุณกำลังเหนื่อยหรือได้รับอิทธิพลจากยา แอลกอฮอล์ หรือการรักษาบางอย่าง การขาดความระมัดระวังในการใช้เครื่องมือไฟฟ้าแม้ชั่วขณะหนึ่งอาจทำให้บาดเจ็บสาหัสได้
- ใช้อุปกรณ์คุ้มครองความปลอดภัยส่วนบุคคล สวมอุปกรณ์ป้องกันดวงตาเสมอ อุปกรณ์ป้องกัน เช่น หน้ากากกันฝุ่น รองเท้านิรภัยกันลื่น หมวกนิรภัย หรือ อุปกรณ์ป้องกันเสียงดังที่ใช้ในสภาวะที่เหมาะสมจะช่วยลดอาการบาดเจ็บทางร่างกาย
- ป้องกันเครื่องเปิดทำงานโดยไม่ตั้งใจ สวิตช์ต้องอยู่ในตำแหน่งปิดก่อนที่จะเสียบปลั๊กของเครื่องเข้ากับแหล่งจ่ายไฟ และ/หรือแอมเตอร์ หรือก่อนยกหรือหิ้วเครื่องมือ การยกเครื่องมือไฟฟ้าในขณะที่นิ้วอยู่ที่สวิตช์ หรือใช้เครื่องมือไฟฟ้าที่สวิตช์เปิดอยู่ อาจทำให้เกิดอุบัติเหตุได้
- ถอดกุญแจปรับตั้งหรือประแจออกก่อนเปิดสวิตช์เครื่องมือไฟฟ้า ประแจหรือกุญแจที่เสียบค้างอยู่ในชิ้นส่วนที่หมุนได้ของเครื่องมือไฟฟ้าอาจทำให้เกิดการบาดเจ็บได้

- จ. ห้ามยืนเขย่งเท้าขณะใช้เครื่อง ต้องยืนอย่างมั่นคงและสมดุลเสมอ เพื่อช่วยในการควบคุมเครื่องมือไฟฟ้าได้ดียิ่งขึ้นในสถานการณ์ที่ไม่คาดคิด
- ฉ. แต่งกายให้เหมาะสม ห้ามสวมเสื้อผ้าหลวมหรือใส่เครื่องประดับ วมผม เลือ่ผ้า และถุงมือให้ห่างจากชิ้นส่วนที่กำลังหมุน เสื้อผ้าที่หลวมหรือยาวรุ่มร่าม เครื่องประดับ หรือผมที่ยาวอาจเข้าไปพันกับชิ้นส่วนที่กำลังหมุน
- ช. หากมีอุปกรณ์สำหรับตัดและเก็บฝุ่น ต้องตรวจสอบให้แน่ใจว่าได้เชื่อมต่อและใช้งานอุปกรณ์นั้นอย่างเหมาะสม การใช้อุปกรณ์เก็บฝุ่นจะช่วยลดอันตรายที่เกี่ยวข้องกับฝุ่นได้

4. การใช้งานและการดูแลรักษาเครื่องมือไฟฟ้า

- ก. ห้ามฝืนใช้เครื่องมือไฟฟ้า เลือกใช้เครื่องมือไฟฟ้าให้ตรงกับลักษณะการใช้งานของคุณ เครื่องมือไฟฟ้าที่ถูกต้องย่อมทำงานได้ดีกว่าและปลอดภัยกว่าเมื่อใช้งานตามที่กำหนดที่เครื่องมือได้รับการออกแบบมา
- ข. ห้ามใช้เครื่องมือไฟฟ้าถ้าสวิตช์เปิดปิดเครื่องไม่ทำงาน เครื่องมือไฟฟ้าที่ไม่สามารถควบคุมผ่านสวิตช์ได้ ถือว่ามีอันตรายและต้องส่งซ่อม
- ค. ถอดปลั๊กของเครื่องมือไฟฟ้าออกจากแหล่งจ่ายไฟ และ/หรือชุดแบตเตอรี่ก่อนทำการปรับแต่ง เปลี่ยนอุปกรณ์เสริม หรือจัดเก็บเครื่องมือไฟฟ้า มาตรการเพื่อความปลอดภัยเชิงการป้องกันนี้จะช่วยลดความเสี่ยงในการผล็องเปิดเครื่องให้ทำงานโดยไม่ได้ตั้งใจ
- ง. เก็บเครื่องมือไฟฟ้าที่ไม่ได้ใช้งานไว้ให้พ้นมือเด็ก และไมอนุญาตให้บุคคลที่ไม่คุ้นเคยกับเครื่องมือไฟฟ้าหรือคำแนะนำเหล่านี้เป็นผู้ใช้เครื่องมือ เครื่องมือไฟฟ้าจะเป็นอันตรายหากอยู่ในมือผู้ใช้ที่ไม่มีความชำนาญ
- จ. บำรุงรักษาเครื่องมือไฟฟ้า ตรวจสอบว่าชิ้นส่วนที่เคลื่อนที่ได้มีการวางไม่ตรงแนวหรือติดขัดหรือไม่มีชิ้นส่วนที่แตกหัก และสภาพอื่นใดที่อาจส่งผลต่อการทำงานของเครื่องมือไฟฟ้าหรือไม่ หากชำรุดเสียหาย ให้นำเครื่องมือไปส่งซ่อมก่อนนำมาใช้ อุบัติเหตุจำนวนมากเกิดจากการดูแลรักษาเครื่องมือไฟฟ้าไม่เพียงพอ
- ฉ. เครื่องมือตัดต้องคมและสะอาดอยู่เสมอ เครื่องมือตัดที่ได้รับการดูแลรักษาอย่างถูกต้อง และมีขอบตัดคม จะมีปัญหาติดขัดน้อย และควบคุมได้ง่ายกว่า
- ช. ใช้เครื่องมือไฟฟ้า อุปกรณ์เสริม และดอกลูกส่วนของเครื่องมือ เป็นต้น ให้ตรงตามข้อปฏิบัติเหล่านี้ โดยพิจารณาถึงสภาพการทำงานและงานที่ทำเป็นสำคัญ การใช้เครื่องมือไฟฟ้าทำงานอื่นนอกเหนือจากที่กำหนดไว้อาจทำให้เกิดอันตรายได้

5. การบริการ

- ก. ให้ช่างซ่อมที่มีความเชี่ยวชาญเป็นผู้ซ่อมเครื่องมือ และใช้อะไหล่แท้เท่านั้น ซึ่งจะช่วยให้มั่นใจได้ว่าเครื่องมือไฟฟ้ายังมีความปลอดภัยอยู่

ข้อปฏิบัติเพื่อความปลอดภัยสำหรับการใช้งานทุกประเภท

- ก. เครื่องมือไฟฟ้านี้มีวัตถุประสงค์เพื่อการใช้งานเป็นเครื่องเจียรหรือเครื่องขัด อ่านคำเตือน ข้อปฏิบัติเพื่อความปลอดภัยทั้งหมด รวมทั้งภาพประกอบ และข้อมูลจำเพาะที่ใหม่กับเครื่องมือไฟฟ้านี้ การไม่ปฏิบัติตามคำเตือนและข้อปฏิบัติเหล่านี้อาจทำให้เกิดไฟฟ้าช็อต เกิดอัคคีภัย และ/หรือบาดเจ็บสาหัสได้
- ข. ไม่แนะนำให้ใช้เครื่องมือไฟฟ้านี้กับการทำงานประเภทงานขัดด้วยกระดาษทราย งานขัดเงาและการใช้แรงกดดัน การทำงานที่ไม่ตรงตามที่เครื่องมือได้รับการออกแบบมาอาจทำให้เกิดอันตรายและเกิดการบาดเจ็บได้
- ค. ห้ามใช้อุปกรณ์เสริมซึ่งไม่ได้รับการออกแบบมาโดยเฉพาะหรือไม่ได้รับการแนะนำจากผู้ผลิตเครื่องมือ การใช้อุปกรณ์เสริมสามารถต่อเข้ากับเครื่องมือไฟฟ้าของคุณได้นั้น ไม่ได้รับประกันว่าอุปกรณ์เสริมนั้นจะทำงานอย่างปลอดภัย
- ง. ความเร็วตามที่กำหนดของอุปกรณ์เสริมจะต้องเท่ากับความเร็วสูงสุดที่กำกับไว้บนเครื่องมือไฟฟ้าเป็นอย่างน้อย อุปกรณ์เสริมที่ต้องทำงานด้วยความเร็วมากกว่าที่กัหนดความเร็วของอุปกรณ์ อาจแตกหักและกระเด็นหลุดออกได้
- จ. เส้นผ่าศูนย์กลางภายนอกและความหนาของอุปกรณ์เสริมต้องอยู่ภายในที่กัหนดความสามารถของเครื่องมือไฟฟ้า อุปกรณ์เสริมที่มีขนาดไม่ถูกต้องไม่สามารถให้การป้องกันหรือควบคุมได้เพียงพอ
- ฉ. ส่วนที่เป็นเกลียวยึดสำหรับติดตั้งของอุปกรณ์เสริมต้องมีการยึดตรงกันกับเกลียวของแกนหมุนของเครื่องเจียร สำหรับอุปกรณ์เสริมที่ยึดด้วยหน้าแปลน รูยึดของอุปกรณ์เสริมต้องพอดีกับเส้นผ่าศูนย์กลางกำหนดตำแหน่งของหน้าแปลน อุปกรณ์เสริมที่ไม่ตรงกันกับส่วนที่ขีดยึดของเครื่องมือไฟฟ้าจะทำให้ขาดความสมดุล มีอาการสั่นมากเกินไว้ และอาจทำให้สูญเสียการควบคุมได้
- ช. ห้ามใช้อุปกรณ์เสริมที่ชำรุดเสียหาย ก่อนการใช้แต่ละครั้ง ให้ตรวจสอบอุปกรณ์เสริมเช่นแผ่นเจียรว่ามีรอยแห้วและแตกหรือไม่ ถ้าเครื่องมือไฟฟ้าหรืออุปกรณ์เสริมตกลง ให้ตรงหาการชำรุดเสียหายหรือติดตั้งอุปกรณ์เสริมที่ไม่ซ้ากฎ หลังจากการตรวจสอบและติดตั้งอุปกรณ์เสริมแล้ว ตัวคุณและผู้ที่อยู่ใกล้เคียงต้องออกห่างจากแนวระนาบของอุปกรณ์เสริมที่กำลังหมุน และเปิดเครื่องมือไฟฟ้าที่ความเร็วสูงสุดโดยไม่มีภาระโหลดเป็นเวลาหนึ่งนาที ถ้าตรวจพบว่ามีอาการสั่นมากพอสมควรมีความผิดปกติอื่นใด ให้หยุดเครื่องทันที ถ้าเกิดเหตุการณ์เช่นนี้ขึ้น ให้ตรวจสอบเครื่องมือเพื่อหาสาเหตุ เก็บรักษาแผ่นเจียรไว้อย่างปลอดภัยในสถานที่แห้งและพ้นจากมือเด็ก โดยปกติอุปกรณ์เสริมที่ชำรุดจะแตกออกในระหว่างการทดสอบนี้
- ช. สวมอุปกรณ์ป้องกันร่างกาย ใช้หน้ากากป้องกัน แวนตาเน็กรัก หรืออุปกรณ์ป้องกันดวงตาอื่นๆ ตามลักษณะการใช้งาน ให้สวมหน้ากากกันฝุ่น อุปกรณ์ป้องกันเสียงดัง ถุงมือ และผ้ากันเปื้อนที่สามารถ

ป้องกันเศษความขัดหรือเศษชิ้นส่วนของชิ้นงานได้ โดยขึ้นอยู่กับความเหมาะสมในการใช้งาน อุปกรณ์ป้องกันดวงตาต้องสามารถกันเศษชิ้นงานที่ปลิวออกมา ซึ่งเกิดจากการทำงานประเภทต่างๆ หน้ากากกันฝุ่นหรือ หน้ากากป้องกันต้องสามารถกรองฝุ่นที่เกิดจากการทำงานได้ การอยู่กันเสี่ยงตมมาก เป็นเวลานานอาจ ทำให้สูญเสียความสามารถในการได้ยิน

- ฉ. **กันผู้ที่อยู่ใกล้เคียงให้ออกห่างจากบริเวณพื้นที่ทำงาน** ในระยะที่ปลอดภัย ผู้ที่เข้ามาในพื้นที่ทำงาน จะต้องสวมใส่อุปกรณ์คุ้มครองความปลอดภัยส่วนบุคคล เศษชิ้นส่วนของชิ้นงานหรือของอุปกรณ์เสริม อาจหลุดกระเด็นออกมา และอาจทำให้ได้รับบาดเจ็บในระยะใกล้กว่าพื้นที่ทำงานโดยตรง
- ญ. **จับเครื่องมือไฟฟ้าที่พื้นผิวส่วนที่ใช้จับซึ่งมีฉนวนป้องกัน** เท่านั้น เมื่อทำงานประเภทใดก็ตามที่อุปกรณ์เสริมที่ใช้กับงานตัดอาจสัมผัสกับสายไฟที่ซ่อนอยู่หรือสายไฟของตัวเอง อุปกรณ์เสริมสำหรับงานตัดที่สัมผัสถูกสายไฟ "ที่มีไฟฟ้า" อาจทำให้ส่วนที่เป็นโลหะของเครื่องที่ถูกล้มผัส "มีไฟฟ้า" และทำให้ผู้ใช้เครื่องถูกไฟฟ้าช็อตได้
- ฎ. **วางสายไฟให้ห่างจากอุปกรณ์เสริมที่กำลังหมุน** หากคนสูญเสียการควบคุม สายไฟอาจถูกตัดหรือดัดขาด และอาจดึงมือหรือแขนของคุณเข้าไปหาอุปกรณ์เสริมที่กำลังหมุนอยู่
- ฏ. **อย่าวางเครื่องมือไฟฟ้าจนกว่าอุปกรณ์เสริมจะหยุดหมุนแล้ว** อุปกรณ์เสริมที่กำลังหมุนอยู่อาจจับยึดพื้นผิวไว้และดึงเครื่องมือไฟฟ้าออกจากกรควบคุมของคุณ
- ฐ. **ไม่ควรเปิดใช้เครื่องมือไฟฟ้าขณะที่ถือเครื่องมือไว้ใกล้ตัว** การสัมผัสกับอุปกรณ์เสริมที่กำลังหมุนโดยไม่ตั้งใจอาจทำให้เสื้อผ้าของคุณถูกเกี่ยวและดึงอุปกรณ์เสริมเข้ามาใกล้ตัว
- ฑ. **ห้าความสะอาดของระบบอากาศของเครื่องมือไฟฟ้าเป็นประจำ** พัดลมของมอเตอร์จะดูดฝุ่นละอองเข้าไปในตัวเครื่องและกลรวมผสมของโลหะมากเกินไป อาจทำให้เกิดอันตรายทางไฟฟ้าได้
- ด. **ไม่ควรใช้เครื่องมือไฟฟ้าใกล้วัสดุติดไฟ** ประกายไฟอาจทำให้วัสดุเหล่านี้ติดไฟได้
- ณ. **ไม่ควรใช้อุปกรณ์เสริมที่ต้องเติมสารหล่อเย็นที่เป็นของเหลว** การใช้น้ำหรือของเหลวอื่นในการหล่อเย็น อาจทำให้ได้รับอันตรายจากไฟฟ้าจนถึงแก่ความตายหรือไฟฟ้าช็อตได้

คำแนะนำด้านความปลอดภัยเพิ่มเติมสำหรับการใช้งานทุกประเภท

สาเหตุและการป้องกันผู้ใช้เครื่องจากการติดกลับ
การติดกลับคือปฏิกิริยาที่เกิดขึ้นแบบทันทีทันใดต่อแผ่นเจียรที่กำลังหมุน แผ่นรองหลัง แปรง หรืออุปกรณ์เสริมอื่นๆ ที่ถูกหนีบหรือติดขัด การหนีบหรือการติดขัดจะทำให้อุปกรณ์เสริมที่กำลังหมุนหยุดอย่างรวดเร็ว ซึ่งจะทำให้เครื่องมือไฟฟ้าที่ไม่มีกรควบคุมถูกดึงไปในทิศทางที่ตรงกันข้ามกับการหมุนของอุปกรณ์เสริมในจุดที่ติดขัด

ตัวอย่างเช่น ถ้าแผ่นเจียรติดขัดหรือถูกหนีบโดยชิ้นงาน ขอบของแผ่นเจียรที่กำลังเข้าไปสู่จุดหนีบอาจดันเข้าไปสู่พื้น

ผิวของวัสดุ ซึ่งจะทำให้แผ่นเจียรยื่นออกหรือหลุดออก แผ่นเจียรอาจกระเด็นไปหาหรือกระเด็นออกจากผู้ปฏิบัติงาน ทั้งนี้ขึ้นอยู่กับทิศทางเคลื่อนที่ของแผ่นเจียรในจุดที่ถูกหนีบ แผ่นเจียรยังอาจแตกหักภายใต้สภาวะเหล่านี้อีกด้วย การติดกลับเป็นผลมาจากการใช้งานเครื่องมืออย่างไม่ถูกวิธี และ/หรือขั้นตอนหรือสภาวะการใช้งานที่ไม่ถูกต้อง และสามารถหลีกเลี่ยงได้ด้วยการใช้มาตรการป้องกันที่เหมาะสมที่ให้ไว้ด้านล่างนี้

- ก. **จับยึดเครื่องมือไฟฟ้าให้แน่นตลอดเวลา และจัดตำแหน่งร่างกายและแขนเพื่อให้สามารถต้านแรงติดกลับได้** ให้ใช้มือจับเสริมด้วยเสมอหากมีให้มา เพื่อให้สามารถควบคุมการติดกลับหรือผลจากแรงบิดได้อย่างเต็มที่ในระหว่างเริ่มเปิดเครื่อง ผู้ปฏิบัติงานสามารถควบคุมปฏิกิริยาของแรงบิดหรือแรงติดกลับได้ ถ้านำมาตรการที่เหมาะสมมาใช้
- ข. **ห้ามยื่นมือเข้าใกล้อุปกรณ์เสริมที่กำลังหมุน** อุปกรณ์เสริมอาจติดใส่มีได้
- ค. **อย่าให้ร่างกายของคุณอยู่ในบริเวณที่เครื่องมือไฟฟ้าจะเคลื่อนที่ไปได้ถ้าเกิดการติดกลับขึ้น** การติดกลับจะดันเครื่องมือไปในทิศทางตรงกันข้ามกับการเคลื่อนที่ของแผ่นขัดในจุดที่ติดขัด
- ง. **ใช้ความระมัดระวังเป็นพิเศษขณะทำงานที่มุมหรือขอบที่คม ฯลฯ** หลีกเลี่ยงการทำให้อุปกรณ์เสริมกระดอนไปมาหรือติดขัด มุมต่างๆ ขอบที่คม หรือการกระดอนไปมา มีแนวโน้มที่จะทำให้อุปกรณ์เสริมที่กำลังหมุนอยู่ติดขัด และทำให้สูญเสียการควบคุมหรือเกิดการติดกลับ
- จ. **ไม่ควรติดใบเลื่อยไม้แบบใช้เลื่อยหรือใบเลื่อยแบบมีฟัน** ใบเลื่อยแบบที่มีจะทำให้เกิดการติดกลับและสูญเสียการควบคุม

คำเตือนเพื่อความปลอดภัยทั่วไปสำหรับการเจียร

- ก. **ใช้แผ่นเจียรชนิดที่แนะนำสำหรับเครื่องมือไฟฟ้าของคุณและอุปกรณ์ป้องกันที่ออกแบบมาสำหรับแผ่นเจียรที่เลือกโดยเฉพาะ** แผ่นเจียรที่ไม่ได้ออกแบบมาให้เข้ากับเครื่องมือไฟฟ้าจะไม่ได้รับการป้องกันอย่างเพียงพอและไม่ปลอดภัย
- ข. **พื้นผิวเจียรของแผ่นเจียรแบบกดกลางต้องติดตั้งต่ำกว่าระนาบของขอบตัวครอบป้องกัน** แผ่นเจียรที่ติดตั้งไม่ถูกต้องที่ยื่นเลยระนาบของขอบตัวครอบป้องกัน จะไม่ได้รับการป้องกันที่เพียงพอ
- ค. **ตัวครอบป้องกันต้องได้รับการติดตั้งเข้ากับเครื่องมือไฟฟ้าอย่างแน่นหนาและอยู่ในตำแหน่งที่มีความปลอดภัยสูงสุด** เพื่อให้มีส่วนของแผ่นเจียรที่หันเข้าหาผู้ทำงานได้น้อยที่สุด ตัวครอบป้องกันนี้จะช่วยปกป้องผู้ทำงานจากชิ้นส่วนของแผ่นเจียรที่แตกหักและการสัมผัสกับแผ่นเจียรโดยไม่ตั้งใจ รวมทั้งประกายไฟที่อาจทำให้เสื้อผ้าติดไฟ
- ง. **ต้องใส่แผ่นตัดสำหรับการใช้งานที่แนะนำเท่านั้น** ตัวอย่างเช่น ห้ามใช้ด้านข้างของแผ่นตัดกับงานเจียร แผ่นตัดแบบชนิดมีวัดประสงค์เพื่อการเจียรแนวตั้ง แร่ด้านข้างที่กระแทกกับแผ่นเหล่านี้อาจทำให้แผ่นแตกออกได้

- จ. ทุกครั้งให้ใบหน้าแป้นแผ่นเจียรที่ไม่ชำรุดเสียหาย ที่มีขนาดและรูปร่างที่ถูกต้องเหมาะสมสำหรับแผ่นเจียรที่คุณเลือกใช้ ใบหน้าแป้นแผ่นเจียรที่เหมาะสมจะช่วยรองรับแผ่นเจียรไว้ ดังนั้นจึงลดการแตกหักของแผ่นเจียรที่อาจเกิดขึ้นได้ หน้าแป้นสำหรับแผ่นตัดอาจแตกต่างจากหน้าแป้นสำหรับแผ่นเจียร
- ฉ. ห้ามใช้แผ่นเก่าที่สึกมาจากเครื่องมือไฟฟ้าที่มีขนาดใหญ่มากกว่า แผ่นที่มีไว้สำหรับเครื่องมือไฟฟ้าขนาดใหญ่ไม่สามารถใช้ได้กับเครื่องมือที่มีความเร็วสูงกว่าหรือเครื่องมือที่เล็กกว่า และอาจแตกหักได้

ข้อมูลเพื่อความปลอดภัยเพิ่มเติม

- ♦ เครื่องมือนี้ไม่ได้ถูกออกแบบมาเพื่อใช้งานกับแผ่นขัดและแปรงลวดทรงถ้วย



คำเตือน: เรานะนำการใช้อุปกรณ์ป้องกันไฟดูดที่มีกระแสไฟฟ้าไม่เกิน 30mA

ความเสี่ยงอื่นๆ ที่ยังมีอยู่

แม้จะปฏิบัติตามข้อกำหนดด้านความปลอดภัยที่เกี่ยวข้องและใช้อุปกรณ์นิรภัยแล้วก็ตาม แต่ก็ไม่สามารถหลีกเลี่ยงความเสี่ยงบางอย่างได้ ความเสี่ยงเหล่านั้นได้แก่:

- ความบกพร่องในการได้ยินเสียง
- ความเสี่ยงที่จะได้รับบาดเจ็บจากเศษชิ้นงานที่ปลิวว่อน
- ความเสี่ยงที่จะเกิดรอยไหม้เนื่องจากอุปกรณ์เสริมที่ร้อนขึ้นในระหว่างใช้งาน
- ความเสี่ยงที่จะได้รับบาดเจ็บเนื่องจากการใช้งานเป็นเวลานาน
- ความเสี่ยงที่จะได้รับฝุ่นของสารที่เป็นอันตราย

สัญลักษณ์บนเครื่องมือ

นอกเหนือจากสัญลักษณ์ภาพที่ใช้ในคู่มือเล่มนี้แล้ว บนเครื่องมือจะมีสัญลักษณ์ภาพดังต่อไปนี้:



โปรดอ่านคู่มือแนะนำการใช้งานก่อนใช้งาน



สวมแว่นตานิรภัยตลอดเวลา



สวมอุปกรณ์ป้องกันเสียงดัง

ตำแหน่งของรหัสวันที่ (รูป A)

รหัสวันที่ (16) ซึ่งรวมถึงปีที่ผลิต จะพิมพ์อยู่บนตัวเครื่องตัวอย่างเช่น:

2017 XX XX

ปีที่ผลิตของรายการในบรรจุภัณฑ์

ภายในบรรจุภัณฑ์ประกอบด้วย

- เครื่องเจียร 1 เครื่อง
ตัวครอบป้องกัน 1 แผ่น
มือจับเสริมด้านข้าง 1 ชิ้น
ชุดหน้าแป้น 1 ชุด
ประแจสลักสองขา 1 อัน
คู่มือการใช้งาน 1 เล่ม
- ♦ โปรดตรวจหาร่องรอยความเสียหายของเครื่องมือ ชิ้นส่วน หรืออุปกรณ์เสริม ที่อาจเกิดขึ้นในระหว่างการขนส่ง
 - ♦ โปรดอ่านและทำความเข้าใจคู่มือเล่มนี้ก่อนการใช้งาน

คำอธิบาย (รูป A)



คำเตือน: ห้ามดัดแปลงเครื่องมือไฟฟ้าหรือส่วนประกอบต่างๆ เพราะอาจทำให้เครื่องมือชำรุดหรือได้รับบาดเจ็บได้

- 1 สวิตช์เปิด/ปิด
- 2 ปุ่มล๊อค
- 3 มือจับเสริมด้านข้าง
- 4 ตัวครอบป้องกัน
- 5 ตัวล๊อคแกนหมุน

ความปลอดภัยทางไฟฟ้า

เครื่องมือนี้ใช้กับแรงดันไฟฟ้าขนาดเดียวกันนั้น ตรวจสอบให้แน่ใจว่ากำลังไฟของแหล่งจ่ายไฟตรงกับค่าแรงดันไฟฟ้าบนแผ่นแสดงที่กัก



เครื่องมือ Stanley ของคุณมีฉนวนสองชั้น ดังนั้นจึงไม่จำเป็นต้องต่อสายดิน

หากสายไฟชำรุดเสียหาย โปรดส่งไปยังศูนย์บริการของ STANLEY เพื่อเปลี่ยนเป็นสายไฟที่จัดเตรียมมาเป็นพิเศษ

การใช้สายพ่วง

ในกรณีที่จำเป็นต้องใช้สายพ่วง ให้ใช้สายพ่วง 3 ขั้วที่ผ่านการรับรองและเหมาะกับปริมาณไฟเข้าของอุปกรณ์ (ดูที่ข้อมูลด้านเทคนิค) ขนาดต่ำสุดของสายไฟคือ 1.5 ตร.มม. ความยาวสูงสุดคือ 30 ม.

เมื่อมีการใช้อุปกรณ์ผ่านเก็บสายไฟ ให้คลายสายไฟออกจนหมดทุกครั้ง

การประกอบและการปรับแต่ง



คำเตือน: เพื่อลดความเสี่ยงจากการได้รับบาดเจ็บรุนแรง ต้องปิดเครื่องมือและถอดปลั๊กออกจากแหล่งจ่ายไฟก่อนทำการปรับตั้ง หรือทำการถอด/ติดตั้งอุปกรณ์ยึดติดหรืออุปกรณ์เสริมใดๆ ทุกครั้ง ก่อนต่อเครื่องมือใหม่อีกครั้ง ให้กดและปล่อยสวิตช์ไว้เพื่อให้แน่ใจว่าเครื่องมือปิดอยู่ การปล่อยเปิดเครื่องมือโดยไม่ได้ตั้งใจอาจเป็นสาเหตุให้เกิดการบาดเจ็บได้

ใส่ด้ามจับด้านข้าง (รูป F)



คำเตือน: ก่อนใช้เครื่องมือ ตรวจสอบว่าได้ขันมือจับแน่นหนาแล้ว



คำเตือน: ควรใช้ด้ามจับด้านข้างทุกครั้งเพื่อให้สามารถควบคุมเครื่องมือได้ตลอดเวลา
ขันมือจับเสริมด้านข้าง (3) ให้เข้าไปในรูที่อยู่ด้านบาง (15) ของเลื่อยเพื่อให้เห็น

การติดตั้งและการถอดตัวครอบป้องกัน



คำเตือน: ต้องใช้ตัวครอบป้องกันกับเครื่องเจียร์นี้

การติดตั้งอุปกรณ์ (รูป B และ C)

- ♦ วางเครื่องเจียร์ไว้บนโต๊ะ โดยให้แกนหมุนหันขึ้นบน
- ♦ วางแนวให้สลักล็อก (6) ตรงกับช่องล็อก (7) ในตัวยึด
- ♦ กดตัวครอบป้องกันลง (4) และหมุนไปตามลูกศร (รูป B)

การถอดอุปกรณ์ (รูป B และ C)

- ♦ ถือเครื่องมือเอาไว้ในมือ
- ♦ คลายสกรู 9 ตรงปลอกยึดตัวครอบป้องกันออก
- ♦ หมุนตัวครอบป้องกันจนกว่าสลักล็อกจะเข้าไปในช่องล็อก
- ♦ ปลดตัวครอบป้องกัน

การติดตั้งและการถอดแผ่นเจียร์ (รูป D, E)



คำเตือน: ห้ามใช้แผ่นเจียร์ที่ชำรุด

- ♦ วางเครื่องเจียร์ไฟฟ้าบนโต๊ะ โดยให้ตัวครอบป้องกันตั้งขึ้น
- ♦ ใส่หน้าแปลนด้านใน (11) เข้ากับแกนหมุน (12) ให้ถูกต้อง รูป D
- ♦ วางแผ่นเจียร์หน้าแปลนด้านใน (11) เมื่อใส่แผ่นเจียร์โดยตรงกลางตั้งขึ้น ตรวจสอบให้เห็นใจว่าตรงกลางที่ตั้งขึ้น ต้องหันไปทางหน้าแปลน
- ♦ วางกระดาษทรายไว้บนแผ่นยางรองหลัง
- ♦ ขันแปลนด้านนอก (14) ให้แน่นเข้ากับแกนหมุน (12) (รูป E) เมื่อติดตั้งแผ่นเจียร์ วงแหวนด้านบนสุดของแปลนด้านนอก (14) ต้องประกบหน้าเข้ากับแผ่นเจียร์
- ♦ กดปุ่มล็อกแกนหมุน (5) และป้องกันแกนหมุนไม่ให้หมุน (12) จนกระทั่งล็อกเข้าที่
- ♦ ใช้ประแจสลักเพื่อขันหน้าแปลนด้านนอก (14) ให้แน่น

ก่อนการใช้งาน

- ♦ ติดตั้งตัวครอบป้องกันและแผ่นเจียร์ที่เหมาะสม ห้ามใช้ งานแผ่นเจียร์ที่เก่าหนักมากเกินไป
- ♦ ห้ามใช้อุปกรณ์เสริมที่ชำรุดเสียหาย ให้ตรวจสอบ อุปกรณ์เสริมก่อนการใช้งานแต่ละครั้ง ถ้าเครื่องมือ ไฟฟ้าหรืออุปกรณ์เสริมตกหล่น ให้ตรวจหาการชำรุดเสียหายหรือติดตั้งอุปกรณ์เสริมที่ไม่ชำรุด หลังจากการตรวจ

สอบและติดตั้งอุปกรณ์เสริมแล้ว ตัวคุณและผู้ที่อยู่ใกล้เคียงต้องออกจากแนวระนาบของอุปกรณ์เสริมที่กำลังหมุน และเปิดเครื่องมือไฟฟ้าที่ความเร็วสูงสุดโดยไม่มีภาระโหลดเป็นเวลาหนึ่งนาที โดยปกติอุปกรณ์เสริมที่ชำรุดจะแตกออกในระหว่างการทดสอบนี้

- ♦ ตรวจสอบให้แน่ใจว่าได้ติดตั้งหน้าแปลนด้านในและด้านนอกอย่างถูกต้องแล้ว
- ♦ ตรวจสอบให้แน่ใจว่าแผ่นเจียร์หมุนในทิศทางตามลูกศรบนอุปกรณ์เสริมและเครื่องมือ
- ♦ ห้ามใช้แผ่นตัดเพื่อการเจียร์ด้านข้าง
- ♦ ตรวจสอบให้แน่ใจว่าประกายไฟที่เกิดจากการใช้งานจะไม่ทำให้เกิดอันตราย เช่น สัมผัสโดนคน หรือจุดติดสารไวไฟ

การใช้งาน (รูป F)

คำแนะนำ



คำเตือน: ห้ามตามคำแนะนำด้านความปลอดภัย และข้อกำหนดที่บังคับใช้เสมอ



คำเตือน: เพื่อลดความเสี่ยงของการบาดเจ็บสาหัส ให้ปิดเครื่องมือและถอดปลั๊กเครื่องมือออกจากแหล่งจ่ายไฟก่อนทำการปรับตั้ง หรือทำการถอด/ติดตั้งอุปกรณ์ยึดติดหรืออุปกรณ์เสริมใดๆ ทุกครั้ง ก่อนการประกอบเครื่องมือ ให้กดและปล่อยสวิตช์ไว้เพื่อให้แน่ใจว่าเครื่องมือมีอยู่



คำเตือน:

- ♦ ตรวจสอบให้แน่ใจว่าได้ยึดวัสดุทั้งหมดที่จะเจียร์เข้าอย่างแน่นหนาแล้ว
 - ♦ ออกแรงกดไปยังเครื่องมือเพียงเบาๆ อย่าออกแรงกดด้านข้างที่แผ่นเจียร์
 - ♦ หลีกเลี่ยงการใช้งานหนักเกินไป หากเครื่องมือร้อน ให้ปล่อยให้เครื่องทำงานโดยไม่มีภาระโหลดเป็นเวลาสองสามนาที
1. โปรดจับเครื่องมือด้วยมือทั้งสองข้าง (มือข้างหนึ่งจับที่ตัวเครื่อง มืออีกข้างหนึ่งอยู่บนมือจับเสริมด้านข้าง) เปิดใช้งานเครื่องมือแล้วเลื่อนแผ่นเจียร์เข้าหาชิ้นงาน
 2. ให้ขอบของแผ่นเจียร์เอียงทามุมตั้งแต่ 15 ถึง 30 องศา กับพื้นผิวของชิ้นงาน
 3. เมื่อใช้แผ่นเจียร์ใหม่ อย่าวางแผ่นเจียร์ในทิศทาง B มิฉะนั้นแผ่นเจียร์จะตัดชิ้นงาน เมื่อขอบของแผ่นเจียร์มีความกลมมน คุณสามารถใช้งานแผ่นเจียร์ในทิศทาง A หรือ B ก็ได้

การสตาร์ทและการหยุดมอเตอร์ (รูป A)



คำเตือน: ก่อนใช้เครื่องมือ ให้ตรวจสอบว่าได้ขันมือจับแน่นดีแล้ว ตรวจสอบว่าสวิตช์เปิด/ปิดทำงานได้อย่างปกติหรือไม่

หากต้องการเริ่มต้นใช้เครื่องมือ ให้กดสวิตช์ (1) หากต้องการล็อกเครื่องมือให้อยู่ในตำแหน่ง "เปิด" ให้กดสวิตช์ (1) ค้างไว้เรื่อยๆ จากนั้นให้กดปุ่ม (2) หากต้องการปิดเครื่อง เพียงกดสวิตช์แล้วปล่อย เครื่องมือจะหยุดทำงาน

ตำแหน่งการจับที่เหมาะสม (รูป A, H)



คำเตือน: เพื่อลดความเสี่ยงจากการบาดเจ็บที่รุนแรง ให้วางมือในตำแหน่งที่ถูกต้องทุกครั้งดังแสดงในภาพ



คำเตือน: เพื่อลดความเสี่ยงจากการได้รับบาดเจ็บสาหัส จะต้องจับเครื่องมือให้แน่นทุกครั้ง เพื่อเตรียมพร้อมสำหรับแรงปฏิกิริยาที่เกิดขึ้นแบบทันทีทันใด ตำแหน่งการจับที่เหมาะสมจะต้องให้มือข้างหนึ่งอยู่บนมือจับเสริมด้านข้าง (3) และมีอีกข้างหนึ่งอยู่บนตัวเครื่อง ตามที่แสดงในรูป H

การเปิด/ปิดสวิตช์



ข้อควรระวัง: จับตัวเครื่องให้แน่นเพื่อให้สามารถควบคุมเครื่องมือได้ตลอดทั้งในเวลาที่เริ่มเปิดเครื่อง ในระหว่างการใช้งาน และจนกระทั่งแผ่นหรืออุปกรณ์เสริมหยุดหมุน ตรวจสอบให้แน่ใจว่าแผ่นหยุดสนิทก่อนวางเครื่องมือลง

หมายเหตุ: เพื่อลดการเคลื่อนที่ของเครื่องมือโดยไม่คาดคิด ห้ามเปิดหรือปิดสวิตช์เครื่องมือขณะที่อยู่ในสภาวะที่มีภาระโหลด ให้เครื่องเจียรทำงานจนถึงความเร็วสูงสุดก่อนสัมผัสพื้นผิวของงาน ยกเครื่องมือออกจากพื้นผิวก่อนปิดเครื่องมือ ปล่อยให้เครื่องมือหยุดหมุนก่อนวางเครื่องลง

สวิตช์เปิด/ปิด (1) ที่มีการล็อคโดยอัตโนมัติ (รูป A)



คำเตือน: ก่อนเชื่อมต่อเครื่องมือเข้ากับแหล่งจ่ายไฟ ตรวจสอบให้แน่ใจว่าสวิตช์อยู่ในตำแหน่งปิด โดยการกดส่วนหน้าของสวิตช์และปล่อยให้ตรวจสอบให้แน่ใจว่าสวิตช์เลื่อนอยู่ในตำแหน่งปิดตามที่อธิบายไว้ข้างต้น หลังจากที่มีการหยุดจ่ายไฟไปยังเครื่องมือไม่ว่าด้วยสาเหตุใด เช่น การทำงานของเซอร์กิตเบรกเกอร์ การถอดปลั๊กโดยไม่ตั้งใจ หรือระบบไฟฟ้าขัดข้อง ถ้าสวิตช์เลื่อนถูกล็อคไว้ที่ตำแหน่งเปิดขณะที่เชื่อมต่อเข้ากับแหล่งจ่ายไฟ เครื่องมือจะเริ่มทำงานโดยอัตโนมัติ

หากต้องการเริ่มต้นใช้เครื่องมือ ให้กดสวิตช์ (1)

คุณสมบัติในการล็อคของสวิตช์เปิด/ปิด

กดสวิตช์ (1) เครื่องมือจะเริ่มทำงาน กดสวิตช์ค้างไว้เรื่อยๆ จากนั้นกดปุ่มล็อค (2) อุปกรณ์จะถูกล็อคในตำแหน่ง "เปิด" หากต้องการปิดเครื่อง ให้กดสวิตช์ (1) แล้วปล่อยให้ปุ่มล็อค (2) จะตั้งขึ้นและเครื่องมือจะหยุดทำงาน

คำอธิบาย: ก่อนที่จะสัมผัสกับวัตถุที่คุณกำลังทำงานด้วย ตรวจสอบให้แน่ใจว่าแผ่นเจียรกำลังหมุนไปที่ความเร็วสูงสุด ก่อนที่จะปิดเครื่อง ให้ยกเครื่องมือขึ้นจากวัตถุที่คุณกำลังทำงาน



ข้อควรระวัง: ตรวจสอบให้แน่ใจว่าแผ่นเจียรหยุดสนิทก่อนที่จะวางเครื่องมือลง

การหมุนล้อเฟือง (รูป F)

ล้อเฟืองจะถูกยึดติดกับตัวเรือนของเครื่องมือ และสามารถหมุนได้เพื่อให้ผู้ใช้รู้สึกสบายขึ้นในขณะที่ตัด

ล้อเฟืองสามารถหมุนได้ 90 องศา 180 องศา และ 270 องศา ไปทางซ้ายหรือขวาก็ได้

- ♦ คลายสกรูสี่ตัวบนล้อเฟืองออก
- ♦ หมุนล้อเฟืองจนกระทั่งอยู่ในตำแหน่งที่เหมาะสม
- ♦ ขันสกรูสี่ตัวบนล้อเฟืองให้แน่น
- ♦ ตรวจสอบให้แน่ใจว่ากลไกการหมุนถูกล็อคไว้



คำเตือน: ห้ามใช้เครื่องมือหากไม่มีกริลล์ล้อเฟือง

ตัวล็อคแกนหมุน (รูป A)

ตัวล็อคแกนหมุน (5) มีไว้เพื่อป้องกันแกนหมุนไม่ให้หมุนขณะที่ติดตั้งหรือถอดแผ่นเจียร ใช้ตัวล็อคแกนหมุนเฉพาะเมื่อได้ปิดเครื่องมือ ถอดปลั๊กออกจากแหล่งจ่ายไฟ และเครื่องมือได้หยุดสนิทแล้ว

หมายเหตุ: เพื่อลดความเสี่ยงที่จะเกิดความเสียหายต่อเครื่องมือ ห้ามใช้ตัวล็อคแกนหมุนขณะที่เครื่องมือกำลังทำงาน มิฉะนั้นจะเกิดความเสียหายกับเครื่องมือได้ และอุปกรณ์เสริมที่นำมาต่ออาจหมุนออกมา ทำให้เกิดการบาดเจ็บได้

ถ้าต้องการล็อค ให้กดปุ่มล็อคแกนหมุน และหมุนแกนหมุนจนกระทั่งไม่สามารถหมุนต่อไปได้อีก

การใช้งานกับโลหะ

เมื่อจะใช้เครื่องมือในการทำงานกับโลหะ ต้องแน่ใจว่าได้มีการใส่อุปกรณ์ป้องกันไฟดูด (RCD) เพื่อหลีกเลี่ยงความเสี่ยงที่มีอยู่ที่เกิดจากเศษโลหะ

ถ้าแหล่งจ่ายไฟถูกปิดโดย RCD ให้นำเครื่องมือไปยังศูนย์ซ่อมที่ได้รับอนุญาตจาก STANLEY



คำเตือน: ในสภาพการทำงานหนัก อาจมีการสะสมฝุ่นที่เป็นอันตรายไฟฟ้าภายในตัวเครื่องในเวลาที่ทำงานกับโลหะ ฝุ่นนี้อาจส่งผลให้จำนวนป้องกันในเครื่องจักรเสื่อมประสิทธิภาพ และอาจเสี่ยงต่อการเกิดไฟดูดได้ เพื่อหลีกเลี่ยงการสะสมของเศษโลหะภายในเครื่องจักร เราขอแนะนำให้ทำความสะอาดช่องระบายอากาศทุกวัน ดูหัวข้อ การบำรุงรักษา

การบำรุงรักษา

เครื่องมือไฟฟ้า STANLEY ออกแบบมาเพื่อให้สามารถใช้งานได้ยาวนานต่อเนื่องโดยมีการบำรุงรักษาขั้นน้อยที่สุด การทำงานที่สร้างความพึงพอใจอย่างต่อเนื่องจะขึ้นอยู่กับการดูแลรักษาที่เหมาะสมและการทำความสะอาดอย่างสม่ำเสมอ



คำเตือน: เพื่อลดความเสี่ยงจากการได้รับบาดเจ็บรุนแรง ต้องปิดเครื่องมือและถอดปลั๊กออกจากแหล่งจ่ายไฟก่อนทำการปรับตั้ง หรือทำการถอด/ติดตั้งอุปกรณ์ยึดติดหรืออุปกรณ์เสริมใดๆ ทุกครั้ง ก่อนต่อเครื่องมือใหม่อีกครั้ง ให้ถอดและปล่อยให้สวิตช์ไว้เพื่อให้แน่ใจว่าเครื่องมือปิดอยู่ การเผลอเปิดเครื่องโดยไม่ตั้งใจอาจเป็นสาเหตุให้เกิดการบาดเจ็บได้



การหล่อลื่น

ไม่ต้องใช้สารหล่อลื่นเพิ่มเติมกับเครื่องมือไฟฟ้านี้



การทำความสะอาด

เชื่อถือได้ ไม่ว่าคุณจะต้องการคำแนะนำด้านเทคนิค การซ่อมแซม หรืออะไหล่แท้จากโรงงาน โปรดติดต่อศูนย์ STANLEY ใกล้บ้านคุณ



คำเตือน: ห้ามเป่าสิ่งสกปรกและฝุ่นละอองที่สะสมออกจากตัวเครื่องเป็นประจำด้วยลมแห้ง เนื่องจากสิ่งสกปรกมักสะสมอยู่ภายในและโดยรอบของระบบอากาศ สวมอุปกรณ์ป้องกันดวงตาและหน้ากากกันฝุ่นที่ได้มาตรฐานในขณะดำเนินการขั้นตอนนี้



คำเตือน: ห้ามใช้สารที่เป็นตัวทำละลายหรือสารเคมีที่มีฤทธิ์กัดกร่อนรุนแรงอื่นๆ ทำความสะอาดชิ้นส่วนที่ไม่ใช่โลหะของเครื่องมือ สารเคมีเหล่านี้ อาจส่งผลต่อวัสดุที่ใช้ในชิ้นส่วนเหล่านี้ ใช้เฉพาะผ้าชุบน้ำสบู่อ่อนๆ เท่านั้น อย่าให้มีของเหลวใดๆ เข้าไปในเครื่องมือเด็ดขาด ห้ามจุ่มส่วนใดๆ ของเครื่องมือลงในของเหลวเด็ดขาด

อุปกรณ์เสริม



คำเตือน: เนื่องจากอุปกรณ์เสริมอื่นนอกเหนือจากที่ STANLEY มีจำหน่าย ไม่ได้ผ่านการทดสอบร่วมกับผลิตภัณฑ์นี้ จึงอาจเป็นอันตรายหากใช้อุปกรณ์เสริมดังกล่าวร่วมกับเครื่องมือนี้ เพื่อเป็นการลดความเสี่ยงจากการได้รับบาดเจ็บ ให้ใช้อุปกรณ์เสริมเฉพาะที่ STANLEY แนะนำให้ใช้ร่วมกับผลิตภัณฑ์เท่านั้น

โปรดติดต่อตัวแทนจำหน่ายหากต้องการข้อมูลเพิ่มเติมเกี่ยวกับอุปกรณ์เสริมที่เหมาะสม

การปกป้องสิ่งแวดล้อม

การเก็บรวบรวมแบบคัดแยก ห้ามทิ้งผลิตภัณฑ์และแบตเตอรี่ที่มีสัญลักษณ์นี้รวมกับขยะในครัวเรือนปกติ

ผลิตภัณฑ์และแบตเตอรี่ประกอบด้วยวัสดุที่สามารถนำกลับมาใช้ใหม่หรือรีไซเคิลได้ เพื่อลดความต้องการวัตถุดิบ โปรดรีไซเคิลอุปกรณ์ไฟฟ้าและแบตเตอรี่ตามข้อบังคับในท้องถิ่น ดูข้อมูลเพิ่มเติมได้ที่ www.2helpU.com

หมายเหตุ

เนื่องจาก STANLEY มีนโยบายพัฒนาปรับปรุงผลิตภัณฑ์อย่างต่อเนื่อง ดังนั้น เราจึงขอสงวนสิทธิ์ในการเปลี่ยนแปลงข้อมูลจำเพาะของผลิตภัณฑ์โดยไม่แจ้งให้ทราบล่วงหน้า อุปกรณ์มาตรฐานและอุปกรณ์เสริมอาจแตกต่างกันในแต่ละประเทศ

ข้อมูลจำเพาะของผลิตภัณฑ์อาจแตกต่างกันในแต่ละประเทศ

ตัวเลือกผลิตภัณฑ์อาจมีจำหน่ายไม่ครบทุกรายการในบางประเทศ โปรดสอบถามตัวเลือกผลิตภัณฑ์จากตัวแทนจำหน่ายของ STANLEY ในประเทศของคุณ

ข้อมูลการบริการ

STANLEY ให้บริการเครือข่ายศูนย์บริการของบริษัทเองและ/หรือศูนย์ฯ ที่ได้รับการรับรองเต็มรูปแบบทั่วประเทศ ศูนย์บริการ STANLEY ทุกแห่งมีพนักงานที่ผ่านการฝึกอบรมเพื่อให้บริการเกี่ยวกับเครื่องมือไฟฟ้าได้อย่างมีประสิทธิภาพและ

ข้อมูลด้านเทคนิค

เครื่องเจียรไฟฟ้า ขนาดกลาง		SGM146	SGM145
แรงดันไฟฟ้า	V_{AC}	220~240	220~240
ความถี่	เฮิรตซ์	50/60	50/60
กำลังไฟเข้า	วัตต์	1400	1400
ความเร็วตามทีกัด	นาที ⁻¹	9500	9500
เส้นผ่าศูนย์กลางของแผ่นเจียร	มม.	150	125
ความหนาของแผ่นเจียร	มม.	6	6
เส้นผ่าศูนย์กลางของแกนหมุน		M14	M14
น้ำหนัก	กก.	3.1	3.1

Mục đích sử dụng

Máy mài góc SGM146 của STANLEY được thiết kế để mài kim loại bằng cách sử dụng loại đĩa mài thích hợp. Đây là dụng cụ chuyên dụng.

HƯỚNG DẪN AN TOÀN

Các định nghĩa dưới đây mô tả mức độ nghiêm trọng của từng ký hiệu. Vui lòng đọc hướng dẫn sử dụng và chú ý đến các ký hiệu này.



NGUY HIỂM: Chỉ tình huống nguy hiểm sắp xảy ra, nếu không phòng tránh, sẽ gây tử vong hoặc chấn thương nghiêm trọng.



CẢNH BÁO: Chỉ tình huống nguy hiểm tiềm ẩn, nếu không phòng tránh, có thể gây tử vong hoặc chấn thương nghiêm trọng.



THẬN TRỌNG: Chỉ tình huống nguy hiểm tiềm ẩn, nếu không phòng tránh, có thể gây chấn thương nhẹ hoặc vừa.

LƯU Ý: Chỉ một hành động không liên quan đến chấn thương cá nhân nếu không phòng tránh, có thể gây hư hỏng tài sản.



Biểu thị nguy cơ bị điện giật.



Biểu thị nguy cơ hỏa hoạn.



Cảnh báo: Để giảm nguy cơ chấn thương, hãy đọc hướng dẫn sử dụng.

Cảnh báo chung về an toàn cho dụng cụ điện cầm tay



CẢNH BÁO! Đọc kỹ tất cả những hướng dẫn và cảnh báo về an toàn. Việc không tuân thủ các cảnh báo và hướng dẫn này có thể dẫn đến điện giật, cháy và/hoặc chấn thương nghiêm trọng.

Giữ lại mọi cảnh báo và hướng dẫn để sau này tham khảo

Thuật ngữ “dụng cụ điện cầm tay” trong phần cảnh báo chỉ thiết bị chạy bằng điện nguồn (có dây điện) hoặc thiết bị chạy bằng pin (không có dây điện).

1. An toàn tại nơi làm việc

- Giữ cho nơi làm việc luôn sạch sẽ và đủ ánh sáng. Những khu vực bừa bộn hoặc thiếu ánh sáng dễ gây tai nạn.
- Không vận hành dụng cụ điện cầm tay trong các môi trường dễ cháy nổ, như các môi trường có chất lỏng, khí hoặc bụi dễ cháy.** Dụng cụ điện cầm tay tạo ra các tia lửa điện có thể gây cháy bụi hoặc bốc khói.

- Không cho trẻ em và những người quan sát lại gần khi đang vận hành dụng cụ điện cầm tay. Những lúc xao lãng có thể khiến bạn mất kiểm soát.

2. An toàn điện

- Phích cắm của dụng cụ điện cầm tay phải vừa với ổ cắm. Không được sửa đổi phích cắm dưới bất kỳ hình thức nào. Không được sử dụng các phích cắm chuyển đổi với những dụng cụ điện cầm tay có nối đất.** Phích cắm nguyên trạng và ổ cắm phù hợp sẽ giúp giảm nguy cơ bị điện giật.
- Tránh tiếp xúc với các bề mặt được nối đất như đường ống, lò sưởi, bếp nướng và tủ lạnh.** Nguy cơ bị điện giật sẽ cao hơn nếu cơ thể bạn nối đất.
- Không để các dụng cụ điện cầm tay ngoài trời mưa hoặc ở nơi ẩm ướt.** Nước vào trong dụng cụ điện cầm tay sẽ làm tăng nguy cơ bị điện giật.
- Không dùng dây điện cho các mục đích khác. Tuyệt đối không sử dụng dây điện để mang, kéo hoặc rút phích cắm dụng cụ điện cầm tay.** Để dây điện cách xa nguồn nhiệt, dầu mỡ, các cạnh sắc hoặc các bộ phận chuyển động. Dây điện bị hỏng hoặc bị vướng sẽ làm tăng nguy cơ bị điện giật.
- Khi vận hành dụng cụ điện cầm tay ngoài trời, hãy sử dụng dây nối dài phù hợp để sử dụng ngoài trời.** Sử dụng dây điện phù hợp để sử dụng ngoài trời sẽ giúp giảm nguy cơ bị điện giật.
- Nếu bắt buộc phải vận hành dụng cụ điện cầm tay ở nơi ẩm ướt, hãy sử dụng nguồn được bảo vệ bởi thiết bị ngắt mạch tự động (RCD).** Sử dụng RCD giúp giảm nguy cơ bị điện giật.

3. An toàn Cá nhân

- Hãy tập trung, chú ý vào những gì bạn đang làm và tình táo khi vận hành dụng cụ điện cầm tay. Không được sử dụng dụng cụ điện cầm tay khi bạn đang mệt hoặc đang bị ảnh hưởng của ma túy, rượu hoặc thuốc. Chỉ một khoảnh khắc mất tập trung trong khi vận hành dụng cụ điện cầm tay cũng có thể dẫn đến chấn thương cá nhân nghiêm trọng.
- Sử dụng thiết bị bảo hộ cá nhân. Luôn đeo kính bảo hộ.** Thiết bị bảo hộ như mặt nạ chống bụi, giày chống trượt, mũ cứng hoặc thiết bị bảo vệ tai - nếu được sử dụng ở những điều kiện phù hợp - sẽ giúp giảm các chấn thương cá nhân.
- Tránh vô tình bật máy. Đảm bảo rằng công tắc ở vị trí tắt trước khi nối với nguồn điện và/hoặc pin, khi cầm hoặc mang dụng cụ.** Việc cầm dụng cụ điện cầm tay khi ngón tay đặt vào công tắc hoặc sạc pin cho dụng cụ điện cầm tay khi công tắc đang bật có thể gây tai nạn.
- Hãy tháo hết khóa điều chỉnh hoặc cờ lê trước khi bật dụng cụ điện cầm tay.** Không tháo hết cờ lê hoặc khóa ra khỏi bộ phận quay của dụng cụ điện cầm tay có thể dẫn đến chấn thương cá nhân.

- e. **Không được với tay. Hãy đứng ở tư thế thích hợp và luôn giữ thăng bằng.** Điều đó giúp kiểm soát dụng cụ điện cầm tay tốt hơn trong các tình huống bất ngờ.
- f. **Mặc quần áo phù hợp. Không mặc quần áo rộng hoặc đeo đồ trang sức. Giữ cho tóc, quần áo và gang tay tránh xa các bộ phận chuyển động.** Quần áo rộng, đồ trang sức hoặc tóc dài có thể bị mắc vào các bộ phận chuyển động.
- g. **Nếu các thiết bị được cung cấp để kết nối các phương tiện hút hoặc gom bụi, phải đảm bảo những thiết bị này được kết nối và sử dụng đúng cách.** Sử dụng thiết bị gom bụi có thể giảm các nguy cơ liên quan đến bụi.

4. Sử dụng và bảo quản dụng cụ điện cầm tay

- a. **Sử dụng dụng cụ điện cầm tay đúng mục đích. Sử dụng dụng cụ điện cầm tay phù hợp với mục đích của bạn.** Dụng cụ phù hợp sẽ giúp bạn làm việc hiệu quả và an toàn hơn theo đúng tốc độ được thiết kế.
- b. **Không sử dụng dụng cụ điện cầm tay nếu công tắc không bật và tắt được.** Những dụng cụ điện cầm tay không điều khiển được bằng công tắc đều rất nguy hiểm và cần phải được sửa chữa.
- c. **Rút phích cắm dụng cụ điện cầm tay ra khỏi nguồn điện và/hoặc pin ra khỏi dụng cụ điện cầm tay trước khi thực hiện các điều chỉnh, thay phụ kiện hoặc bảo quản dụng cụ điện cầm tay.** Các biện pháp an toàn phòng ngừa đó giúp giảm nguy cơ khởi động dụng cụ điện cầm tay một cách tình cờ.
- d. **Bảo quản các dụng cụ điện cầm tay không sử dụng xa tầm tay trẻ em và không cho phép những người không quen với dụng cụ điện cầm tay hoặc những hướng dẫn này vận hành dụng cụ điện cầm tay.** Dụng cụ điện cầm tay sẽ rất nguy hiểm khi được sử dụng bởi những người chưa được huấn luyện.
- e. **Bảo trì dụng cụ điện cầm tay.** Kiểm tra các bộ phận di chuyển xem có bị lắp lệch hoặc kẹt không, các bộ phận có bị vỡ không và bất kỳ tình trạng nào khác có thể ảnh hưởng đến việc vận hành dụng cụ điện cầm tay. Nếu dụng cụ điện cầm tay bị hỏng, hãy sửa chữa trước khi sử dụng. Rất nhiều tai nạn xảy ra do công tác bảo trì các dụng cụ điện cầm tay kém.
- f. **Đảm bảo các thiết bị cắt luôn sắc và sạch sẽ.** Các dụng cụ cắt được bảo trì đúng cách với các cạnh cắt sắc sẽ ít bị kẹt hơn và dễ điều khiển hơn.
- g. **Sử dụng dụng cụ điện cầm tay, các phụ kiện và mũi khoan, v.v. theo hướng dẫn này, chú ý đến các điều kiện làm việc và công việc cần thực hiện.** Sử dụng dụng cụ điện cầm tay sai mục đích có thể gây nguy hiểm.

5. Bảo dưỡng

- a. **Hãy để nhân viên bảo dưỡng có chuyên môn tiến hành bảo dưỡng dụng cụ điện cầm tay cho bạn và chỉ sử dụng các bộ phận thay thế chính hãng.** Điều này giúp đảm bảo độ an toàn của dụng cụ điện đó.

CÁC QUY TẮC AN TOÀN CỤ THỂ BỔ SUNG

Hướng dẫn an toàn cho mọi hoạt động

- a. **Dụng cụ điện này được thiết kế để hoạt động như máy mài hoặc máy chà nhám. Đọc kỹ mọi cảnh báo an toàn, hướng dẫn, minh họa và thông số kỹ thuật đi kèm theo dụng cụ điện cầm tay này.** Việc không tuân theo tất cả các hướng dẫn được liệt kê bên dưới có thể dẫn đến điện giật, cháy và/hoặc chấn thương nghiêm trọng.
- b. **Không nên dùng dụng cụ điện cầm tay này để thực hiện các công việc như đánh bóng, cắt rời và chà gì.** Các công việc không phù hợp với thiết kế của dụng cụ điện cầm tay này có thể gây nguy hiểm và chấn thương cá nhân.
- c. **Không sử dụng các phụ kiện không được thiết kế chuyên biệt và không được nhà sản xuất dụng cụ khuyến dùng.** Mặc dù có thể gắn phụ kiện vào dụng cụ điện cầm tay của bạn, nhưng điều đó không đảm bảo nó sẽ vận hành an toàn.
- d. **Tốc độ định mức của phụ kiện tối thiểu phải bằng với tốc độ tối đa được ghi trên dụng cụ điện cầm tay.** Các phụ kiện chạy nhanh hơn tốc độ định mức của chúng có thể vỡ và văng ra xa.
- e. **Đường kính ngoài và độ dày của phụ kiện phải nằm trong định mức kích cỡ của dụng cụ điện cầm tay.** Các phụ kiện có kích cỡ không phù hợp sẽ không được bảo vệ hoặc kiểm soát thích đáng.
- f. **Việc gắn ren các phụ kiện phải khớp với ren của trục chính máy mài. Đối với các phụ kiện gắn bằng mặt bích, lỗ tâm của phụ kiện phải vừa với đường kính định vị của mặt bích.** Các phụ kiện không khớp với vòng gá của dụng cụ điện cầm tay sẽ gây mất cân bằng, rung quá mức và có thể gây mất kiểm soát.
- g. **Không sử dụng phụ kiện bị hỏng. Trước khi sử dụng, hãy kiểm tra các phụ kiện như đĩa mài có bị nứt và có các mảnh vụn không. Nếu đĩa mài dụng cụ điện cầm tay, phải kiểm tra xem dụng cụ có bị hỏng không và lắp lại phần phụ kiện chưa bị hỏng. Sau khi kiểm tra và lắp phụ kiện, bạn và những người quan sát nên đứng tránh xa mặt phẳng quay của phụ kiện và chạy dụng cụ điện cầm tay ở tốc độ không tải tối đa trong một phút. Dừng lại ngay lập tức khi có sự rung mạnh hoặc nếu phát hiện lỗi. Nếu hiện tượng này xảy ra, hãy kiểm tra máy để xác định nguyên nhân. Luôn bảo quản đĩa mài ở nơi an toàn và khô ráo, tránh xa tầm với của trẻ em. Các phụ kiện bị hỏng thường sẽ vỡ thành từng mảnh trong thời gian chạy thử máy.**

- h. **Đeo thiết bị bảo hộ cá nhân.** Tùy thuộc vào mục đích sử dụng, có thể dùng tấm che mặt, kính bảo hộ hoặc kính an toàn. Nếu có thể, đeo mặt nạ chống bụi, thiết bị bảo vệ tai, găng tay và tạp dề công nhân có khả năng cản các mảnh vỡ của phôi gia công hoặc mảnh vụn mài nhỏ. Kính bảo hộ phải có khả năng cản các mảnh vụn văng ra được tạo ra từ nhiều thao tác khác nhau. Mặt nạ chống bụi hoặc khẩu trang phải có khả năng lọc các hạt sinh ra trong quá trình vận hành. Tiếp xúc với tiếng ồn cường độ cao trong thời gian dài có thể gây giảm thính lực.
- i. **Đảm bảo những người quan sát luôn cách khu vực làm việc một khoảng cách an toàn.** Mọi người đi vào khu vực làm việc đều phải đeo thiết bị bảo hộ cá nhân. Các mảnh vụn phôi gia công hoặc phụ kiện vỡ có thể văng ra và gây chấn thương ngay trong khu vực vận hành.
- j. Chỉ cầm dụng cụ điện cầm tay ở phần bề mặt tay cầm cách điện khi thực hiện thao tác mà phụ kiện cắt có thể tiếp xúc với hệ thống dây điện chìm hoặc dây điện của chính dụng cụ. Phụ kiện cắt tiếp xúc với dây “có điện” có thể làm dây điện bị hở và khiến người vận hành bị điện giật.
- k. **Đặt dây điện cách xa phụ kiện đang quay.** Nếu bạn mất kiểm soát, dây điện có thể bị cắt hoặc bị vướng vào và bàn tay hoặc cánh tay của bạn có thể bị cuốn vào phụ kiện đang quay.
- l. **Tuyệt đối không đặt dụng cụ điện cầm tay xuống khi phụ kiện chưa dừng hẳn.** Phụ kiện quay có thể găm vào bề mặt và kéo dụng cụ điện cầm tay ra khỏi tầm kiểm soát của bạn.
- m. **Không cầm dụng cụ điện cầm tay ở sát người khi vận hành dụng cụ điện cầm tay.** Vô tình tiếp xúc với phụ kiện đang quay có thể làm quần áo bị vướng vào, kéo phụ kiện vào người.
- n. **Thường xuyên vệ sinh các lỗ thông khí của dụng cụ điện cầm tay.** Quạt của động cơ sẽ hút bụi bên trong vỏ dụng cụ và để bột kim loại tích lũy quá nhiều có thể gây ra nguy hiểm về điện.
- o. **Không vận hành công cụ điện gần các vật liệu dễ cháy.** Tia lửa có thể làm các vật liệu này bốc cháy.
- p. **Không sử dụng các phụ kiện cản có chất làm mát dạng lỏng.** Sử dụng nước hoặc chất làm mát dạng lỏng khác có thể dẫn đến bị điện giật.

CHỈ DẪN AN TOÀN BỔ SUNG CHO MỌI HOẠT ĐỘNG

Nguyên nhân và cách phòng tránh hiện tượng người vận hành bị giật lại

Lực giật lại là phản lực bắt nguồn của đĩa mài, hoặc bất kỳ phụ kiện đang quay nào khác bị kẹt hoặc bị vướng. Khi bị vướng hoặc kẹt, phụ kiện đang quay sẽ dừng lại nhanh chóng khiến cho người vận hành bị mất kiểm soát

và dụng cụ điện cầm tay bị đẩy theo chiều ngược lại với chiều quay của phụ kiện tại điểm kẹt.

Ví dụ: nếu đĩa mài bị vướng hoặc kẹt vào phôi gia công, cạnh của đĩa mài đang tiến vào điểm kẹt có thể cắm sâu vào bề mặt của vật liệu khiến cho đĩa mài lên hoặc văng ra. Đĩa mài có thể văng về phía người vận hành hoặc văng ra ngoài, tùy thuộc vào chiều chuyển động của đĩa mài tại thời điểm bị kẹt. Đĩa mài cũng có thể vỡ ra trong điều kiện này.

Lực giật lại là hậu quả của việc dùng dụng cụ không đúng cách và/hoặc quy trình vận hành không chính xác hoặc các điều kiện khác và có thể phòng tránh được bằng cách thực hiện các biện pháp phòng ngừa như sau:

- Cầm chắc dụng cụ điện cầm tay đồng thời định vị người và tay để bạn có thể cản được lực giật lại.** Luôn sử dụng tay cầm phụ, nếu có, để kiểm soát tối đa lực giật lại hoặc phản lực mômen trong quá trình khởi động. Người vận hành có thể kiểm soát phản lực mômen hoặc lực giật lại nếu thực hiện các biện pháp phòng ngừa thích hợp.
- Tuyệt đối không để tay gần linh kiện đang quay.** Phụ kiện có thể đẩy ngược vào tay bạn.
- Không đứng trong khu vực mà dụng cụ điện cầm tay có thể sẽ chuyển động tới khi xảy ra hiện tượng đẩy ngược.** Lực giật lại sẽ đẩy dụng cụ theo hướng ngược lại với hướng chuyển động của đĩa mài tại điểm bị kẹt.
- Đặc biệt chú ý khi làm việc với các góc, cạnh sắc, v.v. Tránh làm này và kẹt phụ kiện.** Các góc, cạnh sắc hoặc gờ nổi có xu hướng làm kẹt phụ kiện đang quay và gây mất kiểm soát hoặc lực giật lại.
- Không gắn lưỡi cưa gỗ dạng xích hoặc lưỡi cưa có răng.** Những lưỡi cưa này thường xuyên tạo ra lực giật lại và gây mất kiểm soát.

Cảnh báo an toàn riêng khi mài

- Chỉ sử dụng loại đĩa mài được khuyến dùng cho dụng cụ điện cầm tay của bạn và vành chắn riêng được thiết kế cho đĩa mài đã chọn.** Đĩa mài không được thiết kế cho dụng cụ điện cầm tay này sẽ không được bảo vệ thích đáng và không an toàn.
- Bề mặt mài của đĩa lõm tâm phải được gắn bên dưới mặt miệng vành chắn.** Đĩa nhô ra qua mặt miệng vành chắn nếu không được lắp đúng cách sẽ không được bảo vệ một cách tốt nhất.
- Vành chắn phải được gắn chắc chắn vào công cụ điện và định vị để đảm bảo an toàn tối đa, sao cho phần bánh ngoài lộ ra ngoài hướng về người vận hành là nhỏ nhất.** Vành chắn giúp bảo vệ người vận hành khỏi mảnh vụn của đĩa mài bị vỡ và tránh vô tình tiếp xúc với đĩa mài cũng như các tia lửa điện có thể gây cháy quần áo.
- Chỉ sử dụng đĩa cho các ứng dụng được khuyến nghị.** Ví dụ: không mài bằng cạnh của đĩa cắt. Đĩa mài được sử dụng để mài cạnh biên; lực bên tác dụng vào các đĩa mài này có thể làm cho đĩa mài bị vỡ.

- e **Luôn sử dụng mặt bích đĩa mài còn tốt, có kích thước và hình dạng phù hợp với đĩa mài đã chọn.** Mặt bích đĩa mài phù hợp sẽ đỡ được đĩa mài, do đó làm giảm nguy cơ vỡ đĩa. Mặt bích cho đĩa cắt có thể khác với mặt bích đĩa mài nhẵn.
- f **Không sử dụng đĩa mài đã mòn của các dụng cụ điện cầm tay lớn hơn.** Đĩa mài được sử dụng cho dụng cụ điện cầm tay lớn hơn không thích hợp với tốc độ cao hơn của dụng cụ nhỏ hơn và có thể bị vỡ.

Thông tin an toàn bổ sung

- ♦ Dụng cụ này được thiết kế để sử dụng với đĩa chà gi và chén chà gi.



CẢNH BÁO: Bạn nên sử dụng thiết bị ngắt mạch tự động có cường độ dòng dư định mức từ 30mA trở xuống.

CÁC NGUY CƠ KHÁC

Cho dù áp dụng các quy tắc an toàn liên quan và dùng các thiết bị an toàn cũng không thể tránh được một số nguy cơ khác. Những nguy cơ này gồm:

- Suy giảm thính lực
- Nguy cơ chấn thương cá nhân do các hạt bay vào người.
- Nguy cơ bị bỏng do các phụ kiện trở nên nóng trong khi vận hành.
- Nguy cơ chấn thương cá nhân do sử dụng trong thời gian dài.
- Nguy cơ hít phải bụi từ các chất độc hại.

KÝ HIỆU TRÊN DỤNG CỤ

Ngoài các biểu tượng được sử dụng trong hướng dẫn sử dụng này, nhãn trên dụng cụ còn có các ký hiệu sau:



Đọc kỹ hướng dẫn sử dụng trước khi dùng.



Đeo kính bảo hộ.



Đeo thiết bị bảo vệ tai.

Vị trí mã ngày (Hình A)

Mã ngày (16), bao gồm cả năm sản xuất, được in trên vỏ máy.

Ví dụ:

2017 XX XX

Năm sản xuất Thiết bị trong hộp

HỘP SẢN PHẨM BAO GỒM

- 1 Máy mài góc
- 1 Vành chắn
- 1 tay cầm bên
- 1 Bộ mặt bích
- 1 Cờ lê hai đầu
- 1 Hướng dẫn sử dụng
- ♦ Kiểm tra dụng cụ, các bộ phận hoặc phụ kiện xem có bị hư hỏng do quá trình vận chuyển hay không.
- ♦ Dành thời gian đọc kỹ và hiểu rõ hướng dẫn sử dụng trước khi vận hành máy.

Mô tả (hình A)



CẢNH BÁO: Tuyệt đối không sửa đổi dụng cụ điện cầm tay hay bất kỳ bộ phận nào của dụng cụ. Việc sửa đổi có thể làm hỏng dụng cụ điện cầm tay hoặc gây chấn thương cá nhân.

- 1 Công tắc BẬT/TẮT
- 2 Nút khóa
- 3 Tay cầm bên
- 4 Vành chắn
- 5 Khóa trục chính

AN TOÀN ĐIỆN

Dụng cụ này phù hợp với một mức điện áp duy nhất. Nhờ kiểm tra xem điện áp nguồn xem có phù hợp với điện áp trên tấm định mức hay không.



Dụng cụ Stanley này được cách điện kép, do đó không cần dây nối đất.

Khi dây điện bị hỏng, hãy gửi tới trung tâm dịch vụ của STANLEY để thay thế bằng dây điện đặc biệt có sẵn.

SỬ DỤNG DÂY NỐI DÀI

Nếu cần dây điện nối dài, hãy sử dụng loại dây 3 lõi được chấp nhận là phù hợp với công suất đầu vào của dụng cụ này (xem phần **Thông số kỹ thuật**). Kích thước dây dẫn tối thiểu là 1,5 mm²; chiều dài tối đa là 30 m.

Khi sử dụng tang dây, luôn trải hết dây ra.

LẮP RÁP VÀ ĐIỀU CHỈNH



CẢNH BÁO: Để giảm nguy cơ chấn thương cá nhân nghiêm trọng, hãy tắt máy và ngắt kết nối khỏi nguồn điện trước khi thực hiện bất kỳ điều chỉnh nào hoặc tháo/lắp các đồ gá hoặc phụ kiện. Trước khi cắm lại máy, hãy bấm và nhả công tắc khởi động để đảm bảo máy đã tắt. Việc vô tình khởi động có thể gây chấn thương.

Gắn tay cầm bên (Hình F)



CẢNH BÁO: Trước khi sử dụng dụng cụ, kiểm tra xem tay cầm đã được gắn chặt chưa.



CẢNH BÁO: Luôn sử dụng tay cầm bên để duy trì được khả năng kiểm soát dụng cụ mọi lúc.

Bắt vít tay cầm bên (3) chặt vào một trong các lỗ (15) trên mặt bên của hộp số.

Lắp và tháo vành chắn



CẢNH BÁO: Máy mài nài bắt buộc phải sử dụng vành chắn.

Lắp (HÌNH B & C)

- ◆ Để máy mài góc lên bàn, trục chính hướng lên trên.
- ◆ Đặt vòng kẹp (6) khớp vào khe (7) của nẹp góc.
- ◆ Ấn vành chắn (4) xuống và xoay theo chiều mũi tên (Hình B).

Tháo (HÌNH B & C)

- ◆ Cầm chắc dụng cụ trong tay.
- ◆ Vận lỏng vít 9 trên vòng kẹp vành chắn.
- ◆ Quay vành chắn cho đến khi vấu nằm trong khe.
- ◆ Nhả vành chắn.

Lắp và tháo đĩa mài (Hình D, E)



Cảnh báo: Không sử dụng đĩa mài hỏng.

- ◆ Đặt dụng cụ trên bàn làm việc, rãnh hướng lên trên.
- ◆ Lắp mặt bích trong (11) vào trục ra (12) Hình D
- ◆ Đặt đĩa mài trên mặt bích trong (11) khi lắp đĩa mài có lỗ tâm nhỏ ra, đảm bảo rằng lỗ tâm nhỏ ra quay về phía mặt bích trong.
- ◆ Đặt giấy ráp lên miếng cao su đỡ sau.
- ◆ Siết chặt mặt bích ngoài (14) vào trục ra (12) (Hình E) khi lắp đĩa mài, vòng trên cùng của mặt bích ngoài (14) phải quay về phía đĩa mài.
- ◆ Nhấn nút khóa trục chính (5) và ngăn không để trục chính (12) quay cho tới khi khóa vào vị trí.
- ◆ Sử dụng cờ lê lục lăng để vặn chặt mặt bích ngoài (14)

Trước khi vận hành

- ◆ Lắp vành chắn và đĩa hoặc đĩa mài thích hợp. Không sử dụng loại đĩa hoặc đĩa mài đã bị mòn quá mức.
- ◆ Không sử dụng phụ kiện đã bị hỏng. Trước khi sử dụng, phải kiểm tra phụ kiện. Nếu dụng cụ điện cầm tay hoặc phụ kiện bị rơi, kiểm tra xem chúng có bị hỏng không hoặc lắp lại phần phụ kiện chưa bị hỏng.

Sau khi kiểm tra và lắp phụ kiện, bạn và những người quan sát nên đứng tránh xa mặt phẳng quay của phụ kiện và chạy dụng cụ điện cầm tay ở tốc độ không tải tối đa trong một phút. Các phụ kiện bị hỏng thường sẽ vỡ thành từng mảnh trong thời gian chạy thử này.

- ◆ Đảm bảo các mặt bích trong và ngoài được gắn đúng cách.
- ◆ Đảm bảo đĩa hoặc đĩa mài quay theo hướng mũi tên trên phụ kiện và dụng cụ.
- ◆ Không sửa dụng đĩa cắt để mài cạnh.
- ◆ Đảm bảo rằng các tia lửa điện tạo ra trong quá trình sử dụng không gây nguy hiểm, ví dụ: không bắn vào người hoặc gây cháy các chất dễ cháy.

Vận hành (Hình F)

Hướng dẫn



CẢNH BÁO: Luôn tuân theo các hướng dẫn và quy tắc hiện hành về an toàn.



CẢNH BÁO: **Đề giảm thiểu nguy cơ chấn thương cá nhân nghiêm trọng, hãy tắt dụng cụ điện cầm tay rồi rút tất cả các phích cắm trước khi điều chỉnh hoặc tháo/lắp bất kỳ phụ kiện nào.** Trước khi cầm lại máy, nhấn rồi nhả công tắc khởi động để đảm bảo đã tắt dụng cụ.



CẢNH BÁO:

- ◆ Đảm bảo cố định tất cả các vật liệu cần mài vào đúng chỗ.
- ◆ Tác dụng lực nhẹ lên dụng cụ. Không tác dụng lực ngang lên đĩa mài.
- ◆ Tránh quá tải. Nếu dụng cụ nóng lên, hãy để dụng cụ quay không tải trong vài phút.
- 1. Đảm bảo cầm chắc dụng cụ bằng cả hai tay (một tay cầm vào vỏ dụng cụ, tay còn lại cầm vào tay cầm bên). Khởi động dụng cụ rồi đưa đĩa mài vào phôi gia công.
- 2. Giữ cạnh của đĩa mài nghiêng từ 15° tới 30° so với bề mặt của phôi gia công.
- 3. Khi sử dụng đĩa mài mới, không vận hành đĩa mài theo hướng B, nếu không, đĩa mài sẽ cắt vào phôi gia công. Khi cạnh của đĩa mài đã được làm tròn, bạn có thể vận hành máy mài theo hướng A hoặc B.

Khởi động và dừng (Hình A)



CẢNH BÁO: Trước khi sử dụng dụng cụ, kiểm tra xem đã vận chặt tay cầm hay chưa. Kiểm tra xem công tắc BẬT/TẮT có hoạt động bình thường không

Để khởi động máy, hãy nhấn công tắc khởi động (1), nếu muốn khóa thiết bị ở vị trí “bật”, nhấn giữ công tắc khởi động (1), sau đó nhấn nút (2). Để tắt thiết bị, chỉ nhấn công tắc khởi động rồi nhả ra, thiết bị sẽ dừng chạy.

Vị trí tay phù hợp (Hình A, H)



CẢNH BÁO: Để giảm nguy cơ chấn thương cá nhân nghiêm trọng, **LUÔN** để tay ở vị trí phù hợp như hình vẽ.



CẢNH BÁO: Để giảm nguy cơ chấn thương cá nhân nghiêm trọng, **LUÔN** giữ chặt tay để tránh trường hợp bị giật lại đột ngột. Vị trí tay phù hợp yêu cầu một tay đặt lên tay cầm bên (3), còn tay kia đặt lên thân máy, như mô tả trong Hình H.

Chuyển



THẬN TRỌNG: Giữ chắc thân máy để có thể kiểm soát máy ngay từ khi khởi động, trong quá trình sử dụng và cho đến khi đĩa mài hoặc phụ kiện ngừng quay. Đảm bảo để đĩa dừng hoàn toàn trước khi đặt dụng cụ xuống.

Lưu ý: Để giảm tình trạng dụng cụ chuyển động không theo mong muốn, không được bật tắt dụng cụ khi đang hoạt động có tải. Để cho máy mài chạy đến tốc độ tối đa trước khi chạm vào bề mặt phải. Nâng dụng cụ lên khỏi bề mặt phải trước khi tắt dụng cụ. Chờ dụng cụ ngừng quay rồi đặt xuống.

Công tắc BẬT/TẮT (1) có chức năng khóa tự động (Hình A)



CẢNH BÁO: Trước khi cắm dụng cụ vào nguồn điện, đảm bảo công tắc khởi động ở vị trí tắt bằng cách nhấn vào phần trước của công tắc rồi nhả ra. Đảm bảo công tắc trượt ở vị trí tắt như mô tả ở bên trên sau khi nguồn cấp điện vào máy bị gián đoạn, như lúc bật thiết bị ngắt mạch, vô tình rút phích cắm hoặc mất điện. Nếu công tắc trượt ở vị trí bật khi nguồn điện được cấp lại, máy sẽ khởi động bất ngờ.

Để khởi động máy, hãy nhấn công tắc khởi động (1).

Chức năng khóa của công tắc BẬT/TẮT

Nhấn công tắc khởi động (1), máy sẽ khởi động. Nhấn giữ công tắc khởi động, sau đó nhấn nút khóa (2), thiết bị sẽ được khóa tại vị trí “bật”. Để tắt máy, Nhấn công tắc khởi động (1) rồi nhả ra, nút khóa (2) sẽ bật lên và máy dừng chạy.

Giải thích: Trước khi chạm vào vật mà bạn đang mài, hãy đảm bảo đĩa mài đang quay với vận tốc tối đa. Trước khi tắt dụng cụ, hãy nâng dụng cụ lên khỏi vật bạn đang mài.



THẬN TRỌNG: Chỉ đặt dụng cụ xuống khi đĩa mài đã dừng hẳn.

Xoay hộp số (hình F)

Hộp tốc độ được gắn vào vỏ dụng cụ và có thể xoay để giúp người sử dụng thoải mái hơn khi cắt.

Có thể vận hộp số quay theo các góc 90 độ, 180 độ và 270 độ sang trái hoặc sang phải.

- ◆ Vận lồng bốn vít trên hộp số.
- ◆ Xoay hộp số cho đến khi vào vị trí lý tưởng.
- ◆ Vận chặt bốn vít trên hộp số.
- ◆ Đảm bảo cơ cấu quay đã bị khóa.



CẢNH BÁO: **KHÔNG** sử dụng dụng cụ khi chưa khóa hộp số.

Khóa trục chính (Hình A)

Khóa trục chính (5) được cung cấp để ngăn không cho trục chính quay trong khi lắp hoặc tháo đĩa. Chỉ bật khóa trục chính khi đã tắt máy, rút phích cắm khỏi nguồn điện, và máy dừng hẳn.

LƯU Ý: Để giảm nguy cơ gây hư hỏng cho máy, không bật khóa trục chính khi máy đang vận hành. Máy sẽ bị hỏng và phụ kiện gá có thể văng ra và gây chấn thương.

Để bật khóa, ấn nút khóa trục chính và quay trục chính cho đến khi không thể quay thêm được nữa.

Chà kim loại

Khi sử dụng máy đối với kim loại, nhờ lắp thiết bị ngắt mạch tự động (RCD) để tránh các nguy cơ khác do các mặt kim loại gây ra.

Nếu nguồn điện bị ngắt bởi RCD, hãy mang máy đến đại lý sửa chữa được ủy quyền của STANLEY.



CẢNH BÁO: Ở các điều kiện làm việc khắc nghiệt, bụi dẫn điện có thể tích tụ bên trong máy khi làm việc với kim loại. Tình trạng này có thể khiến lớp cách điện trong máy bị xuống cấp, gây ra nguy cơ bị điện giật. Để tránh việc mặt kim loại tích tụ trong máy, hàng ngày người vận hành nên lau sạch các khe thông gió. Xem mục Bảo trì.

BẢO TRÌ

Dụng cụ điện cầm tay của STANLEY được thiết kế để vận hành trong thời gian dài và ít phải bảo trì nhất. Dụng cụ vận hành liên tục theo ý muốn tùy thuộc vào việc bảo quản dụng cụ đúng cách và vệ sinh thường xuyên.



CẢNH BÁO: Để giảm nguy cơ chấn thương cá nhân nghiêm trọng, hãy tắt máy và ngắt kết nối khỏi nguồn điện trước khi thực hiện bất kỳ điều chỉnh nào hoặc tháo/lắp các đồ gá hoặc phụ kiện. Trước khi cầm lại máy, hãy bấm và nhả công tắc khởi động để đảm bảo máy đã tắt. Việc vô tình khởi động có thể gây chấn thương.



Tra dầu

Dụng cụ điện cầm tay này không cần tra thêm dầu.



Vệ sinh



CẢNH BÁO: Thường xuyên thổi bụi bẩn khỏi vỏ dụng cụ khi thấy bám bụi xung quanh các khe thông gió. Đeo kính bảo hộ và mặt nạ chống bụi được phê duyệt khi thực hiện quy trình này.



CẢNH BÁO: Tuyệt đối không sử dụng các dụng cụ môi và hóa chất mạnh để vệ sinh các bộ phận không làm bằng kim loại của dụng cụ. Các hóa chất này có thể làm tổn hại đến các nguyên vật liệu sử dụng trong các bộ phận này. Chỉ sử dụng khăn được làm ẩm bằng nước và xà phòng có tính tẩy nhẹ. Tuyệt đối không để chất lỏng lọt vào bên trong dụng cụ; không được ngâm các bộ phận của dụng cụ vào chất lỏng.

Phụ kiện tùy chọn



CẢNH BÁO: Vì các phụ kiện, ngoài các phụ kiện do STANLEY cung cấp, chưa được kiểm tra với sản phẩm này nên việc sử dụng chúng cùng với dụng cụ này có thể gây nguy hiểm. Để giảm nguy cơ chấn thương, chỉ được sử dụng các phụ kiện do STANLEY khuyến nghị cho sản phẩm này.

Hỏi ý kiến đại lý bạn để biết thêm thông tin về các phụ kiện phù hợp.

Bảo vệ môi trường

Thu gom riêng. Không được vứt bỏ sản phẩm và pin có ký hiệu này cùng với rác thải sinh hoạt thông thường.

Sản phẩm và pin chứa vật liệu có thể thu hồi hoặc tái chế giúp giảm nhu cầu về vật liệu thô. Vui lòng tái chế sản phẩm điện và pin theo quy định của địa phương. Thông tin thêm có sẵn tại www.2helpU.com.

Lưu ý

Chính sách của STANLEY không ngừng cải thiện với các sản phẩm và do đó, chúng tôi có quyền thay đổi thông số kỹ thuật sản phẩm mà không cần báo trước.

Các thiết bị và phụ kiện chuẩn có thể khác nhau tùy theo từng quốc gia.

Thông số kỹ thuật của sản phẩm có thể khác nhau tùy theo từng quốc gia.

Danh mục sản phẩm hoàn chỉnh có thể không có mặt tại tất cả các quốc gia. Liên hệ với các đại lý của STANLEY tại quốc gia bạn để được cung cấp danh mục sản phẩm.

Thông tin dịch vụ

STANLEY có sẵn một mạng lưới các đại lý bảo dưỡng trực thuộc và/hoặc được ủy quyền trên khắp quốc gia của bạn. Tất cả các Trung tâm dịch vụ STANLEY đều có đội ngũ nhân viên lành nghề để cung cấp tới khách hàng dịch vụ hiệu quả và đáng tin cậy. Khi cần tư vấn kỹ thuật, sửa chữa hoặc phụ kiện thay thế chính hãng, liên hệ với STANLEY gần bạn nhất.

THÔNG SỐ KỸ THUẬT

MÁY MÀI GÓC TRUNG BÌNH		SGM146	SGM145
Điện áp	V_{AC}	220-240	220-240
Tần số	Hz	50/60	50/60
Công suất đầu vào	W	1400	1400
Tốc độ định mức	min^{-1}	9500	9500
Đường kính đĩa mài	mm	150	125
Độ dày của đĩa mài	mm	6	6
Đường kính trục chính		M14	M14
Trọng lượng	kg	3.1	3.1

