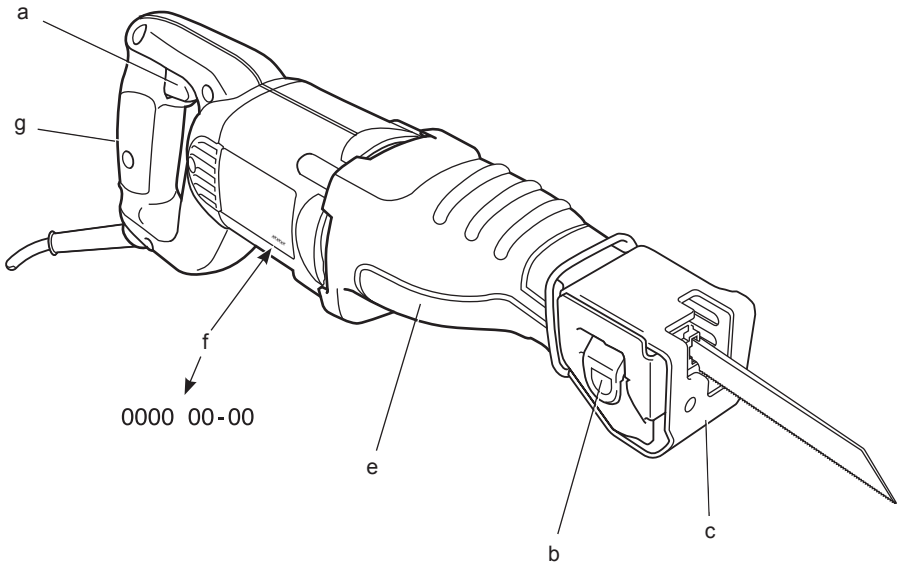

DEWALT®

382013-75 BAL

DW304

Slovenščina	(Prevod originalnih navodil)	5
Hrvatski	(Prijevod izvornih uputa)	12
Srpski	(Prevod originalnog uputstva)	20
Македонски	(Превод на оригиналните упатства)	27

Slika / Crtež / Slika / Скица 1



Slika / Crtež / Slika / Скица 2

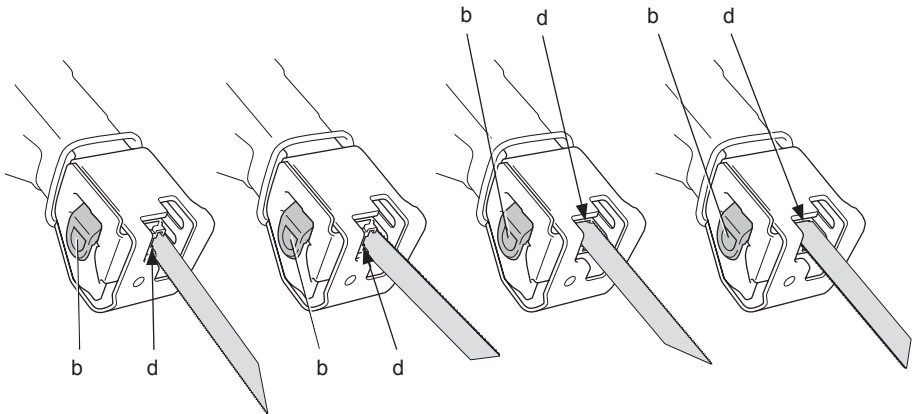

Slika / Crtež / Slika / Скица 3

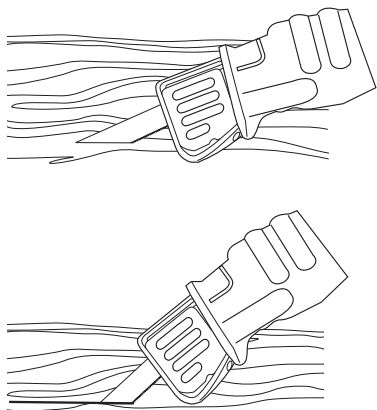

Slika / Crtež / Slika / Скица 4

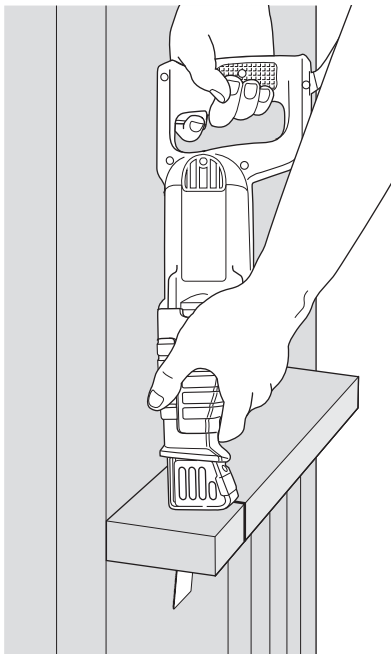

Slika / Crtež / Slika / Скица 5

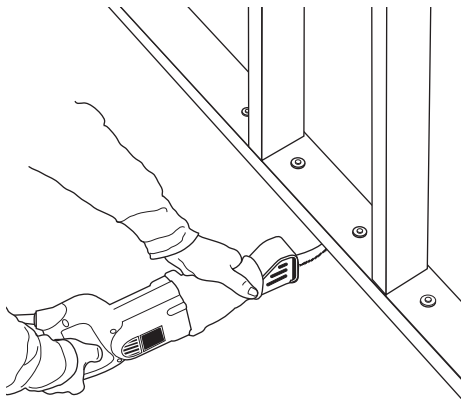

SABLJASTA ŽAGA SERIJE DW304

Čestitamo!

Izbrali ste DEWALT orodje. Po zaslugi večletnih izkušenj, inovacij in temeljitega razvoja izdelkov je DEWALT eden najbolj zanesljivih partnerjev na področju električnega orodja.

Tehnični podatki

		DW304
Napetost	$V_{\text{izmerična}}$	230
Velika Britanija in Irska	$V_{\text{izmerična}}$	115
Tip		4
Vhodna moč	W	1050
Hitrost vrtenja brez obremenitve		0–2800
Dolžina zamaha	mm	29
Zmogljivost rezanja v lesu/ kovinskih profilih/plastičnih ceveh	mm	280/100/130
Teža	kg	3,5

L_{PA} (raven zvočnega tlaka)	dB(A)	89
K_{PA} (negotovost zvočnega tlaka)	dB(A)	3
L_{WA} (raven zvočne moči)	dB(A)	100
K_{WA} (negotovost zvočne moči)	dB(A)	3

Skupne vibracijske vrednosti (triosni vektorski seštevek) določene v skladu z EN 60745:

Vrednost emisij vibracij a_h			
Pri žaganju plošče			
$a_{h,B}$	m/s^2		13,5
Negotovost K	m/s^2		4,9
Vrednost emisij vibracij a_h			
Pri žaganju lesenega trama			
$a_{h,WB}$	m/s^2		15,0
Negotovost K	m/s^2		5,5

Nivo emisij vibracij, naveden v teh tehničnih podatkih, je bil izmerjen v skladu s standardiziranim preizkusom, določenim v EN 60745, in ga je mogoče uporabiti za medsebojno primerjavo orodij. Uporabiti ga je mogoče za predhodno oceno izpostavljenosti.



OPOZORILO: Naveden nivo emisij vibracij predstavlja nivo pri glavnih načinih uporabe orodja. Toda če orodje uporabljate za druge vrste dela, z različnim priborom ali če ga slabo vzdržujete, so lahko emisije vibracij drugačne. To lahko znatno poveča nivo izpostavljenosti preko celotnega delovnega obdobja.

Ocena stopnje izpostavljenosti vibracijam mora vključevati tudi čas, ko je orodje izklopljeno ali ko je prižgano, ampak ga ne uporabljamo. To lahko znatno zmanjša nivo izpostavljenosti preko celotnega delovnega obdobja.

Seznajte se z dodatnimi varnostnimi ukrepi, da bi zaščitili delavca pred učinki vibracij. To so npr. vzdrževanje orodja in dodatkov, vzdrževanje toplote rok, organizacija delovnih postopkov.

Varovalke

Evropa	230 V orodja	10 A, omrežna varovalka
Velika Britanija in Irska	230 V orodja	13 A, v vtičih

Definicije: Napotki za varnost pri delu

Spodnje definicije opisujejo stopnjo resnosti vsakega opozorilnega znamenja. Prosimo, preberite navodila in bodite pozorni na te simbole.



NEVARNOST: Pomeni neposredno nevarno situacijo, ki bo, če je ne preprečite, **preprečite, povzročila smrt ali resno poškodbo**.



OPOZORILO: Pomeni potencialno nevarno situacijo, **ki bi lahko, če je ne preprečite povzročila smrt ali resno poškodbo**.



PREVIDNO: Pomeni potencialno nevarno situacijo, **ki bi lahko, če je ne preprečite, povzročila manjšo ali srednje težko telesno poškodbo**.

OPOMBA: Pomeni situacijo, **ki ni povezana s telesno poškodbo, ampak bi, če je ne preprečite, lahko povzročila poškodbo lastnine**.



Pomeni nevarnost električnega udara.



Pomeni nevarnost požara.

ES-izjava o skladnosti

STROJNA DIREKTIVA



DW304

D_EWALT izjavlja, da so izdelki, opisani pod **Tehničnimi podatki** v skladu z: 2006/42/ES, EN 60745-1, EN 60745-2-11.

Ti izdelki so v skladu tudi z direktivo 2004/108/ES in 2011/65/EU. Za več informacij kontaktirajte D_EWALT na spodnjem naslovu, ali poiščite naslov na zadnji strani navodil.

Podpisani je odgovoren za sestavo tehnične dokumentacije in daje izjavo v imenu podjetja D_EWALT.

Horst Grossmann

Podpredsednik inženiringa in oddelka za razvoj izdelkov D_EWALT, Richard-Klinger-Straße 11, D-65510, Idstein, Nemčija
06.08.2013



OPOZORILO: Za zmanjšanje nevarnosti poškodb preberite navodila za uporabo.

Splošni napotki za varno uporabo električnega orodja



OPOZORILO! Preberite vsa opozorila in navodila. Če ne upoštevate spodaj navedenih opozoril in napotkov, lahko to privede do električnega udara, požara in/ali telesnih poškodb.

SHRANITE VSA OPOZORILA IN NAVODILA TUDI ZA UPORABO V PRIHODNJE.

V nadaljevanju uporabljen izraz »električno orodje« se nanaša na električna orodja, ki so priključena na električno omrežje s pomočjo priključnega kabla in na električna orodja gnana s pomočjo akumulatorja (brez omrežnega priključnega kabla).

1) VARNOST NA DELOVNEM MESTU

- Delovno območje ohranjajte čisto in dobro osvetljeno.** V natrpanih ali temnih prostorih so nezgode pogostejše.
- Električnega orodja ne uporabljajte v eksplozivnem okolju, v katerem se**

nahajajo gorljive tekočine, plini ali prah. Električno orodje med delovanjem povzroča iskre, ki lahko povzročijo požar ali eksplozijo.

- Med uporabo orodja naj bodo vsi prisotni in otroci dovolj daleč od delovnega območja.** Med odklanjanjem ostalih oseb lahko izgubite nadzor nad orodjem.

2) ELEKTRIČNA VARNOST

- Priključni vtič električnega orodja mora ustrezati vtičnici. Nikoli ne spreminjajte vtiča. Ne uporabljajte nikakršnih adapterskih vtičev skupaj z ozemljenimi električnimi orodji.** Originalni vtiči in ustrezne vtičnice zmanjšujejo rizik eventualnega električnega udara.
- Izogibajte se stika z ozemljenimi deli, npr. cevmi, grelci, pečicami in hladilniki.** Če je vaše telo ozemljeno, je nevarnost električnega udara večja.
- Orodje zaščitite pred dežjem ali vlago.** Vdor vode v električno orodje povečuje tveganje električnega udara.
- Ne poškodujte električnega kabla. Kabla nikoli ne uporabljajte za prenašanje, vleko ali izklop električnega orodja iz omrežja. Poskrbite, da bo kabel na varni oddaljenosti od vročine, olja, ostrih robov in premikajočih se delov.** Poškodovan ali zavozlan električni kabel povečuje možnost električnega udara.
- Ko uporabljate električno orodje na prostem, uporabite podaljšek, ki je namenjen uporabi na prostem.** Uporaba primerne napajalnega kabla za delo na prostem zmanjšuje nevarnost električnega udara.
- Če je uporaba električnega orodja v vlažnem okolju neizbežna, uporabite inštalacijski odklopnik (RCD).** Uporaba inštalacijskega odklopnika RCD zmanjšuje možnost električnega udara.

3) OSEBNA VARNOST

- Med uporabo orodja bodite ves čas pozorni, spremljajte potek dela in uporabljajte zdravo pamet. Električnega orodja ne uporabljajte, če ste utrujeni ali pod vplivom drog, alkohola ali zdravil.** Že trenutek nepozornosti med delom z električnim orodjem lahko privede do hudih telesnih poškodb.
- Uporabite osebno zaščitno opremo. Vedno nosite zaščitna očala.** Uporaba osebne zaščite, kot je maska za prah; zaščitna obutev, ki ne drsi; zaščitna celada ali zaščita sluha, glede na vrsto in uporabo

električnega orodja, zmanjšuje nevarnost poškodb.

- c) **Izognite se neželenemu zagonu orodja. Pred priključitvijo na izvor napajanja, dviganjem ali prenašanjem električnega orodja zagotovite, da bo stikalo v izklopljenem položaju.** Nošenje električnega orodja s prstom na stikalu za vklop ali priključitev električnega orodja v električno omrežje z vklopljenim stikalom povečuje možnost nesreč.
- d) **Odstranite vse ključe za nastavitvev orodja preden vključite orodje.** Orodje ali ključ, ki ostane pritrjen na vrtečih se delih električnega orodja, lahko povzroči telesne poškodbe.
- e) **Izogibajte se nenavadni telesni drži. Poskrbite za varen in stabilen položaj telesa.** To omogoča boljši nadzor nad električnim orodjem v nepričakovanih situacijah.
- f) **Nosite ustrezna delovna oblačila. Ne nosite ohlapnih oblačil ali nakita. Z lasmi, obleko ali rokavicami se ne približujte premikajočim se delom.** Ohlapna oblačila, nakit ali dolgi lasje se lahko zapletejo v premikajoče se dele.
- g) **Če so na voljo priklopne naprave za ekstrakcijo praha in zbiralne naprave, se prepričajte, da so pravilno priklopljene in da jih uporabljate pravilno.** Uporaba naprav za odsesavanje prahu zmanjša nevarnosti, ki jih povzroča prah.

4) SKRIBNO RAVNANJE IN UPORABA ELEKTRIČNIH ORODIJ

- a) **Električnega orodja ne preobremenite. Uporabite električno orodje, ki je ustrezno za vaše delo.** Pravilna izbira orodja bo pripomogla, da bo delo končano bolj kvalitetno in varneje na način, kot je to predpisano.
- b) **Ne uporabljajte orodja, če stikalo za vklop/izklop ne deluje.** Električno orodje, ki ga ni mogoče nadzirati s stikalom, je nevarno in ga je treba popraviti.
- c) **Odklopite vtič iz omrežne napetosti in/ali odstranite baterijo pred kakršnokoli nastavitvijo orodja, menjavo opreme ali pred shranjevanjem orodja.** Ta preventivni varnostni ukrep zmanjša nevarnost naključnega zagona električnega orodja.
- d) **Ko električno orodje ni v uporabi, ga shranjujte izven dosega otrok in ne dovolite uporabo orodja osebam, ki niso seznanjene z delovanjem orodja ali s tem navodilom za uporabo.** Električna

orodja so lahko v rokah ljudi, ki za tovrstno delo niso usposobljeni, zelo nevarna.

- e) **Vzdržujte električna orodja. Redno preverjajte, če so vrtljivi deli prosto gibljivi oz. niso sprjeti, počeni ali tako poškodovani, da je funkcija električnega aparata s tem okrnjena. Pred uporabo električnega aparata, pustite da popravila poškodovanih delov opravi kvalificirano osebje.** Mnogo nesreč se zgodi zaradi neustreznega vzdrževanja električnih orodij.
- f) **Rezalno orodje vzdržujte ostro in čisto.** Pravilno vzdrževana in ostra rezila so lažje vodljiva in zanesljivejša.
- g) **Električno orodje, dodatno opremo, vstavke, itd. uporabljajte skladno s temi navodili, pri tem pa se ozirajte na vrsto dela, ki ga opravljate in delovne pogoje.** Uporaba električnega orodja za dela, ki za orodje niso predvidena, lahko povzroči nevarnost.

5) SERVIS

- a) **Električno orodje naj servisira le usposobljen serviser, pri tem pa uporablja le originalne nadomestne dele.** S tem bo ohranjena varnost aparata.

Dodatni varnostni ukrepi za delo z žagami lisičji rep



OPOZORILO: VEDNO uporabljajte odobreno vrsto zaščite za dihala.

Orodje pri uporabi sprošča in/ali razpršuje prah, ki lahko povzroči hude telesne poškodbe.

- **Ko opravljate taka opravila, kjer se lahko rezalni pripomoček dotakne skrite napeljave ali lastnega napajalnega kabla, električno orodje vedno držite za izolirano površino.** Če prerežete žico pod napetostjo, bodo pod napetostjo tudi kovinski deli električnega orodja, to pa lahko povzroči električni udar.
- Po izklopu orodja nikoli ne poskušajte ustaviti rezila z roko or. s prsti.
- Nikoli ne odložite žage na mizo ali klop, če je predhodno ne izključite. Rezilo žage se bo takoj po izklopu orodja premikalo še nekaj trenutkov.
- Če uporabljate liste žage, ki so posebej namenjeni žaganju lesa, pred začetkom dela odstranite iz obdelovanca vse žeblice in kovinske predmete.
- Če je le mogoče, trdno pritrdite obdelovanec z vpenjalnimi kleščami ali primežem.

- Ne žagajte izredno majhnih obdelovancev.
- Ne nagibajte se predaleč naprej. Prepričajte se, da je stojite varno, še posebej če stojite na odrin in lestvah.
- Vedno držite žago z obema rokama.
- Za žaganje krivin in žepov uporabite za to delo primeren list.
- Uporabljajte samo liste žage, ki ustrezajo tehničnim podatkom, navedenim v teh navodilih.
- Uporabljajte le brezhlebna in ostra rezila. Defektna ali ukrivljena rezila je potrebno takoj zamenjati.
- Preverite, ali je list varno in trdno pritrjen.

Ostala tveganja

Kljub upoštevanju ustreznih varnostnih ukrepov in uporabi varnostnih naprav se določenim nevarnostim ni mogoče izogniti. Mednje spadajo:

- Poškodbe sluha
- Nevarnost telesnih poškodb zaradi odletavajočih odkruškov.
- Nevarnost opeklin zaradi segrevanja pripomočka med delom.
- Nevarnost telesnih poškodb zaradi dolgotrajnega dela.

Oznake na orodju

Na orodju so nameščene naslednje oznake:



Pred uporabo preberite navodila.

LOKACIJA PODATKOVNE KODE (SLIKA 1)

Podatkovna koda (I), ki vsebuje tudi podatek o letu izdelave, je odtisnjena na imenski ploščici.

Primer:

2013 XX XX
Leto izdelave

Vsebina paketa

Paket vsebuje:

- 1 sabljasta žaga
 - 1 univerzalni komplet listov
 - 1 kovček (samo K modeli)
 - 1 navodila za uporabo
 - 1 nazorna risba
- Prepričajte se, če se orodje, deli in pripomočki med prevozom niso poškodovali.

- Vzemite si čas in temeljito preberite in se seznanite z navodili pred uporabo.

Opis (sl. 1)



OPOZORILO: Električnega orodja ali njegovih delov nikoli ne predelujte. Predelava lahko povzroči telesne poškodbe ali okvare orodja.

- a. Stikalo za spreminjanje hitrosti
- b. Vpenjalni vzvod lista žage
- c. Čevelj žage

NAMEN UPORABE

Sabljasta žaga serije DW304 je namenjena profesionalnemu žaganju lesa, kovine in plastičnih cevi. Kompaktna oblika orodja omogoča žaganje/rezanje blizu do robov v prostorsko omejenih delovnih območjih.

ORODJA NE UPORABLJAJTE v mokrih pogojih in ob prisotnosti vnetljivih tekočin ali plinov.

Tovrstne SABLJASTE žage so profesionalna električna orodja.

NE DOVOLITE otrokom stika z orodjem.

Neizkušeni uporabniki naj orodje uporabljajo s pomočjo nadzornika.

- Izdelka naj ne uporabljajo osebe (vključno z otroki) z zmanjšanimi fizičnimi, čutnimi ali umskimi sposobnostmi, neizkušene osebe in osebe, ki se želijo naučiti delati z napravo, če jih ne nadzoruje oseba, odgovorna za njihovo varnost. Ne dovolite, da bi bili otroci brez nadzora v prisotnosti orodja.

Električna varnost

Električni motor je zasnovan samo za eno napetost. Vedno preverite, ali napetost vira napajanja ustreza tisti, ki je navedena na podatkovni plošči.



Vaše DEWALT orodje je dvojno izolirano v skladu z standardom EN 60745 in ozemljitev ni potrebna.



OPOZORILO: 115 V enote morajo delovati preko odpovedno varnega izolacijskega transformatorja z ozemljitvenim zaslonom med prvotnim in sekundarnim navitjem.

Če je poškodovan napajalni kabel, ga je potrebno zamenjati s posebej pripravljenim kablom, ki je na voljo preko servisne mreže DEWALT.

Zamenjava vtiča napajalnega kabla (samo za Veliko Britanijo in Irsko)

Če morate namestiti nov vtič sledite naslednjim korakom:

- Star in neuporaben vtičač odvrzite v sklado z ustreznimi predpisi.
- Priključite rjavo žico na fazni terminal.
- Priključite modro žico na nevtralni terminal.



OPOZORILO: Na ozemljitveni terminal ne priključujte nobene žice.

Upoštevajte napotke za vgradnjo vtičev, ki so priloženi s kvalitetskimi vtiči. Priporočena varovalka: 13 A.

Uporaba napajalnega podaljška

Če je potreben podaljšek, uporabite temu namenjen 3-žilni podaljšek, primeren za dovajanje elektrike napravi (glej **Tehnični podatki**). Najmanjša velikost prevodnika je 1,5 mm²; največja dolžina pa 30 m.

Če uporabljate kolut, vedno do konca odvijte kabel.

SESTAVA IN NASTAVITVE



OPOZORILO: Da zmanjšate nevarnost telesnih poškodb, izključite orodje in ga odklopite od omrežne napetosti pred montažo in demontažo pribora, pred nastavitvijo ali spreminjanje nastavitvev oz. pred servisnimi posegi. Sprožilno stikalo mora biti na poziciji IZKLOP. Nekontroliran zagon naprave lahko povzroči poškodbe.

Montaža žage lisičji rep (sl. 2)

1. Odprite vpenjalni vzvod lista žage (c), tako da sprostite vpenjalni mehanizem lista.
2. Vstavite list žage v vpenjalo (d), tako da se zaskoči. List lahko vstavite, tako da so zobje obmjeni navzgor ali navzdol, levo ali desno.
3. Zaprite vpenjalni drog lista (b) tako, da zaklenete vpenjalni mehanizem lista.
4. List odstranite, tako da upoštevate zgornje napotke v obratnem vrstnem redu.

Rezila žage

material	priporočeni list
kovina z železom	fini zobje
kovina brez železa	veliki zobje
les	veliki zobje
plastika	fini zobje
beton	zobje s karbidno konico

Kot dodatna oprema je na voljo širok izbor specialnih žaginih listov.



OPOZORILO: Vedno skrbno izberite žagin list.

DELOVANJE

Navodila za uporabo



OPOZORILO: Vedno upoštevajte varnostna navodila in ustrezne predpise.



OPOZORILO: Za zmanjšanje nevarnosti hudih telesnih poškodb izključite orodje in ga izklopite iz vira napajanja pred izvedbo nastavitvev ali demontažo/ namestitvijo priključkov ali pripomočkov.



OPOZORILO:

- Prepričajte se, da je obdelovanec trdno pritrjen.
- Uporabite samo lahen pritisk na orodje in ne vzpostavljajte stranskega pritiska na list žage. Če je mogoče, žagajte s čevljem žage pritisnjenim ob obdelovanec. Tako preprečite poškodbe lista in poskakovanje in tresenje orodja.
- Če žagate stene ali tla, preverite predhodno lego cevi in napeljave. Vedno držite žago za držalo.
- Ne preobremenjujte orodja.
- Preden začnete žagati, naj nekaj sekund list deluje brez obremenitve. Nikoli ne vključite žage, če je list zagozden v obdelovancu ali če je v stiku z materialom.

Pravilni položaj rok (sl. 1, 4)



OPOZORILO: Da bi zmanjšali tveganje za nastanek resnih poškodb, **VEDNO** držite roke v pravilnem položaju, kot prikazuje slika.



OPOZORILO: Da bi zmanjšali tveganje za nastanek resnih poškodb, **VEDNO** čvrsto primate ročaja z obema rokama v pričakovanju reakcijskega momenta orodja.

Pravilni položaj rok je ena roka na zadnjem ročaju (g) in druga roka na sprednjem držalu (e).

Vklop in izklop (sl. 1)

Orodje vključite s pritiskom na stikalo za izbiro hitrosti (a). Pritisk, s katerim pritisnete na stikalo za spreminjanje hitrosti, določa hitrost orodja.

Za izklop orodja sprostite stikalo.

Po končanem delu in pred izklopom iz vira napajanja vedno izključite orodje.

Žaganje lesa

1. Trdno in varno pritrdite obdelovanec in odstranite iz njega vse žeblje in kovinske predmete.
2. Držite orodje z obema rokama ter žagajte s čevljem žage pritisnjem ob obdelovanec.

Potopno žaganje v lesu (sl. 3)

1. Postavite čevljev žage na obdelovanec v tak položaj, da list tvori ustrezen kot za potopni rez.
2. Vključite orodje in počasi potiskajte list v obdelovanec. Čevljev žage mora biti ves čas v stiku z obdelovancem.

Žaganje žepov

1. Izmerite in označite vrez.
2. Z uporabo ozkega lista postavite dno čevlja žage na obdelovanec in preverite, ali se list žage nahaja na črti reza. Če je potrebno, npr. v tesnih prostorih, uporabite zunanji rob čevlja žage kot vodilo.
3. Vključite orodje in s polno hitrostjo potisnite list v obdelovanec ter pri tem trdno potiskajte orodje ob obdelovanec.

Rezanje kovine

Pri žaganju tankih kovinskih plošč vedno na obeh straneh stabilizirajte obdelovanec s kosi lesa. To omogoča čiste reze in preprečuje poškodbe materiala.

Za dolge, ravne reze narišite na obdelovanec črto.

Nanesite tanek sloj maziva vzdolž črte, vključite orodje in sledite narisani črti.

Žaganje plastike

Vedno delajte z zmanjšano hitrostjo. Opravite poskusni rez in tako preverite, ali je material občutljiv na vročino.



Rezanje betona



OPOZORILO: Pri žaganju azbestnega cementa lahko nastaja zdravju nevaren prah. Upoštevajte veljavne predpise in navodila proizvajalcev azbesta.

Žaganje proti štrlečemu robu (sl. 4)

Pri žaganju proti štrlečemu robu uporabljate običajni žagin list, obrnjen navzdol.

Vzporedno rezanje (sl. 5)

Če je rezilo vstavljeno v vodoravni legi, se orodje lahko uporablja za vzporedno rezanje v neposredni bližini tal, sten ali stropov.

Čevljev žage mora biti ves čas v stiku z obdelovancem.

VZDRŽEVANJE

Vaše DeWALT orodje je proizvedeno tako, da deluje preko dolgega obdobja z minimalnim vzdrževanjem. Dolgoročno zadovoljivo delovanje je odvisno od pravilne nege in rednega čiščenja orodja.



OPOZORILO: Da zmanjšate nevarnost telesnih poškodb, izključite orodje in ga odklopite od omrežne napetosti pred montažo in demontažo pribora, pred nastavitvijo ali spreminjanje nastavitvev oz. pred servisnimi posegi. Sprožilno stikalo mora biti na poziciji IZKLOP. Nekontrahiran zagon naprave lahko povzroči poškodbe.



Odsesavanje prahu

Če orodje dalj časa uporabljate v zaprtih prostorih, uporabite ustrezno napravo za odsesavanje prahu, ki je v skladu s predpisi, ki urejajo emisije prahu.



Mazanje

Če orodja dalj časa ne boste uporabljali, namažite list z malo olja (npr. strojnega olja).



Čiščenje



OPOZORILO: Odstranite umazanijo in prah iz glavnega ohišja z izpihovanjem s suhim zrakom, ko opazite, da se prah nabere v in okoli odprtih za zračenje. Med opravljanjem tega postopka nosite ustrezno zaščito za oči in masko za obraz.



OPOZORILO: Nikoli za čiščenje nekovinskih delov orodja ne uporabljajte kemičnih sredstev ali drugih močnih kemikalij. Take kemikalije lahko oslabijo materiale, iz katerih so izdelani ti deli. Uporabite samo krpo, navlaženo z vodo oz. milnico. Pazite, da voda ne prodre v notranjost orodja; nikoli ne potopite nobenega dela orodja v tekočino.

Dodatni pribori



OPOZORILO: Ker pripomočki, ki jih ne ponuja DEWALT, s tem izdelkom niso bili testirani, je njihova uporaba lahko nevarna. Da bi zmanjšali nevarnost telesnih poškodb, z izdelkom uporabljajte le pripomočke, ki jih priporoča DEWALT.

Če potrebujete več informacij glede ustreznosti dodatne opreme, se obrnite na Vašega prodajalca.

Skrb za varovanje okolja



Odpadno orodje ločite od drugih odpadkov. Naprava ne sme biti odložena med mešane komunalne odpadke.

Če ugotovite, da vaš DEWALT izdelek ne služi več svojemu namenu, ali se vam ne zdi več uporaben, ga ne zavržite skupaj z ostalimi gospodinjstvi odpadki. Pripravite ta izdelek za ločeno zbiranje.



Ločeno zbiranje rabljenih izdelkov in embalaže omogoča obnovo in ponovno uporabo nekaterih materialov. Tovrstno ravnanje pa pripomore k preprečevanju

onesnaženja okolja in manjši porabi naravnih virov.

Lokalni predpisi morda urejajo ločeno zbiranje električnih aparatov iz gospodinjstev, na zbirališčih odpadkov ali pri prodajalcu, ko kupite nov izdelek.

DEWALT vam nudi možnost zbiranja in obnove uporabljenih in iztrošenih izdelkov DEWALT ko ti dosežejo konec svoje življenjske dobe. Če želite izkoristiti predlagano možnost, vaš neuporaben izdelek vrnite pooblaščenemu serviserju, ki bo potrebne postopke izvedel namesto vas.

Lokacijo najbližjega pooblaščenega serviserja lahko ugotovite tako, da se povežete z najbližjo DEWALT pisarno, na naslovu, ki je naveden v tem priročniku. Poleg tega je seznam vseh pooblaščenih DEWALT serviserjev skupaj s podatki o poprodajnih storitvah na voljo na internetu: www.2helpU.com.

RECIPROČNA PILA DW304

Čestitamo!

Odabrali ste alat tvrtke DeWALT. Godine iskustva, od razvoja proizvoda do inovativnosti, učinile su tvrtku DeWALT jednim od najpouzdanijih partnera za korisnike profesionalnih električnih alata.

Tehnički podaci

		DW304
Napon	V_{AC}	230
U.K. i Irska	V_{AC}	115
Tip		4
Ulazna snaga	W	1050
Brzina bez opterećenja		0–2800
Duljina poteza	mm	29
Dubina rezanja u drvu / metalnim profilima / plastičnim cijevima	mm	280/100/130
Masa	kg	3,5

L_{PA} (zvučni tlak)	dB(A)	89
K_{PA} (nesigurnost zvučnog tlaka)	dB(A)	3
L_{WA} (zvučna snaga)	dB(A)	100
K_{WA} (nesigurnost zvučne snage)	dB(A)	3

Ukupne vrijednosti vibracija (troosni vektorski zbroj) određene prema EN 60745:

Emisija vibracija $a_{h,r}$ tijekom rezanja daske		
$a_{h,B} =$	m/s ²	13,5
Nesigurnost K =	m/s ²	4,9

Emisija vibracija $a_{h,r}$ Tijekom rezanja drvene grede		
$a_{h,vB} =$	m/s ²	15,0
Nesigurnost K =	m/s ²	5,5

Razina emisije vibracija navedena na ovom informacijskom listu izmjerena je u skladu sa standardiziranim ispitivanjem opisanim u dokumentu EN 60745 i može se upotrijebiti za međusobno uspoređivanje alata. Može se koristiti za preliminarno procjenjivanje izloženosti.



UPOZORENJE: Deklarirana razina emisije vibracija odnosi se na glavne primjene alata. Međutim, ako se alat koristi u drugim primjenama, s drugim nastavcima ili ako je loše održavan, razine vibracija mogle bi se razlikovati. To može značajno povećati razinu izloženosti tijekom ukupnog vremena upotrebe.

Tijekom procjene razine izloženosti vibracijama potrebno je uzeti u obzir vrijeme tijekom isključivanja alata i vrijeme dok je uključen, ali se ne upotrebljava za izvođenje radova. To može značajno smanjiti razinu izloženosti tijekom ukupnog vremena upotrebe.

Provjerite dodatne sigurnosne mjere za zaštitu operatera od učinaka vibracija, kao što su: održavanje alata i pribora, održavanje ruku toplima, organizacija radnih rasporeda i sl.

Osigurači

Europa	230 V za alate	10 Ampera, mreža
U.K. i Irska	230 V alati	13 Ampera, u utikačima

Definicije: Sigurnosne smjernice

Dolje opisane definicije opisuju razinu ozbiljnosti svake riječi naznake. Pročitajte priručnik i obratite pažnju na ove simbole.



OPASNOST: Označava neposrednu rizičnu okolnost koja će, ako se ne izbjegne, **rezultirati smrću ili ozbiljnim ozljedama**.



UPOZORENJE: Označava potencijalno rizičnu okolnost koja, ako se ne izbjegne, **može rezultirati ozbiljnim ozljedama ili smrću**.



PAŽNJA: Označava potencijalno rizičnu okolnost koja, ako se ne izbjegne, **može rezultirati manjim ili srednjim ozljedama**.

NAPOMENA: Naznačuje praksu koja nije vezana uz tjelesne ozljede koja, ako se ne izbjegne, **može rezultirati oštećivanjem imovine**.



Označava rizik od strujnog udara.



Označava rizik od požara.

EU izjava o usklađenosti

DIREKTIVA O STROJEVIMA



DW304

DeWALT izjavljuje da su proizvodi opisani u odjeljku **Tehnički podaci** u skladu s: 2006/42/EC, EN 60745-1, EN 60745-2-11.

Ovi proizvodi također su usklađeni sa smjernicama 2004/108/EC i 2011/65/EU. Za dodatne informacije kontaktirajte tvrtku DeWALT putem sljedeće adrese ili pogledajte prilog pri kraju priručnika.

Dolje potpisani je odgovoran za usklađenost tehničke dokumentacije i ovu izjavu iznosi u ime tvrtke DeWALT.

Horst Grossmann

Potpredsjednik, Odjel za inženjering i razvoj proizvoda DeWALT, Richard-Klinger-Straße 11, D-65510, Idstein, Germany
06.08.2013



UPOZORENJE: Pročitajte priručnik s uputama kako biste smanjili rizik od ozljeda.

Opća sigurnosna upozorenja za električne alate



UPOZORENJE! Pročitajte sva sigurnosna upozorenja i upute. Nepoštivanje upozorenja i uputa može rezultirati električnim udarom, požarom i/ili ozbiljnim ozljedama.

UPOZORENJA I UPUTE ČUVAJTE ZA BUDUĆE POTREBE.

Izraz "električni alat" u upozorenjima odnosi se na električni alat napajan iz strujne utičnice (sa žicom) ili električni alat napajan akumulatorskom baterijom (bez žice).

1) SIGURNOST RADNOG PROSTORA

- Radno mjesto održavajte čistim i dobro osvjetljenim.** Zakrčeni ili mračni prostori prizivaju nezgode.
- S električnim alatima ne radite u eksplozivnom okruženju, kao što je blizina zapaljivih tekućina, plinova ili**

prašine. Električni aparati stvaraju iskre koje mogu zapaliti prašinu ili isparavanja.

- Prilikom rada s električnim alatom držite podalje promatrače i djecu.** Zbog odvratanja pozornosti mogli biste izgubiti nadzor nad uređajem.

2) ZAŠTITA OD ELEKTRIČNE STRUJE

- Utičkači električnih alata moraju odgovarati utičnicama. Nikad i ni na koji način ne prepravljajte utikač. Nemojte rabiti prilagodne utikače s uzemljenim električnim alatima.** Neizmijenjeni utikači i odgovarajuće utičnice smanjit će rizik od strujnog udara.
- Izbjegavajte fizički dodir s uzemljenim površinama poput cijevi, radijatora, metalnih okvira i hladnjaka.** Ako je tijelo uzemljeno, rizik od strujnog udara je povećan.
- Električne alate ne izlažite kiši ili vlazi.** Prodiranje vode u električni alat povećat će rizik od strujnog udara.
- Kabel ne upotrebljavajte za nepredviđene namjene. Kabel nikad ne upotrebljavajte za nošenje, povlačenje ili odvajanje utikača električnog alata iz električne utičnice. Kabel držite podalje od izvora topline, ulja i oštih ili pokretnih dijelova.** Oštećeni ili zapleteni kabel povećat će rizik od strujnog udara.
- Prilikom rada s električnim alatom na otvorenom upotrijebite produžni kabel pogodan za upotrebu na otvorenom.** Upotreba kabela prikladnog za otvorene prostore smanjuje rizik od strujnog udara.
- Ako nije moguće izbjeći korištenje električnog alata u vlažnim uvjetima, upotrijebite napajanje s diferencijalnom sklopkom za zaštitu od neispravnosti uzemljenja (RCD).** Upotreba RCD sklopke smanjuje rizik od strujnog udara.

3) OSOBNA SIGURNOST

- Tijekom rada s električnim alatom budite oprezni, usredotočeni i primjenjujte zdravorazumski pristup. Ne upotrebljavajte električni alat ako ste umorni ili pod utjecajem droga, alkohola ili lijekova.** Trenutak nepažnje tijekom rada s električnim alatom može dovesti do ozbiljnih ozljeda.
- Koristite osobnu zaštitnu opremu. Uvijek koristite zaštitu za oči.** Upotreba zaštitne opreme poput maske protiv prašine, sigurnosnih cipela protiv klizanja, čvrste kape ili zaštite sluha u odgovarajućim uvjetima smanjit će rizik od tjelesnih ozljeda.

- c) **Spriječite nenamjerno uključivanje. Prije priključivanja u električnu mrežu ili umetanja akumulatorske baterije, kao i prije uzimanja ili nošenja alata, provjerite je li prekidač u isključenom položaju.** Nošenje električnog alata tako da je prst na prekidaču ili priključivanje električnog alata kojemu je prekidač uključen dovodi do nezgoda.
- d) **Prije nego što uključite električni alat, uklonite s njega sve ključeve za podešavanje.** Ostavljanje ključa na rotirajućem dijelu električnog alata može dovesti do ozljede.
- e) **Ne sežite predaleko. Uvijek održavajte ravnotežu i stabilan stav.** To omogućuje bolji nadzor nad električnim alatom u neočekivanim situacijama.
- f) **Pravilno se obucite. Ne nosite široku odjeću ili nakit. Kosu, odjeću i rukavice uvijek držite podalje od pokretnih dijelova.** Pokretni dijelovi mogu zahvatiti labavo obučenu odjeću, nakit ili dugu kosu.
- g) **Ako je omogućeno priključivanje uređaja za usisavanje i prikupljanje prašine, osigurajte njihovo pravilno povezivanje i upotrebu.** Upotreba uređaja za skupljanje prašine može smanjiti opasnosti vezane uz prašinu.

4) UPOTREBA I ČUVANJE ELEKTRIČNIH ALATA

- a) **Ne preopterećujte električni alat. Upotrijebite odgovarajući električni alat za posao koji obavljate.** Prikladan električni alat bolje će i sigurnije obaviti posao brzinom za koju je predviđen.
- b) **Ne upotrebljavajte električni alat ako se prekidač ne može prebaciti u isključeni ili uključeni položaj.** Svaki električni alat kojim se ne može upravljati pomoću prekidača predstavlja opasnost i potrebno ga je popraviti.
- c) **Prije prilagođavanja, zamjene pribora ili spremanja električnog alata, isključite utikač iz utičnice ili odvojite akumulatorsku bateriju.** Ove sigurnosne preventivne mjere smanjuju rizik od nehotičnog pokretanja električnog alata.
- d) **Električne alate koji se ne upotrebljavaju pohranite izvan dohvata djece i ne dopustite rad osobama koje nisu upoznate s alatom ili ovim uputama.** Električni alati opasni su u rukama neobučениh korisnika.
- e) **Održavajte električne alate. Provjerite ima li otklona ili savijenih pokretnih dijelova, napuknutih dijelova ili drugih**

okolnosti koje mogu utjecati na rad električnog alata. Ako je alat oštećen, popravite ga prije upotrebe. Velik broj nezgoda uzrokovan je loše održanim električnim alatima.

- f) **Rezne dijelove alata održavajte oštroma i čistima.** Pravilno održavanje reznih alata i njihovih oštrica smanjuje vjerojatnost savijanja i olakšava upravljanje.
- g) **Električni alat, pribor, nastavke itd. upotrebljavajte u skladu s ovim uputama i uzimajući u obzir radne uvjete i posao koji je potrebno obaviti.** Upotreba električnih alata za poslove za koje nije namijenjen može dovesti do opasnih situacija.

5) SERVISIRANJE

- a) **Električne alate servisirajte kod kvalificiranog serviser a i upotrebom originalnih zamjenskih dijelova.** Na taj ćete način održati sigurnost upotrebe električnog alata.

Dodatne posebne sigurnosne upute za pile lisičji rep



UPOZORENJE: UVIJEK koristite odobrenu zaštitu dišnog sustava. Korištenje ovog alata možete proizvesti i/ili proširiti prašinu koja može izazvati ozbiljne ozljede.

- **Električni alat pridržavajte isključivo za izolirane rukohvate dok radite na mjestima na kojima bi pribor mogao doći u dodir sa skrivenim ožičenjima ili kablom alata.** U slučaju kontakta reznog pribora sa žicom pod naponom, taj se napon može prenijeti na metalne dijelove alata i izazvati strujni udar rukovatelja.
- Nakon isključivanja nikad ne pokušavajte prstima zaustaviti kretanje pile.
- Pilu nikad ne odlažite na stol ili radnu površinu ako nije isključena. List pile će nastaviti s kretanjem tijekom kraćeg razdoblja nakon isključivanja pile.
- Tijekom upotrebe listova pila koji su posebno dizajnirani za rad s drvom, iz radnog materijala uklonite sve čavle i metalne objekte prije nego započnete s radom.
- Kad god je moguće, upotrijebite stezaljke i škripce kako biste radni materijal dobro učvrstili.
- Ne pokušavajte piliti iznimno male komade.
- Ne naginjite se previše prema naprijed. Uvijek zauzmite stabilan položaj, pogotovo kad ste na skelama ili ljestvama.

- Pilu uvijek držite objema rukama.
- Za izrezivanje krivulja i džepova upotrijebite prilagođeni list pile.
- Upotreblijavajte isključivo listove koji su usklađeni sa specifikacijama u ovim uputama za rukovanje.
- Rabite isključivo oštre listove u savršenom stanju. Napukli ili savijeni list treba odbaciti i zamijeniti novim.
- Provjerite je li list pile dobro pričvršćen.

Stalno prisutni rizici

Unatoč primjenjivanju važećih sigurnosnih propisa i sigurnosnih uređaja, određene stalno prisutne rizike nije moguće izbjeći, a to su:

- Oštećenje sluha.
- Rizik od tjelesnih ozljeda uslijed letećih čestica.
- Rizik od opekotina uslijed zagrijavanja pribora tijekom rada.
- Rizik od tjelesnih ozljeda uslijed duge upotrebe.

Oznake na alatu

Na alatu su prikazani sljedeći simboli:



Prije upotrebe pročitajte priručnik za upotrebu.

POLOŽAJ ŠIFRE DATUMA (SL. 1)

Šifra datuma (f), koja sadrži godinu proizvodnje, ispisana je na nazivnoj pločici.

Primjer:

2013 XX XX
Godina proizvodnje

Sadržaj pakiranja

Pakiranje sadrži:

- 1 Pila lisičji rep
 - 1 List pile za opće namjene
 - 1 Kutija s kompletom (samo modeli K)
 - 1 Priručnik s uputama
 - 1 Slika sastavnih dijelova
- Alat, dijelove ili pribor provjerite radi eventualnih oštećenja nastalih tijekom transporta.
 - Temeljito proučite i usvojite ovaj priručnik prije upotrebe alata.

Opis (sl. 1)



UPOZORENJE: Nikad ne modificirajte električni alat ili bilo koji njegov dio. Može doći do oštećenja ili ozljeda.

- Prekidač s regulatorom brzine
- Zatezna poluga oštrice pile
- Papučica pile

NAMJENA

Ova recipročna pila DW304 projektirana je za profesionalne radove u drvu, metalu i cijevima. Kompaktni dizajn dopušta rezanje u izuzetnoj blizini zahtjevnih područja.

NEMOJTE koristiti u vlažnim uvjetima ni u blizini zapaljivih tekućina ili plinova.

Ove zakretne pile su profesionalni električni alati.

NEMOJTE dopustiti djeci da upotrebljavaju ovaj alat. Dok ovaj alat koristi neiskusni korisnik potreban je nadzor.

- Ovaj proizvod nije namijenjen upotrebi od strane osoba sa smanjenim fizičkim, osjetilnim ili mentalnim sposobnostima, uključujući i djecu, kao ni osoba s nedostatkom iskustva ili znanja, osim ako ih osoba zadužena za njihovu sigurnost nadzire. Djecu se nikad ne smije ostaviti samu uz ovaj proizvod.

Zaštita od električne struje

Elektromotor je projektiran za samo jedan napon. Uvijek provjerite odgovara li električno napajanje naponu navedenom na opisnoj oznaci.



Ovaj alat tvrtke DeWALT dvostruko je izoliran u skladu s dokumentom EN 60745, stoga žica uzemljena nije potrebna.



UPOZORENJE: Alate s napajanjem od 115 V potrebno je upotrebljavati putem izolacijski osiguranog transformatora koji između primarnog i sekundarnog navoja ima zaštitu uzemljenja.

Ako je kabel napajanja oštećen, potrebno ga je zamijeniti posebnim kabelom dostupnim putem ovlaštenog servisa tvrtke DeWALT.

Zamjena strujnog utikača (samo za U.K. i Irsku)

Ako je potrebno postaviti novi električni utikač:

- Na siguran način odbacite stari utikač.
- Smeđi vodič spojite na fazni priključak u utikaču.

- *Plavi vodič spojite na neutralni priključak u utičnici.*



UPOZORENJE: Na priključak uzemljenja nije potrebno ništa povezivati.

Slijedite upute za ugradnju isporučene uz utikač dobre kvalitete. Preporučeni osigurač: 13 A.

Upotreba produžnog kabela

Ako je potreban produžni kabel, upotrijebite odobreni trožilni produžni kabel koji je pogodan za ulaznu snagu ovog alata (pogledajte **Tehničke podatke**). Najmanja debljina vodiča je 1,5 mm², a najveća duljina je 30 m.

U slučaju upotrebe kabela na kolutu, kabel uvijek potpuno odmotajte.

SASTAVLJANJE I PODEŠAVANJE



UPOZORENJE: Kako biste smanjili opasnost od ozljeda, isključite stroj i odvojite ga od izvora napajanja prije postavljanja ili uklanjanja nastavaka, prije izvođenja bilo kakvih prilagođavanja, promjena položaja ili popravaka. Provjerite je li prekidač napajanja u isključenom položaju. Slučajno uključivanje alata može izazvati ozljede.

Postavljanje lista pile (sl. 2)

1. Zateznu polugu lista (b) pomaknite prema gore kako biste oslobodili mehanizam zatezanja lista.
2. List pile umetnite u držač (d) tako da mehanizam zahvati. List se može postaviti za zupcima okrenutima prema gore, dolje, lijevo ili desno.
3. Zateznu polugu lista (b) pomaknite prema dolje kako biste blokirali mehanizam zatezanja lista.
4. Za uklanjanje lista primijenite prethodni postupak obrnutim redoslijedom.

Listovi pile

materijal	preporučeni list pile
željezni metal	s finim zupcima
neželjezni metal	s grubim zupcima
drvo	s grubim zupcima
plastika	s finim zupcima
zidovi	s karbidnim vrhom

U dodatnoj ponudi dostupan je velik broj namjenskih listova.



UPOZORENJE: List pile uvijek birajte uz posebnu pažnju.

UPOTREBA

Upute za upotrebu



UPOZORENJE: Uvijek se pridržavajte sigurnosnih uputa i važećih propisa.



UPOZORENJE: Da biste smanjili opasnost od ozbiljnih ozljeda, isključite alat i odvojite ga od izvora napajanja prije izvođenja bilo kakvih prilagođavanja ili postavljanja/uklanjanja dodataka ili pribora.



UPOZORENJE:

- Pobrinite se da radni materijal bude učvršćen u svom položaju.
- Na alat primijenite isključivo blagi pritisak, a na list pile ne primjenjujte bočni pritisak. Ako je moguće, radite tako da je papuča pile prislonjena na radni materijal. Na ovaj se način sprječava oštećivanje lista i onemogućuje trzanje i vibriranje alata.
- Tijekom rada u zidovima ili podovima obratite pažnju na položaj cjevovoda i ožičenja. Alat uvijek pridržavajte za rukohvat.
- Izbjegavajte preopterećivanje.
- Prije započinjanja reza pustite list pile da nekoliko sekundi slobodno radi. Alat nikad ne uključujte ako je list pile zaglavljnjen u radnom materijalu ili u dodiru s radnim materijalom.

Pravilan položaj ruku (sl. 1, 4)



UPOZORENJE: Da biste smanjili opasnost od ozbiljnih ozljeda **UVIJEK** koristite prikazan pravilan položaj ruku.



UPOZORENJE: Da biste smanjili opasnost od ozbiljnih ozljeda, **UVIJEK** čvrsto pridržavajte kao mjeru opreza u slučaju nagle reakcije.

Pravilan položaj ruku zahtijeva da jednom rukom držite stražnji rukohvat (g), dok drugom rukom držite prednji rukohvat (e).

Uključivanje i isključivanje (sl. 1)

Za uključivanje alata pritisnite prekidač s regulatorom brzine (a). Jačina pritiska na prekidač s regulatorom brzine određuje brzinu rada alata.

Za isključivanje alata otpustite prekidač.

Alat uvijek isključite po završetku rada i prije isključivanja utikača iz utičnice napajanja.

Rezanje drva

1. Radni materijal čvrsto osigurajte i uklonite sve čavle i metalne predmete.
2. Pridržavajući alat objema rukama, radite tako da papučica pile bude prislonjena na radni materijal.

Žlijebno urezivanje drva (sl. 3)

1. Papučicu pile položite na radni materijal tako da list pile čini odgovarajući kut za žlijebno urezivanje.
2. Uključite alat i polako uvodite list pile. Papučica pile u svakom trenutku mora obavezno ostati u dodiru s radnim materijalom.

Rezanje džepova

1. Izmjerite i označite potreban rez.
2. Upotrijebite uski list pile i dno papučice pile položite na radni materijal i provjerite je li list postavljen na liniju reza. Ako je potrebno, npr. u skućenim prostorima, kao vodilicu za rad upotrijebite vanjski rub papučice pile.
3. Uključite alat i list uvodite u radni materijal pri punoj brzini, čvrsto pridržavajući alat na radnom materijalu.

Rezanje metala

Tijekom rezanja tankog metala, radni materijal uvijek sa svake strane stabilizirajte komadima drva. To jamči čisti rez i sprječava oštećivanje radnog materijala.

Za potrebe dugih, ravnih rezova na radni komad ucrтайте liniju.

Duž linije reza nanosite tanki sloj sredstva za podmazivanje, uključite alat i pratite liniju.

Rezanje plastike

Uvijek radite pri smanjenoj brzini. Izvedite probni rez kako biste provjerili je li radni materijal osjetljiv na toplinu.



Rezanje u zidarstvu



UPOZORENJE: Tijekom rezanja azbestnog cementa može se proizvesti prašina opasna po zdravlje. Slijedite propisane smjernice i pridržavajte se preporuka proizvođača azbestnog cementa.

Rezanje do izlaznog ruba (sl. 4)

Upotrebom običnog lista koji je obrnuto postavljen, izrežite do unutarnjeg ruba.

Paralelno rezanje (sl. 5)

Kada je list u vodoravnom položaju, alat se može koristiti za paralelno rezanje blizu podova, zidova ili stropova.

Papučica pile u svakom trenutku mora obavezno ostati u dodiru s radnim materijalom.

ODRŽAVANJE

Vaš DEWALT električni alat projektiran za dugotrajnu upotrebu uz minimalno održavanje. Neprekidna i zadovoljavajuća upotreba ovisi o pravilnoj brizi i redovitom čišćenju.



UPOZORENJE: Kako biste smanjili opasnost od ozljeda, isključite stroj i odvojite ga od izvora napajanja prije postavljanja ili uklanjanja nastavaka, prije izvođenja bilo kakvih prilagođavanja, promjena položaja ili popravaka. Provjerite je li prekidač napajanja u isključenom položaju. Slučajno uključivanje alata može izazvati ozljede.



Odvodenje prašine

Tijekom upotrebe alata u zatvorenom prostoru tijekom produljenog razdoblja, upotrijebite pogodan uređaj za odvođenje prašine koji je projektiran u skladu s važećim propisima o emisijama prašine.



Podmazivanje

Ako alat neće biti upotrebljavan tijekom duljeg razdoblja, alat prekrijte manjom količinom ulja (npr. strojnog ulja).



Čišćenje



UPOZORENJE: Prašinu iz kućišta ispušite suhim zrakom čim primijetite nakupljanje nečistoća oko ventilacijskih otvora. Tijekom izvođenja ovog postupka nosite zaštitu za oči i odobrenu masku protiv prašine.



UPOZORENJE: Za čišćenje nemetalnih dijelova alata nikad ne upotrebljavajte otapala ili druge jake kemikalije. Ove kemikalije mogu štetiti materijalima upotrijebljenima u tim dijelovima. Upotrebljavajte isključivo krpu natopljenu vodom i blagim sapunom. Nikad ne dopustite da bilo kakva tekućina proдре u unutrašnjost alata. Nikad ne potapajte bilo koji dio alata u tekućinu.

Dodatni pribor



UPOZORENJE: Budući da pribor koji nije u ponudi tvrtke DeWALT nije ispitan s ovim proizvodom, upotreba takvog pribora uz ovaj alat može biti opasna. Da biste smanjili opasnost od ozljeda, uz ovaj proizvod potrebno je upotrebljavati isključivo dodatni pribor preporučen od tvrtke DeWALT.

Kod svog lokalnog prodavača zatražite informacije o odgovarajućim dodacima.

Zaštita okoliša



Odvojeno prikupljajte. Ovaj proizvod ne smije se odbacivati kao uobičajeni otpad iz kućanstva.

Ako ustanovite da je vaš DeWALT proizvod potrebno zamijeniti ili ako za njime više nemate potrebe, ne odbacujte ga kao uobičajeni otpad iz kućanstva. Pripremite ovaj proizvod za zasebno prikupljanje otpada.



Odvojeno prikupljanje rabljenih proizvoda i pakiranja omogućava recikliranje i ponovnu upotrebu materijala. Ponovna upotreba recikliranih materijala pomaže u sprječavanju zagađivanja okoliša i smanjuje potražnju za sirovinama.

Lokalni zakoni mogu propisivati odvojeno prikupljanje električnih proizvoda iz kućanstva, na mjestima lokalnih odlagališta otpada ili putem prodavača kod kojeg ste kupili ovaj proizvod.

DeWALT omogućuje prikupljanje i recikliranje DeWALT proizvoda nakon što su dostigli kraj svog životnog vijeka. Da biste iskoristili prednosti ove usluge, svoj proizvod vratite bilo kojem ovlaštenom servisnom predstavniku koji će ga preuzeti u naše ime.

Lokaciju vama najbližeg ovlaštenog servisnog agenta možete provjeriti kontaktiranjem svog lokalnog ureda tvrtke DeWALT, na adresi navedenoj u ovom priručniku. Također, potpuni popis ovlaštenih DeWALT servisa i potpuni detalji o našim uslugama nakon prodaje i kontaktima dostupni su putem interneta na adresi:

www.2helpU.com

JAMSTVENA IZJAVA

- ♦ Jamčimo da navedeni proizvod koji smo isporučili nema nedostataka ili grešaka u konstrukciji ili tvorničkoj montaži.
- ♦ Jamstveni rok je 24 mjeseci od dana kupnje. Jamčimo da će navedeni proizvod koji smo isporučili u jamstvenom roku ispravno funkcionirati kod normalne upotrebe ukoliko će se korisnik pridržavati priloženih uputa o uporabi.
- ♦ Jamčimo da je za isporučeni proizvod osigurano servisno održavanje i potrebni rezervni dijelovi u toku 7 godina od datuma kupnje.
- ♦ Obvezujemo se na zahtjev imatelja jamstvenog lista podnesenog u jamstvenom roku, o svom trošku osigurati otklanjanje kvarova i nedostataka proizvoda koji proizlaze iz nepodudarnosti stvarnih sa propisanim, odnosno deklariranim karakteristikama kvalitete proizvoda. Popravlak se obvezujemo izvršiti u roku od 45 dana od dana prijave kvara. Ako proizvod ne popravimo u tom roku obvezujemo se zamijeniti ga novim ili vratiti uplaćenu svotu.
- ♦ Jamstvo vrijedi uz predočenje originalnog računa prodavatelja, te ispravno ispunjenog i ovjerenog pečatom prodavatelja jamstvenog lista.
- ♦ Troškove prijevoza odnosno prijenosa proizvoda koji nastaju pri popravku odnosno njegovoj zamjeni u garantnom roku snosi nositelj jamstva. Bez obzira na način dostave ovlaštenom servisu, kupac je obavezan podignuti proizvod po izvršenom servisnom popravku u isto potvrditi svojim potpisom.
- ♦ Nepravilnosti koje su nastale nestručnim rukovanjem, rukovanjem suprotnim navedenim u uputama ili mehaničkim oštećenjem isključene su iz jamstva.
- ♦ Proizvod ne smije biti prethodno otvaran ili popravlján od strane neovlaštenih osoba.
- ♦ Ako popravak traje duže od 14 dana, jamstveni rok se produžuje za trajanje servisa.

RADOVI I DIJELOVI KOJI IDU NA TERET JAMSTVA

- ♦ Kvarovi nastali greškom prilikom tvorničkog sklapanja i pakiranja
- ♦ Puknuća lomovi dijelova strojeva i alata prouzročeni nekvalitetnim materijalom tj. tvorničkom greškom.
- ♦ Indirektni kvarovi uzrokovani točkom 2.
- ♦ Kvarovi nastali odmah po puštanju stroja/ uređaja u rad

RADOVI I DIJELOVI KOJI NISU PREDMET JAMSTVA

1. Oštećena i kvarovi nastali:
 - ♦ Prilikom nepravilnog sastavljanja uređaja od strane kupca
 - ♦ Nepravilnim rukovanjem i nenamjenskim korištenjem
 - ♦ Korištenjem neadekvatnih goriva, maziva, napona, opterećenja
 - ♦ Servisiranjem ili rastavljanjem uređaja od strane neovlaštenih osoba
2. Dijelovi koji spadaju u potrošni materijal:
 - ♦ Kvarovi nastali nedovoljnim održavanjem ili servisiranjem
 - ♦ Kvarovi nastali radi preopterećivanja ili pregrijavanja uređaja ili njihovih sastavnih dijelova

TIP PROIZVODA:	
Prodajno mjesto:	Pečat:
Datim prodaje:	Potpis:

NOSITELJ JAMSTVA: LIKOS d.o.o. Karlovačka cesta 2E, 10020 Zagreb
 Uvoznik: LIKOS d.o.o. Karlovačka cesta 2E, 10020 Zagreb, tel: 01 6539 875
 CENTRALNI SERVIS: LIKOS d.o.o. Karlovačka cesta 2E, 10020 Zagreb
 TELEFON SERVISA: 01 65 39 875

VAŽNO:

Za sva pitanja vezana za stavljanje alata u funkciju, način dostave i povrat alata po izvršenom popravku, te ostala servisna ili tehnička pitanja, obavezno kontaktirajte servis na telefon 01 6539 875, u uredovno vrijeme radnim danom od 8.00 – 12.00 h

TESTERA LISIČJI REP DW304

Čestitamo!

Izabrali ste DeWALT alat. Dugogodišnje iskustvo, razvoj proizvoda i inovacije učinile su da DeWALT postane jedan od najpouzdanijih partnera korisnicima profesionalnih ručnih električnih alata.

Tehnički podaci

		DW304
Napon	V_{AC}	230
U.K. i Irska	V_{AC}	115
Tip		4
Ulazna snaga	W	1050
Brzina u praznom hodu		0–2800
Dužina hoda	mm	29
Kapacitet rezanja u drvetu/ za metalne profile/plastične cevi	mm	280/100/130
Težina	kg	3,5

L_{PA} (zvučni pritisak)	dB(A)	89
K_{PA} (zvučni pritisak, odstupanje)	dB(A)	3
L_{WA} (zvučna snaga)	dB(A)	100
K_{WA} (zvučna snaga, odstupanje)	dB(A)	3

Ukupne vrednosti vibracija (vektorska suma u tri pravca) određene prema EN 60745:

Ukupna vrednost vibracija a_h Tokom sečenja ploče		
$a_{h,B} =$	m/s ²	13,5
Odstupanje K =	m/s ²	4,9

Ukupna vrednost vibracija a_h Tokom sečenja drvene grede		
$a_{h,WB} =$	m/s ²	15,0
Odstupanje K =	m/s ²	5,5

Emisioni nivo vibracija naveden u ovoj informaciji izmeren je prema standardizovanom postupku iz EN 60745 i može se koristiti za upoređivanje alata. Može se koristiti za preliminarnu procenu izloženosti.



UPOZORENJE: Deklarisani emisioni nivo vibracija važi za glavne primene alata. Međutim, ako se alat koristi za druge aplikacije, sa drugim priborima ili ako je loše održavan, emisiona vrednost vibracija se može razlikovati. To može značajno povećati nivo izlaganja u ukupnom periodu rada.

Procena nivoa izloženosti vibracijama takođe treba da uzme u obzir vremena kada je alat isključen i kada radi u praznom hodu. To može značajno smanjiti nivo izlaganja u ukupnom periodu rada.

Identifikujte dopunske bezbednosne mere za zaštitu rukovaoca od efekata vibracija kao što su: održavanje alata i pribora, održavanje ruku toplim, organizacija radnih uzoraka.

Osigurači

Evropa	230 V alati	10 ampera, mrežni
U.K. i Irska	230 V alati	13 ampera, u utikaču

Definicije: Bezbednosne smernice

Dole navedene definicije opisuju nivo ozbiljnosti za svaku signalnu reč. Molimo da pročitate uputstvo i vodite računa o tim simbolima.



OPASNOST: Ukazuje na neposredno opasnu situaciju koja, ako se ne izbegne, će dovesti do **smrti ili teške povrede**.



UPOZORENJE: Ukazuje na potencijalno opasnu situaciju koja bi, ako se ne izbegne, **može izazvati smrt ili ozbiljnu povredu**.



OPREZ: Ukazuje na potencijalno opasnu situaciju koja **može**, ako se ne izbegne, izazvati **manju ili umerenu povredu**.

NAPOMENA: Ukazuje na praksu koja nije povezana sa telesnim povredama koja, ako se ne izbegne, **može dovesti do materijalne štete**.



Označava opasnost od električnog udara.



Označava opasnost od požara.

EC izjava o usklađenosti

DIREKTIVA ZA MAŠINE



DW304

DeWALT izjavljuje da su proizvodi opisani u delu **Tehnički podaci** usklađeni sa: 2006/42/EC, EN 60745-1, EN 60745-2-11.

Ovi proizvodi su takođe usklađeni sa direktivom 2004/108/EC i 2011/65/EU. Za više informacija kontaktirajte DeWALT na sledećoj adresi ili ih potražite na poleđini uputstva za upotrebu.

Dolepotpisani je odgovoran za pripremu tehničke dokumentacije i daje ovu izjavu za račun kompanije DeWALT.

Horst Grossmann

Potpredsednik za razvoj proizvoda široke potrošnje
DeWALT, Richard-Klinger-Straße 11,
D-65510, Idstein, Nemačka
06.08.2013



UPOZORENJE: Radi smanjenja opasnosti od povreda, pročitajte uputstvo za upotrebu.

Opšta bezbednosna upozorenja za električne alate



UPOZORENJE! Pročitajte sva bezbednosna upozorenja i uputstva. Nepoštovanje upozorenja i uputstava može izazvati električni udar, požar i/ili ozbiljnu povredu.

SAČUVAJTE SVA UPOZORENJA I UPUTSTVA ZA BUDUĆE POTREBE

Termin "električni alat" u upozorenjima odnosi se na alate sa mrežnim napajanjem (sa kablom) ili alate sa baterijskim napajanjem (bežični).

1) BEZBEDNOST RADNOG PODRUČJA

- Radno područje treba uvek da bude čisto i dobro osvetljeno.** Nered i mračna područja izazivaju nezgode.
- Naradite sa električnim alatima u eksplozivnim atmosferama, na primer u prisustvu zapaljivih tečnosti, gasova ili prašine.** Električni alati stvaraju varnice koje mogu da upale prašinu ili isparenja.

- Decu i druge osobe udaljite dok radite sa električnim alatom.** Zbog ometanja možete izgubiti kontrolu.

2) ELEKTRIČNA BEZBEDNOST

- Utikači električnih alata moraju da odgovaraju utičnici. Nikada i ni na bilo koji način nemojte modifikovati utikač. Ne koristite nikakve utične adaptere sa uzemljenim električnim alatima.** Nemodifikovani utikači i odgovarajuće utičnice smanjuju opasnost od električnog udara.
- Izbegavajte telesni kontakt sa uzemljenim površinama kao što su cevi, radijatori, šporeti i frižideri.** Postoji veća opasnost od električnog udara ako je vaše telo uzemljeno.
- Ne izlažite električne alate kiši ili vlažnim uslovima.** Voda koja prodre u električni alat povećava opasnost od električnog udara.
- Ne rukujte nepravilno kablom. Nemojte nikad koristiti kabl za nošenje, vučenje ili izvlačenje utikača električnog alata. Kabel udaljite od toplote, ulja, oštih rubova ili pokretnih delova.** Oštećeni ili zapleteni kablovi povećavaju opasnost od električnog udara.
- Pri upotrebi električnog alata na otvorenom prostoru koristite produžni kabl koji je pogodan za upotrebu na otvorenom prostoru.** Korišćenje kabla koji je podesan za upotrebu na otvorenom prostoru umanjuje opasnost od električnog udara.
- Ukoliko se ne može izbeći upotreba električnog alata na vlažnom mestu, koristite napajanje sa FID zaštitnom sklopkom za zaštitu od struje u slučaju kvara.** Upotreba FID sklopke umanjuje opasnost od električnog udara.

3) LIČNA BEZBEDNOST

- Budite pažljivi, gledajte šta radite i savesno radite sa električnim alatom. Nemojte da koristite električni alat ako ste umorni ili pod dejstvom lekova, alkohola ili droga.** Trenutak nepažnje pri radu sa električnim alatom može dovesti do ozbiljnih telesnih povreda.
- Koristite ličnu zaštitnu opremu. Uvek nosite zaštitu za oči.** Zaštitna oprema, kao što su maska za prašinu, zaštitna obuća za sluh, koja se koristi pod odgovarajućim uslovima, smanjuju telesne povrede.
- Sprečite nenamerno pokretanje. Pobrinite se da prekidač bude isključen pre povezivanja električnog napajanja i/**

ili baterije, uzimanja uređaja ili nošenja alata. Nošenje električnog alata sa prstom na prekidaču ili električnih alata sa prekidačem koji su priključeni na napajanje izaziva nezgode.

- d) **Uklonite ključ za podešavanje ili ključ za pritezanje pre uključivanja električnog alata.** Ključ za pritezanje ili podešavanje koji je ostao u rotirajućem delu električnog alata može da dovede do telesne povrede.
- e) **Ne posežite. Održavajte stabilan položaj i ravnotežu u svakom trenutku.** Time se obezbeđuje bolja kontrola nad električnim alatom u neočekivanim situacijama.
- f) **Nosite odgovarajuću odeću. Ne nosite široku odeću ili nakit. Kosu, odeću i rukavice udaljite od pokretnih delova.** Široka odeća, nakit ili duga kosa mogu da se uhvate u pokretne delove.
- g) **Ako postoje priključni uređaji za izbacivanje prašine i oprema za njeno sakupljanje, pobrinite se da budu priključeni i da se pravilno koriste.** Sakupljanje prašine može da umanjí opasnosti povezane sa prašinom.

4) UPOTREBA I ODRŽAVANJE ELEKTRIČNIH ALATA

- a) **Ne opterećujte električni alat. Koristite odgovarajući električni alat za svoj rad.** Pravi električni alat će bolje i bezbednije, i u predviđenoj meri, obaviti posao za koji je konstruisan.
- b) **Ne koristite električni alat čiji prekidač ne može da se uključi i isključi.** Svaki električni alat koji se ne može kontrolisati putem prekidača je opasan i mora se popraviti.
- c) **Izvučite utikač iz izvora napajanja i/ili izvadite bateriju iz električnog alata pre vršenja bilo kakvih podešavanja, zamene pribora ili odlaganja električnog alata.** Takve preventivne bezbednosne mere smanjuju opasnost od slučajnog pokretanja električnog alata.
- d) **Nekorišćene električne alate čuvajte van domašaja dece i nemojte dozvoliti osobama koje nisu upoznate sa ovim električnim alatom ili ovim uputstvima da rukuju električnim alatom.** Električni alati su opasni u rukama nevesitih korisnika.
- e) **Održavajte električne alate. Proverite da li su pokretni delovi centrirani ili blokirani, da li su delovi polomljeni i da li postoji bilo koje drugo stanje koje može uticati na rad električnih alata. Ako je oštećen, postarajte se da se električni alat popravi pre upotrebe.** Mnoge

nezgode su izazvane loše održanim električnim alatima.

- f) **Rezne alate održavajte tako da budu oštri i čisti.** Pravilno održavani rezni alati sa oštrim reznim ivicama ređe se blokiraju i lakše se kontrolišu.
- g) **Koristite električni alat, pribor, nastavke itd. u skladu sa ovim uputstvima, uzimajući u obzir radne uslove i rad koji treba obaviti.** Korišćenje električnog alata za radove za koje nije namenjen može dovesti do opasne situacije.

5) SERVIS

- a) **Postarajte se da vaš električni alat servisira kvalifikovani servisni tehničar koji će koristiti samo originalne rezervne delove.** Time se osigurava bezbednost električnog alata.

Specijalna dodatna bezbednosna pravila za testere



UPOZORENJE: UVEK koristite odgovarajuću zaštitu za disajne organe. Korišćenjem ovog alata može se stvoriti i/ili raspršiti prašina, što može dovesti do ozbiljne povrede.

- **Električni alat držite za izolovane rukohvate kada obavljate radove pri kojima postoji mogućnost da rezni pribor dodirne skrivene vodove ili preseče sopstveni kabl.** Rezni pribor koji dodirne strujni kabl može da stavi pod napon metalne delove električnog alata i izloži rukovaoca električnom udaru.
- Nakon isključivanja nikad ne pokušavajte zaustaviti list testere prstima.
- Nikad ne spuštajte testeru na sto ili radnu klupu ako nije isključena. List testere će nastaviti da radi još neko vreme po isključivanju alata.
- Kada koristite listove testera koji su specijalno dizajnirani za rezanje drveta, uklonite sve eksere i metalne predmete sa radnog komada pre nego što počnete rad.
- Kadgod je moguće koristite stezaljke ili stegove za bezbedno fiksiranje radnog komada.
- Ne pokušavajte da testerišete veoma male radne komade.
- Nemojte se previše naginjati. Pobrinite se da uvek stojite stabilno, naročito na skelama i merdevinama.
- Testeru uvek držite obema rukama.

- Za rezanje krivina i džepova, koristite prilagođeni list testere.
- Koristite samo listove testera koji odgovaraju specifikacijama koje se nalaze u ovom uputstvu za upotrebu.
- Treba koristiti samo oštre listove testera u savršenom radnom stanju; napukli ili savijeni listovi testera treba da se bace i odmah zamene.
- Obezbedite da list testere bude bezbedno fiksiran.

Preostale opasnosti

I pored primene relevantnih bezbednosnih propisa i implementacije bezbednosnih uređaja, izvesne preostale opasnosti se ne mogu izbeći. To su:

- Slabljenje sluha.
- Opasnost od telesnih povreda zbog letećih opiljaka.
- Opasnost od opekotina zbog zagrevanja pribora u toku rada.
- Opasnost od telesnih povreda zbog duge upotrebe.

Oznake na alatu

Na alatu se nalaze sledeći piktogrami:



Pre upotrebe pročitajte uputstvo za upotrebu.

POZICIJA DATUMSKE ŠIFRE (SL. 1)

Datumska šifra (f), koja sadrži i godinu proizvodnje, odštampana je na nazivnoj pločici.

Primer:

2013 XX XX
Godina proizvodnje

Sadržaj pakovanja

Ovo pakovanje sadrži:

- 1 Testera lisičji rep
 - 1 List testere opšte namene
 - 1 Kutija sa priborom (samo modeli K)
 - 1 Uputstvo za upotrebu
 - 1 Sklopni crtež
- Proverite da li postoje transportna oštećenja na alatu, njegovim delovima ili priboru.
 - Pre uključivanja treba pažljivo pročitati i razumeti ovo uputstvo.

Opis (sl. 1)



UPOZORENJE: Nikad ne modifikujte električni alat ili njegove delove. Može doći do oštećenja ili telesne povrede.

- a. Prekidač za regulaciju brzine
- b. Poluga za stezanje lista
- c. Stopa testere

NAMENA

Vaša DW304 testera lisičji rep je dizajnirana za profesionalno testerisanje drveta, metala i cevi. Kompaktan dizajn omogućava sečenje veoma blizu ivici u teškim uslovima.

NE koristite u uslovima vlage ili u prisustvu zapaljivih tečnosti ili gasova.

Ove testere sa lisičjim repom su profesionalni električni alati.

NE dozvoljavajte deci da se približavaju alatu. Nadzor je obavezan ako sa ovim alatom radi neiskusno lice.

- Ovaj proizvod nije namenjen da ga koriste lica (uključujući i decu) sa ograničenim fizičkim, senzoričkim ili mentalnim sposobnostima, ili neobučene ili neiskusne osobe, osim ako su pod nadzorom ili su dobile uputstva o upotrebi uređaja od osobe koja je zadužena za njihovu bezbednost. Deca se uvek moraju nadzirati kako ne bi ostala sama sa proizvodom.

Električna bezbednost

Električni motor je projektovan samo za jedan napon. Uvek proverite da li napon izvora napajanja odgovara naponu na natpisnoj pločici uređaja.



Vaš DeWALT alat je dvostruko izolovan u skladu sa EN 60745; zato nije potreban kabl za uzemljenje.



UPOZORENJE: Uređaji na 115 V moraju da se uključuju preko izolacionog transformatora za zaštitu od greške sa uzemljenim kablom između namotaja primara i namotaja sekundara.

U slučaju da se kabl ošteti, mora se zameniti specijalnim kablom koji se može nabaviti preko DeWALT servisne mreže.

Zamena utikača (samo Velika Britanija i Irska)

Ako treba namestiti novi mrežni utikač:

- Bezbedno zbrinite stari utikač.

- Braon provodnik povežite na kontakt za fazu u novom utikaču.
- Povežite plavi provodnik na neutralni kontakt.



UPOZORENJE: Ne treba povezivati kontakt za uzemljenje.

Pratite uputstva koja se isporučuju uz utikače dobrog kvaliteta. Preporučeni osigurač: 13 A.

Korišćenje produžnog kabla

Ako je potreban produžni kabl, koristite odobreni 3-žilni produžni kabl koji je podesan za ulaznu snagu ovog alata (pogledajte **Tehnička uputstva**). Minimalni poprečni presek provodnika je 1,5 mm²; maksimalna dužina je 30 m.

Ako koristite kablovski kotur, uvek potpuno odmotajte kabl.

MONTAŽA I PODEŠAVANJA



UPOZORENJE: Radi smanjenja opasnosti od povreda, isključite uređaj i izvucite utikač mašine iz izvora napajanja pre postavljanja i uklanjanja pribora, pre podešavanja ili promene konfiguracije, ali i pre popravki. Uverite se da je prekidač za uključivanje i isključivanje u položaju OFF (isključeno). Slučajno pokretanje može dovesti do povrede.

Montiranje lista testere (sl. 2)

1. Pomerite polugu za stezanje lista (b) naviše da biste oslobodili stezni mehanizam lista testere.
2. Umetnite list testere u držač (d) tako da se ukopča. List testere se može montirati tako da zupci budu usmereni nadole ili nagore, ili levo ili desno.
3. Pomerite polugu za stezanje lista (b) naniže da biste zaključali stezni mehanizam lista testere.
4. Da biste uklonili list testere, postupite obrnutim redosledom.

Listovi testere

materijal	preporučeni list testere
gvoždevit metal	sa finim zupcima
metali bez gvožđa	sa grubim zupcima
drvo	sa grubim zupcima
plastika	sa finim zupcima
građevinski materijal	sa karbidnim vrhom

Širok asortiman listova testere dostupne su kao opcija za specijalne namene.



UPOZORENJE: Uvek pažljivo izaberite svoj list testere.

RUKOVANJE

Uputstvo za upotrebu



UPOZORENJE: Uvek vodite računa o bezbednosnim merama i primenljivim propisima.



UPOZORENJE: Radi smanjenja opasnosti od povreda, isključite uređaj i izvucite utikač alata iz izvora napajanja pre bilo kakvih podešavanja ili uklanjanja/postavljanja priključaka ili pribora.



UPOZORENJE:

- Obezbedite da materijal koji treba testerisati bude fiksiran na mestu.
- Primenjujte samo blagi pritisak na alat i pazite da ne primenite preveliki bočni pritisak na list testere. Ako je moguće, radite sa stopom testere postavljenom na radni komad. Time se sprečavaju oštećenja lista testere i sprečava odskakanje i vibriranje alata.
- Vodite računa o položaju vodovodnih cevi i električnih kablova prilikom rezanja zidova ili vrata. Uvek držite alat držeći ga za njegovu dršku.
- Izbegavajte preopterećenje.
- Pustite da se list testere slobodno kreće nekoliko sekundi pre započinjanja sečenja. Nikad ne uključujte alat kada je list testere zaglavljen u radnom komadu ili u dodiru sa materijalom.

Pravilan položaj ruke (sl. 1, 4)



UPOZORENJE: Radi smanjenja opasnosti od ozbiljnih telesnih povreda, **UVEK** primenjujte pravilan položaj ruke kao što je pokazano na slici.



UPOZORENJE: Radi smanjenja opasnosti od ozbiljnih telesnih povreda, **UVEK** sigurno držite alat i budite pripravi za iznenadnu reakciju.

Pravilan položaj ruke znači da jednom rukom treba uhvatiti zadnju dršku (g), a drugom prednju dršku (e).

Uključivanje i isključivanje (sl. 1)

Da biste pokrenuli alat, pomerite prekidač za uključivanje/isključivanje i regulator brzine (a). Pritisak koji se primenjuje na prekidač za uključivanje i isključivanje i regulator brzine određuje brzinu alata.

Da biste zaustavili alat, pustite prekidač.

Uvek isključite alat kad završite rad i pre nego što ga isključite iz struje.

Rezanje drveta

1. Radni komad stegnite tako da bude bezbedan i uklonite sve eksere i metalne predmete.
2. Držeći alat obema rukama, radite sa stopom testere na radnom komadu.

Rezanje sa uranjanjem u drvetu (sl. 3)

1. Stopu testere postavite na radni komad tako da list testere formira odgovarajući ugao za rezanje sa uranjanjem (ukošeno).
2. Uključite alat i postepeno uranjajte list testere. Uverite se da stopa testere ostaje u dodiru sa radnim komadom u bilo kom trenutku.

Izrezivanje džepova

1. Izmerite i označite potreban izrez.
2. Donji deo stope testere oslonite na radni komad i uzani list testere (koji treba koristiti) postavite na liniju rezanja. Ako je potrebno, npr. u ograničenim prostorima, koristite spoljnu ivicu stope testere kao vođicu.
3. Uključite alat i uronite list testere u materijal pri punoj brzini, držeći pritom alat čvrsto na radnom komadu.

Rezanje metala

Kada sečete metalne limove, uvek stabilizujte radni komad pomoću komada drveta sa obe strane. Time se garantuju čisti rezovi i sprečava oštećenje materijala.

Za duge i prave rezove najbolje je da iscrtate liniju na radnom komadu.

Nanesite tanak sloj maziva duž linije rezanja, uključite alat i pratite liniju rezanja.

Rezanje plastike

Uvek radite sa manjom brzinom. Napravite probni rez da biste proverili da li je materijal osetljiv na toplotu.



Rezanje građevinskog materijala



UPOZORENJE: Pri rezanju azbestnog cementa može se stvoriti opasna prašina. Pridržavajte se zakonskih smernica i vodite računa o preporukama koje su naveli proizvođači azbestnog cementa.

Rezanje do isturene ivice (sl. 4)

Korišćenjem standardnog lista testere naopačke, razrežite do isturene ivice.

Paralelno sečenje (sl. 5)

Kada je list instaliran u horizontalnoj orijentaciji, onda se alat može koristiti za paralelno sečenje blizu podova, zidova ili plafona.

Uverite se da stopa testere ostaje u dodiru sa radnim komadom u bilo kom trenutku.

ODRŽAVANJE

Vaš DEWALT alat je dizajniran za rad u dužem vremenskom periodu sa minimalnim zahtevima u pogledu održavanja. Kontinuirani zadovoljavajući rad zavisi od pravilnog održavanja alata i redovnog čišćenja.



UPOZORENJE: Radi smanjenja opasnosti od povreda, isključite uređaj i izvucite utikač mašine iz izvora napajanja pre postavljanja i uklanjanja pribora, pre podešavanja ili promene konfiguracije, ali i pre popravki. Uverite se da je prekidač za uključivanje i isključivanje u položaju OFF (isključeno). Slučajno pokretanje može dovesti do povrede.



Izbacivanje prašine

Kada se alat koristi unutra duže vreme, koristite odgovarajući usisivač prašine koji je projektovan u skladu sa primenljivim smernicama u vezi sa emisijom prašine.



Podmazivanje

Ako alat ne nameravate da koristite duže vreme, list testere premažite sa malo ulja (npr. mašinsko ulje).



Čišćenje



UPOZORENJE: *Suvim vazduhom izduvavajte prašinu iz glavnog kućišta i iz ventilacionih otvora zavisno od sakupljanja prašine. Nosite odobrenu zaštitu za oči i odobrenu zaštitu od prašine pri obavljanju ovog postupka.*



UPOZORENJE: *Nikad ne koristite rastvarače ili druga agresivna hemijska sredstva za čišćenje nemetalnih delova alata. Te hemikalije mogu da oslabe materijale koji se koriste za nemetalne delove. Koristite samo krpu koja je navlažena vodom i blagu sapunicu. Nikad nemojte dozvoliti da voda prodre u alat; nikad ne uranjajte bilo koji deo alata u tečnost.*

Opciona dodatna oprema i pribor



UPOZORENJE: *S obzirom da dodatna oprema i pribor, osim onih koje nudi DeWALT, nisu bili testirani sa ovim proizvodom, korišćenje takvih pribora i dodatne opreme sa ovim alatom bi moglo biti opasno. Da bi se smanjila opasnost od povreda, sa ovim proizvodom treba koristiti samo pribor i dodatnu opremu koje je preporučio DeWALT.*

Za više informacija o prikladnim priborima obratite se vašem distributeru.

Zaštita životne sredine



Odvojeno sakupljanje. Ovaj proizvod ne sme da se odlaže zajedno sa običnim kućnim smećem.

Ukoliko jednog dana ustanovite da vaš DeWALT proizvod treba da se zameni ili ako vam više nije potreban, ne odlažite ga sa kućnim smećem. Ovaj proizvod odložite kao poseban otpad.



Odvojeno sakupljanje dotrajalih proizvoda i pakovanja omogućava reciklažu i ponovnu upotrebu materijala. Ponovna upotreba recikliranih materijala pomaže u sprečavanju zagađivanja životne sredine i smanjuje potražnju za sirovinama.

Lokalnim regulativama može biti propisano posebno sakupljanje električnih proizvoda iz domaćinstava, na opštinskim deponijama ili kod prodavca kod koga ste kupili novi proizvod.

DeWALT obezbeđuje mogućnost za sakupljanje i reciklažu DeWALT proizvoda na kraju njihovog životnog veka. Da biste iskoristili prednost ove usluge, svoj proizvod vratite bilo kom ovlašćenom serviseru koji će izvršiti odvojeno sakupljanje ovih proizvoda umesto vas.

Kontaktirajte lokalno DeWALT predstavništvo putem adrese koja je navedena u ovom uputstvu da biste saznali lokaciju vama najbližeg ovlašćenog servisa. Alternativno, listu ovlašćenih DeWALT serviseru i potpune informacije o našim uslugama za rezervne delove i kontakte naći ćete na internetu, na adresi: www.2helpU.com.

ПИЛА ЛИСИЧЈА ОПАШКА DW304

Ви честитаеме!

Избравте алатка од DeWALT. Годишите на искуство, темелниот развој на производи и иновативноста го прават DeWALT еден од најдоверливите партнери на корисниците на професионални електрични алатки.

Технички податоци

		DW304
Напон	$V_{\text{наизменична струја}}$	230
Велика Британија и Ирска	$V_{\text{наизменична струја}}$	115
Тип		4
Влезна моќност	W	1050
Брзина без оптоварување		0–2800
Должина на помест	mm	29
Капацитет на сечење во дрво/ метални профили/пластични цевки	mm	280/100/130
Тежина	kg	3,5

L_{PA} (звучен притисок)	dB(A)	89
K_{PA} (отстапување на звучен притисок)	dB(A)	3
L_{WA} (звучна моќност)	dB(A)	100
K_{WA} (отстапување на звучна моќност)	dB(A)	3

Вкупна вредност на вибрациите (векторска сума по три оски) определена спрема EN 60745:

Вредност на емисијата на вибрации a_{hV} При сечење на штица		
$a_{hV} =$	m/s^2	13,5
Отстапување $K =$	m/s^2	4,9

Вредност на емисијата на вибрации a_{hWB} При сечење на дрвена греда		
$a_{hWB} =$	m/s^2	15,0
Отстапување $K =$	m/s^2	5,5

Нивото на емисија на вибрации дадено во оваа табела е измерено во склад со стандардизираниот тест даден во EN 60745 и може да се употребува за споредување на една алатка со друга. Може да се употребува за прелиминарна проценка на изложеност на вибрации.



ПРЕДУПРЕДУВАЊЕ:

Декларираното ниво на емисија на вибрации е за главните режими на работа на алатката. Меѓутоа, доколку алатката се употребува за други намени, со други додатоци или лошо се одржува, емисијата

на вибрации може да се разликува. Ова може значително да го зголеми нивото на изложеност на вибрации во текот на целокупниот период на работа.

Проценката на нивото на изложеност на вибрации исто така треба за го земе во предвид времето кога алатката е исклучена или кога е вклучена но со неа не се извршува работа. Ова може значително да го намали нивото на изложеност на вибрации во текот на целокупниот период на работа.

За да се заштити работникот од последиците на вибрации, треба да се препознаат дополнителни мерки за безбедност како што се: одржување на алатката и додатоците, затоплување на рацете, организација на работните задачи.

Осигурувачи

Европа	алатки од 230 V	осигурувач од 10 ампери на електричниот вод
Велика Британија и Ирска	алатки од 230 V	осигурувач од 13 ампери во приклучокот за струја

Дефиниции: Насоки за безбедна употреба

Долунаведените дефиниции го опишуваат нивото на сериозност на секој сигнален збор. Ве молиме да го прочитате упатството и да обрнете внимание на овие симболи.



ПАСНОСТ: Означува ситуација на непосредна опасност која, доколку не се избегне, ќе предизвика смрт или сериозна повреда.



ПРЕДУПРЕДУВАЊЕ: Означува ситуација на потенцијална опасност која, доколку не се избегне, би можела да предизвика смрт или сериозна повреда.



ВНИМАНИЕ: Означува ситуација на потенцијална опасност која, доколку не се избегне, може да

предизвика помала или средна повреда.

ИЗВЕСТУВАЊЕ: Означува начин на работење кој не е поврзан со повреда на ракувачот и кој, доколку не се избеане, може да предизвика оштетување на имот.



Означува ризик од електричен удар.



Означува ризик од пожар.

E3 - Декларација за сообразност

ДИРЕКТИВА ЗА МАШИНИ



DW304

DeWALT декларира дека производитите опишани под „Технички податоци“ се во склад со: 2006/42/E3, EN 60745-1, EN 60745-2-11.

Овие производи исто така се во склад со Директивата 2004/108/E3 и 2011/65/EU. За повеќе информации Ве молиме да стапите во контакт со DeWALT преку следнава адреса или да погледнете од другата страна на упатството.

Долу потпишаниот е одговорен за составување на техничките податоци и ја дава оваа декларација во име на DeWALT.

H. Grosman

Хорст Гросман

Потпретседател за инженеринг и развој на производи DeWALT, Richard-Klinger-Straße 11, D-65510, Идштајн, Германија
06.08.2013



ПРЕДУПРЕДУВАЊЕ: За да го намалите ризикот од пожар, прочитајте го упатството за употреба.

Општи мерки за безбедност при употреба на електрични алатки



ПРЕДУПРЕДУВАЊЕ!
Прочитајте ги сите мерки за безбедност и целото

упатство. Непридржување кон предупредувањата и упатствата може да доведе до електричен удар, пожар или сериозна повреда.

СОЧУВАЈТЕ ГИ СИТЕ МЕРКИ ЗА БЕЗБЕДНОСТ И УПАТСТВА ЗА ИДНО ПРЕГЛЕДУВАЊЕ.

Терминот „електрична алатка“ во предупредувањата се однесува на Вашата електрична алатка која работи на струја (преку кабел), или на електрична алатка која работи на батерији (без кабел).

1) БЕЗБЕДНОСТ НА РАБОТНОТО МЕСТО

- Одржувајте го работното место чисто и добро осветлено.** Пренатрупани и темни места се причина за незгоди.
- Немојте да работите со електрични алатки во експлозивни окружувања, какви што постојат кога има присуство на запалливи течности, гасови или честички.** Електричните алатки произведуваат искри што можат да ги запалат честичките или испарувањата.
- Држете ги децата и присутните лица настрана додека употребувате електрична алатка.** Одвлекување на вниманието може да предизвика да изгубите контрола.

2) БЕЗБЕДНОСТ ОД ЕЛЕКТРИЧЕН УДАР

- Приклучокот на електричната алатка мора да се совпаѓа со приклучницата. Никогаш не го преправајте приклучокот. Не употребувајте адаптерски приклучоци со заземјени електрични алатки.** Непреправените приклучоци и соодветните приклучници ќе го намалат ризикот од електричен удар.
- Избегнувајте телесен контакт со заземјени површини како што се цевки, радијатори, шпорети или фрижидери.** Има зголемен ризик од електричен удар ако Вашето тело е заземјено.
- Не ги изложувајте електричните алатки на дожд или влажност.** Навлегувањето на вода во електричната алатка го зголемува ризикот од електричен удар.
- Употребувајте го кабелот правилно. Никогаш не го употребувајте кабелот за носење, влечење или исклучување на електричната алатка. Држете го кабелот**

настрана од топлина, масло, остри рабови или подвижни делови. Оштетените или заплетканите кабли го зголемуваат ризикот од електричен удар.

- d) **Кога работите со електрична алатка надвор, употребувајте продолжен кабел кој е соодветен за надворешна употреба.** Употребата на кабел што е соодветен за надворешна употреба го намалува ризикот од електричен удар.
- f) **Доколку работењето со електрична алатка во влажна средина не може да се избегне, употребувајте заштитна диференцијална (FID) склопка.** Употребата на заштитна диференцијална (FID) склопка го намалува ризикот од електричен удар.

3) ЛИЧНА БЕЗБЕДНОСТ

- a) **Бидете претпазливи, внимавајте што правите и користете логика кога работите со електрична алатка. Не употребувајте електрична алатка кога сте уморни или кога сте под влијание на дрога, алкохол или лекови.** Еден момент на невнимание за време на работење со електрична алатка може да доведе до сериозна лична повреда.
- b) **Носете опрема за лична заштита. Секогаш носете заштита за очите.** Заштитната опрема, како што се маски против прав, нелизгачки сигурносни обувки, шлемови или штитници за слухот, ќе го намали бројот на повреди кога се употребува за соодветни работни услови.
- e) **Спречете ненамерно вклучување на алатката. Обезбедете прекинувачот да биде во исклучена положба пред да ја приклучите алатката на извор на струја или на батериски пакет, или пред да ја подигнете или пренесувате алатката.** Пренесувањето на електрични алатки со прст на прекинувачот или приклучување на извор на струја на вклучени алатки може да доведе до незгоди.
- e) **Отстранете ги сите алатки за подесување или клучеви пред да ја вклучите електричната алатка.** Клуч или алатка за подесување што е закачена на ротирачкиот дел на електричната алатка може да доведе до повреда.

- d) **Не посегайте предалеку. Цврсто стојте на земјата и бидете во рамнотежа во секое време.** Ова овозможува подобра контрола над електричната алатка во неочекувани ситуации.
- f) **Носете соодветна облека. Не носете широка облека или накит. Држете ги косата, облеката и ракавиците настрана од подвижните делови.** Широката облека, накитот или долгата коса може да бидат фатени во подвижните делови.
- e) **Доколку на уредите постои можност за приклучување на опрема за извлекување и собирање на прав, обезбедете таа да биде приклучена и правилно употребувана.** Собирањето на правот може да ги намали опасностите поврзани со прав.

4) УПОТРЕБА И ОДРЖУВАЊЕ НА ЕЛЕКТРИЧНИ АЛАТКИ

- a) **Не ја употребувајте електричната алатка на сила. Употребувајте електрична алатка што е соодветна за Вашата работа.** Соодветната електрична алатка ќе ја заврши работата подобро и побезбедно со брзината за која што била дизајнирана.
- b) **Не употребувајте ја електричната алатка доколку прекинувачот не ја вклучува и исклучува.** Секоја електрична алатка што не може да се контролира преку прекинувачот е опасна и мора да биде поправена.
- e) **Исклучете го приклучокот од изворот на струја или од батерискиот пакет за електричната алатка пред да правите подесувања, менувате додатоци или пред да ја одложите електричната алатка.** Таквите превентивни безбедносни мерки го намалуваат ризикот за случајно вклучување на електричната алатка.
- e) **Одлагајте ги електричните алатки што не ги употребувате надвор од досег на децата и не дозволувајте да се ја употребуваат лица кои не се запознаени со нивната функција и со овие упатства.** Електричните алатки се опасни кога со нив ракуваат необучени корисници.
- d) **Одржувајте ги електричните алатки. Проверете дали подвижните делови се лошо поставени, заглавени или оштетени, или постои друга**

состојба која би можела да влијае врз работењето на електричната алатка. Доколку електричната алатка е оштетена, однесете ја на поправка пред да ја употребите. Многу незгоди се предизвикани поради лошо одржувани електрични алатки.

- f) **Одржувајте ги алатките за сечење остри и чисти.** Правилно одржуваните алатки за сечење со остри рабови за сечење имаат помала шанса да се заглават и полесно се управуваат.
- e) **Употребувајте ги електричните алатки, приборот, сечилата и сл. во склад со овие упатства, имајќи ги предвид работните услови и работата која треба да се заврши.** Употребата на електрична алатка за работа што е различна од нејзината намена може да доведе до опасна ситуација.

5) СЕРВИС

- a) **Вашиите електрични алатки треба да ги сервисира квалификувано лице кое користи само идентични резервни делови.** Вака ќе бидете сигурни дека се одржува безбедноста на електричната алатка.

Дополнителни безбедносни правила за секачки пили



ПРЕДУПРЕДУВАЊЕ: СЕКОГАШ носете соодветна заштитна маска. Употребата на оваа алатка може да создаде и/или рашири прав, што може да предизвика сериозна повреда.

- **Факајте ги електричните алатки за изолираните површини за држење кога вршите работа при која додатокот за сечење може да дојде во допир со скриени жици или со сопствениот кабел.** Доколку додатокот за сечење допре жица под напон, тоа може да ги доведе изложените метални делови од електричната алатка под напон и може да предизвика електричен удар кај ракувачот.
- **Откако ќе ја исклучите алатката, никогаш не се обидувајте да го запрете листот со прсти.**
- **Никогаш не ја спуштајте пилата на маса или работна површина ако не е исклучена.** Сечивото ќе продолжи да

работи уште малку откако ќе се исклучи алатката.

- **Кога користите листови специјално дизајнирани за сечење на дрво, извадете ги сите шајки и метални објекти од работниот материјал пред да започнете со работа.**
- **Кога е можно, користете стегачи и менгемиња за зацврстување на работниот материјал.**
- **Не се обидувајте да сечете екстремно мали работни материјали.**
- **Не се виткајте премногу напред.** Осигурајте се дека секогаш стоите цврсто, особено кога сте на скели или скала.
- **Секогаш држете ја пилата со двете раце.**
- **За сечење на закривени и тешко достапни делови, користете адаптиран лист.**
- **Користете само листови што се во согласност со спецификациите содржани во овие инструкции за работа.**
- **Треба да се користат само остри листови во совршени работни услови; пукнати или свиткани листови треба да се отстранат и веднаш да се заменат.**
- **Осигурајте се дека листот е добро зацврстен.**

Останати ризици

Дури и ако се применат соодветните правила за безбедност и се воведат безбедносна опрема, одредени останати ризици не може да се избегнат. Тоа се:

- Оштетување на слухот.
- Ризик од лична повреда поради излетани парчиња.
- Ризик од изгореници поради загревање на додатоките при работењето.
- Ризик од лична повреда поради долготрајна употреба.

Ознаки на алатката

Следните слики се наоѓаат на алатката:



Прочитајте го упатството за употреба пред да ја употребите алатката.

МЕСТО ЗА ШИФРАТА НА ДАТУМОТ (СКИЦА 1)

Шифрата на датумот (f), која исто така ја вклучува и годината на производство, е испечатена на етикетата.

На пример:

2013 XX XX
Година на производство

Содржина на кутијата

Кутијата содржи:

- 1 Пила лисичја опашка
 - 1 Лист за општа употреба
 - 1 Кутија за прибор (само за модели од типот K)
 - 1 Упатство за употреба
 - 1 Детална скица
- Проверете да не се оштетила алатката, деловите или додатоците при транспортот.
 - Детално прочитајте го и разберете го ова упатство пред да започнете со работа.

Опис (скица 1)



ПРЕДУПРЕДУВАЊЕ: Никогаш немојте да ја преправате електричната алатка или било која нејзин дел. Тоа може да доведе до оштетување или повреда.

- a. Прекинувач на менлива брзина
- b. Стегач за лист
- c. Кочница на пила

НАМЕНА

Вашата пила лисичја опашка DW304 е дизајнирана за професионално сечење на дрво, метал и пластични цевки. Компактниот дизајн овозможува сечење екстремно блиску до работ на тешки делови.

НЕМОЈТЕ да ја употребувате алатката во влажни услови или во присуство на запалливи течности или гасови.

Овие пили лисичји опашки се професионални електрични алатки.

НЕ дозволувајте деца да дојдат во допир со алатката. Потребен е надзор кога неискусни ракувачи ја употребуваат оваа алатка.

- Овој производ не е наменет за употреба од страна на лица (вклучувајќи и деца) кои што патат од намалени физички, сетилни или психички можности или на лица со недоволно искуство и/или со желба да научат освен ако не се под надзор на личност која е одговорна за нивната безбедност. Деца никогаш не треба да се остават сами со овој производ.

Безбедност од електричен удар

Електромоторот е наменет само за работа со определен напон. Секогаш проверете дали струјното напојување одговара на напонот што е деклариран на плочката.



Вашата DeWALT алатка е двојно изолирана во склад со EN 60745; затоа не е потребна жица за заземјување.



ПРЕДУПРЕДУВАЊЕ: Со алатки што работат на 115 V мора да се употребува сигурносен изолационен трансформатор на напон со преграда за заземјување помеѓу примарниот и секундарниот калем.

Доколку електричниот кабел е оштетен, мора да биде заменет со специјално подготвен кабел што е достапен преку мрежата на сервиси на DeWALT.

Замена на приклучокот за струја (само за Велика Британија и Ирска)

Доколку треба да се монтира нов приклучок за струја:

- Внимателно ослободете се од стариот приклучок.
- Поврзете го кафеавиот кабел со живиот терминал во приклучокот.
- Поврзете го синиот кабел со неутралниот терминал.



ПРЕДУПРЕДУВАЊЕ: Ништо не смее да се поврзува на терминалот за заземјување.

Следете ги упатствата за монтирање и обезбедете квалитетни приклучоци. Препорачан осигурувач: 13 A.

Употреба на продолжен кабел

Доколку е потребен продолжен кабел, употребувајте продолжен кабел со 3 јадра со проверен квалитет што одговара на струјниот приклучок на оваа алатка (погледнете во **технички податоци**). Минималниот попречен пресек на проводникот е 1,5 mm²; максималната должина е 30 метри.

Секогаш целосно одмотајте го кабелот кога употребувате продолжен кабел од макара.

СКЛОПУВАЊЕ И ПОДЕСУВАЊЕ



ПРЕДУПРЕДУВАЊЕ: За да го намалите ризикот од повреди, исклучете ја алатката и извадете го приклучокот од изворот на струја пред да монтирате и отстранувате додатоци, пред да прилагодувате или менувате подесувања или кога вршите поправки. Осигурајте прекинувачот да биде во исклучена положба. Случајно активирање на алатката може да предизвика повреда.

Монтирање на листот (скица 2)

1. Поместете рачката на стегачот за лист (b) нагоре за да го ослободите механизмот за стегање на листот.
2. Вметнете го листот во држачот (d) додека не се намести. Листот може да биде монтиран со запците нагоре или надолу или лево или десно.
3. Поместете рачката на стегачот за лист (b) надолу за да го затворите механизмот за стегање на листот.
4. За да го извадите листот, направете го истото во обратен редослед.

Листови

материјал	препорачани листови
црн метал	со ситни запци
обоен метал	со крупни запци
дрво	со крупни запци
пластика	со ситни запци
градежен материјал	со карбиден врв

Широк спектар од сечива со специјална намена е достапен како опција.



ПРЕДУПРЕДУВАЊЕ: Секогаш бирајте го сечивото со големо внимание.

УПОТРЕБА

Упатства за употреба



ПРЕДУПРЕДУВАЊЕ: Секогаш работете во склад со упатствата за безбедна употреба и соодветните правила.



ПРЕДУПРЕДУВАЊЕ: За да го намалите ризикот од сериозни повреди, исклучете ја алатката и извадете го приклучокот од изворот на струја пред да вршите подесувања или пред да монтирате и отстранувате додатоци.



ПРЕДУПРЕДУВАЊЕ:

- Осигурајте се дека материјалот што треба да се сече е зацврстен.
- Применете само нежен притисок врз алатката и не применувајте страничен притисок на листот. Ако е можно, работете со кочицата на пилата притисната врз работниот материјал. Ова спречува оштетување на листот и не и дозволува на алатката да се исклучи или да се затресе.
- Кога сечете сидови или врати, земете ја во предвид местоположбата на цевките и на електричната инсталација. Секогаш држете ја алатката за дршката.
- Избегнувајте преоптоварување.
- Дозволете му на листот да работи слободно неколку секунди пред да започнете со сечењето. Никогаш не ја вклучувајте алатката кога листот е заглавен во работниот материјал или е во контакт со истиот.

Правилна положба на рацете (скици 1 и 4)



ПРЕДУПРЕДУВАЊЕ: За да го намалите ризикот од сериозни повреди, **СЕКОГАШ** користете ја

правилната положба на рацете како што е прикажано.



ПРЕДУПРЕДУВАЊЕ: За да го намалите ризикот од сериозни повреди, **СЕКОГАШ** држете ја цврсто алатката очекувајќи ненадејна реакција.

Правилна позиција на рацете значи едната рака да биде на задната рачка (g), а другата рака на предниот прифат (e).

Вклучување и исклучување (скица 1)

За да ја вклучите алатката, притиснете го прекинувачот на менливата брзина (a). Притисокот што е нанесен на прекинувачот за менување на брзината ја определува брзината на алатката.

За да ја запрете алатката, ослободете го прекинувачот.

Секогаш исклучувајте ја алатката кога работата е завршена, а пред исклучувањето од изворот на струја.

Сечење на дрво

1. Стегнете го работниот материјал цврсто и извадете ги сите клинци и метални делови.
2. Држете ја алатката со двете раце, работете со кочницата на пилата притисната врз работниот материјал.

Длабинско сечење на дрво (скица 3)

1. Наместете ја кочницата на пилата врз работниот материјал во таква позиција за листот да формира соодветен агол за сечењето на џебот.
2. Вклучете ја алатката и полека навлегувајте со листот во материјалот. Осигурајте се дека кочницата на пилата е постојано во допир со работниот материјал.

Сечење на џебови

1. Измерете и обележете го потребното сечење на џеб.
2. Со употреба на тесен лист, поставете го долниот дел од кочницата на пилата врз работниот материјал и осигурајте се дека листот е позициониран врз обележаната линија за сечење. Ако има потреба, на пр. во затворени простории, користете го

надворешниот раб од кочницата на пилата како водилка.

3. Вклучете ја алатката и полека навлегувајте со листот во материјалот со полна брзина, притоа држејќи ја алатката цврсто врз работниот материјал.

Сечење метал

Кога сечете тенок метал, секогаш стабилизирајте го работниот материјал со дрво од двете страни. Ова гарантира прецизни засеци и спречува оштетување на материјалот.

За долги и прави засеци, нацртајте линија на работниот материјал.

Ставете мал слој лубрикант врз линијата за сечење, вклучете ја алатката и следете ја линијата.

Сечење на пластика

Секогаш работете со пониска брзина. Направете тест сечење за да проверите дали материјалот е осетлив на топлина.



Сечење на ѕидна конструкција



ПРЕДУПРЕДУВАЊЕ: Сечењето на азбестен цемент може да создаде опасен прав. Следете ги законските упатства и следете ги препораките издадени од производителите на азбестен цемент.

Пресекување на испакнат раб (скица 4)

Со употреба на конвенционално сечиво монтирано наопаку, пресечете го испакнатиот раб.

Паралелно сечење (скица 5)

Со листот монтиран во хоризонтална насока, алатката може да се употребува за паралелно сечење блиску до подови, ѕидови или плафони. Осигурајте се дека кочницата на пилата е постојано во допир со работниот материјал.

ОДРЖУВАЊЕ

Вашата DeWALT електрична алатка е направена да работи долго време со минимално одржување. Постојаното работење

на задоволително ниво зависи од правилната грижа за алатката и редовното чистење.



ПРЕДУПРЕДУВАЊЕ: За да го намалите ризикот од повреди, исклучете ја алатката и извадете го приклучокот од изворот на струја пред да монтирате и отстранувате додатоци, пред да прилагодувате или менувате подесувања или кога вршите поправки. Осигурајте прекинувачот да биде во исклучена положба. Случајно активирање на алатката може да предизвика повреда.



Екстракција на прав

Кога алатката се користи во затворена просторија подолго време, користете соодветен екстрактор за прав дизајниран согласно со директивите за емисија на прав.



Подмачкување

Ако алатката нема се користи долго време, поминете го сечивото со малку масло (на пример, масло за подмачкување на машини).



Чистење



ПРЕДУПРЕДУВАЊЕ: Издувајте ги нечистотијата и правта од главното кукиште со сув воздух кога нечистотијата ќе се собере околу отворите за влез на воздух. Носете квалитетна заштита за очите и маска против прав кога ја извршувате оваа работа.



ПРЕДУПРЕДУВАЊЕ: Никогаш не употребувајте растворувачи или други силни хемикалии за чистење на не-металните делови од алатката. Овие хемикалии можат да ги ослабнат материјалите што се употребени за изработка на овие делови. Употребувајте крпа што е навлажнета само со вода и благ сапун. Никогаш не

дозволувајте било каква течност да навлезе во алатката; никогаш не потопувајте било кој дел од алатката во течност.

Изборни додатоци



ПРЕДУПРЕДУВАЊЕ: Бидејќи додатоци, освен оние кои се во понудата на DeWALT, не се тестирани со овој производ, употребата на таквите додатоци со оваа алатка може да биде опасна. За да го намалите ризикот од повреди, со овој производ употребувајте само додатоци препорачани од страна на DeWALT.

Прашајте го продавачот за дополнителни информации во врска со употребата на соодветните додатоци.

Заштита на животната средина



Одвоено собирање. Овој производ не смее да се фрла со останатиот отпад од домаќинството.

Доколку еден ден заклучите дека вашиот DeWALT производ треба да биде заменет или дека повеќе не ви е од корист, не го фрлајте со отпадот од домаќинството. Овозможете да биде одвоено собран.



Одвоеното собирање на употребени производи и пакувања овозможува материјалите да бидат рециклирани и повторно употребени. Повторното употребување на рециклирани материјали помага во спречувањето на загадувањето на животната средина и ја намалува побарувачката на суровини.

Локалните прописи можеби овозможуваат одвоено собирање на електрични производи за домаќинство од страна на локалните отпади или продавачите при набавка на нов производ.

DeWALT има објекти за собирање и рециклирање на DeWALT производи кога тие ќе го достигнат крајот на работниот век. За ја искористите оваа услуга, ве молиме да го вратите производот кај било кој овластен сервисер кој ќе го собере во ваше име.

Можете да ја најдете адресата на најблискиот овластен сервисер доколку стапите во контакт со локалното претставништво на DeWALT

преку адресата назначена на ова упатство.
Постои и друга можност: списокот на овластени сервисери на DeWALT и сите детали за нашите услуги после купувањето можат да се најдат на интернет на: **www.2helpU.com**.

