

DEWALT®

370719-85 BLT

D26411
D26414

Eesti keel	(Originaaljuhend)	5
Lietuvių	(Originalios instrukcijos vertimas)	15
Latviešu	(Tulkojums no rokasgrāmatas oriģinālvalodas)	25
Русский язык	(перевод с оригинала инструкции)	35

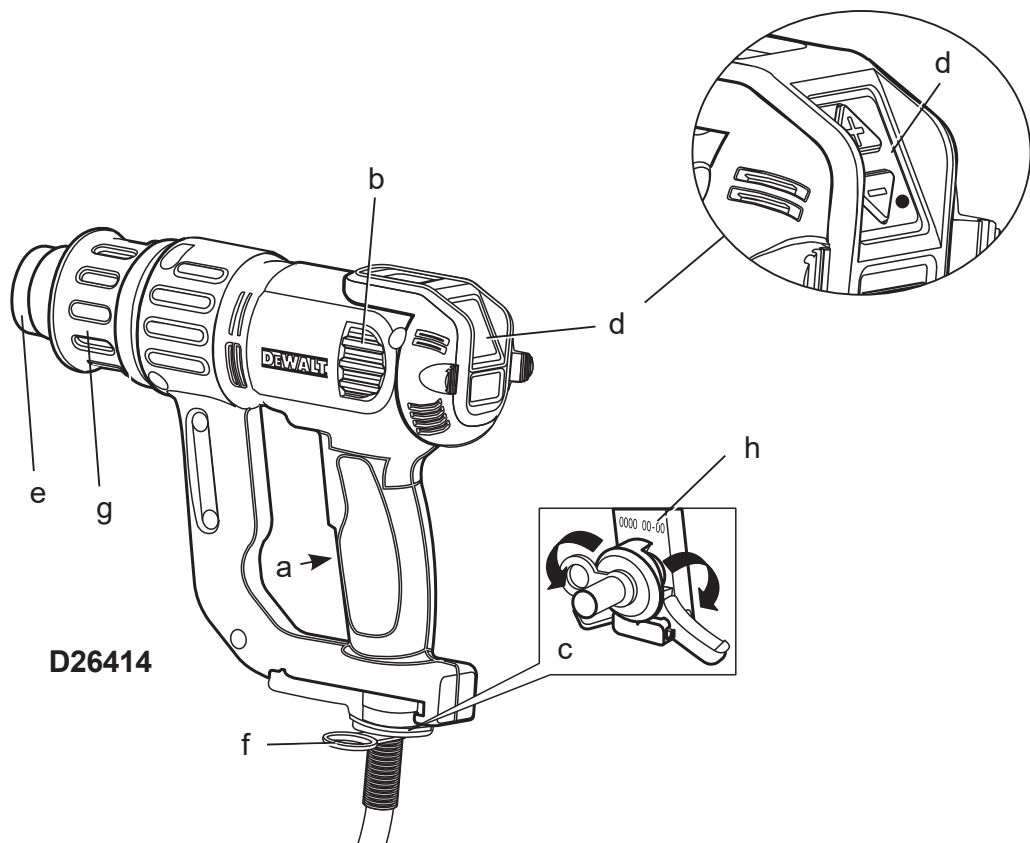
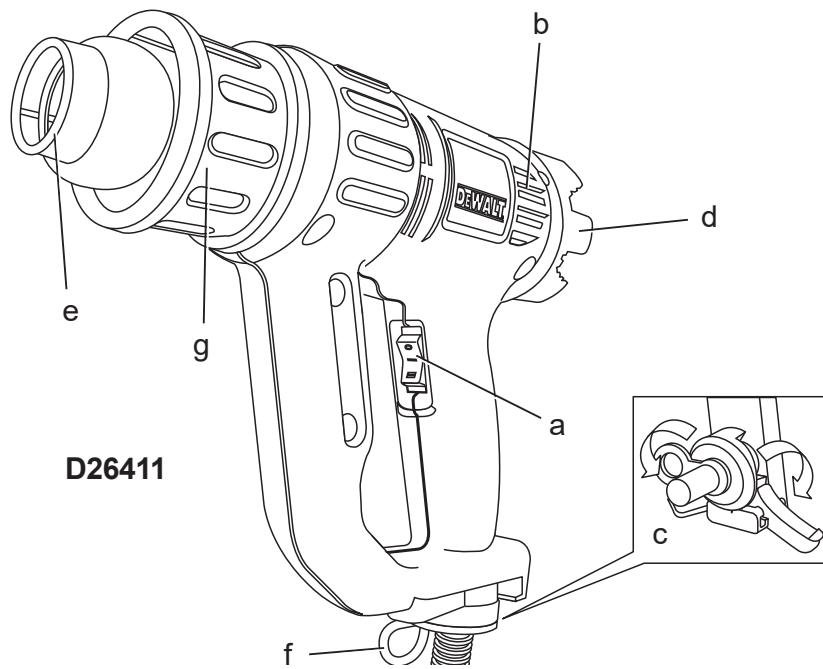

Joonis / Рав. / Attēls / Рисунок 2

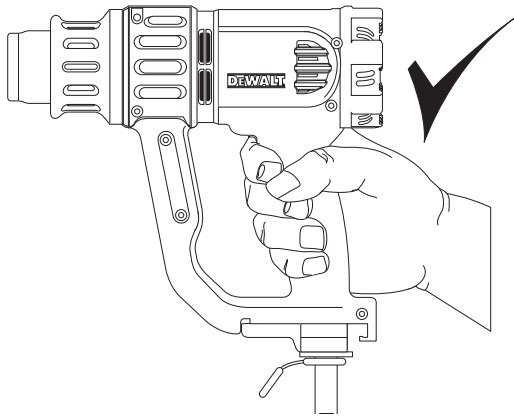

Joonis / Рав. / Attēls / Рисунок 3

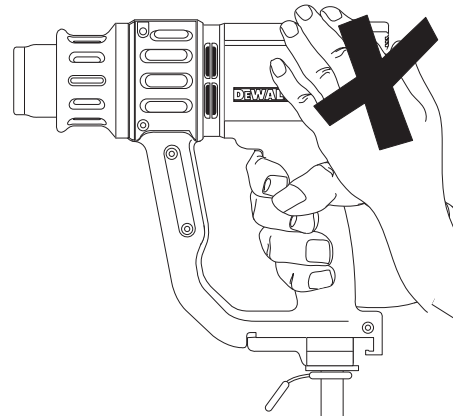

Joonis / Рав. / Attēls / Рисунок 4

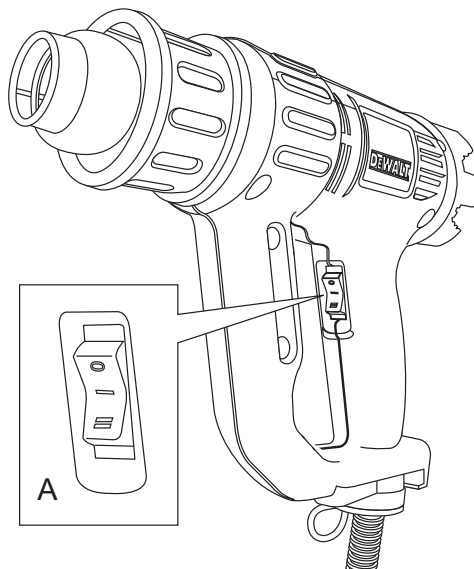

KUUMAÕHUPUHUR

D26411, D26414

Õnnitleme!

Olete valinud DEWALT-i tööriista. Aastatepikkused kogemused, põhjalik tootearendus ja innovatsioon teevad DEWALT-ist ühe kindlama partneri professionaalsetele elektritööriistade kasutajatele.

Tehnilised andmed

		D26411	D26414
Pinge	V	220–240	220–240
Suurbritannia ja Iirimaa	V	230/115	230/115
Tüüp		1	1
Sisendvõimsus	W	1800	2000
Sisendvõimsus (115V)	W	1600	1600
Õhutemperatuuri vahemik (otsikus)	°C	50–400 ja 50–600	50–400 ja 50–600
Kaal	kg	0,65	0,71
Müra- ja vibratsiooniväärtused (kolme telje vektorsumma) vastavalt standardile EN60745:			
L_{PA} (helirõhk)	dB(A)	68	68
K_{PA} (helirõhu määramatus)	dB(A)	3	3
L_{WA} (helivõimsus)	dB(A)	79	79
K_{WA} (helivõimsuse määramatus)	dB(A)	3	3

Vibratsiooni koguväärtused (kolmeteljelise vektori summa)

Vibratsiooniemiisiooni väärtus h		
$a_h = m/s^2$	0,86	0,86
Määramatus $K = m/s^2$	1,5	1,5

Sel infolehel toodud vibratsiooni mõju tase on mõõdetud vastavalt standard-testile ja seda saab kasutada tööriistade omavaheliseks võrdlemiseks. Seda võib kasutada mõju esmasel hindamisel.



HOIATUS. Märgitud vibratsiooni mõju kehtib tööriista tavalise kasutamise korral. Kuid kui tööriista kasutatakse erinevate tööde jaoks, erinevate lisaseadmetega või kui tööriist on halvasti hooldatud, võivad vibratsiooni mõjuväärtused olla erinevad. Sellisel juhul võib kogu tööaja kestel mõjuv vibratsioon olla märkimisväärselt tugevam.

Vibratsiooni mõjuaja arvestusel tuleb arvesse võtta ka aega, mil tööriist on väljalülitatud või pöörleb vabakäigul ning tööd ei tee. See võib märkimisväärselt vähendada kogu tööaja kestel mõjuvat vibratsiooni.

Määratlege täiendavad ohutusmeetmed, mis on vajalikud kasutaja kaitsmiseks vibratsiooni tagajärgede eest: elektritööriistade ja tarvikute hooldus, käte hoidmine soojas ja tööprotsesside korraldus.

Kaitsmed

Euroopa	230 V tööriist 10 amprit, peatoide
Ühendkuningriik ja Iirimaa	230 V tööriist 13 amprit, pistikus

See seade on mõeldud ühendamiseks vooluallikasüsteemiga, mille Z_{max} maksimaalne lubatud süsteemi takistus on 0.1 Ω liidespunktis (voolu ühenduskast) kasutaja varustusega. Kasutaja peab veenduma, et seade on ühendatud ainult vooluvõrku, mis täidab nõudeid, mis on sätestatud ülal. Vajaduse korral võib kasutaja küsida ametliku vooluvõrgu firmast, milline on süsteemi takistus liidespunktis.

Mõisted: Ohutusjuhised

Allpool toodud määratlused kirjeldavad iga märksõna raskusastet. Palun lugege juhendit ja pöörake tähelepanu nendele sümbolitele.



OHT. Tähistab eelseisvat ohtlikku olukorda, mis, kui seda mitte vältida, lõppeb surma või raske kehavigastusega.



HOIATUS. Tähistab võimalikku ohuolukorda, kui seda ei väldita, võib see lõppeda surma või raskete kehavigastustega.



ETTEVAATUST. Tähistab võimalikku ohuolukorda – kui seda ei väldita, võib tagajärjeks olla väike või mõõdukas kehavigastus.

MÄRKUS. Viitab praktikale, mis ei ole seotud kehavigastustega, kuid kui seda ei väldita, võib see põhjustada varalist kahju.



Tähistab elektrilöögi ohtu



Tähistab tuleohtu

EÜ vastavusdeklaratsioon

MASINADIREKTIIV



KUUMAÕHUPÜSTOL
D26411, D26414

DeWALT kinnitab, et jaotises „*Tehnilised andmed*“ kirjeldatud tooted vastavad järgmistele nõuetele: 2006/42/EÜ, EN60745-1:2012 +A11:2014, EN60745-2-45:2002 +A1:2008 +A2:2012.

Need tooted vastavad ka direktiividele 2004/108/EÜ (kuni 19.04.2016), 2014/30/EL (alates 20.04.2016) ja 2011/65/EL. Lisateabe saamiseks pöörduge alltoodud aadressil DeWALTi poole või vaadake kasutusjuhendi tagaküljel olevat infot.

Allakirjutanu vastutab tehnilise toimiku koostamise eest ja on vormistanud deklaratsiooni DeWALTi nimel.

Markus Rompel
Tehnikadirektor
DeWALT, Richard-Klinger-Straße 11,
D-65510, Idstein, Saksamaa
15.06.2015



HOIATUS. Vähendamaks vigastus-riski lugege tähelepanelikult instruktsiooni.

Üldised hoiatused elektritööriistade kasutamisel



HOIATUS. Lugege hoiatusi ja juhendeid. Kõigi juhiste täpne järgimine aitab vältida elektrilöögi, tulekahju ja/või raske kehavigastuse ohtu.

**HOIDKE KÕIK HOIATUSED JA JUHISED
TULEVIKU TARVIS ALLES.**

Hoiatustes kasutatud mõiste „elektritööriist“ viitab võrgutoitel töötavatele (juhtmega) ja akutoitel töötavatele (juhtmeta) elektritööriistadele.

1) TÖÖALA OHUTUS

- Tööala peab olema puhas ja hästi valgustatud. Korrast ära ja pimedad tööalad võivad põhjustada õnnetusi.
- Ärge kasutage elektritööriistu plahvatusohtlikes keskkondades, näiteks tuleohtlike vedelike, gaaside või tolmu läheduses. Elektritööriistad tekitavad sädemeid, mis võivad süüdata tolmu või auru.
- Hoidke lapsed ja kõrvalseisjad elektritööriista kasutamise ajal ohutus kauguses. Tähelepanu hajumisel võite kaotada kontrolli tööriista üle.

2) ELEKTRIOHUTUS

- Elektritööriista pistikud peavad vastama voluvõrgule. Ärge kunagi muutke pistikut mis tahes moel. Ärge kasutage maandatud elektritööriistade puhul adapter-pistikut. Muutmata pistikud ja sobivad pistikupesad vähendavad elektrilöögi ohtu.
- Vältige kehalist kontakti maandatud pindadega nagu torud, radiaatorid, pliivid ja külmkapid. Kui olete on maandatud, suureneb elektrilöögi oht.
- Vältige elektritööriistade vihma kätte või märgadesse tingimustesse sattumist. Elektritööriista sattunud vesi suurendab elektrilöögi ohtu.
- Ärge väärkasutage toitejuhet. Ärge kunagi kasutage seadme toitejuhet selle kandmiseks, tõmbamiseks või pistiku eemaldamiseks seinakontaktist. Kaitske juhet kuumuse, õli, teravate nurkade ja liikuvate osade eest. Kahjustatud või sassis juhtmed suurendavad elektrilöögi ohtu.
- Kui kasutate tööriista välitingimustes, kasutage kindlasti välitingimusteks ettenähtud pikendusjuhet. Välitingimustesse sobiva pikendusjuhtme kasutamine vähendab elektrilöögi riski.
- Kui elektritööriista niisketes tingimustes kasutamine on vältimatu, kasutage lekkevoolukaitsset (RCD). Rikkevoolukaitsme kasutamine vähendab elektrilöögi ohtu.

3) ISIKUOHUTUS

- Säilitage valvsus, jälgige mida teete ja kasutage elektritööriista mõistlikult. Ärge kasutage elektritööriista väsimuse korral või alkoholi, narkootikumide või arstimite mõju all olles. Kui elektritööriistaga töötamise ajal

tähelepanu kas või hetkeks hajub, võite saada raskeid kehavigastusi.

- b) Kasutage isikukaitsevahendeid. Kandke alati kaitseprille. Isikukaitsevahendid, nagu tolmu mask, libisemiskindlad jalanõud, kiiver või kõrvakaitsevahendid, vähendavad õigetes tingimustes kasutades isikuvigastusi.
- c) Vältige soovimatut käivitumist. Veenduge, et enne tööriista vooluvõrku ja/või aku külge ühendamist on käivituslülitil väljalülitatud asendis. Kandes tööriista sõrm lülitil või ühendades vooluvõrku tööriista mille lülitil on tööasendis kutsub esile õnnetusi.
- d) Enne elektritööriista sisselülitamist eemaldage kõik reguleerimisvõtmed ja mutrivõtmed. Tööriista pöörleva osa külge jäetud mutrivõti või mõni muu võti võib tekitada kehavigastusi.
- e) Ärge upitage. Seiske kogu aeg kindlas asendis ja säilitage tasakaal. See tagab parema kontrolli tööriista üle ettearvamatutes situatsioonides.
- f) Kandke nõuetekohast riietust. Ärge kandke lotendavaid rõivaid ega ehteid. Hoidke juuksed, riided ja kindad eemal liikuvatest osadest. Laiad riided, ehted või pikad juuksed võivad jääda liikuvate osade vahele.
- g) Kui seadmetega on kaasas tolmueraldusliidesed ja kogumisseadmed, veenduge, et need on ühendatud ja õigesti kasutatavad. Tolmukogumisseadme kasutamine võib vähendada tolmu gaasid seotud ohte.

4) ELEKTRITÖÖRIISTA KASUTAMINE JA HOOLDUS

- a) Ärge koormake elektritööriista üle. Kasutage konkreetseks otstarbeks sobivat elektritööriista. Elektritööriist töötab paremini ja ohutumalt võimsusel, mis on tööks ette nähtud.
- b) Ärge kasutage tööriista, kui seda ei saa lülitist sisse ja välja lülitada. Elektritööriist, mida ei saa juhtida lülitist, on ohtlik ja vajab remonti.
- c) Enne seadistuste tegemist, lisaseadmete vahetamist või tööriista ladustamist eemaldage tööriist vooluvõrgust ja/või eemaldage aku. Selline käitumine vähendab riski masina ettenägematu käivitumise näol.
- d) Pikemaks seisma jäänud elektritööriistu hoidke lastele kättesaamatus kohas. Mitte lubada tööriista kasutada inimestel kes pole saanud vastavat väljaõpet või pole lugenud

kasutusjuhendit. Oskamatutes kätes võivad elektritööriistad olla väga ohtlikud.

- e) Elektritööriistu tuleb hooldada. Kontrollige, et liikuvad osad sobivad kokku ja ei kiilu kinni, osad oleksid terved ja kõiki muid tööriista tööd mõjutada võivaid tingimusi. Kahjustuste korral laske tööriista enne edasist kasutamist remontida. Paljud õnnetused on põhjustatud halvasti hooldatud tööriista tõttu.
- f) Hoidke lõiketerad terava ja puhtana. Õigesti hooldatud, teravate servadega lõikeriistad kiiluvad väiksema tõenäosusega kinni ja neid on lihtsam juhtida.
- g) Kasutage elektritööriista, lisaseadmeid ja otsikud jne. vastavalt käesolevas juhendis toodule, võttes arvesse nii tööpiirkonda kui tehtava töö iseloomu. Kasutades tööriista mitte sihtotstarbeliselt võib lõppeda raskete tagajärgedega.

5) HOOLDUS

- a) Laske tööriista korrapäraselt hooldada kvalifitseeritud remonditöökohas ja kasutage ainult originaalvaruosi. Nii tagate tööriista ohutuse.

Kuumaõhupuhurite täiendavad ohutusjuhised

Masina ettevaatamatu kasutamine võib põhjustada tulekahju, sellest tulenevalt:

- Soojus võidakse juhtida ka süttivatesse materjalidesse mida pole otseselt näha. **ÄRGE** kasutage seadet niiskes keskkonnas, kus võib olla süttivaid gaase või süttivaid materjale.
- **ÄRGE** kuumutage ühte kohta liiga kaua.
- **ÄRGE** kasutage seadet plahvatusohtlikus keskkonnas.
- Pärast kasutamist asetage seade alusele ja laske sellel jahtuda enne seadme hoiustamist.
- **ÄRGE** jätke sisselülitatud seadet järelvalveta.
- **ÄRGE** asetage oma kätt ventilatsioonivahetadele ega blokeerige avasid muul moel.
- Seadme kasutamise ajal muutuvad otsik ja lisatarvikud väga kuumaks. Enne nende osade puudutamist laske seadmel jahtuda.
- **ALATI** lülitage seade välja enne, kui panete selle käest ära.
- See seade pole mõeldud kasutamiseks isikute (k.a lapsed) poolt, kellel on vähendatud füüsiline, sensoorne või vaimne võimekus, kellel puuduvad vastavad teadmised ja kogemused, v.a juhul, kui nende ohutuse eest

- vastutav isik on andnud neile seadme ohutuks kasutamiseks juhiseid ja teostab järelvalvet.
- Seadme käitamise ajal tagage korralik ventilatsioon, et juhtida ära mürgised aurud.
 - **ÄRGE** kasutage seadet juuksekuivatuseföönina.
 - **ÄRGE** blokeerige õhu sisse- ega väljalaskeava; see võib põhjustada ülekuumenemist ja kahjustada seadet.
 - **ÄRGE** suunake kuumaõhuvoolu teiste inimeste ja loomade poole.
 - **ÄRGE** puudutage otsikut, sest see võib muutuda kuumaks ning selle, jahtumisele võib kuluda kuni 30 minutit.
 - **ÄRGE** asetage otsikut vastu ükskõik millist kõrvalist objekti seadme kasutamise ajal või vahetult selle järel.
 - **ÄRGE** torgake midagi otsiku sisse, see võib tekitada kasutajale elektrišoki. Ärge vaadake masina käitamise ajal seadme otsikusse – sealne temperatuur on väga kõrge.
 - **ÄRGE** laske värvil otsikule või kaabitsale kinnituda kuna see võib seal hiljem süttida.
 - **ÄRGE** eemaldage seadme käitamise ajal kuumatoru katet.
 - **ÄRGE** asetage tööriista käitamise, või vahetult selle järel, süttivale materjalile.
 - Kaabitsa kasutamise ajal veenduge, et liikuvad esemed on kinnitatud.
 - Veenduge, et suunate kuuma õhu joa ohutusse suunda, eemale inimestest või süttimisohlikest objektidest.
 - **HOIDKE SÕRMED EEMAL METALLOTSIKUST**; see võib muutuda kuumaks ning selle, jahtumisele võib kuluda kuni 30 minutit.. Käte kaitsmiseks kandke kindaid.
 - **ALATI** hoidke otsik eemal juhtmest.
 - Killud ja kooritud värvi väikesed osakesed võivad süttida ning sattuda läbi aukude ja pragude tööpinna sisse.
 - **ÄRGE** põletage värvi. Kasutage kaabitsat ja hoidke otsik vähemalt 25 mm kaugusel värvitud pinnast. Vertikaalsuunaliselt töötades liigutage tööriista allasuunas, et vältida värvi kukkumist tööriistale ja põletushaavade teket.
 - **ALATI** kasutage hea kvaliteediga kaabitsaid ja koorimisnuge.
 - **ÄRGE** kasutage kuumaõhupuhurit koos keemiliste värvikaabitsatega.
 - **ÄRGE** kasutage otsikuid ja kaabitsaid seadme lisatarvikutena.
 - **ÄRGE** suunake kuumaõhupuhurit otse klaasile. Klaas võib puruneda ja tekitada varalisi kahjusid või kehavigastusi.
 - Hoidke alles märgised ja nimeplaadid. Need kannavad olulist informatsiooni.
 - Kui seadet ei hoita käes, asetage kuumaõhupuhur stabiilsele tasasele pinnale. Asetage juhe nii, et see ei põhjustaks kuumaõhupuhuri ümberminekut.
 - Pidage kogu aeg meeles, et tööriist võib süüdata põlevaid materjale, või materjale pehmedada või sulatada. Sõltumata töö iseloomust, varjestage need materjalid või hoidke kuumaõhupuhur neist eemal.
 - Pärast tööriista väljalülitamist võib tööriistast eralduda suitsu. See on õli kuumenemise tagajärg; õli sattus kütteelemendile tootmisprotsessi käigus.
 - **Kasutage kaitseprille ja muud turvavarustust.**

Kuumaõhupuhurite täiendavad ohutusjuhised

- Plahvatusohu vältimiseks **ÄRGE** kasutage seadet lähemal kui 3,0 meetrit värvipihustustöökojale või värvipihustustööde asukohale.
- **ÄRGE kasutage seda tööriista pliipõhiste värvide eemaldamiseks.** Värvide koorimisjäätmed, jäägid ja aurud võivad sisaldada mürgist pliidi
- Varjatud kohad, nagu seinatagused, laed, põrandad, kulisslaed ja muud paneelid võivad sisaldada materjale mis võivad tulenevalt kuumaõhupuhurist süttida. Süttimine ei pruugi olla koheselt nähtav ning võib põhjustada varalist kahju ning kehavigastusi. Sellistes tingimustes töötades hoidke kuumapuhurit pidevas edasi-tagasi liikumises. Veniv liikumine või ühe koha peal seismine võib süüdata paneeli taga suva materjali.
- **MÄRKUS.** Kuumaõhupuhurite tekitatav temperatuuri võib olla kõrgem kui 550° C.
- **ÄRGE** kasutage seda tööriista toidu soojendamiseks.

Värvi eemaldamine



HOIATUS. Värvi koorimisel tuleb olla eriti ettevaatlik.

Enne igat värvieemaldusprotsessi tehke kindlaks, et kas eemaldatav värv sisaldab pliidi.

PLIIPÕHISEID VÄRVE VÕI EEMALDADA AINULT PROFESSIONAAL; EEMALDAMISEKS EI TOHIKS KASUTADA KUUMAÕHUPUHURIT.

Värvi eemaldamisega tegelev isik peaks järgima neid juhiseid:

1. Viige töödetaol õue. Kui see pole võimalik, hoidke tööala hästi ventileerituna. Avage aken, varustage üks aken õhu väljavooluventilaatoriga. Veenduge, et ventilaator viib õhku ruumist välja.
2. Eemaldage või katke kõik vaibad, kaltsud, mööbel, kööginõud ja õhutorud.
3. Katke tööalal kaltsudega, et värvitükid ei satuks maha. Kandke tööriideid, nagu töösärk, üleriided ja müts.
4. Töötage ainult ühes ruumis korraga. Mööbel tuleb ruumist välja viia või asetada ruumi keskele ja kinni katta. Tööala tuleks eraldada teistest ruumidest kattes ukse vahed kinni kaltsudega.
5. Lapsed, rasedad või rasedusohuga naised ja imetavad emad ei tohiks viibida tööalal enne, kui töö ja tööala puhastamine on lõpetatud.
6. Kandke tolumumaski või kahe filtriga (tolmu- ja aurufiltriga) maski. Veenduge, et mask sobib. Habe või näokarvad võivad takistada maski korraliku paigaldust. Vahetage filtreid regulaarselt. **ÜHEKORDSED PABERMASKID EI PAKU PIISAVAT KAITSET.**
7. Olge kuumaõhupuhuri kasutamisel ettevaatlik. Hoidke kuumõhupuhurit liikumises, ühe koha peal hoidmine tekitab üleliigset kuumust, mis võib põhjusta sissehingatavate aurude eraldumist.
8. Ärge tooge tööalale toitu ja jooki. Peske käsi, käsivarsi ja nägu ning loputage suu enne söömist või joomist. Tööalal ärge suitsetage, närige närimiskummi ega -tubakat.
9. Puhastage põrandatelt värvijäägid ja tolm kasutades märgpuhastust. Seinte, lävepakkude ja muude pindade puhastamiseks, kuhu võib olla sattunud värv või tolm, kasutage märga riidet. **ÄRGE PUHASTAGE PÜHKIDES; KUIVPUHASTADES VÕI KASUTADES TOLMUIMEJAT.** Kasutage suure

fosforisisaldusega puhastusvahendit või trinaatriumfosfaati (TSP) et pesta ja puhastada tööalad.

10. Pärast töö lõpetamist pange värvilaastud ja -jäägid kahekordsesse plastkotti, sulgege see teibiga või sõlmega, seejärel kõrvaldage jäägid nõuetekohaselt.
11. Eemaldage riided ja tööjalanõud tööalal, sellega väldite tolmu kandmist tööalast väljapoole. Peske riideid eraldi. Puhastage tööjalanõud märja kaltsuga ning peske kalts koos tööriietega. Peske juukseid ja keha põhjalikult seebiga.

OLULINE MÄRKUS

Selleks, et tööriist oleks efektiivne värvikoorija, peab see tekitama väga kõrget temperatuuri. Selle tulemusena on see võimeline süütama paberit, puitu, värvi, lakijääke ja muid sarnaseid materjale.

Kui olete õppinud tööriista kasutama ning omandanud õiged töövõtted, väheneb tuleoht märgatavalt. Õigete töövõtete omandamisel on suurimaks abiks HARJUTAMINE! Teostage lihtsaid koorimistöid, soovitatavalt õues seni, kuni tunnete, et oskate seadet ohutult ja efektiivselt kasutada.

HARJUTAMISEL JÄRGIGE JÄRGNEVAID OHUTUSPROTSEDUURE

- Veenduge alati, et valveta jäetud tööriist oleks välja lülitatud ja vooluvõrgust eemaldatud.
- Kasutamise ajal puhastage kaabitsa tera regulaarselt. Terale kogunenud jäägid on äärmiselt tuleohtlikud.
- Leidke sobiv töökaugus tööriista otsiku ja tööobjekti vahel. Õige vahemik oleks 25,4 mm – 50,8 mm, sõltuvalt eemaldatavast materjalist.
- Hoidke kuumaõhupuhur liikumises kraabitsa tera ees kogu aeg.
- Töötamise ajal eemaldage maha koorunud värvitükid, kuna need kipuvad tööalale kuhjuma.
- Töötades siseruumides hoidke eemale kardinatest, paberist, polsterdustest ja muudest süttivatest materjalidest.
- Ennekõike pidage meeles, et tegemist on tõsise tööriistata, millega võib õigel kasutamisel saavutada suurepäraseid tulemusi. Harjutage lihtsamatel tööobjektidel kuni tunnete end värvikoorijaga mugavalt. Alles seejärel olete omandanud õiged töövõtted.



HOIATUS! Soovitame kasutada rikkevoolukaitset, mille rakendumisvool on 30 mA või vähem.

Muud riskid

Vaatamata asjakohaste ohutusnõuete järgimisele ja ohutusseadmete kasutamisele ei õnnestu teatavaid riske vältida. Need on järgmised.

- Kuulmiskahjustused.
- Lendavates osakestest tekitatud kehavigastuste oht.
- Põletushaavade oht, mida tekitavad käitamisel kuumenevad tarvikud.
- Pikemaajalisest kasutamisest tekitatud kehavigastuste oht.

Tähistused tööriistal

Tööriistal on kasutatud järgmisi sümboleid.



Enne kasutamist lugege kasutusjuhendit.



Kandke kõrvaklappe.



Kandke kaitseprille.

ANDMEKOODI ASUKOHT (Joon. 1)

Andmekood (h), mis samuti sisaldab tootmisaasta, on trükitud kaitseümbrisele.

Näiteks:

2015 XX XX
Tootmisaasta

Pakendi sisu

Pakend sisaldab:

- 1 Kuumaõhupüstol
- 1 Tarvikute komplekt
- 1 Kasutusjuhend
- Kontrollige, et tööriist, selle osad või lisad ei oleks transpordil kahjustada saanud.
- Võtke enne kasutamist aega, et kasutusjuhend põhjalikult läbi lugeda ja endale selgeks teha.

Kirjeldus (joon. 1)



HOIATUS. Ärge kunagi ehitage elektritööriista ega selle ühtki osa ümber. Tagajärjeks võib olla kahjustus või kehavigastus.

- a. Sisse/välja lülitamise lüliti
- b. Õhu ventilatsioon
- c. Seisualus
- d. Õhutemperatuuri reguleerimise hoob (D26411)
LCD-ekraan õhutemperatuuri reguleerimiseks ja jälgimiseks (D26414)
- e. Otsik
- f. Tööriista riputusrõngas
- g. Kuumatoru kate

ETTENÄHTUD OTSTARVE

Teie kuumaõhupuhur on mõeldud värvi koorimiseks, torude jootmiseks, PVC vanutamiseks, keevitamiseks ja plasti painutamiseks, samuti kuivatamiseks ja sulatamiseks.



HOIATUS. Ärge kasutage niisketes või märgades tingimustes ega plahvatusohtlike gaaside või vedelike läheduses.

Kuumaõhupuhur on professionaalne elektritööriist.

ÄRGE laske lastel puutuda tööriista.

Kogenematute kasutajate puhul on vajalik juhendamine.

- Väikesed lapsed ja nõrk tervis. See seade ei ole mõeldud ilma järelevalveta kasutamiseks väikeste laste või füüsiliselt nõrkade isikute poolt.

Elektriohutus

Elektrimootor on välja töötatud vaid kindla pingega töötamiseks. Veenduge alati, et akupinge vastab andmesildile märgitud väärtusele.



Teie DEWALT-i tööriist on topeltisolatsiooniga, vastavuses standardiga EN 60335. Seega ei ole maandusjuhjet vajad.



HOIATUS. 115 V seadet tuleb käitada läbi tõrkekindla eraldustrafo, mille primaar- ja sekundaarmähise vahel on maandus.

Kui voolujuhe on vigastatud, tuleb see vahetada spetsiaalselt DEWALT-i hooldusorganisatsiooni poolt ettevalmistatud voolujuhtme vastu.

Toitepistiku väljavahetamine (ainult Ühendkuningriik ja Iirimaa)

Kui uue toite pistiku paigaldamine on vajalik, toimige järgmiselt.

- Kõrvaldage vana pistik ohutult.
- Ühendage pruun juhe uue pistiku faasiklemmiga.
- Ühendage sinine juhe neutraalklemmiga.



HOIATUS. Maandusklemmiga ühendusi ei tehta.

Järgige kvaliteetsete pistikutega kaasasolevaid paigaldusjuhiseid. Soovitatav kaitse: 13 A.

Pikendusjuhtme kasutamine

Kui pikendusjuhe on vajalik, kasutage heakskiidetud pikendusjuhet, mis sobib selle tööriista sisendvõimsusega (vaadake tehnilist informatsiooni). Minimaalne juhtme suurus on 1 mm²; maksimaalne lubatud pikkus on 30 m.

Kasutades kaablirolli, kerige see alati täielikult lahti.

PAIGALDUS JA SEADISTAMINE



HOIATUS. Vigastusohu vähendamiseks lülitage masin välja ja eemaldage vooluallikast enne lisaseadmete paigaldamist ja eemaldamist, enne seadistuste reguleerimist või remonti. Veenduge, et käivitusslülit on asendis OFF (väljas). Soovimatu käivitamine võib põhjustada vigastuse.

Õhutemperatuur (joon. 1)

D26411

Õhutemperatuuri on võimalik reguleerida, et see sobiks erinevate töödega. Õhutemperatuuri langetamiseks või tõstmiseks keerake õhutemperatuuri reguleerimise hooba (d) päri- või vastupäeva.

D26414

- Vajutage ja vabastage LCD-ekraani temperatuuri näidik ja reguleerija (d), et määrata temperatuur 10° C sammudega.
- Selleks, et tõsta või langetada õhutemperatuuri, vajutage ja hoidke LCD-

ekraani õhutemperatuuri näidikut ja reguleerijat (d).

- Vabastage näidik, kui soovitud temperatuur või minimaalne/maksimaalne temperatuur on saavutatud.
- Ekraan kuvab temperatuuri tõusu/languse kuni soovitud temperatuuri saavutamiseni.

TEMPERATUURIJUHTIMISSÜSTEEM „MÄÄRA-JA-UNUSTA” D26414

Valitud temperatuur salvestatakse tööriista mällu. Iga kord, kui kuumaõhupuhur lülitatakse sisse, kuumeneb see viimase määratud temperatuuriseadeni vastava õhuvooluga. Kui te pole seadistustes kindel alustage alati madalate temperatuuriseadetega ja tõste temperatuuri astmeliselt, kuni saavutate sobiva tulemuse.



Rakendused

Allpool toodud tabel kuvab erinevate tööde jaoks soovitatavad seadistused.

Seadistus	Töö
Madal	<ul style="list-style-type: none"> • Värv ja laki kuivatamine • Kleepekate eemaldamine • Vahatamine ja vaha eemaldamine • Märja puidu kuivatamine enne selle töötlemist • PVC katte ja isolatsioonitorude vanutamine • Külmunud torude lahtisulatamine
Keskmine	<ul style="list-style-type: none"> • Plasti keevitamine • Plasttorude- ja lehtede väänamine • Roostes või liiga tugevalt pingutatud poltide ja mutrite vabastamine
Kõrge	<ul style="list-style-type: none"> • Laki ja värvi eemaldamine • Torustiku liitmike jootmine • Linoleumi või vinüülpõranda eemaldamine

Õige lisatarviku kinnitamine

Tööriist on varustatud tarvikutega erinevate tööde jaoks.

Ikoon	Kirjeldus	Eesmärk
	Koonusotsik	Kuumajuga (kuumuse kontsentreerimine väikesele alale)
	50 mm kalasamakujuline pinnaotsik	Kuivatamine, värvi eemaldamine, vinüüli või linoleumi eemaldamine, sulatamine (kuumus jaotamine suurele alale)

1. Veenduge, et sisse-/väljalülitamise lüliti (a) on asendis O ning tööriist on toiteallikast lahti ühendatud. Veenduge, et otsik on jahtunud.
2. Asetage soovitud lisatarvik otsikule.

TOIMIMINE

Kasutusjuhised



HOIATUS. Alati järgi turvalisusnõudeid ja eeskirju.



HOIATUS. Et vähendada raskete kehavigastuste ohtu, tuleb elektritööriist enne seadistamist või lisaseadmete/tarvikute paigaldamist ja eemaldamist välja lülitada ja vooluvõrgust eemaldada.



HOIATUS. Veenduge, et otsik on ALATI suunatud eemale kasutajast ja kõrvalseisjatest.



HOIATUS. ÄRGE pillake midagi otsikusse.

Õige käte asend (joon. 2, 3)



HOIATUS. Raskete kehavigastuste ohu vähendamiseks kasutage ALATI õiget käte asendit (nagu näidatud joonisel).



HOIATUS. Raskete kehavigastuste ohu vähendamiseks hoidke ALATI tööriistast tugevalt kinni, et vältida selle äkilisi liikumisi.



HOIATUS. Ärge asetage oma kätt ventilatsioonivadele (joon. 3).

Õige käte asend nõuab, et üks käsi on asetatud tööriistale, nagu näidatud joonisel 2.

Enne kasutamist

1. Kinnitage teostatava töö jaoks sobilik lisatarvik.
2. Keerake õhutemperatuuri reguleerimise hooba (d) soovitud õhutemperatuurile.

Sisse- ja väljalülitamine (joon. 4)

1. Vajutage sisse-/väljalülitamise lüliti (a) soovitud õhuvoolu seadetele:
 - I: 240 liitrit/min (50 °C ... 400 °C)
250 liitrit/min (50° ... 400 °C)] (D26414)
 - Kasutage madalat õhuvoolu, et töödetaali aeglaselt üles soojendada.
 - II: 450 liitrit/min (50° ... 600 °C)
500 liitrit/min (50° ... 600 °C) (D26414)
 - Kasutage kõrget õhuvoolu, et töödetaali kiirelt üles soojendada.
2. Tööriista väljalülitamiseks vajutage sisse-/väljalülitamise lüliti (a) asendisse O. Eemaldage tööriist vooluvõrgust ja laske sellel jahtuda enne, kui seda liigutate või hoiustate.

Värvi eemaldamine



HOIATUS. Enne tööriista kasutamist värvi eemaldamiseks vt jaotist **Oluline märkus** mis asub seksioonis **Kuumaõhupuhurite täiendavad ohutusjuhised**.



HOIATUS. Ärge koorige metallist aknaraame, kuumus võib klaasi lõhkuda.

- Teiste aknaraamide koormisel kasutage klaasikaitseotsikut.
- Pinna süütamise vältimiseks ärge hoidke tööriista suunatuna liiga kaua ühte kohta.
- Vältige värvi kogunemist kaabitsale; see võib seal süttida. Vajadusel eemaldage kaabitsalt värvijäägid kasutades nuga.

1. Kinnitage vajalik lisatarvik.
2. Keerake õhutemperatuuri reguleerimise hooba (d) kõrgele õhutemperatuurile.
3. Lülitage tööriist sisse valides sobiva õhu vooluhulga.
4. Värvi eemaldamiseks suunake õhujuga tööpinnale.

Parima tulemuse saavutamiseks liigutage kuumaõhupuhurit aeglaselt, kui JÄRJEPIDEVALT ühelt küljelt teisele, et kuumus jaotuks ühtlastelt. **ÄRGE VENITAGE LIIKUMISKIIRUST VÕI SEISKE ÜHEL KOHAL LIIGA KAUA.**

5. Kui värv on muutunud pehmeks, eemaldage värv kasutades käsikaabitsat.

PEA MEELES: Killud ja kooritud värvi väikesed osakesed võivad süttida ning sattuda läbi aukude ja pragude tööpinnasisse.

Statsionaarne kasutamine (joon. 1)

Tööriista saab kasutada ka statsionaarses režiimis.

1. Avage tugijalg (c) nagu näidatud joonisel 1.
2. Asetage tööriist stabiilsele tööpingile. Veenduge, et tööriist ei läheks ümber.
3. Paigutage toitekaabel nii, et see ei läheks sassi ega tõmbaks tööriista tööpingilt maha.
4. Lülitage tööriist sisse valides sobiva õhu vooluhulga.

Pideva õhupealevoolu juhtimine (ülekoormuse vastane kaitse)

Kui tekib tööriista ülekoormus, aitab see funktsioon vältida kütteelemendi kahjustusi ilma tööriista seiskamata ja/või jahtumisajata.

1. Kui temperatuur kerkib liiga kõrgele, lülitab kütteelement end ise välja. Mootor jätkab tööd ja toodab külma õhku.
2. Kui temperatuur on piisavalt langenud (see võtab ainult mõne sekundi), käivitub kütteelement automaatselt ise.

Tööriista riputusrõngas (joon. 1)



HOIATUS. ALATI lülitage kuumaõhupuhur välja, eemaldage toiteallikast ja laske sellel enne liigutamist või hoiustamist jahtuda 30 minutit.

Lihtsaks hoiustamiseks võib kasutada tööriista riputusrõngast. Kuumaõhupuhurit peaks hoiustama siseruumides.

Jahtumisperiood

Käitamise ajal muutub otsik ja lisatarvik väga kuumaks. Lülitage kuumaõhupuhur välja, eemalda toiteallikast ja laske sellel enne liigutamist või hoiustamist jahtuda 30 minutit.

MÄRKUS. Jahutusaja vähendamiseks lülitage tööriist madalaimale õhutemperatuurile ja laske käituge masinat mõned minutid enne, kui lülitate selle välja.

HOOLDAMINE

Teie DEWALT-i elektritööriist on loodud pikaajaliseks kasutamiseks minimaalse hoolduse juures. Et tööriist teid pikka aega korralikult teeniks, tuleb seda hooldada ja korrapäraselt puhastada.



HOIATUS. Vigastusohu vähendamiseks lülitage masin välja ja eemaldage vooluallikast enne lisaseadmete paigaldamist ja eemaldamist, enne seadistuste reguleerimist või remonti. Veenduge, et käivituslülitil on asendis OFF (väljas). Soovimatu käivitamine võib põhjustada vigastuse.



Määrimine

Teie elektritööriist ei vaja lisamäärimist.



Puhastamine



HOIATUS. Puhuge mustus ja tolmu korpusest kuiva õhuga välja niipea, kui näete ventilatsioonivõrku ümber kogunenud tolmu või mustust. Kandke selle töö tegemisel heakskiidetud kaitseprille ja tolumaski.



HOIATUS. Ärge kunagi kasutage tööriista mittemetallist osade puhastamiseks lahusteid või muid kemikaale. Kõnealused kemikaalid võivad nõrgendada tööriista neis osades kasutatud materjale. Kasutage vaid veega või pehme seebiga niisutatud lappi. Ärge kunagi laske vedelikel sattuda tööriista sisse; ärge kunagi kastke tööriista või selle osi vedeliku sisse.

Lisavarustus



HOIATUS. Teisi lisaseadmeid peale DEWALT-i, poolt pakutavaid, ei ole koos selle tootega testitud ja seetõttu võib selliste lisaseadmete kasutamine käesoleva tööriistaga olla ohtlik. Kehavigastuste ohu vähendamiseks võib selle tootega kasutada ainult DEWALT-i soovitatud lisaseadmeid.

Sobilike tarvikute kohta teabe saamiseks konsulteerige edasimüüjaga.

Keskkonnakaitse



Eraldi kogumine. Seda toodet ei tohi kõrvaldada koos olmejäätmetega.

 Kui ühel päeval leiata, et teie DEWALT-i toode on muutunud kasutuks või vajab väljavahetamist, ärge kõrvaldage seda koos olmeprügiga. Viige toode vastavasse kogumispunkti.



Kasutatud toodete eraldi kogumine ja pakkimine aitab meil materjale taaskasutada. Kasutatud materjalide taaskasutamine aitab vältida keskkonna kahjustamist ja vähendab toorainevajadusi.

Kohalikud määrused võivad nõuda koduste elektritööriistade eraldi kogumist prügilatesse või jaemüüja juures uue toote ostmisel.

DEWALT pakub võimalust DEWALT-i toodete tagasivõtmiseks ja ringlussevõtuks pärast kasutusea lõppu. Selle teenuse kasutamiseks viige toode tagasi volitatud hooldustöökotta, kus see meie nimel tagasi võetakse.

Lähima volitatud hooldustöökoja leidmiseks võite pöörduda DEWALT-i kohaliku esindusse, mille aadressi leiata käesolevast kasutusjuhendist. Samuti on DEWALT-i volitatud remonditöökodade nimekiri ja müügijärgse teeninduse üksikasjad ning kontaktid leitavad Internetis aadressil: www.2helpU.com.

ORPŪTĖ

D26411, D26414

Sveikiname!

Jūs pasirinkote „DEWALT“ įrankį. Dėl ilgametės patirties, kruopštaus patobulinimo ir atsinaujinimo „DEWALT“ bendrovė yra viena iš patikimiausių profesionalių elektros įrankių vartotojų partnerių.

Techniniai duomenys

	D26411	D26414
Įtampa V JK ir Airijos vartotojams	220–240 V	220–240 V
Tipas	1	1
Galios įvestis	1800 W	2000 W
Galios įvestis (115 V)	1600 W	1600 W
Oro temperatūros ribos °C (ties antgaliu)	50–400 ir 50–600	50–400 ir 50–600
Svoris kg	0,65	0,71
Triukšmo ir vibracijos vertės (triacio vektoriaus suma) pagal EN60745:		
L_{PA} (garso slėgis) dB(A)	68	68
K_{PA} (garso slėgio paklaida) dB(A)	3	3
L_{WA} (garso galia) dB(A)	79	79
K_{WA} (garso galios paklaida) dB(A)	3	3
Bendros vibracijos vertės (triacio vektoriaus suma)		
Vibracijos emisijos vertė a_h		
$a_h =$ m/s ²	0,86	0,86
Paklaida K = m/s ²	1,5	1,5

Šiame informaciniame lapelyje nurodyta keliami vibracija nustatyta atsižvelgiant į standartinį bandymo metodą, todėl ją galima palyginti su kitų elektrinių įrankių keliami vibracija. Nurodyta keliami vibracija taip pat gali būti naudojama preliminariam vibracijos poveikiui įvertinti.



ĮSPĖJIMAS! Nurodytoji vibracija kyla naudojant įrankį pagrindiniams numatytiems darbams. Tačiau, jei šiuo įrankiu atliekami kiti darbai, naudojant kitus priedus arba prastai prižiūrėjus priedus, vibracijos emisija gali skirtis. Dėl to gali žymiai padidėti vibracijos poveikis per visą darbo laiką.

Vertinant vibracijos poveikio lygį per tam tikrą darbo laikotarpį, reikia atsižvelgti ne tik į laiką, kai įrankis veikia, bet ir į tą laiką, kai įrankis

yra išjungtas ir į laiką, kai jis veikia parengties režimu. Dėl to gali žymiai sumažėti vibracijos poveikis per visą darbo laiką.

Imkitės papildomų saugos priemonių, kad apsisaugotumėte nuo vibracijos poveikio, pavyzdžiui: techniškai prižiūrėkite įrankį ir jo priedus, laikykite rankas šiltai, planuokite darbą.

Saugikliai

Europos vartotojams	230 V įrankiai	10 amperų elektros tinkle
JK ir Airijos vartotojams	230 V įrankiai	13 amperų elektros kištukuose

Šis prietaisas skirtas jungti į maitinimo tinklo sistemą, kurios maksimali leistina varža Z_{max} vartotojo sąsajos taške (elektros skydinėje) yra 0,1 Ω. Vartotojas privalo užtikrinti, kad šis prietaisas būtų jungiamas tik į tokią maitinimo tinklo sistemą, kuri atitinka pirmiau nurodytus reikalavimus. Jeigu reikia, vartotojas gali pasiteirauti valstybinės elektros tinklų įmonės apie sistemos varžą sąsajos taške.

Apibrėžtys Saugos nurodymai

Toliau pateiktos apibrėžtys apibūdina kiekvieno žodinio signalo griežtumą. Prašome perskaityti šį vadovą ir atkreipti dėmesį į šiuos simbolius.



PAVOJUS: nurodo tiesioginę pavojingą situaciją, kurios neišvengę žūsitate arba sunkiai susižalosite.



ĮSPĖJIMAS: nurodo potencialią pavojingą situaciją, kurios neišvengus, galima sunkiai ar net mirtinai susižaloti.



DĖMESIO: nurodo potencialią pavojingą situaciją, kurios neišvengus galima nesunkiai arba vidutiniškai susižeisti.

PASTABA: nurodo praktiką, nesusijusią su susižeidimu, kuri gali padaryti žalos turtui.



Reiškia elektros smūgio pavojų.



Reiškia gaisro pavojų.

EB atitikties deklaracija

MAŠINŲ DIREKTYVA



ORAPŪTĖ

D26411, D26414

„DeWALT“ pareiškia, kad **Techninių duomenų** skyriuje aprašyti gaminiai yra sukurti laikantis toliau nurodytų reikalavimų ir standartų: 2006/42/EB, EN60745-1:2012 +A11:2014, EN60745-2-45:2002 +A1:2008 +A2:2012.

Šie gaminiai taip pat atitinka direktyvas 2004/108/EB (iki 2016-04-19), 2014/30/ES (nuo 2016-04-20) ir 2011/65/ES. Dėl papildomos informacijos prašome kreiptis į „DeWALT“ toliau nurodytu adresu arba žr. vadovo pabaigoje pateiktą informaciją.

Toliau pasirašęs asmuo yra atsakingas už techninės bylos sukūrimą ir pateikia šią deklaraciją „DeWALT“ vardu.

Markus Rompel

Technikos direktorius

„DeWALT“, Richard-Klinger-Straße 11,
D-65510, Idstein, Germany (Vokietija)
2015-06-15



ĮSPĖJIMAS! Norėdami sumažinti susižeidimo pavojų, perskaitykite šią instrukciją.

Bendrieji įspėjimai darbui su elektriniais įrankiais



ĮSPĖJIMAS! Perskaitykite visus saugos įspėjimus ir visus nurodymus. Jei bus nesilaikoma toliau pateiktų įspėjimų ir nurodymų, gali kilti elektros smūgio, gaisro ir (arba) sunkaus sužeidimo pavojus.

ĮŠSAUGOKITE VISUS ĮSPĖJIMUS IR NURODYMUS ATEIČIAI.

Sąvoka „elektrinis įrankis“ pateiktuose įspėjimuose reiškia į maitinimo tinklą jungiamą (laidinį) elektrinį įrankį arba akumuliatoriaus maitinamą (belaidį) elektrinį įrankį.

1) DARBO VIETOS SAUGA

- Darbo vieta turi būti švari ir gerai apšviesta. Užgriozdintos ir tamsios vietos dažnai yra nelaimingų atsitikimų priežastimi.
- Elektrinių įrankių nenaudokite sprogoje aplinkoje, pavyzdžiui ten, kur yra degių skysčių, dujų arba dulkių. Elektriniai įrankiai sukelia kibirkštis, nuo kurių gali užsidegti dulkės arba garai.
- Dirbdami su elektriniu įrankiu neleiskite artyn vaikų ir pašalinių asmenų. Jie gali blaškyti dėmesį ir dėl to galite nesuvaldyti įrankio.

2) ELEKTROS SAUGA

- Elektrinių įrankių kištukai turi tikti lizdai. Niekada niekaip nemodifikuokite kištuko. Su įžemintais elektriniais įrankiais niekada nenaudokite jokių adapterių. Nepakeisti, originalūs kištukai ir juos atitinkantys elektros lizdai sumažins elektros smūgio pavojų.
- Stenkitės nesiliesti kūnu prie įžemintų paviršių, pavyzdžiui, vamzdžių, radiatorių, viryklių ir šaldytuvų. Jei jūsų kūnas būtų įžemintas, elektros smūgio pavojus padidėtų.
- Nedirbkite su šiuo įrankiu lietuje arba esant drėgnoms oro sąlygoms. Į elektrinį įrankį patekęs vanduo padidina elektros smūgio pavojų.
- Atsargiai elkitės su elektros laidu. Niekada nenaudokite laido elektriniam įrankiui nešti, jam ar kištukui traukti. Saugokite laidą nuo karščio, tepalo, aštrių kraštų arba judančių dalių. Pažeisti arba susinarplioję laidai padidina elektros smūgio pavojų.
- Dirbdami su elektriniu įrankiu lauke, naudokite darbui lauke tinkamą ilginimo laidą. Naudojant darbui lauke tinkamą laidą, sumažėja elektros smūgio pavojus.
- Jeigu elektrinį įrankį neišvengiamai reikia naudoti drėgnoje aplinkoje, naudokite maitinimo šaltinį, apsaugotą liekamosios elektros srovės prietaisu (RCD). Naudojant RCD, sumažėja elektros smūgio pavojus.

3) ASMENINĖ SAUGA

- Būkite budrūs, žiūrėkite ką darote ir vadovaukitės sveika nuovoka, kai dirbate su elektriniu įrankiu. Nenaudokite elektrinio įrankio būdami pavargę arba veikiami narkotikų, alkoholio arba vaistų. Dirbant su

- elektriniu įrankiu užtenka vienos neatidumo akimirkos ir galima sunkiai susižeisti.
- Dėvėkite asmeninės saugos įrangą. Visada naudokite akių apsaugos priemones. Apsauginės priemonės, pavyzdžiui, respiratorius, apsauginiai batai neslidžiais padais, šalmas ar ausų apsaugos, naudojamos atitinkamomis sąlygomis, sumažina susižeidimo pavojų.
 - Būkite atsargūs, kad netyčia neįjungtumėte įrankio. Prieš įjungdami įrankį į elektros tinklą ir (arba) įdėdami akumuliatorių bloką, prieš paimdami ar nešdami įrankį, visuomet patikrinkite, ar išjungtas jo jungiklis. Nešant elektrinius įrankius uždėjus pirštą ant jų jungiklio arba įjungiant įrankius į elektros tinklą, kai jų jungikliai yra įjungti, įvyksta nelaimingų atsitikimų.
 - Prieš įjungdami elektrinį įrankį, pašalinkite nuo jo visus reguliavimo raktus ar veržliarakčius. Neištraukę veržliarakčio iš besisukančios elektros įrankio dalies rizikuojate susižeisti.
 - Nepersisverkite. Visuomet tvirtai stovėkite ant žemės, išlaikykite pusiausvyrą. Taip galėsite lengviau suvaldyti elektrinį įrankį netikėtose situacijose.
 - Dėvėkite tinkamą aprangą. Nedėvėkite laisvų rūbų arba laisvai kabančių papuošalų. Plaukus, aprangą ir pirštines laikykite atokiau nuo judančių dalių. Judamosios dalys gali įtraukti laisvus drabužius, papuošalus ar ilgus plaukus.
 - Jei yra įrenginių, skirtų prijungti dulkių trauktuvus ir dulkių surinkimo prietaisus, būtinai juos prijunkite ir tinkamai naudokite. Naudojant dulkių surinkimo įrenginius, galima sumažinti su dulkelėmis susijusius pavojus.

4) ELEKTRINIŲ ĮRANKIŲ NAUDOJIMAS IR PRIEŽIŪRA

- Elektros įrankio negalima apkrauti per dideliu darbo krūviu. Darbui atlikti naudokite tinkamą įrankį. Tinkamu elektriniu įrankiu geriau ir saugiau atliksite darbą tokiu greičiu, kuriam jis yra numatytas.
- Nenaudokite elektrinio įrankio, jeigu jo jungiklis jo neįjungia arba neišjungia. Bet kuris elektrinis įrankis, kurio negalima valdyti jungikliu, yra pavojingas – jį privaloma pataisyti.
- Prieš atlikdami bet kokius reguliavimo, priedų pakeitimo arba paruošimo saugojimui darbus, atjunkite šį elektrinį įrankį nuo energijos šaltinio ir (arba) ištraukite akumuliatoriaus kasetę. Tokios apsauginės priemonės sumažina pavojų netyčia įjungti elektrinį įrankį.
- Tuščiaja eiga veikiantį elektrinį įrankį laikykite vaikams nepasiekiamoje vietoje, ir neleiskite jo naudoti su šiuo elektriniu įrankiu arba šiomis instrukcijomis nesusipažinusiems asmenims. Naudojami nekvalifikuotų vartotojų, elektriniai įrankiai yra pavojingi.
- Rūpestingai prižiūrėkite elektrinius įrankius. Patikrinkite, ar gerai sulygiuota ir ar nesukimba judančios dalys, ar dalys nesulūžę ir visos kitos būsenos, kurios gali turėti įtakos elektrinio įrankio naudojimui. Jeigu elektrinis įrankis sugadintas, prieš naudojant jį reikia sutaisyti. Daugelis nelaimingų atsitikimų nutinka dėl prastai prižiūrimų elektrinių įrankių.
- Pjovimo įrankiai turi būti aštrūs ir švarūs. Tinkamai techniškai prižiūrimi pjovimo įrankiai aštriais pjovimo galais mažiau strigs, juos bus lengviau valdyti.
- Naudokite šį elektrinį įrankį, jo priedus, keičiamąsias dalis ir pan. pagal šią instrukciją ir atsižvelgdami į darbo sąlygas bei darbą, kurį reikia atlikti. Naudojant elektrinį įrankį kitiems darbams nei numatytieji atlikti, gali susidaryti pavojingų situacijų.

5) TECHNINĖ PRIEŽIŪRA

- Šį elektrinį įrankį privalo techniškai prižiūrėti kvalifikuotas specialistas, naudodamas originalias keičiamąsias dalis. Taip užtikrinsite saugų elektros įrankio darbą.

Papildomos orpūčių saugos taisyklės

Jeigu prietaisas naudojamas neatsargiai, gali kilti gaisras, todėl:

- šiluma gali persiduoti ir jums nematomoms degioms medžiagoms. **Nenaudokite** drėgnoje aplinkoje, taip pat tose vietose, kuriose gali būti degiųjų dujų arba lengvai užsiliepsnojančių medžiagų.
- Nekaitinkite** vienoje vietoje pernelyg ilgai.
- Nenaudokite** sprogioje aplinkoje.
- Panaudoję prietaisą, prieš padėdami jį į vietą, padėkite jį ant jo stovo, kad jis atvėstų.
- Nepalikite** įjungto įrankio be priežiūros.
- NEUŽDENKITE** rankomis oro ventiliacijos angų ir jokiais būdais jų neužkimškite.
- Naudojimo metu šio įrankio antgalis ir priedai labai smarkiai įkaista. Prieš liedsdami, palaukite, kol detalės atvės.
- VISADA** išjunkite įrankį, prieš jį padėdami.

- Vaikams ir asmenims, nesugebantiems saugiai naudotis šiuo prietaisu dėl savo psichikos, jutiminės arba dvasinės negalios arba patirties bei žinių trūkumo, negalima naudotis šiuo prietaisu be asmenų, atsakingų už šių asmenų saugumą, priežiūros ir nurodymų.
- Užtikrinkite tinkamą vėdinimą, kad gali susidaryti nuodingų garų.
- **Nenaudokite** prietaiso vietoj plaukų džiovintuvo.
- **Neuždenkite** oro įleidimo angos arba antgalio oro išleidimo angos, nes įrankis gali perkaisti ir sugesti.
- **Nenukreipkite** karšto oro srovės į kitus žmones.
- **Nelieskite** metalinio antgalio, nes naudojimo metu jis labai įkaista ir po naudojimo dar 30 minučių būna karštas.
- **Neatremkite** antgalio į jokią daiktą naudojimo metu arba tuoj pat po naudojimo.
- **Nekiškite** nieko į antgalį, nes galite gauti elektros smūgį. Nežiūrėkite tiesiai į antgalio plyšį, kai prietaisas veikia, nes jame susidaro labai aukšta temperatūra.
- **Neleiskite** dažams prilipti prie antgalio arba grandyklės, nes po kurio laiko jie gali užsiliepsnoti.
- **Nenuimkite** kaitinimo cilindro dangtelio naudojimo metu.

Papildomi įspėjimai dėl orpūčių naudojimo saugos

- Norėdami sumažinti sprogimo pavojų, **nenaudokite** dažų purškimo kameroje arba arčiau nei per 3,0 m ten, kur vykdomi dažų purškimo darbai.
- **NENAUDOKITE šio įrankio dažams, kurių sudėtyje yra švino, šalinti.** Nuluptuose dažų sluoksniuose, dažų likučiuose ir garuose gali būti švino, kuris yra nuodingas
- Nematomose vietose, pavyzdžiui, už sienų, lubų, grindų, sofito plokščių ir kitų skydinių konstrukcijų gali būti degių medžiagų, kurios, tose vietose naudojant orpūtę, gali užsiliepsnoti. Šių medžiagų užsiliepsnojimą galima pastebėti ne iš karto, todėl gali būti padaryta žalos turtui ir sužaloti žmonės. Dirbdami tokiose vietose, judinkite orpūtę pirmyn ir atgal. Ilgai laikant arba sustojus vienoje vietoje, plokštė arba už jos esanti medžiaga gali užsiliepsnoti.

PASTABA. Šios orpūtės gali užtikrinti aukštesnę nei 550° C temperatūrą.

- **NENAUDOKITE** šio įrankio maistui šildyti.
- **NEDĖKITE** orpūtės ant degių paviršių naudojimo metu arba vos tik ją išjungę.
- **Grandomi judami daiktai** privalo būti įtvirtinti ir nejudėti.
- **Karšto oro srautą** nukreipkite saugia kryptimi, atokiai nuo kitų žmonių ir degių daiktų.
- **LAIKYKITE PIRŠTUS ATOKIAI NUO METALINIO ANTGALIO;** naudojimo metu jis labai įkaista ir po naudojimo dar 30 minučių būna karštas. Mūvėkite pirštines, kad apsaugotumėte rankas.
- **VISADA** laikykite antgalį atokiai nuo laido.
- **Atsilupusių dažų atplaišos ir mažos dalelės** gali būti uždegtos ir išpūstos pro grandomo paviršiuje esančias skylės ir įtrūkimus.
- **NEDEGINKITE** dažų. Naudokitės pateikta grandykle ir laikykite antgalį bent 25 mm atstumu nuo dažyto paviršiaus. Grandydami nuo vertikalių paviršių, grandykite žemyn, kad dažai nepatektų į įrankį ir neužsiliepsnotų.
- **VISADA** naudokite kokybiškas grandyklės ir dažų šalinimo peilius.
- **NENAUDOKITE** orpūtės kartu su cheminėmis dažų šalinimo medžiagomis.
- **NENAUDOKITE** papildomų antgalių vietoj grandyklių.
- **NENUKREIPKITE** orpūtės oro srauto tiesiai į stiklą. Stiklas gali sudužti ir padaryti žalos turtui arba sužaloti.
- **Išsaugokite etiketes ir vardines lenteles.** Jose pateikta svarbi informacija.
- **Jeigu nelaikote orpūtės rankomis, statykite ją ant stabilaus, lygaus paviršiaus.** Laidą nutieskite taip, kad už jo niekas neužkliūtų ir nenumestų orpūtės.
- **Nuolat prisiminkite, kad šis įrankis gali uždegti lengvai užsiliepsnojančias medžiagas, o kitas – suminkštinti arba ištirpdyti.** Nesvarbu, kokį darbą darote – visada apsaugokite šias medžiagas ir nenaudokite šalia jų orpūtės.

- Išjungę įrankį, retkarčiais galite pastebėti, kad iš jo rūksta dūmai. Šį rūkimą sukelia įkaitusi alyva, gamybos proceso metu likusi ant kaitinimo elemento.
- **Naudokitės akių apsaugos priemonėmis ir kita saugos įranga.**

Dažų šalinimas



ĮSPĖJIMAS! Lupant dažus, reikia būti itin atsargiems.

Prieš pradėdant bet kokį dažų šalinimo darbą, privaloma nustatyti, ar lupamų dažų sudėtyje yra švino. **ŠVINO PAGRINDU PAGAMINTUS DAŽUS PRIVALO ŠALINTI TIK SPECIALISTAI; JŲ NEGALIMA ŠALINTI NAUDOJANT ORPŪTĘ.**

Dažus šalinantys žmonės visada privalo vadovautis šiais nurodymais:

1. Išneškite ruošinį į lauką. Jeigu tai neįmanoma, užtikrinkite tinkamą darbo vietos vėdinimą. Atidarykite langus ir ant vienos palangės pastatykite oro ištraukimo ventiliatorių. Įsitikinkite, ar ventiliatorius traukia orą iš vidaus į išorę.
2. Pašalinkite arba uždenkite visus kilimus, kilimėlius, baldus, drabužius, virtuvės reikmenis ir ortakius.
3. Ištieskite darbo vietą plastikine plėvele, kad ant jos byrėtų visos dažų atplaišos ar skutenos. Dėvėkite apsauginius drabužius, pavyzdžiui, papildomai apsirenkite/užsidėkite darbo marškinius, kombinezonus ir kepure.
4. Apruoškite po vieną kambarį. Baldus reikia išnešti arba sustatyti kambario viduryje bei uždengti. Darbo zonas reikia sandariai atskirti nuo kitų gyvenamųjų patalpų, uždengiant tarpdurius plastikine plėvele.
5. Darbo vietoje neturi būti vaikų, nėščių ar galimai nėščių moterų ir maitinančių mamų, kol darbas nebus baigtas, o darbo vieta – visiškai išvalyta.
6. Dėvėkite apsauginę kaukę arba respiratorių su dviem filtrais (apsaugančiais nuo dulkių ir garų). Tinkamai užsidėkite apsauginę kaukę, kad ji būtų sandari. Barzda ir veido plaukai trukdo tinkamai užsidėti apsaugines kaukes. Dažnai keiskite filtrus. **VIENKARTINĖS POPIERINĖS APSAUGINĖS KAUKĖS NEUŽTIKRINA TINKAMOS APSAUGOS.**
7. Būkite atsargūs, naudodami orpūtę. Nuolat judinkite orpūtę, nes dėl per didelio karščio

medžiagos gali pradėti rūkti ir naudotojas gali įkvėpti garų.

8. Darbo vietoje neturi būti maisto ir gėrimų. Prieš valgydami ar gerdami, nusiplaukite plaštakas, rankas nuo plaštakų iki alkūnių ir veidą bei išsiskalaukite burną. Darbo vietoje nerūkykite, nekramtykite gumos ar tabako.
9. Pašalinkite visus nugrandytus dažus ir dulkes, išplaukite grindis šlapiu skuduru. Šlapiu skuduru nuvalykite visas sienas, palanges ir kitus paviršius, kur gali būti likę dažų ar dulkių. **NEŠLUOKITE, NEVALYKITE DULKIŲ SAUSU SKUDURU IR NESIURBKITE DULKIŲ SIURBLIU.** Darbo vietai plauti ir valyti naudokite didelį fosfatų arba trinatrio fosfato (TSP) kiekį turinčią valymo priemonę.
10. Po kiekvienos darbo pamainos surinkite dažų atplaišas ir skutenas į dvigubą plastikinį maišą, užvyniokite jį lipnia juosta arba tvirtinimo juostelėmis ir išneškite iš patalpos.
11. Nusirenkite apsauginius drabužius ir darbo batus darbo vietoje, kad dulkių nepatektų į kitas gyvenamąsias patalpas. Darbo drabužius skalbkite atskirai. Nuvalykite batus šlapiu šluoste, kurią paskui išplaukite kartu su darbo drabužiais. Kruopščiai išsitrinkite galvą ir nusiprauskite kūną muilui bei vandeniu.

SVARBUS PRANEŠIMAS

Norint, kad šis įrankis veiksmingai šalintų dažus, jis privalo užtikrinti labai aukštą temperatūrą. Todėl dažų šalinimo įrankis gali uždegti popierių, medieną, dažų ir lako likučius bei panašias medžiagas.

Vis labiau įgundant naudotis šiuo įrankiu ir susikūrus tinkamą darbo metodiką, netyčinio uždegimo pavojus ženkliai sumažėja. Norint susikurti tinkamą darbo metodiką, geriausia yra **PRAKTIKUOTIS!** Išbandykite įrankį paprastiems dažų šalinimo projektams, pageidautina lauke; praktikuokitės tol, kol „pajausite“, kaip saugiai ir veiksmingai naudotis šiuo dažų šalinimo įrankiu.

PRAKTIKUODAMIESI, VADOVAUKITĖS ŠIOMIS SAUGOS TAISYKLĖMIS

- Palikę įrankį be priežiūros, visada jį išjunkite ir atjunkite nuo elektros tinklo.
- Naudodami dažnai valykite grandyklės peilį. Ant peilio susikaupę likučiai yra nepaprastai degūs.

- *Eksperimentuokite, kol atrasite optimalų atstumą nuo įrankio antgalio iki grandomo paviršiaus. Šis 25,4–50,8 mm atstumas priklauso nuo šalinamos medžiagos.*
- *Orpūtė visada turi būti grandyklės peilio priekyje.*
- *Dirbdami vis šalinkite darbo vietoje besikaupiančius atsilupusius dažus.*
- *Dirbdami patalpoje, nesiartinkite prie užuolaidų, popierių, apmušalų ir panašių degių medžiagų.*
- *Svarbiausia – nepamirškite, kad tai rimtas įrankis, kuris, tinkamai naudojamas, gali užtikrinti nuostabius rezultatus. Pasipraktikuokite, atlikdami paprastus projektus, kol įgusite naudotis šiuo dažų šalinimo įrankiu. Tik įgiję patirties įvaldysite tinkamą darbo metodiką.*



ĮSPĖJIMAS! Rekomenduojame naudoti apsauginį srovės nuotėkio įtaisą, kurio liekamosios srovės stipris neviršytų 30 mA.

Kiti pavojai

Nepaisant atitinkamų saugos nurodymų pritaikymo ir saugos priemonių naudojimo, tam tikrų kitų pavojų išvengti neįmanoma. Kyla šie pavojai:

- klausos pablogėjimas;
- susižeidimo pavojus dėl svaidomų dalelių;
- pavojus nusideginti, nes darbo metu priedai labai įkaista;
- pavojus sveikatai dėl vibracijos ilgai naudojant įrankį.

Ant įrankio esantys ženklai

Ant įrankio rasite pavaizduotas šias piktogramas:



Prieš naudojimą perskaitykite naudojimo instrukciją.



Naudokite ausų apsaugos priemones.



Dėvėkite akių apsaugas.

DATOS KODO PADĖTIS (1 PAV.)

Datos kodas (h), kuriame nurodyti ir pagaminimo metai, yra pažymėtas ant korpuso.

Pavyzdys:

2015 XX XX
Pagaminimo metai

Pakuotės turinys

Pakuotėje yra:

- 1 Orpūtė
- 1 Priedų rinkinys
- 1 Naudotojo vadovas
- Patikrinkite, ar gabenimo metu įrankis, jo dalys arba priedai nebuvo sugadinti.
- Prieš pradėdami darbą, skirkite laiko atidžiai perskaityti ir suprasti šį įrankio naudojimo instrukciją.

Aprašymas (1 pav.)



ĮSPĖJIMAS! Niekada nekeiskite elektrinio įrankio arba kokios nors jo dalies. Galite patirti turtinę žalą arba susižaloti.

- įjungimo/išjungimo jungiklis
- ventiliacijos angos
- Pastatomas stovas
- oro temperatūros reguliavimo rankenėlė (D26411)
Skystakristalis oro temperatūros indikatorius ir reguliatorius (D26414)
- antgalis
- žiedas įrankiui pakabinti
- kaitinimo cilindro dangtelis

NUMATYTOJI NAUDOJIMO PASKIRTIS

Ši orpūtė skirta dažams skusti, vamzdžiams suvirinti, PVC užlydyti, plastikams suvirinti ir lenkti, taip pat bendriems džiovinimo ir atšildymo darbams atlikti.



ĮSPĖJIMAS! Nenaudokite esant drėgnoms oro sąlygoms arba šalia degių skysčių ar dujų.

Ši orpūtė yra profesionalus elektrinis įrankis.

NELEISKITE vaikams liesti šio įrankio. Jei šį įrankį naudoja nepatyrę operatoriai, juos reikia prižiūrėti.

- **Maži vaikai ir ligoti žmonės.** Šiuo prietaisu be priežiūros negalima naudotis mažiems vaikams arba ligotiems asmenims.

Elektros sauga

Šis elektrinis variklis skirtas tik vieno dydžio įtampai. Visuomet patikrinkite, ar akumulatoriaus įtampa atitinka kategorijos plokštelėje nurodytą įtampą.



Remiantis standartu EN 60335, šis „DEWALT“ įrankis turi dvigubą izoliaciją, todėl įžeminimo laido nereikia.



ĮSPĖJIMAS! 115 V blokai turi būti valdomi naudojant negendantį izoliacinį transformatorių su įžeminimo ekranu tarp pagrindinės ir antrinės apvijios.

Jeigu būtų pažeistas maitinimo laidas, jį reikia pakeisti specialiai paruoštu laidu, kurį galima įsigyti „DEWALT“ techninės priežiūros centre.

Elektros kištuko keitimas (tik Jungtinės Karalystės ir Airijos vartotojams)

Jeigu reikia sumontuoti naują elektros kištuką:

- Saugiai išmeskite seną elektros kištuką.
- Rudą laidą junkite prie gyvo elektros kištuko įvado.
- Mėlyną laidą junkite prie neutralaus įvado.



ĮSPĖJIMAS! Prie įžeminimo įvado nieko jungti nereikia.

Vadovaukitės montavimo instrukcija, pateikiama su aukštos kokybės kištukais. Rekomenduojamas saugiklis: 13 A.

Ilginimo laido naudojimas

Prireikus ilginimo laido, naudokite tik sertifikuotą ilginimo laidą, kurio galia atitiktų šio įrankio galią (žr. techninius duomenis). Minimalus laido skersmuo – 1 mm²; maksimalus ilgis – 30 m.

Jeigu naudojate kabelio ritę, visuomet iki galo išvyniokite kabelį.

SURINKIMAS IR REGULIAVIMO DARBAI



ĮSPĖJIMAS! Norėdami sumažinti susižeidimo pavojų, prieš įrengdami ir nuimdami priedus, prieš reguliuodami arba keisdami nustatymus, arba atlikdami remonto darbus, išjunkite įrenginį ir ištraukite jo kištuką iš elektros lizdo. Svirtinis jungiklis būtina turi būti IŠJUNGIMO padėtyje. Bet koks netyčinis įrankio paleidimas gali sužeisti.

Oro temperatūra (1 pav.)

D26411

Oro temperatūrą galima reguliuoti, pritaikant įvairiems darbams. Sukite oro temperatūros reguliavimo rankenėlę (d) pagal arba prieš laikrodžio rodyklę, kad nustatytumėte didesnę arba mažesnę karštį.

D26414

- Paspauskite ir atleiskite skystakristalį oro temperatūros indikatorių bei reguliatorių (d), kad nustatytumėte norimą temperatūrą, keisdami ją 10° C padalomis.
- Norėdami, kad temperatūra būtų didinama arba mažinama nepertraukiamai, paspauskite ir laikykite nuspaudę skystakristalį oro temperatūros indikatorių bei reguliatorių (d).
- Kai norima temperatūra arba minimali/ maksimali temperatūra bus pasiekta, indikatorių atleiskite.
- Ekране rodoma faktinė didėjanti/mažėjanti temperatūra, kol pasiekama norima temperatūros vertė.

TEMPERATŪROS VALDYMO SISTEMA „SET AND FORGET“

D26414

Norima temperatūra yra išsaugoma įrankio atmintyje. Kiekvieną kartą įjungus orpūtę, ji įkaista iki paskutinį kartą pasirinktos temperatūros nuostatos esant atitinkamam oro srautui. Jeigu nesate tikri dėl nuostatos, visada pradėkite nuo žemos temperatūros nuostatos ir palaipsniui didinkite temperatūrą, kol bus pasiekta reikiama nuostata.

Pritaikymo būdai



Toliau esančioje lentelėje pateiktos nuostatos, siūlomos įvairiems darbams atlikti.

Nuostata	Darbai
Žema	<ul style="list-style-type: none"> • Dažams ir lakui džiovinti • Lipdukams šalinti • Vaškavimui ir vaško šalinimui • Šlapioms sijoms džiovinti prieš užpildymą • PVC plėvelei užlydyti pakuojant medžiagas ir vamzdžiams sandarinti • Užšalusiems vamzdžiams atšildyti

Vidutinė	<ul style="list-style-type: none"> Plastikams suvirinti Plastikiniams vamzdžiams ir lakštams lenkti Užrūdijusiems arba stipriai užveržtiems varžtams ir veržlėms atlaisvinti
Aukšta	<ul style="list-style-type: none"> Dažams ir lakui šalinti
lituoti	<ul style="list-style-type: none"> Santehnikos sujungimams Linoleumui arba vinilinėms grindų plytelėms šalinti

Kaip tinkamai uždėti priedą

Šis įrankis pateikiamas su priedų, skirtų įvairiems darbams, rinkiniu.

Piktograma	Aprašas	Paskirtis
	Kūgio formos antgalis	Movų užlydymui (koncentruotai kaitinamas mažas plotas)
	50 mm žuvies uodegos formos paviršiaus apruošimo antgalis	Džiovinimui, dažų šalinimui, vinilo arba linoleumo šalinimui, atšildymui (kaitinamas didelis plotas)

- Įsitikinkite, ar įjungimo/išjungimo jungiklis (a) yra padėtyje „O“, o įrankis yra atjungtas nuo elektros šaltinio. Įsitikinkite, ar antgalis atvėso.
- Dėkite norimą priedą ant antgalio.

NAUDOJIMAS

Naudojimo instrukcija



ĮSPĖJIMAS! Visuomet laikykitės saugos nurodymų ir taisyklių.



ĮSPĖJIMAS! Norėdami sumažinti sunkių susižeidimų pavojų, prieš atlikdami bet kokius įtaisų ar priedų reguliavimo ar išmontavimo/sumontavimo darbus, išjunkite įrankį ir ištraukite kištuką iš maitinimo šaltinio.



ĮSPĖJIMAS! Antgalis VISADA turi būti nukreiptas atokiai nuo Jūsų ir pašalinių žmonių.



ĮSPĖJIMAS! NENUMESKITE nieko ant antgalio.

Tinkama rankenos padėtis (2, 3 pav.)



ĮSPĖJIMAS! Norėdami sumažinti sunkaus susižeidimo pavojų, VISUOMET laikykite rankas tinkamoje padėtyje.



ĮSPĖJIMAS! Norėdami sumažinti sunkaus susižeidimo pavojų, VISUOMET tvirtai laikykite įrankį, kad atlaikytumėte staigią reakciją.



ĮSPĖJIMAS! Neuždenkite kita ranka ventiliacijos angų (3 pav.).

Tinkama rankų padėtis: viena ranka reikia laikyti įrankį taip, kaip parodyta 2 pav.

Prieš pradėdami darbą

- Uždėkite darbui rekomenduojamą tinkamą priedą.
- Sukdami oro temperatūros reguliavimo rankenėlę (d), nustatykite norimą oro temperatūrą.

Įjungimas ir išjungimas (4 pav.)

- Pastumkite įjungimo/išjungimo jungiklį (a), kad nustatytumėte norimą oro srauto nuostatą:
 - I: 240 litrų/min (50–400 °C)
 - 250 litrų/min (50–400 °C) (D26414)
 - Mažas oro srautas ruošiniui lėtai šildyti.
 - II: 450 litrų/min (50–600 °C)
 - 500 litrų/min (50–600 °C) (D26414)
 - Didelis oro srautas ruošiniui greitai šildyti.
- Norėdami įrankį išjungti, pastumkite įjungimo/išjungimo jungiklį (a) į padėtį „O“. Atjunkite įrankį nuo elektros tinklo ir palaukite, kol jis atvės, prieš jį perkeldami arba padėdami į vietą.

Dažų šalinimas



ĮSPĖJIMAS! Prieš naudodami įrankį dažams šalinti, žr. **Svarbi pastaba** skyriuje **PAPILDOMI ĮSPĖJIMAI DĖL ORPŪČIŲ NAUDOJIMO SAUGOS**.



ĮSPĖJIMAS! Nešalinkite dažų nuo metalinių langų rėmų, nes dėl karščio gali suskilti stiklas.

- Šalindami dažus nuo kitokių langų rėmų, naudokite stiklo apsaugos antgalį.
- Norėdami apsaugoti paviršių nuo užsiliepsnojimo, ilgai nelaikyti įrankio viename taške.

- *Neleiskite, kad ant grandyklės prisikauptų dažų likučių, nes jie gali užsiliepsnoti. Jeigu reikia, peiliu atsargiai pašalinkite dažų likučius nuo grandyklės.*

1. Uždėkite tinkamą antgalį.
2. Nustatykite oro temperatūros reguliavimo rankenėlę (d) ties didelio kaitinimo nuostata.
3. Įjunkite įrankį, pasirinkdami norimą oro srautą.
4. Nukreipkite karšto oro srautą į dažus, kuriuos reikia pašalinti.

Geriausių rezultatų pasiekama tada, kai orpūtė judinama lėtai, bet pastoviai, iš vieno šono į kitą, kad tolygiai pasiskirstytų šiluma. **ILGAI NELAIKYKITE IR NESUSTOKITE VIENOJE VIETOJE.**

5. Dažams suminkštėjus, nugrandykite juos rankine grandykle.

NEPAMIRŠKITE: Atsilupusių dažų atplaišos ir mažos dalelės gali būti uždegtos ir išpūstos pro grandomo paviršiuje esančias skylės ir įtrūkimus.

Stacionarus naudojimas (1 pav.)

Šį įrankį galima naudoti stacionariai.

1. Nulenkite pastatomą stovą (c) žemyn, kaip parodyta 1 pav.
2. Statykite įrankį ant lygaus, stabilaus darbatalio. Įsitikinkite, ar įrankio niekas nenuvers.
3. Tinkamai nutieskite maitinimo laidą, kad jis nesusipainiotų ir nenutrauktų įrankio nuo darbatalio.
4. Įjunkite įrankį, pasirinkdami norimą oro srautą.

Nuolatinė kaitinimo kontrolė (apsauga nuo perkaitimo)

Jeigu įrankis būtų perkrautas, ši funkcija apsaugos kaitinimo elementą nuo sugadinimo neišjungiant įrankio ir (arba) be atvėsinimui reikiamo laikotarpio.

1. Temperatūrai pernelyg pakilus, kaitinimo elementas automatiškai išsijungia. Variklis ir toliau veiks, pūsdamas šaltą orą.
2. Temperatūrai pakankamai nukritus (tam tereikia kelių sekundžių), kaitinimo elementas vėl automatiškai įsijungs.

Žiedas įrankiui pakabinti (1 pav.)



ĮSPĖJIMAS! VISADA išjunkite orpūtę, atjunkite ją nuo elektros tinklo ir palaukite bent 30 minučių, kol ji atvės, prieš pernešdami arba padėdami ją į vietą.

Įrankį galima patogiai saugoti, pakabinus ant žiedo (f). Orpūtę reikia laikyti patalpoje.

Aušinimo laikotarpis

Naudojant įrankį, antgalis ir priedas labai įkaista. Išjunkite orpūtę, atjunkite ją nuo elektros tinklo ir palaukite bent 30 minučių, kol ji atvės, prieš pernešdami arba padėdami ją į vietą.

PASTABA. Norėdami, kad įrankis atvėstų greičiau, įjunkite jį, pasirinkite žemiausios temperatūros nuostatą ir palaukite kelias minutes, kol orpūtė atvės.

TECHNINĖ PRIEŽIŪRA

Šis „DEWALT“ elektrinis įrankis skirtas ilgalaikiam darbui, prireikiant minimalios techninės priežiūros. Įrankis tarnaus kokybiškai ir ilgai, jei jį tinkamai prižiūrėsite ir reguliariai valysite.



ĮSPĖJIMAS! Norėdami sumažinti susižeidimo pavojų, prieš įrengdami ir nuimdami priedus, prieš reguliuodami arba keisdami nustatymus, arba atlikdami remonto darbus, išjunkite įrenginį ir ištraukite jo kištuką iš elektros lizdo. Svirtinis jungiklis būtina turi būti IŠJUNGIMO padėtyje. Bet koks netyčinis įrankio paleidimas gali sužeisti.



Tepimas

Šio elektrinio įrankio papildomai tepti nereikia.



Valymas



ĮSPĖJIMAS! Kai tik pastebėsite, kad pagrindiniame korpuse arba aplink ventilacijos angas susikaupė purvo ir dulkių, išpūskite juos sausu oru. Atlikdami šį darbą dėvėkite aprobuotas akių apsaugas ir respiratorius.



ĮSPĖJIMAS! Nemetalinių įrankio dalių niekada nevalykite tirpikliais arba kitomis stipriomis cheminėmis medžiagomis. Šie chemikalai gali susilpninti šioms dalims panaudotas plastmasines medžiagas. Naudokite tik muiluotame vandenyje sudrėkintą skudurėlį. Visuomet saugokite įrankį nuo bet kokių skysčių; niekada nepanardinkite jokios šio įrankio dalies į skystį.

Pasirenkami priedai



ĮSPĖJIMAS! Kadangi kiti nei „DEWALT“, priedai nebuvo išbandyti su šiuo gaminiu, juos naudoti su šiuo gaminiu gali būti pavojinga. Norėdami sumažinti sužeidimo pavojų, su šiuo gaminiu rekomenduojama naudoti tik „DEWALT“ priedus.

Dėl papildomos informacijos apie tinkamus priedus kreipkitės į savo vietos tiekėją.

Aplinkos apsauga



Atskiras atliekų surinkimas. Šio gaminio negalima išmesti kartu su kitomis namų ūkio atliekomis.

Jeigu vieną dieną nutartumėte, kad norite pakeisti šį „DEWALT“ gaminį nauju arba jeigu jis jums daugiau nereikalingas, neišmeskite jo su kitomis namų ūkio atliekomis. Atiduokite šį gaminį į atskirą surinkimo punktą.



Rūšiuojant panaudotus produktus ir pakuotę, sudaroma galimybė juos perdirbti ir panaudoti iš naujo. Tokiu būdu padėsite sumažinti aplinkos taršą ir naujų žaliavų poreikį.

Vietiniuose reglamentuose gali būti numatytas atskiras elektrinių gaminių surinkimas iš namų ūkių, iš savivaldybių atliekų surinkimo vietų, arba juos, perkant naują gaminį, gali paimti prekybos atstovai.

„DEWALT“ surenka senus naudotus „DEWALT“ prietaisus ir pasirūpina ekologišku jų utilizavimu. Norėdami pasinaudoti šia paslauga, grąžinkite savo gaminį bet kuriam įgaliotajam remonto atstovui, kuris paims įrankį mūsų vardu.

Artimiausios remonto dirbtuvės adresą sužinosite susisiekę su vietine „DEWALT“ atstovybe, šioje instrukcijoje nurodytu adresu. Be to, interneto tinklapyje pateiktas sąrašas įgaliotų „DEWALT“ įrangos remonto dirbtuvių bei tiksli informacija apie mūsų produktų techninės priežiūros centrus, jų kontaktinė informacija: www.2helpU.com.

KARSTĀ GAISA FĒNS

D26411, D26414

Apsveicam!

Jūs esat izvēlējušies DEWALT instrumentu. DEWALT ir viens no uzticamākajiem profesionālu elektroinstrumentu lietotāju partneriem, jo tam ir ilggadīga pieredze instrumentu izveidē un novatorismā.

Tehniskie dati

		D26411	D26414
Spriegums	V	220-240	220-240
Apvienotā Karaliste un Īrija	V	230/115	230/115
Veids		1	1
leejas jauda	W	1800	2000
leejas jauda (115 V)	W	1600	1600
Gaisa temperatūras diapazons (pie sprauslas)	°C	50–400 un 50–600	50–400 un 50–600
Svars	kg	0,65	0,71
Troksņa un vibrāciju vērtība (trīs asu vektoru summa) saskaņā ar EN60745:			
L_{PA} (skaņas spiediens)	dB(A)	68	68
K_{PA} (skaņas spiediena neprecizitāte)	dB(A)	3	3
L_{WA} (skaņas jauda)	dB(A)	79	79
K_{WA} (skaņas jaudas neprecizitāte)	dB(A)	3	3
Vibrāciju kopējās vērtības (trīs asu vektoru summa)			
Vibrāciju emisijas vērtība a_h			
$a_h =$	m/s ²	0,86	0,86
Neprecizitāte K =	m/s ²	1,5	1,5

Šajā informācijas lapā norādītā vibrāciju emisijas vērtība ir izmērīta saskaņā ar standarta pārbaudes metodi, un to var izmantot viena instrumenta salīdzināšanai ar citu. Šo vērtību var izmantot, lai iepriekš novērtētu iedarbību.



BRĪDINĀJUMS! Deklarētā vibrāciju emisijas vērtība attiecas uz instrumenta galveno paredzēto lietošanu. Tomēr, ja instruments tiek lietots dažādiem darbiem, ar atšķirīgiem piederumiem vai tiek slikti apkopots, vibrāciju emisija var atšķirties. Šādos gadījumos var ievērojami palielināties iedarbības līmenis visā darba laikposmā.

Novērtējot vibrāciju iedarbības līmeni, līdztekus darba režīmam ir jāņem vērā arī tas laiks, kad instruments ir

izslēgts vai darbojas tukšgaitā. Šādos gadījumos var ievērojami samazināties iedarbības līmenis visā darba laikposmā.

Nosakiet arī citus drošības pasākumus, lai aizsargātu operatoru no vibrācijas iedarbības, piemēram, jāveic instrumentu un piederumu apkope, jā rūpējas, lai rokas būtu siltas, jāorganizē darba gaita.

Drošinātāji		
Eiropa	230 V instrumenti	10 ampēri, barošanas avots
Apvienotā Karaliste un Īrija	230 V instrumenti	13 ampēri, kontaktdakšas

Šo instrumentu paredzēts pievienot barošanas avotam ar maksimālo pieļaujamo sistēmas pretestību $Z_{max} = 0,1 \Omega$ lietotāja elektrobarošanas saskarnes punktā (sadales blokā). Lietotājam jāraugās, lai šis instruments būtu pievienots tikai tādām barošanas avotam, kas atbilst iepriekš minētajām prasībām. Ja vajadzīgs, lietotājs var sazināties ar vietējo elektroapgādes uzņēmumu un uzzināt sistēmas pretestību saskarnes punktā.

Definīcijas. Ieteikumi par drošību

Turpmāk redzamajās definīcijās izskaidrota signālvārdu nopietnības pakāpe. Lūdzu, izlasiet šo rokasgrāmatu un pievērsiet uzmanību šiem apzīmējumiem.



BĪSTAMI! Norāda draudošu bīstamu situāciju, kuras rezultātā, ja to nenovērš, **iestājas nāve vai tiek gūti smagi ievainojumi.**



BRĪDINĀJUMS! Norāda iespējami bīstamu situāciju, kuras rezultātā, ja to nenovērš, **var iestāties nāve vai gūt smagus ievainojumus.**



UZMANĪBU! Norāda iespējami bīstamu situāciju, kuras rezultātā, ja to nenovērš, **var gūt nelielus vai vidēji smagus ievainojumus.**

IEVĒRĪBAI! Norāda situāciju, kuras rezultātā **negūst ievainojumus, bet, ja to nenovērš, var sabojāt īpašumu.**



Apzīmē elektriskās strāvas trieciena risku.



Apzīmē ugunsgrēka risku.

EK atbilstības deklarācija

MAŠĪNU DIREKTĪVA



KARSTĀ GAISA FĒNS
D26411, D26414

DeWALT apliecina, ka izstrādājumi, kas aprakstīti tehniskajos datos, atbilst šādiem dokumentiem: 2006/42/EK, EN60745-1:2012 +A11:2014, EN60745-2-45:2002 +A1:2008 +A2:2012.

Šie izstrādājumi arī atbilst Direktīvai 2004/108/EK (līdz 19.04.2016.), 2014/30/ES (no 20.04.2016.) un 2011/65/ES. Lai iegūtu sīkāku informāciju, lūdzu, sazinieties ar DeWALT turpmāk minētajā adresē vai skatiet rokasgrāmatas pēdējo vāku.

Persona, kas šeit parakstījusies, atbild par tehnisko datu sagatavošanu un DeWALT vārdā izstrādā šo apliecinājumu.

Markus Rompel
inženiertehniskās nodaļas priekšsēdētājs
DeWALT, Richard-Klinger-Straße 11,
D-65510, Idstein, Vācija
15.06.2015.



BRĪDINĀJUMS! Lai ievainojuma risks būtu mazāks, izlasiet lietošanas rokasgrāmatu.

Vispārējie elektroinstrumenta drošības norādījumi



BRĪDINĀJUMS! Izlasiet visus drošības brīdinājumus un norādījumus. Ja netiek ievēroti brīdinājumi un noteikumi, var gūt elektriskās strāvas triecienu, izraisīt ugunsgrēku un/vai gūt smagus ievainojumus.

SAGLABĀJIET VISUS BRĪDINĀJUMUS UN NORĀDĪJUMUS TURPMĀKĀM UZZIŅĀM.

Termins „elektroinstruments”, kas redzams brīdinājumos, attiecas uz šo elektroinstrumentu (ar vadu), ko darbina ar elektrības palīdzību, vai ar akumulatoru darbināmu elektroinstrumentu (bez vada).

1) DROŠĪBA DARBA VIETĀ

- Rūpējieties, lai darba vieta būtu tīra un labi apgaismota. Nesakārtotā un vāji apgaismotā darba zonā var rasties negadījumi.
- Elektroinstrumentus nedrīkst darbināt sprādzienbīstamā vidē, piemēram, viegli uzliesmojošu šķidrumu, gāzu vai putekļu tuvumā. Elektroinstrumenti rada dzirksteles, kas var aizdedzināt putekļus vai izgarojumu tvaikus.
- Strādājot ar elektroinstrumentu, neļaujiet tuvumā atrasties bērniem un nepiederošām personām. Novēršot uzmanību, jūs varat zaudēt kontroli pār instrumentu.

2) ELEKTRODROŠĪBA

- Elektroinstrumenta kontaktdakšai jāatbilst kontaktligzdai. Kontaktdakšu nekādā gadījumā nedrīkst pārveidot. Iezemētiem elektroinstrumentiem nedrīkst izmantot pārejas kontaktdakšas. Nepārveidotas kontaktdakšas un piemērotas kontaktligzdas rada mazāku elektriskās strāvas trieciena risku.
- Nepieskarieties iezemētām virsmām, piemēram, caurulēm, radiatoriem, plītiem un ledusskapjiem. Ja jūsu ķermenis ir iezemēts, pastāv lielāks elektriskās strāvas trieciena risks.
- Elektroinstrumentus nedrīkst pakļaut lietus vai mitru laika apstākļu iedarbībai. Ja elektroinstrumentā iekļūst ūdens, palielinās elektriskās strāvas trieciena risks.
- Lietojiet vadu pareizi. Nekad nepārmēsājiet, nevelciet vai neatvienojiet elektroinstrumentu no kontaktligzdas, turot to aiz vada. Netuviniet vadu karstuma avotiem, eļļai, asām šķautnēm vai kustīgām detaļām. Ja vads ir bojāts vai sapinies, pastāv lielāks elektriskās strāvas trieciena risks.
- Strādājot ar elektroinstrumentu ārpus telpām, izmantojiet tādu pagarinājuma vadu, kas paredzēts lietošanai ārpus telpām. Izmantojot vadu, kas paredzēts lietošanai ārpus telpām, pastāv mazāks elektriskās strāvas trieciena risks.
- Ja elektroinstrumentu nākas ekspluatēt mitrā vidē, ierīkojiet elektrobarošanu ar noplūdstrāvas aizsargierīci. Lietojot noplūdstrāvas aizsargierīci, mazinās elektriskās strāvas trieciena risks.

3) PERSONĪGĀ DROŠĪBA

- a) *Elektroinstrumenta lietošanas laikā esat uzmanīgs, skatieties, ko jūs darāt, rīkojieties saprātīgi. Nelietojiet elektroinstrumentu, ja esat noguris vai atrodaties narkotiku, alkohola vai medikamentu ietekmē. Pat viens mirklis neuzmanības elektroinstrumentu ekspluatācijas laikā var izraisīt smagus ievainojumus.*
- b) *Lietojiet personīgo aizsargaprīkojumu. Vienmēr valkājiet acu aizsargus. Attiecīgos apstākļos lietojot aizsargaprīkojumu, piemēram, putekļu masku, aizsargapavus ar neslīdošu zoli, aizsargķiveri vai ausu aizsargus, ir mazāks risks gūt ievainojumus.*
- c) *Nepieļaujiet nejaušu iedarbināšanu. Pirms instrumenta pievienošanas kontaktligzdai un/vai akumulatora pievienošanas, instrumenta pacelšanas vai pārnēsāšanas pārbaudiet, vai slēdzis ir izslēgtā pozīcijā. Ja elektroinstrumentu pārnēsājat, turot pirkstu uz slēdža, vai ja kontaktligzdai pievienojat elektroinstrumentu ar ieslēgtu slēdzi, var rasties negadījumi.*
- d) *Pirms elektroinstrumenta ieslēgšanas noņemiet no tā visas regulēšanas atslēgas vai uzgriežņu atslēgas. Ja elektroinstrumenta rotējošajai daļai ir piestiprināta uzgriežņu atslēga vai regulēšanas atslēga, var gūt ievainojumus.*
- e) *Nesniedzieties pārāk tālu. Vienmēr cieši stāviet uz piemērota atbalsta un saglabājiet līdzsvaru. Tādējādi neparedzētās situācijās daudz labāk varat saglabāt kontroli pār elektroinstrumentu.*
- f) *Valkājiet piemērotu apģērbu. Nevalkājiet pārāk brīvu apģērbu vai rotaslietas. Netuviniet matus, apģērbu un cimodus kustīgām detaļām. Brīvs apģērbs, rotaslietas vai gari mati var iekerties kustīgajās detaļās.*
- g) *Ja instrumentam ir paredzēts pievienot putekļu atsūkņēšanas un savākšanas ierīces, obligāti tās pievienojiet un ekspluatējiet pareizi. Lietojot putekļu savācēju, iespējams mazināt putekļu kaitīgo ietekmi.*

4) ELEKTROINSTRUMENTA EKSPLUATĀCIJA UN APKOPE

- a) *Nelietojiet elektroinstrumentu ar spēku. Izmantojiet konkrētam gadījumam piemērotu elektroinstrumentu. Ar pareizi izvēlētu elektroinstrumentu tā efektivitātes robežās paveiksiet darbu daudz labāk un drošāk.*
- b) *Neekspluatējiet elektroinstrumentu, ja to ar slēdzi nevar ne ieslēgt, ne izslēgt. Ja elektroinstrumentu nav iespējams kontrolēt*

ar slēdža palīdzību, tas ir bīstams un ir jāsalabo.

- c) *Pirms elektroinstrumentu regulēšanas, piederumu nomainīšanas vai novietošanas glabāšanā atvienojiet kontaktdakšu no barošanas avota un/ vai no elektroinstrumenta izņemiet akumulatoru. Šādu profilaktisku drošības pasākumu rezultātā mazinās nejaušas elektroinstrumenta iedarbināšanas risks.*
- d) *Glabājiet elektroinstrumentus, kas netiek darbināti, bērniem nepieejamā vietā un neatļaujiet to ekspluatēt personām, kas nav apmācītas to lietošanā vai nepazīna šos noteikumus. Elektroinstrumenti ir bīstami, ja tos ekspluatē neapmācītas personas.*
- e) *Veiciet elektroinstrumentu apkopi. Pārbaudiet, vai kustīgās detaļas ir pareizi savienotas un nostiprinātas, vai detaļas nav bojātas, kā arī vai nav kāds cits apstāklis, kas varētu ietekmēt elektroinstrumenta darbību. Ja elektroinstrumenti ir bojāti, pirms ekspluatācijas tas ir jāsalabo. Daudzu negadījumu cēlonis ir tādi elektroinstrumenti, kam nav veikta pienācīga apkope.*
- f) *Regulāri uzasiniet un tīriet griezējinstrumentus. Ja griezējinstrumentiem ir veikta pienācīga apkope un tie ir uzasināti, pastāv mazāks to iestrēgšanas risks, un tos ir vieglāk vadīt.*
- g) *Elektroinstrumentu, tā piederumus, detaļas u.c. ekspluatējiet saskaņā ar šiem noteikumiem, ņemot vērā darba apstākļus un veicamā darba specifiku. Lietojot elektroinstrumentu tam neparedzētiem mērķiem, var rasties bīstama situācija.*

5) APKALPOŠANA

- a) *Uzticiet sava elektroinstrumenta apkopi un apkalpošanu kvalificētam remontstrādniekam, lietojot tikai identiskas rezerves daļas. Tādējādi tiek saglabāta elektroinstrumenta drošība.*

Drošības noteikumi karstā gaisa fēniem

Ja instrumentu nelieto uzmanīgi, var izcelties ugunsgrēks, tāpēc ievērojiet turpmāko.

- *Karstums var tikt novadīts uz degošiem materiāliem, kas nav redzeslokā. **NELIETOJIET** instrumentu mitrā vidē, kur var būt viegli uzliesmojošas gāzes, vai degošu materiālu tuvumā.*
- **NETURIET** to pārāk ilgi vienā un tajā pašā vietā.

- **NESTRĀDĀJIET** ar instrumentu sprādzienbīstamā vidē.
- Pēc darba novietojiet instrumentu uz tam paredzētā statīva un nogaidiet, līdz tas atdziest; pēc tam to var novietot glabāšanā.
- **Neatstājiet** ieslēgtu instrumentu bez uzraudzības.
- **NETURIET** roku uz gaisa atverēm un nekādi citādi nenosprostojiet gaisa atveres.
- Darba laikā instrumenta sprausla un piederumi kļūst ļoti karsti. Šīm detaļām drīkst pieskarties tikai tad, kad tās atdzisušas.
- **VIENMĒR** izslēdziet instrumentu pirms tā nolikšanas malā.
- Šo instrumentu nav paredzēts ekspluatēt personām (tostarp bērniem), kam ir ierobežotas fiziskās, sensorās vai psihiskās spējas vai trūkst pieredzes un zināšanu, ja vien tās neuzrauga vai neapmāca persona, kas atbild par viņu drošību.
- Nodrošiniet pietiekamu ventilāciju, jo var rasties toksiski izgarojumi.
- **NELIETOJIET** instrumentu kā matu fēnu.
- **Nenosprostojiet** ne gaisa ieplūdes atveres, ne sprauslas izejas atveri, jo tādējādi instruments var ārkārtīgi sakarst un sabojāties.
- **Netēmējiet** karstā gaisa plūsmu pret citiem cilvēkiem.
- **Nepieskarieties** metāla sprauslai, jo darba laikā tā kļūst ļoti karsta un neatdziest vēl 30 minūtes pēc darba pabeigšanas.
- Darba laikā vai uzreiz pēc darba pabeigšanas **neatbalstiet** sprauslu pret citu priekšmetu.
- **Nebāziet** sprauslā citus priekšmetus, jo tādējādi var gūt elektriskās strāvas triecienu. Kamēr instruments darbojas, neskatieties sprauslā, jo no tās plūst ļoti karsts gaiss.
- Raugieties, lai krāsa **nepieliptu** pie sprauslas, jo pēc kāda laika tā var aizdegties.
- Darba laikā **neņemiet** karstuma cilindra vāku.

Papildu drošības brīdinājumi karstā gaisa fēniem

- Lai mazinātu sprādziena risku, **NELIETOJIET** instrumentu krāsas smidzināšanas kamerā vai tuvāk par 3,0 metriem no krāsas smidzināšanas vietas.
- **NELIETOJIET** šo instrumentu tādas krāsas noņemšanai, kuras sastāvā ir svins.

Nolobīto krāsas gabalu, krāsas atlieku un izgarojumu sastāvā var būt svins, kas ir indīgs.

- Slēptās vietās, piemēram, zem sienām, griestiem, grīdām, sofitēm un citiem paneļiem, var būt degoši materiāli, kurus karstā gaisa fēns var viegli aizdedzināt, apstrādājot šādas vietas. Reizēm nevar uzreiz pamanīt, ka šie materiāli ir aizdegušies, tādēļ var sabojāt tīpašumu vai gūt ievainojumus. Apstrādājot šādas vietas, kustiniet karstā gaisa fēnu uz priekšu un atpakaļ. Turot to nekustīgi vienā punktā, var aizdedzināt paneli vai materiālus, kas atrodas aiz paneļa.
- **PIEZĪME.** Karstā gaisa fēns var sakarsēt gaisu līdz temperatūrai, kas pārsniedz 550° C.
- **NELIETOJIET** šo instrumentu ēdiena uzsildīšanai.
- **NENOVIETOJIET** karstā gaisa fēnu uz degošām virsmām — ne tad, ja tas darbojas, ne arī tad, ja tas ir tikko izslēgts.
- Noņemot krāsu no kustamiem priekšmetiem, tiem jābūt nostiprinātiem un stabiliem.
- Karstā gaisa plūsma vienmēr jāvērs drošā virzienā — prom no citiem cilvēkiem un degošiem priekšmetiem.
- **NEPIESKARIETIES METĀLA SPRAUSLAI, JO DARBA LAIKĀ TĀ KĻŪST ĻOTI KARSTA UN NEATDZIEŠT VĒL 30 MINŪTES PĒC DARBA PABEIGŠANAS.** Lai aizsargātu rokas, valkājiet cimdus.
- **NETUVINIET** sprauslu barošanas vadam.
- Instruments var aizdedzināt skaidas un nelielas krāsas daļiņas, kas pēc tam tiek izpūstas pa apstrādājamās virsmas atverēm un plaisām.
- **NEDEDZINIET** krāsu. Izmantojiet komplektācijā iekļauto skrāpi un turiet sprauslu vismaz 25 mm attālumā no krāsotās virsmas. Apstrādājot virsmu vertikālā virzienā, sāciet no augšas un pamazām virziet instrumentu uz leju, lai krāsa neiekristu instrumentā un neaizdegtos.
- **VIENMĒR** lietojiet labas kvalitātes skrāpi un lobīšanas nazi.
- **NELIETOJIET** karstā gaisa fēnu kopā ar ķīmiskajiem krāsas noņemšanas līdzekļiem.
- **NELIETOJIET** sprauslas kā skrāpjus.
- **NEVIRZIET** karstā gaisa plūsmu tieši uz stikla. Stikls var saplaisāt, tādējādi sabojājot tīpašumu vai izraisot ievainojumus.
- Saglabājiet uzlīmes un datu plāksnītes. Tajās sniegta svarīga informācija.

- Ja karstā gaisa fēnu neturat rokās, novietojiet to uz stabilas, līdzenas virsmas. Novirziet barošanas vadu tā, lai karstā gaisa fēns nevarētu apgāzties.
- Vienmēr atcerieties, ka šis instruments var aizdedzināt degošus materiālus, kā arī mīkstināt un izkausēt cita veida materiālus. Neraugoties uz to, kādu darbu veicat, netuviniet karstā gaisa fēnu šādiem materiāliem.
- Dažkārt, izslēdzot instrumentu, tas var nedaudz dūmot. Dūmus rada sakarsušas eļļas atliekas, kuras ražošanas procesā nosēdušās uz sildelementa.
- **Valkājiet acu aizsargus un lietojiet citu aizsargaprīkojumu.**

Krāsas noņemšana



BRĪDINĀJUMS! Noņemot krāsu, jāievēro ārkārtīga piesardzība.

Vispirms jāpārlicinās, vai krāsa, kuru grasāties noņemt, nesatur svīnu. **SVINA KRĀSU NOŅEMŠANA JĀVEIC TIKAI SPECIĀLISTIEM, TURKLĀT TO NEVAJADZĒTU NOŅEMT AR KARSTĀ GAISA FĒNU.**

Noņemot krāsu, jāievēro turpmākie norādījumi.

1. Iznesiet apstrādājamo priekšmetu ārpus telpām. Ja tas nav iespējams, telpā jānodrošina pietiekami laba ventilācija. Atveriet logus un uz viena no tiem novietojiet velkmes ventilatoru. Pārlicinieties, vai ventilators velk gaisu ārā pa logu.
2. Atbrīvojiet telpu no paklājiem, mēbelēm, apģērba, virtuves piederumiem un gaisvadiem vai arī aplājiet tos.
3. Nožogojiet darba zonu ar īpašu plēvi vai tamlīdzīgi, lai aizturētu krāsas skaidas vai daļiņas. Valkājiet aizsargapģērbu, piemēram, vairākus darba kreklus, kombinezonu un cepuri.
4. Strādājiet tikai vienā telpā. Atbrīvojiet telpu no mēbelēm vai arī novietojiet tās telpas vidū un aplājiet. Darba zona jānorobežo no pārējām telpām, piekarot durvju ailēm priekšā īpašu plēvi.
5. Darba zonā nedrīkst atrasties bērni, grūtnieces un sievietes, kam ir aizdomas par grūtniecību, kamēr darbs nav pabeigts un telpa pilnībā iztīra.
6. Valkājiet putekļu respiratoru vai divējādā filtra (putekļiem un izgarojumiem) respiratoru.

Pārbaudiet, vai respirators cieši pieguļ sejai. Bārda un sejas apmatojums var traucēt respiratoram būt hermētiski noslēgtam. Bieži mainiet filtru. **VIENREIZ LIETOJAMIE PAPIĀ RESPIRATORI NAV PIEMĒROTI.**

7. Ievērojiet piesardzību, strādājot ar karstā gaisa fēnu. Darba laikā nemitīgi virziet karstā gaisa plūsmu no vienas vietas uz citu, lai nerastos izgarojumi un jums tos nenāktos ieelpot.
8. Darba zonā nedrīkst turēt ēdienu un dzērienu. Pirms maltītes ieturēšanas vai padzeršanās nomazgājiet rokas, plaukstas un seju, kā arī izskalojiet muti. Darba zonā nedrīkst smēķēt, zelēt tabaku vai košļāt košļājamo gumiju.
9. Ar slapju birsti izslaukiet grīdas, lai satīrītu nolobīto krāsu un putekļus. Ar mitru lupatiņu notīriet sienas, palodzes un pārējās virsmas, kur nosēdušies krāsa vai putekļi. **DARBA ZONU NEDRĪKST TĪRĪT AR SAUSU BIRSTI, PUTEKĻU SLOTIŅU VAI PUTEKĻSŪCĒJU.** Virsmu tīrīšanai izmantojiet tīrīšanas līdzekli ar augstu fosfātu saturu vai trinātrija fosfātu.
10. Ikreiz, pabeidzot darbu, savāciet visus nolobītos krāsas gabaliņus un citas atliekas plastmasas maisā, kuru ievietojiet vēl vienā maisā. Abus maisus aizsieniet vai aizlīmējiet ar līmlenti un atbrīvojieties no tiem atbildīgi.
11. Darba zonā novelciet aizsargapģērbu un darba apavus, lai neienestu putekļus pārējās telpās. Mazgājiet darba apģērbu atsevišķi no pārējā apģērba. Noslaukiet darba apavus ar mitru lupatiņu, kuru pēc tam izmazgājiet kopā ar darba apģērbu. Rūpīgi izmazgājiet matus un nomazgājieties ar ziepēm un ūdeni.

SVARĪGS PAZIŅOJUMS

Lai ar šo instrumentu varētu viegli noņemt krāsu, tam ir jāsakarsē gaiss līdz ļoti augstai temperatūrai. Tādējādi instruments var aizdedzināt papīru, koku, krāsu, šķīdinātāja atliekas un tamlīdzīgus materiālus.

Jo vairāk strādājat ar instrumentu un apgūstat prasmes darbā ar to, jo mazāks ir nejaušas aizdedzināšanas risks. Lai iemācītos pareizi strādāt ar instrumentu, vislabākais ir PRAKTIZĒTIES! Sāciet ar vienkāršiem krāsas noņemšanas darbiem, vēlams, ārpus telpām, līdz izprotat, kā droši un efektīvi lietot karstā gaisa fēnu.

PRAKTIZĒJOT IEVĒROJIET TURPMĀK MINĒTOS DROŠĪBAS NOTEIKUMUS

- Atstājot instrumentu bez uzraudzības, tam jābūt izslēgtam un atvienotam no barošanas avota.

- Darba laikā bieži tīriet skrāpja asmeni. Atliekas, kas nogulsņējušās uz asmens, ir ļoti viegli uzliesmojošas.
- Turiet instrumenta sprauslu pārmaiņus tuvāk apstrādājamajai virsmai un tālāk no tās, lai noteiktu labāko attālumu. Atkarībā no apstrādājamās virsmas šis attālums ir robežās no 25,4 līdz 50,8 mm.
- Karstā gaisa fēns vienmēr jāvirza pa priekšu skrāpja asmenim.
- Ik pa laikam satīriet nolibītās krāsas atliekas, kas uzkrājas darba zonā.
- Strādājot telpās, netuviniet instrumentu aizkariem, papīram, polsterējumam un tamlīdzīgiem degošiem materiāliem.
- Galvenais, atcerieties, ka šis ir augstas klases instruments, ar kuru var panākt nevainojamus rezultātus, ja vien to ekspluatē pareizi. Veiciet vienkāršus darbus, lai iemācītos lietot instrumentu, līdz izprotat, kā ar to rīkoties. Tikai tā jūs varat apgūt pareizu darba tehniku.



BRĪDINĀJUMS! Ieteicams lietot noplūdstrāvas aizsargierīci ar strāvas atslēgšanas funkciju, kam nominālā noplūdstrāva nepārsniedz 30 mA.

Atlikušie riski

Lai arī tiek ievēroti attiecīgie drošības noteikumi un tiek uzstādītas drošības ierīces, dažus atlikušos riskus nav iespējams novērst. Tie ir šādi:

- dzirdes pasliktināšanās;
- ievainojuma risks lidojošu daļiņu dēļ;
- risks gūt apdegumus no piederumiem, kas darba laikā kļūst karsti;
- ievainojuma risks ilgstoša darba ilguma dēļ.

Apzīmējumi uz instrumenta

Uz instrumenta ir attēlotas šādas piktogrammas:



Pirms lietošanas izlasiet lietošanas rokasgrāmatu.



Valkājiet ausu aizsargus.



Valkājiet acu aizsargus.

DATUMA KODA NOVIETOJUMS (1. ATT.)

Datuma kods (h), kurā ir norādīts arī ražošanas gads, ir nodrukāts uz korpusa.

Piemērs:

2015 XX XX
Ražošanas gads

Iepakojuma saturs

Iepakojumā ietilpst:

- 1 Karstā gaisa fēns
 - 1 Piederumu komplekts
 - 1 Lietošanas rokasgrāmata
- Pārbaudiet, vai pārvadāšanas laikā nav bojāts instruments, tā detaļas vai piederumi.
 - Pirms ekspluatācijas veltiet laiku tam, lai pilnībā izlasītu un izprastu šo rokasgrāmatu.

Apraksts (1. att.)



BRĪDINĀJUMS! Elektroinstrumentu vai tā daļas nedrīkst pārveidot. To var sabojāt vai var gūt ievainojumus.

- ieslēgšanas/izslēgšanas slēdzis
- gaisa atveres
- atbalsta kājiņa
- gaisa temperatūras regulēšanas poga (D26411)
gaisa temperatūras šķidro kristālu indikators un regulētājs (D26414)
- sprausla
- instrumenta iekāršanas cilpa
- karstuma cilindra vāks

PAREDZĒTĀ LIETOŠANA

Šis karstā gaisa fēns ir paredzēts krāsas noņemšanai, cauruļu lodēšanai, PVC sapresēšanai, plastmasas metināšanai un formēšanai, kā arī vispārīgiem žāvēšanas un atkausēšanas darbiem.



BRĪDINĀJUMS! Neekspluatējiet mitros apstākļos vai viegli uzliesmojošu šķidrumu un gāzu klātbūtnē.

Karstā gaisa fēns ir profesionālai lietošanai paredzēts elektroinstrumentis.

NEĻAUJIET bērniem aizmigt instrumentu. Ja šo instrumentu ekspluatē nepieredzējuši operatori, viņi ir jāuzrauga.

- **Mazi bērni un nespēcīgas personas.** Šo instrumentu nav paredzēts lietot maziem bērniem vai nespēcīgām personām bez uzraudzības.

Elektrodrošība

Elektrodzinējs ir paredzēts tikai vienam noteiktam spriegumam. Pārbaudiet, vai barošanas avota spriegums atbilst kategorijas plāksnītē norādītajam spriegumam.



Šim DEWALT instrumentam ir dubulta izolācija atbilstoši EN 60335, tāpēc nav jālieto iezemēts vads.



BRĪDINĀJUMS! 115 V instrumenti jādarbina ar droša izolējoša pārveidotāja palīdzību, un starp primāro un sekundāro tinumu jābūt iezemētam ekrānam.

Ja strāvas vads ir bojāts, tas ir jānomaina pret īpaši sagatavotu vadu, kas pieejams DEWALT remonta darbnīcās.

Barošanas vada kontaktdakšas nomaiņa (tikai Apvienotajai Karalistei un Īrijai)

Ja ir jāuzstāda jauna barošanas vada kontaktdakša:

- nekaitīgā veidā atbrīvojieties no nederīgās kontaktdakšas;
- pievienojiet brūno vadu pie kontaktdakšas strāvas termināļa;
- pievienojiet zilo vadu pie neitrālā termināļa.



BRĪDINĀJUMS! Vadus nedrīkst pievienot pie zemējuma termināļa.

Ievērojiet uzstādīšanas norādījumus, kas ietilpst labas kvalitātes kontaktdakšu komplektācijā. Ieteicamais drošinātājs: 13 A.

Pagarinājuma vada lietošana

Ja ir vajadzīgs pagarinājuma vads, lietojiet atzītu vadu, kas ir piemērots šī instrumenta ieejas jaudai (sk. tehniskos datus). Minimālais vadītāja izmērs ir 1 mm²; maksimālais garums ir 30 m.

Ja lietojat kabeļa rulli, vienmēr notiniet vadu no tā pilnībā nost.

SALIKŠANA UN REGULĒŠANA



BRĪDINĀJUMS! Lai mazinātu ievainojuma risku, pirms piederumu uzstādīšanas un noņemšanas, uzstādījumu regulēšanas vai mainīšanas vai arī remontdarbiem izslēdziet instrumentu un atvienojiet to no barošanas avota. Slēdzim jāatrodas izslēgtā pozīcijā.

Instrumentam nejausi sākot darboties, var gūt ievainojumus.

Gaisa temperatūra (1. att.)

D26411

Gaisa temperatūru var noregulēt piemēroti dažādiem darbu veidiem. Grieziet gaisa temperatūras regulēšanas pogu (d) pulksteņrādītāja virzienā, lai palielinātu siltumu, vai pretēji pulksteņrādītāja virzienam, lai samazinātu siltumu.

D26414

- Nospiediet un atlaidiet gaisa temperatūras šķidro kristālu indikatoru un regulētāju (d), lai iestatītu vēlamu temperatūru ik pa 10 °C.
- Lai samazinātu vai palielinātu temperatūru, nospiediet un turiet nospiestu gaisa temperatūras šķidro kristālu indikatoru un regulētāju (d).
- Tiklīdz ir sasniegta vēlamā vai minimālā/maksimālā temperatūra, atlaidiet indikatoru.
- Displejā tiek attēlots faktiskais temperatūras palielinājums vai samazinājums, līdz ir sasniegta vajadzīgā temperatūra.

TEMPERATŪRAS VADĪBAS SISTĒMA AR ATMIŅU D26414

Instrumenta atmiņā glabājas iestatītā temperatūra. Ikreiz, ieslēdzot karstā gaisa fēnu, tas uzsilst līdz temperatūrai, kas bija iestatīta iepriekšējā reizē, ņemot vērā gaisa plūsmu. Ja neesat drošs par atmiņā saglabāto temperatūru, iestatiet zemāko temperatūru un pamazām to palieliniet, līdz ir sasniegta vajadzīgā temperatūra.

Darbu veidi



Turpmāk redzamā tabulā norādīti piemērotākie iestatījumi dažādiem darbu veidiem.

Iestatījums	Darba veids
Zems	<ul style="list-style-type: none">• Krāsas un šķīdinātāja žāvēšana• Uzlīmju noņemšana• Vaskošana un vaska noņemšana• Mitras koksnes žāvēšana pirms špakteles uzklāšanas• PVC ietinamās plēves un izolācijas cauruļu sapresēšana• Aizsalušu cauruļu atkausēšana

Vidējs	<ul style="list-style-type: none"> Plastmasas metināšana Plastmasas cauruļu un lokšņu liekšana Sarūsējušu vai pārāk cieši pievilktu uzgriežņu un bultskrūvju atbrīvošana
Augsts	<ul style="list-style-type: none"> Krāsas un lakas noņemšana Cauruļu savienojumu lodēšana Linoleja un grīdas vinila flīžu noņemšana

Pareizā piederuma piestiprināšana

Šī instrumenta komplektācijā ir vairāki piederumi, kas paredzēti dažādiem darbu veidiem.

Ikona	Apraksts	Funkcija
	Konusveida sprausla	Sapresēšana (karstais gaiss koncentrēts nelielā laukumā)
	50 mm saduras virsmas sprausla	Žāvēšana, krāsas noņemšana, vinila un linoleja noņemšana, atkausēšana (karstais gaiss izkliedēts plašā laukumā)

- Ieslēgšanas/izslēgšanas slēdzim (a) jābūt pozīcijā O, un instrumentam jābūt atvienotam no barošanas avota. Pārliedzinieties, vai sprausla ir atdzisusi.
- Ievietojiet sprauslā vajadzīgo piederumu.

EKSPLUATĀCIJA

Lietošanas noteikumi



BRĪDINĀJUMS! Vienmēr ievērojiet drošības instrukcijas un pielietojamos noteikumus.



BRĪDINĀJUMS! Lai mazinātu smaga ievainojuma risku, pirms regulēšanas vai pierīču/piederumu uzstādīšanas un noņemšanas izslēdziet instrumentu un atvienojiet to no barošanas avota



BRĪDINĀJUMS! Sprauslai VIENMĒR jābūt novirzītai prom no jums un citiem cilvēkiem.



BRĪDINĀJUMS! Sprauslā NEDRĪKST nonākt svešķermeņi.

Pareizs rokas novietojums (2., 3. att.)



BRĪDINĀJUMS! Lai mazinātu smaga ievainojuma risku, **VIENMĒR** turiet roku pareizi, kā norādīts.



BRĪDINĀJUMS! Lai mazinātu smaga ievainojuma risku, **VIENMĒR** saglabājiēt ciešu tvērienu, lai būtu gatavi negaidītai reakcijai.



BRĪDINĀJUMS! Neturiet otru roku uz gaisa atverēm (3. att.).

Pareizs roku novietojums redzams 2. attēlā, kur norādīts, ka ar vienu roku jātur instruments.

Pirms ekspluatācijas

- Piestipriniet piederumu, kas ir piemērotākais konkrētajam darbam.
- Grieziet gaisa temperatūras regulēšanas pogu (d) līdz vajadzīgajai gaisa temperatūrai.

Ieslēgšana un izslēgšana (4. att.)

- Iestatiet ieslēgšanas/izslēgšanas slēdzi (a) vajadzīgajā gaisa plūsmas režīmā
I: 240 l/min (50–400 °C)
250 l/min (50–400 °C) (D26414)
Maza gaisa plūsma, lai lēnām sasildītu apstrādājamo materiālu.
II: 450 l/min (50–600 °C)
500 l/min (50–600 °C) (D26414)
Liela gaisa plūsma, lai ātri sasildītu apstrādājamo materiālu.
- Lai izslēgtu instrumentu, nospiediet ieslēgšanas/izslēgšanas slēdzi (a) pozīcijā O. Pirms instrumenta pārvietošanas vai novietošanas glabāšanā atvienojiet to no barošanas avota un nogaidiet, līdz atdziest.

Krāsas noņemšana



BRĪDINĀJUMS! Vispirms izlasiet svarīgo paziņojumu sadaļā Papildu drošības noteikumi karstā gaisa fēniem un tikai pēc tam sāciet lietot šo instrumentu krāsas noņemšanai.



BRĪDINĀJUMS! Nedrīkst noņemt krāsu no logu metāla rāmjiem, jo stikls var saplaisāt.

- Lietojiet stikla aizsargsprauslu, lai noņemtu krāsu no cita veida logu rāmjiem.

- *Lai virsma neaizdegtos, neturiet instrumentu pārāk ilgi vienā punktā.*
- *Regulāri notīriet no skrāpja asmens krāsas atliekas, jo tās var aizdegties. Ja vajadzīgs, ar nazi nokasiet krāsu no skrāpja asmens.*

1. Piestipriniet pareizo piederumu.
2. Pagrieziet gaisa temperatūras regulēšanas pogu (d) līdz augstai temperatūrai.
3. Ieslēdziet instrumentu, izvēloties vajadzīgo gaisa plūsmu.
4. Novirziet karsto gaisu pret krāsu, ko paredzēts noņemt.
Vislabāk karstā gaisa fēnu ir virzīt lēnām, bet **NEPĀRTRAUKTI** no viena sāna uz otru, lai vienmērīgi izkliedētu karsto gaisu. **NETURIET TO NEKUSTĪGI VIENĀ PUNKTĀ.**
5. Kad krāsa ir atmiekšķējusies, nolobiet to nost, izmantojot skrāpi.

IEVĒROJIET! Instruments var aizdedzināt skaidas un nelielas krāsas daļiņas, kas pēc tam tiek izpūstas pa apstrādājamās virsmas atverēm un plaisām.

Stacionārais režīms (1. att.)

Šo instrumentu var lietot arī stacionārajā režīmā.

1. Atlokiet uz leju atbalsta kājiņu (c), kā norādīts 1. attēlā.
2. Novietojiet instrumentu uz līdzena un stabila darbagalda. Pārbaudiet, vai instruments nevar apgāzties.
3. Nostipriniet barošanas vadu, lai tajā nesapītos vai, aizķeroties aiz tā, nenorautu instrumentu nost no darbagalda.
4. Ieslēdziet instrumentu, izvēloties vajadzīgo gaisa plūsmu.

Nepārtraukta siltuma kontrole (aizsardzība pret pārslodzi)

Šī funkcija aizsargā sildelementu pret bojājumiem instrumenta pārslodzes gadījumā, tomēr instruments netiek izslēgts un nav jānogaida, līdz tas atdziest.

1. Ja temperatūra ir pārāk augsta, sildelements tiek automātiski izslēgts. Dzinējs turpina darboties un pūst aukstu gaisu.
2. Tiklīdz temperatūra ir pietiekami atdzisusi (tas notiek tikai dažū sekunžu laikā), sildelements tiek automātiski no jauna ieslēgts.

Instrumenta cilpa (1. att.)



BRĪDINĀJUMS! PIRMS INSTRUMENTA PĀRVIETOŠANAS VAI NOVIETOŠANAS GLABĀŠANĀ TAS IR VIENMĒR jāizslēdz, jāatvieno no barošanas avota un jānogaida vismaz 30 minūtes, līdz tas atdziest.

Instrumentu var iekārt cilpā (f), lai to būtu ērtāk uzglabāt. Karstā gaisa fēns jāglabā iekšējā.

Atdzišanas laiks

Ekspluatācijas laikā sprausla un piederumi kļūst ļoti karsti. Pirms instrumenta pārvietošanas vai novietošanas glabāšanā tas ir jāizslēdz, jāatvieno no barošanas avota un jānogaida vismaz 30 minūtes, līdz tas atdziest.

PIEZĪME. Lai samazinātu atdzišanas laiku, iestatiet instrumentam zemākajā temperatūrā un darbiniet dažas minūtes. Pēc tam izslēdziet instrumentu.

APKOPE

Šis DEWALT elektroinstruments ir paredzēts ilglaicīgam darbam ar mazāko iespējamo apkopi. Nepārtraukti nevainojama darbība ir atkarīga no pareizas instrumenta apkopes un regulāras tīrīšanas.



BRĪDINĀJUMS! Lai mazinātu ievainojuma risku, pirms piederumu uzstādīšanas un noņemšanas, uzstādījumu regulēšanas vai mainīšanas vai arī remontdarbiem izslēdziet instrumentu un atvienojiet to no barošanas avota. Slēdzim jāatrodas izslēgtā pozīcijā. Instrumentam nejauksi sākot darboties, var gūt ievainojumus.



Eļļošana

Šis elektroinstruments nav papildus jāeļļo.



Tīrīšana



BRĪDINĀJUMS! Ar sausu gaisu no galvenā korpusa izpūstiet netīrumus un putekļus ikreiz, kad pamanāt tos uzkrājamies gaisa atverēs, kā arī visapkārt tām. Veicot šo darbību, valkājiet aizsargbrilles un atzītu putekļu masku.



BRĪDINĀJUMS! Instrumenta detaļu tīrīšanai, kas nav no metāla, nedrīkst izmantot šķīdinātājus vai citas asas ķīmiskas vielas. Šīs ķīmikālijas var pavājināt materiālus, kas tiek lietoti šajās detaļās. Lietojiet tikai ziepjūdenī samērcētu lupatiņu. Nekādā gadījumā nepieļaujiet, lai instrumentā iekļūst šķidrums; instrumentu nedrīkst iegremdēt šķīdumā.

par mūsu pēcpalīdzības pakalpojumiem un kontaktinformācija ir pieejama tīmekļa vietnē www.2helpU.com.

Papildpiederumi



BRĪDINĀJUMS! Tā kā citi piederumi, kurus DEWALT, nav ieteicis un nepiedāvā, nav pārbaudīti lietošanai ar šo instrumentu, var rasties bīstami apstākļi, ja tos lietosiet. Lai mazinātu ievainojuma risku, šim instrumentam lietojiet tikai DEWALT ieteiktos piederumus.

Sīkāku informāciju par attiecīgiem piederumiem jautājat izplatītājam.

Vides aizsardzība



Dalīta atkritumu savākšana. Šo izstrādājumu nedrīkst izmest kopā ar parastiem sadzīves atkritumiem.

Ja konstatējat, ka šis DEWALT instruments ir jānomaina pret jaunu vai tas jums vairāk nav vajadzīgs, neizmetiet to kopā ar sadzīves atkritumiem. Nododiet šo izstrādājumu dalītai savākšanai un šķirošanai.



Lietotu izstrādājumu un iepakojuma dalīta savākšana ļauj materiālus pārstrādāt un izmantot atkārtoti. Izmantojot pārstrādātus materiālus, tiek novērsta dabas piesārņošana un samazināts pieprasījums pēc izejmateriāliem.

Vietējos noteikumos var būt noteikts, ka, iegādājoties jaunu izstrādājumu, komunālo atkritumu savākšanas punktiem vai izplatītājam ir dalīti jāsavāc sadzīves elektriskie izstrādājumi.

DEWALT nodrošina DEWALT izstrādājumu savākšanu un otrreizēju pārstrādi, ja tiem ir beidzies ekspluatācijas laiks. Lai izmantotu šī pakalpojuma priekšrocības, lūdzu, nogādājat savu izstrādājumu kādā no remonta darbnīcām, kas to savāks jūsu vietā.

Jūs varat noskaidrot tuvāko pilnvaroto remonta darbnīcu, sazinoties ar vietējo DEWALT biroju, kura adrese norādīta šajā rokasgrāmatā. DEWALT remonta darbnīcu saraksts, pilnīga informācija

ПИСТОЛЕТ ГОРЯЧЕГО ВОЗДУХА

D26411, D26414

Поздравляем Вас!

Вы выбрали электрический инструмент фирмы DEWALT. Тщательная разработка изделий, многолетний опыт фирмы по производству электроинструментов, различные усовершенствования сделали электроинструменты DEWALT одними из самых надежных помощников для профессионалов.

Технические характеристики

		D26411	D26414
Напряжение	В	220–240	220-240
Тип		1	1
Потребляемая мощность	Вт	1800	2000
Потребляемая мощность (115 В)	Вт	1600	1600
Температура потока воздуха	°С	50–400	50 –400
(в выпускном отверстии)		и 50–600	и 50–600
Вес	кг	0,65	0,71
Значения шума и вибрации (сумма векторов в трех плоскостях) в соответствии с EN60745:			
L_{pA} (звуковое давление)	дБ(А)	68	68
K_{pA} (погрешность измерения звукового давления)	дБ(А)	3	3
L_{wA} (акустическая мощность)	дБ(А)	79	79
K_{wA} (погрешность измерения акустической мощности)	дБ(А)	3	3
Сумма величин вибрации (сумма векторов по трем осям)			
Значения вибрационного воздействия, a_h			
$a_h =$	м/с ²	0,86	0,86
Погрешность $K =$	м/с ²	1,5	1,5

Уровень вибрации, указанный в данном информационном листке, был рассчитан по стандартному методу тестирования и может

использоваться для сравнения инструментов разных марок. Он может также использоваться для предварительной оценки воздействия вибрации.



ВНИМАНИЕ: Заявленная величина вибрации относится только к основным видам применения инструмента. Однако, если инструмент применяется не по основному назначению, с другими принадлежностями или содержится в ненадлежащем порядке, уровень вибрации будет отличаться от указанной величины. Это может значительно увеличить воздействие вибрации в течение всего периода работы инструментом.

При оценке уровня воздействия вибрации необходимо также учитывать время, когда инструмент находился в выключенном состоянии или когда он включен, но не выполняет какую-либо операцию. Это может значительно уменьшить уровень воздействия в течение всего периода работы инструментом.

Определите дополнительные меры предосторожности для защиты оператора от воздействия вибрации, такие как: тщательный уход за инструментом и принадлежностями, содержание рук в тепле, организация рабочего места.

Минимальные электрические предохранители:

Инструменты 230 В 10 ампер, электросеть

Данное устройство предназначено для подключения к источнику питания с максимальным допустимым электрическим сопротивлением системы Z_{max} 0,1 Ω в точке подключения (блоке питания) пользовательской сети. Пользователь должен следить за тем, чтобы данное устройство подключалось только к системе электропитания, которая полностью соответствует описанным выше требованиям. При необходимости пользователь может узнать о системе сопротивления в точке подключения в компании по коммунальному электроснабжению.

Определения: Предупреждения безопасности

Следующие определения указывают на степень важности каждого сигнального слова. Прочтите руководство по эксплуатации и обратитесь внимание на данные символы.



ОПАСНО: Означает чрезвычайно опасную ситуацию, которая **приводит к смертельному исходу или получению тяжелой травмы.**



ВНИМАНИЕ: Означает потенциально опасную ситуацию, которая **может привести к смертельному исходу или получению тяжелой травмы.**



ПРЕДУПРЕЖДЕНИЕ: Означает потенциально опасную ситуацию, которая **может привести к получению травмы легкой или средней тяжести.**

ПРЕДОСТЕРЕЖЕНИЕ: Означает ситуацию, **не связанную с получением телесной травмы**, которая, однако, **может привести к повреждению электроинструмента.**



Риск поражения электрическим током!



Огнеопасность!

Декларация соответствия ЕС ДИРЕКТИВА ПО МЕХАНИЧЕСКОМУ ОБОРУДОВАНИЮ



СТРОИТЕЛЬНЫЙ ФЕН D26411, D26414

DeWALT заявляет, что продукция, описанная в **Технических характеристиках** соответствует: 2006/42/ЕС, EN60745-1:2012 +A11:2014, EN60745-2-45:2002 +A1:2008 +A2:2012.

Эти изделия также соответствуют директиве 2004/108/ЕС (до 19.04.2016), 2014/30/EU (с 20.04.2016) и 2011/65/EU. За дополнительной информацией обращайтесь в компанию DeWALT по адресу, указанному ниже или приведенному на задней стороне обложки руководства.

Нижеподписавшийся несет ответственность за составление технической документации и составил данную декларацию по поручению компании DeWALT.

Markus Rompel
Директор инженерного отдела
DeWALT, Richard-Klinger-Straße 11,
D-65510, Idstein, Germany
15.06.2015



ВНИМАНИЕ: Внимательно прочтите руководство по эксплуатации для снижения риска получения травмы.

Общие правила безопасности при работе с электроинструментами



ВНИМАНИЕ! Внимательно прочтите все инструкции по безопасности и руководство по эксплуатации. Несоблюдение всех перечисленных ниже правил безопасности и инструкций может привести к поражению электрическим током, возникновению пожара и/или получению тяжелой травмы.

СОХРАНИТЕ ВСЕ ПРАВИЛА БЕЗОПАСНОСТИ И ИНСТРУКЦИИ ДЛЯ ПОСЛЕДУЮЩЕГО ИСПОЛЬЗОВАНИЯ

Термин «Электроинструмент» во всех приведенных ниже указаниях относится к Вашему сетевому (с кабелем) или аккумуляторному (беспроводному) электроинструменту.

- 1) **БЕЗОПАСНОСТЬ РАБОЧЕГО МЕСТА**
 - a) **Содержите рабочее место в чистоте и обеспечьте хорошее освещение.** Плохое освещение или беспорядок на рабочем месте может привести к несчастному случаю.
 - b) **Не используйте электроинструменты, если есть опасность возгорания или взрыва, например, вблизи легко воспламеняющихся жидкостей, газов или пыли.** В процессе работы электроинструмент создает искровые разряды, которые могут воспламенить пыль или горючие пары.
 - c) **Во время работы с электроинструментом не подпускайте близко детей или посторонних лиц.** Отвлечение внимания может вызвать у Вас потерю контроля над рабочим процессом.

2) ЭЛЕКТРОБЕЗОПАСНОСТЬ

- a) Вилка кабеля электроинструмента должна соответствовать штепсельной розетке. Ни в коем случае не видоизменяйте вилку электрического кабеля. Не используйте соединительные штепсели-переходники, если в силовом кабеле электроинструмента есть провод заземления. Использование оригинальной вилки кабеля и соответствующей ей штепсельной розетки уменьшает риск поражения электрическим током.
- b) Во время работы с электроинструментом избегайте физического контакта с заземленными объектами, такими как трубопроводы, радиаторы отопления, электроплиты и холодильники. Риск поражения электрическим током увеличивается, если Ваше тело заземлено.
- c) Не используйте электроинструмент под дождем или во влажной среде. Попадание воды в электроинструмент увеличивает риск поражения электрическим током.
- d) Бережно обращайтесь с электрическим кабелем. Ни в коем случае не используйте кабель для переноски электроинструмента или для вытягивания его вилки из штепсельной розетки. Не подвергайте электрический кабель воздействию высоких температур и смазочных веществ; держите его в стороне от острых кромок и движущихся частей электроинструмента. Поврежденный или запутанный кабель увеличивает риск поражения электрическим током.
- e) При работе с электроинструментом на открытом воздухе используйте удлинительный кабель, предназначенный для наружных работ. Использование кабеля, пригодного для работы на открытом воздухе, снижает риск поражения электрическим током.
- f) При необходимости работы с электроинструментом во влажной среде используйте источник питания, оборудованный устройством защитного отключения (УЗО). Использование УЗО снижает риск поражения электрическим током.

3) ЛИЧНАЯ БЕЗОПАСНОСТЬ

- a) При работе с электроинструментами будьте внимательны, следите за тем, что Вы делаете, и руководствуйтесь здравым смыслом. Не используйте электроинструмент, если Вы устали,

а также находясь под действием алкоголя или понижающих реакцию лекарственных препаратов и других средств. Малейшая неосторожность при работе с электроинструментами может привести к серьезной травме.

- b) При работе используйте средства индивидуальной защиты. Всегда надевайте защитные очки. Своевременное использование защитного снаряжения, а именно: пылезащитной маски, ботинок на нескользящей подошве, защитного шлема или противошумных наушников, значительно снизит риск получения травмы.
- c) Не допускайте непреднамеренного запуска. Перед тем, как подключить электроинструмент к сети и/или аккумулятору, поднять или перенести его, убедитесь, что выключатель находится в положении «выключено». Не переносите электроинструмент с нажатой кнопкой выключателя и не подключайте к сетевой розетке электроинструмент, выключатель которого установлен в положение «включено», это может привести к несчастному случаю.
- d) Перед включением электроинструмента снимите с него все регулировочные или гаечные ключи. Регулировочный или гаечный ключ, оставленный закрепленным на вращающейся части электроинструмента, может стать причиной тяжелой травмы.
- e) Работайте в устойчивой позе. Всегда твердо стойте на ногах, сохраняя равновесие. Это позволит Вам не потерять контроль при работе с электроинструментом в непредвиденной ситуации.
- f) Одевайтесь соответствующим образом. Во время работы не надевайте свободную одежду или украшения. Следите за тем, чтобы Ваши волосы, одежда или перчатки находились в постоянном отдалении от движущихся частей инструмента. Свободная одежда, украшения или длинные волосы могут попасть в движущиеся части инструмента.
- g) Если электроинструмент снабжен устройством сбора и удаления пыли, убедитесь, что данное устройство подключено и используется надлежащим образом. Использование устройства пылеудаления значительно снижает риск возникновения несчастного случая, связанного с запыленностью рабочего пространства.

- 4) **ИСПОЛЬЗОВАНИЕ ЭЛЕКТРОИНСТРУМЕНТОВ И ТЕХНИЧЕСКИЙ УХОД**
- a) **Не перегружайте электроинструмент. Используйте Ваш инструмент по назначению.** Электроинструмент работает надежно и безопасно только при соблюдении параметров, указанных в его технических характеристиках.
- b) **Не используйте электроинструмент, если его выключатель не устанавливается в положение включения или выключения.** Электроинструмент с неисправным выключателем представляет опасность и подлежит ремонту.
- c) **Отключайте электроинструмент от сетевой розетки и/или извлекайте аккумулятор перед регулированием, заменой принадлежностей или при хранении электроинструмента.** Такие меры предосторожности снижают риск случайного включения электроинструмента.
- d) **Храните неиспользуемые электроинструменты в недоступном для детей месте и не позволяйте лицам, не знакомым с электроинструментом или данными инструкциями, работать с электроинструментом.** Электроинструменты представляют опасность в руках неопытных пользователей.
- e) **Регулярно проверяйте исправность электроинструмента. Проверяйте точность совмещения и легкость перемещения подвижных частей, целостность деталей и любых других элементов электроинструмента, воздействующих на его работу. Не используйте неисправный электроинструмент, пока он не будет полностью отремонтирован.** Большинство несчастных случаев являются следствием недостаточного технического ухода за электроинструментом.
- f) **Следите за остротой заточки и чистотой режущих принадлежностей.** Принадлежности с острыми кромками позволяют избежать заклинивания и делают работу менее утомительной.
- g) **Используйте электроинструмент, аксессуары и насадки в соответствии с данным Руководством и с учетом рабочих условий и характера будущей работы.** Использование электроинструмента не по назначению может создать опасную ситуацию.

5) **ТЕХНИЧЕСКОЕ ОБСЛУЖИВАНИЕ**

- a) **Ремонт Вашего электроинструмента должен производиться только квалифицированными специалистами с использованием идентичных запасных частей.** Это обеспечит безопасность Вашего электроинструмента в дальнейшей эксплуатации.

Меры безопасности при работе пистолетами горячего воздуха

Неосторожное использование инструмента может привести к пожару. Поэтому:

- Помните, что высокая температура может воздействовать на возгораемые материалы, находящиеся за пределами Вашей видимости. **НИ В КОЕМ СЛУЧАЕ** не используйте инструмент во влажной среде, вблизи возгораемых материалов, также там, где могут присутствовать воспламеняющиеся газы.
- **НЕ НАПРАВЛЯЙТЕ** поток горячего воздуха в одно и то же место в течение длительного времени.
- **НЕ ИСПОЛЬЗУЙТЕ** инструмент, если есть опасность возгорания или взрыва.
- После использования установите инструмент в стационарное положение на подставку и дождитесь его полного охлаждения, прежде чем убрать инструмент на хранение.
- **НЕ ОСТАВЛЯЙТЕ** включенный инструмент без присмотра!
- Держите руки **ПОДАЛЬШЕ** от вентиляционных прорезей и ничем не загораживайте вентиляционные прорези.
- В процессе работы выпускное отверстие и насадки данного инструмента очень сильно нагреваются. Прежде чем прикасаться к этим частям, дождитесь их полного охлаждения.
- **ВСЕГДА** выключайте инструмент, прежде чем положить его на что-нибудь.
- Использование инструмента физически или умственно неполноценными людьми, а также детьми и неопытными лицами допускается только под контролем ответственного за их безопасность лица.
- Обеспечьте достаточную приточно-вытяжную вентиляцию помещения, на случай возможного выделения ядовитых паров.
- **НЕ ИСПОЛЬЗУЙТЕ** пистолет горячего воздуха в качестве фена для сушки волос!

- **НЕ ЗАКРЫВАЙТЕ** отверстия входа воздуха и выпускное отверстие – это может привести к чрезмерному повышению температуры и, как следствие, к повреждению инструмента.
- **НЕ НАПРАВЛЯЙТЕ** поток горячего воздуха на окружающих Вас людей.
- **НЕ ДОТРАГИВАЙТЕСЬ** до металлического выпускного отверстия: в процессе работы оно очень сильно нагревается и остается горячим в течение 30 минут по ее окончании.
- **НЕ ПРИСЛОНЯЙТЕ** ни к чему выпускное отверстие в процессе работы или сразу же по ее окончании.
- **НЕ ВСТАВЛЯЙТЕ** в выпускное отверстие никакие предметы -это может привести к поражению электрическим током. Ввиду высокой температуры выходящего воздушного потока, ни в коем случае не заглядывайте в выпускное отверстие работающего инструмента.
- **НЕ ПОЗВОЛЯЙТЕ** краске прилипнуть к выпускному отверстию или скребку - краска может впоследствии загореться.
- **НЕ СНИМАЙТЕ** крышку теплового ствола во время использования инструмента.

Дополнительные меры безопасности при работе пистолетами горячего воздуха

- Для предотвращения опасности взрыва **НЕ ИСПОЛЬЗУЙТЕ** инструмент в кабинах для окрашивания распылением и ближе чем на 3 м от операций по окраске способом пульверизации.
- **НЕ ИСПОЛЬЗУЙТЕ** данный инструмент для удаления лакокрасочных покрытий, содержащих свинец. Слои краски, а также ее остатки и испарения могут содержать ядовитый свинец.
- На скрытых участках, например, в стенах, на потолке, в полу, в потолочных и прочих панелях, могут содержаться огнеопасные вещества, которые при работе пистолетом горячего воздуха на данных поверхностях могут воспламениться. Воспламенение данных веществ может оказаться не замечено вовремя и может привести к получению травмы или повреждению имущества. При работе в подобных местах управляйте пистолетом горячего воздуха возвратно-поступательным движением. В результате слишком долгого направления работающего инструмента в одну точку может

загореться обрабатываемая панель или материалы, находящиеся за панелью.

- **ПРИМЕЧАНИЕ:** Данные пистолеты горячего воздуха способны производить температуру выше 550° С.
- **НЕ ИСПОЛЬЗУЙТЕ** данный инструмент для разогрева еды.
- **НЕ КЛАДИТЕ** пистолет горячего воздуха на легковоспламеняющиеся поверхности во время работы или сразу после его выключения.
- При зачистке надежно закрепляйте подвижные детали.
- Наводите поток горячего воздуха в безопасном направлении; никогда на людей или легковоспламеняющиеся предметы.
- **НЕ ДОТРАГИВАЙТЕСЬ ДО МЕТАЛЛИЧЕСКОГО ВЫПУСКНОГО ОТВЕРСТИЯ;** в процессе работы оно очень сильно нагревается и остается горячим в течение 30 минут по ее окончании. Всегда надевайте защитные перчатки.
- **ВСЕГДА** держите выпускное отверстие вдали от электрического кабеля.
- Осколки и маленькие частицы удаляемой краски могут воспламениться и разлететься через отверстия и трещины обрабатываемой поверхности.
- **НЕ СЖИГАЙТЕ** краску. Используя входящий в комплект поставки скребок, удерживайте выпускное отверстие на расстоянии минимум 25 мм от окрашенной поверхности. При работе на вертикальной поверхности, снимайте краску по направлению сверху-вниз, во избежание ее скопления и сгорания в выпускном отверстии инструмента.
- **ВСЕГДА** используйте скребки и шпатели высокого качества.
- **НЕ ИСПОЛЬЗУЙТЕ** пистолет горячего воздуха с химическими растворителями.
- **НЕ ИСПОЛЬЗУЙТЕ** насадки в качестве скребка.
- **НЕ НАПРАВЛЯЙТЕ** поток горячего воздуха на стекло. Стекло может треснуть, приведя к повреждению имущества или получению травмы.
- Внимательно изучите маркировку и фирменную табличку инструмента. В них содержится очень важная информация.
- Кладите не используемый инструмент на устойчивую и ровную поверхность. Располагайте электрический кабель таким образом, чтобы он не мог опрокинуть пистолет горячего воздуха.

- Всегда помните, что данный инструмент может воспламенить огнеопасные материалы или размягчить и оплавить некоторые поверхности. Независимо от выполняемой операции, держите пистолет горячего воздуха подальше от таких материалов и поверхностей.
- После включения инструмента иногда можно заметить небольшое выделение дыма. Это является следствием нагревания частиц смазочных материалов, оставшихся в нагревательных элементах инструмента после заводской сборки.
- **Используйте защитные очки и прочее защитное оборудование.**

Удаление лакокрасочных покрытий



ВНИМАНИЕ: К процессу удаления краски необходимо подходить крайне осторожно.

Перед началом работы, важно установить, содержит ли удаляемая краска свинец. **ЛАКОКРАСОЧНЫЕ ПОКРЫТИЯ НА СВИНЦОВОЙ ОСНОВЕ ДОЛЖНЫ УДАЛЯТЬСЯ ТОЛЬКО СПЕЦИАЛИСТАМИ СООТВЕТСТВУЮЩЕГО ПРОФИЛЯ И БЕЗ ИСПОЛЬЗОВАНИЯ ПИСТОЛЕТА ГОРЯЧЕГО ВОЗДУХА.**

При удалении краски следуйте следующим указаниям:

1. Перенесите обрабатываемую деталь на открытый воздух. Если это невозможно, обеспечьте хорошую вентиляцию рабочей зоны. Откройте окна и на одно из них установите вытяжной вентилятор. Удостоверьтесь, что вентилятор перемещает воздух изнутри помещения наружу.
2. Вынесите из помещения или закройте ковры, половики, мебель, одежду, кухонные принадлежности и воздухопроводы.
3. Застелите пол в рабочей зоне тканью, предохраняя его от частиц краски или шелухи. Наденьте защитную одежду, такую как дополнительная рабочая рубашка, рабочий халат и головной убор.
4. Не работайте в нескольких помещениях одновременно. Вынесите мебель из помещения или сдвиньте ее в центр и укройте. Рабочие помещения должны быть изолированы от остальной жилой площади; все двери подоткните ненужной тканью.
5. Дети, беременные и предположительно беременные женщины, а также кормящие

матери не должны находиться в рабочей зоне до окончания работ и проведения полной уборки помещения.

6. Надевайте пылезащитную маску или респиратор с двойным фильтром (против пыли и паров). Убедитесь, что маска плотно облегает лицо. Растительность на лице, например, борода, может препятствовать плотному облеганию маски. Часто заменяйте фильтры в респираторе. **ОДНОРАЗОВЫЕ БУМАЖНЫЕ МАСКИ НЕ ПОДХОДЯТ ДЛЯ РАБОТЫ ДАННЫМ ИНСТРУМЕНТОМ.**
7. Будьте осторожны при работе пистолетом горячего воздуха. Постоянно перемещайте пистолет; вследствие чрезвычайно высокой температуры будут произведены пары, которые может вдохнуть оператор.
8. Не пейте и не принимайте пищу в рабочей зоне. Перед едой или питьем всегда мойте ладони, руки и лицо и споласкивайте рот. Не курите и не жуйте жвачку или табак в рабочей зоне.
9. Вымойте полы, чтобы очистить их от удаленной краски и пыли. Влажной тканью протрите все стены, потолки и другие поверхности, на которых осталась краска или пыль. **НЕ ПОДМЕТАЙТЕ И НЕ ИСПОЛЬЗУЙТЕ ПЫЛЕСОС.** Для мытья поверхностей используйте порошок с высоким содержанием фосфата или тринатрийфосфат.
10. В конце каждой рабочей смены собирайте частицы краски и прочий мусор в двойной пластиковый пакет, завязывайте его ручки или заклеивайте липкой лентой и утилизируйте должным образом.
11. Снимайте защитную одежду и рабочую обувь в рабочей зоне, чтобы предотвратить попадание пыли в другие жилые помещения. Рабочую одежду стирайте отдельно. Протрите обувь влажной тряпкой, которая после этого должна быть выстирана вместе с рабочей одеждой. Водой и мылом тщательно вымойте волосы и тело.

ВАЖНОЕ ПРИМЕЧАНИЕ

Чтобы работы по удалению краски данным инструментом были наиболее эффективны, инструмент должен производить чрезвычайно высокие температуры. Из этого следует, что инструмент способен воспламенить бумагу, древесину, краску, остатки лака и другие подобные материалы.

По мере возрастания опыта в управлении данным инструментом и овладения правильной техникой использования опасность случайного возгорания будет значительно снижена. Добиться правильной техники в управлении инструментом можно путем ТРЕНИРОВОК. Потренируйтесь удалять краску на небольших объектах, предпочтительно на открытом воздухе, пока Вы не научитесь безопасно и эффективно использовать ваш пистолет горячего воздуха.

В ХОДЕ ТРЕНИРОВОК СОБЛЮДАЙТЕ СЛЕДУЮЩИЕ ПРАВИЛА БЕЗОПАСНОСТИ

- Всегда следите, чтобы оставленный без присмотра инструмент был выключен и отключен от электросети.
- В процессе использования часто чистите лезвие скребка. Скопление остатков краски на скребке может спровоцировать возгорание.
- Постарайтесь определить оптимальную дистанцию между насадкой инструмента и обрабатываемой поверхностью. Дистанция может варьироваться от 25,4 мм до 50,8 мм в зависимости от удаляемого материала.
- Всегда держите пистолет горячего воздуха перед скребком и постоянно его перемещайте из стороны в сторону.
- По мере работы удаляйте отслоившуюся краску, чтобы она не скапливалась в рабочей зоне.
- Работая внутри помещений, держите пистолет горячего воздуха подальше от занавесок, бумаги, обивки мебели и других подобных легковоспламеняющихся материалов.
- Прежде всего, помните, что в Ваших руках находится серьезный инструмент, и его высокая производительность и отличные результаты зависят от правильного использования. Потренируйтесь на небольших объектах, пока Вы полностью не освоитесь с Вашим пистолетом горячего воздуха. Только путем тренировок Вы сможете овладеть надлежащей техникой при использовании инструмента.



ОСТОРОЖНО: Рекомендуется использовать устройство защитного отключения (УЗО) с током утечки до 30 мА.

Остаточные риски

Несмотря на соблюдение соответствующих инструкций по технике безопасности и использование предохранительных устройств, некоторые остаточные риски невозможно полностью исключить. К ним относятся:

- Ухудшение слуха.
- Риск получения травмы от разлетающихся частиц.
- Риск получения ожогов от принадлежностей, которые в процессе работы сильно нагреваются.
- Риск получения травмы, связанный с продолжительным использованием инструмента.

Маркировка инструмента

На инструменте имеются следующие знаки:



Перед использованием внимательно прочтите данное руководство по эксплуатации.



Используйте средства защиты органов слуха.



Надевайте защитные очки.

МЕСТО ПОЛОЖЕНИЯ КОДА ДАТЫ (РИС. 1)

Код даты (h), который также включает в себя год изготовления, отштампован на поверхности корпуса инструмента.

Пример:

2015 XX XX
Год производства

Комплект поставки

Упаковка содержит:

- 1 Строительный фен
- 1 Комплект насадок
- 1 Руководство по эксплуатации
- Проверьте инструмент, детали и дополнительные приспособления на наличие повреждений, которые могли произойти во время транспортировки.
- Перед началом работы необходимо внимательно прочитать настоящее руководство и принять к сведению содержащуюся в нем информацию.

Описание (Рис. 1)



ВНИМАНИЕ: Ни в коем случае не модифицируйте электроинструмент или какую-либо его деталь. Это может привести к получению травмы или повреждению инструмента.

- a. Клавиша пускового выключателя
- b. Вентиляционные прорези
- c. Откидная опорная подставка
- d. Рукоятка регулирования температуры потока воздуха (D26411)
Светодиодный индикатор и регулятор температуры потока воздуха (D26414)
- e. Выпускное отверстие
- f. Подвесное кольцо
- g. Крышка теплового ствола

НАЗНАЧЕНИЕ

Ваш пистолет горячего воздуха предназначен для удаления лакокрасочных покрытий, пайки труб, размягчения ПВХ, сварки и гибки пластмасс, а также для обычной сушки и размораживания.



ВНИМАНИЕ: Не используйте инструмент во влажных условиях или при наличии в окружающем пространстве легко воспламеняющихся жидкостей или газов.

Пистолет горячего воздуха является профессиональным электроинструментом.

НЕ РАЗРЕШАЙТЕ детям прикасаться к инструменту. Неопытные пользователи должны использовать данный инструмент под руководством опытного инструктора.

- **Малолетние дети и люди с ограниченными физическими возможностями.** Это устройство не предназначено для использования маленькими детьми или людьми с ограниченными физическими возможностями, если они не находятся под присмотром лица, отвечающего за их безопасность.

Электробезопасность

Электрический двигатель рассчитан на работу только при одном напряжении электросети. Следите за напряжением электрической сети, оно должно соответствовать величине, обозначенной на информационной табличке электроинструмента.



Ваш инструмент DEWALT имеет двойную изоляцию в соответствии

со стандартом EN 60335, исключая потребность в заземляющем проводе.



ВНИМАНИЕ: Электроинструменты с напряжением 115 В должны управляться через предохранительный изолированный трансформатор с заземленным экраном между первичной и вторичной обмоткой.

Поврежденный кабель должен заменяться специально подготовленным кабелем, который можно приобрести в сервисной организации DEWALT.

Использование удлинительного кабеля

При необходимости использования удлинительного кабеля, используйте только утвержденные кабели промышленного изготовления, рассчитанные на мощность не меньшую, чем потребляемая мощность данного инструмента (см. раздел «Технические характеристики»). Минимальный размер проводника должен составлять 1 мм²; максимальная длина кабеля не должна превышать 30 м.

При использовании кабельного барабана, всегда полностью разматывайте кабель.

СБОРКА И РЕГУЛИРОВКА



ВНИМАНИЕ: Во избежание травмы, выключите инструмент и отсоедините его от источника электропитания, прежде чем устанавливать и демонтировать принадлежности, выполнять или изменять настройки, а также перед проведением ремонта. Убедитесь, что курковый переключатель находится в положении ВЫКЛ. Непреднамеренный запуск инструмента может привести к получению травмы.

Температура потока воздуха (Рис. 1)

D26411

Температуру потока воздуха можно регулировать в зависимости от вида работ. Для установки более высокой или более низкой температуры потока воздуха, поворачивайте рукоятку (d) в направлении по или против часовой стрелки.

D26414

- Для установки нужной температуры потока воздуха, нажимайте и отпускайте светодиодный индикатор и регулятор (d) – температура будет меняться с интервалом в 10° С .
- Для непрерывного увеличения или снижения температуры, нажмите и удерживайте светодиодный индикатор и регулятор (d).
- Как только необходимая или минимальная/максимальная температура будет достигнута, отпустите регулятор.
- На дисплее будут отображаться значения повышения/снижения температуры, пока не будет достигнута необходимая температура.

СИСТЕМА УПРАВЛЕНИЯ ТЕМПЕРАТУРОЙ «УСТАНОВИ И ЗАБУДЬ» D26414

Установленная необходимая температура записывается в память инструмента. При каждом включении пистолет горячего воздуха будет нагреваться до установленной в последний раз температуры с учетом потока воздуха. Если Вы не уверены, какой температурный режим использовать, начните с самой низкой температуры, затем постепенно ее увеличивайте, до получения оптимального результата.

Область применения

Приведенная ниже таблица содержит величины температур для различных видов работ.



Температура	Область применения
Низкая	<ul style="list-style-type: none"> • Сушка лакокрасочных покрытий • Удаление наклеек • Вошение и удаление воска • Сушка сырой древесины перед шпатлеванием • Размягчение ПВХ защитных покрытий и изоляционных труб • Размораживание замерзших трубопроводов
Средняя	<ul style="list-style-type: none"> • Сварка пластмасс • Гибка пластмассовых труб и слоистых пластиков • Разъединение ржавых или сильно затянутых резьбовых соединений

Высокая

- Удаление лакокрасочных покрытий
- Пайка стыковых соединений сантехнических систем
- Снятие линолеума или виниловых напольных плит

Правильный выбор насадки

В комплект поставки данного инструмента входит набор насадок для различных видов работ.

Символ	Наименование	Область применения
	Коническая насадка	Усадка, размягчение (концентрация высокой температуры на небольшом участке поверхности)
	Широкая насадка 50 мм	Сушка, удаление лакокрасочных покрытий, удаление винила или линолеума, размораживание (распределение высокой температуры на широком участке поверхности)

1. Убедитесь, что выключатель находится в положении «выкл.» и инструмент отключен от источника питания. Убедитесь, что выпускное отверстие полностью остыло.
2. Установите на выпускное отверстие необходимую насадку.

ЭКСПЛУАТАЦИЯ

Инструкции по использованию



ВНИМАНИЕ: Всегда следуйте указаниям действующих норм и правил безопасности.



ВНИМАНИЕ: Для снижения риска получения серьезной травмы, перед регулировкой или снятием/установкой дополнительных принадлежностей или насадок выключайте инструмент и отсоединяйте его от электросети.



ВНИМАНИЕ: Следите, чтобы выпускное отверстие ВСЕГДА было направлено в сторону от Вас или стоящих рядом людей.



ВНИМАНИЕ: Следите, чтобы в выпускное отверстие НЕ ПОПАЛИ никакие предметы.

Правильное положение рук во время работы (Рис. 2, 3)



ВНИМАНИЕ: Для уменьшения риска получения тяжелой травмы, **ВСЕГДА** правильно удерживайте электроинструмент, как показано на рисунке.



ВНИМАНИЕ: Для уменьшения риска получения тяжелой травмы, **ВСЕГДА** надежно удерживайте инструмент, предупреждая внезапные сбои в работе.



ВНИМАНИЕ: Не закрывайте рукой вентиляционные прорези (Рис. 3).

Правильное положение рук во время работы: одной рукой удерживайте инструмент, как показано на рисунке 2.

Перед началом работ

1. Наденьте насадку, необходимую для соответствующего вида работы.
2. При помощи рукоятки (d) установите необходимую температуру потока воздуха.

Включение и выключение (Рис. 4)

1. Передвиньте клавишу пускового выключателя (a) на нужный режим воздушного потока:
I: 240 л/мин. (50°C–400°C) 250 л/мин. (50°–400°C) (D26414) Низкий воздушный поток для медленного прогрева поверхности.
II: 450 л/мин. (50°C–600°C) 500 л/мин. (50°–600°C) (D26414) Высокий воздушный поток для быстрого прогрева поверхности.
2. Чтобы выключить инструмент, установите пусковой выключатель (a) в положение О. Прежде чем переносить или убирать инструмент на хранение, отключите от источника питания и дождитесь полного охлаждения инструмента.

Удаление лакокрасочных покрытий



ВНИМАНИЕ: Перед использованием инструмента для удаления лакокрасочных покрытий прочтите **Важное примечание** в разделе **Дополнительные меры безопасности при работе пистолетами горячего воздуха.**



ВНИМАНИЕ: Не удаляйте лакокрасочные покрытия с металлических оконных рам, от высокой температуры стекло может разбиться.

- При удалении лакокрасочных покрытий с оконных рам других видов, используйте стеклозащитную насадку.
- Во избежание возгорания обрабатываемой поверхности не направляйте инструмент в одну точку.
- Избегайте накопления удаляемой краски на скребке, она может загореться. При необходимости, осторожно, с помощью ножа удалите со скребка остатки краски.

1. Наденьте нужную насадку.
2. При помощи рукоятки (d) установите высокую температуру.
3. Включите инструмент, выбрав необходимый режим потока воздуха.
4. Направьте горячий воздух на удаляемое лакокрасочное покрытие.

Для достижения наилучшего результата медленно, но ПОСТОЯННО, перемещайте пистолет из стороны в сторону, равномерно распределяя тепло по обрабатываемой поверхности. НЕ НАПРАВЛЯЙТЕ ПОТОК ВОЗДУХА В ОДНУ ТОЧКУ.

5. Как только покрытие размягчится, соскоблите его скребком.

ПОМНИТЕ: Осколки и маленькие частицы удаляемой краски могут воспламениться и разлететься через отверстия и трещины обрабатываемой поверхности.

Использование инструмента в стационарном положении (Рис. 1)

Данный инструмент также можно использовать в стационарном положении.

1. Откиньте опорную подставку (c), как показано на рисунке 1.

2. Установите инструмент на ровном и устойчивом верстаке. Убедитесь, что инструмент надежно закреплен и не опрокинется.
3. Зафиксируйте кабель, чтобы воспрепятствовать стаскиванию инструмента с верстака.
4. Включите инструмент, выбрав необходимый режим потока воздуха.

Постоянный контроль за температурой (Защита от перегрузок)

При перегрузке инструмента данная функция предохраняет нагревательный элемент от повреждения без остановки работы и/или охлаждения.

1. При достижении слишком горячей температуры нагревательный элемент отключится самостоятельно. Двигатель продолжит свое вращение и будет производить холодный воздух.
2. Когда температура достаточно снизится (это займет несколько секунд), нагревательный элемент автоматически включится.

Подвесное кольцо (Рис. 1)



ВНИМАНИЕ: Прежде чем переносить или убирать инструмент на хранение, **ВСЕГДА** выключайте пистолет, отключайте его от источника питания и дайте ему остыть в течение не менее 30 минут.

Для удобного хранения подвесьте инструмент за кольцо (f). Пистолет горячего воздуха должен храниться только внутри помещений.

Охлаждение

Выпускное отверстие инструмента и насадки в процессе работы очень сильно нагреваются. Прежде чем переносить или убирать инструмент на хранение, выключите пистолет, отключите его от источника питания и дайте остыть в течение не менее 30 минут.

ПРИМЕЧАНИЕ: Для сокращения времени охлаждения переключите инструмент на самый низкий температурный режим, дайте ему поработать несколько минут, затем выключите.

ТЕХНИЧЕСКОЕ ОБСЛУЖИВАНИЕ

Ваш электроинструмент DEWALT рассчитан на работу в течение продолжительного времени при минимальном техническом обслуживании. Срок службы и надежность инструмента увеличивается при правильном уходе и регулярной чистке.



ВНИМАНИЕ: Во избежание травмы, выключите инструмент и отсоедините его от источника электропитания, прежде чем устанавливать и демонтировать принадлежности, выполнять или изменять настройки, а также перед проведением ремонта. Убедитесь, что курковый переключатель находится в положении ВЫКЛ. Непреднамеренный запуск инструмента может привести к получению травмы.



Смазка

Ваш электроинструмент не требует дополнительной смазки.



Чистка



ВНИМАНИЕ: Выдувайте грязь и пыль из корпуса инструмента сухим сжатым воздухом по мере видимого скопления грязи внутри и вокруг вентиляционных отверстий. Выполняйте очистку, надев средство защиты глаз и респиратор утвержденного типа.



ВНИМАНИЕ: Никогда не используйте растворители или другие агрессивные химические средства для очистки неметаллических деталей инструмента. Эти химикаты могут ухудшить свойства материалов, примененных в данных деталях. Используйте ткань, смоченную в воде с мягким мылом. Не допускайте попадания какой-либо жидкости внутрь инструмента; ни в коем случае не погружайте какую-либо часть инструмента в жидкость.

Дополнительные принадлежности



ВНИМАНИЕ: Поскольку принадлежности, отличные от тех, которые предлагает DEWALT, не проходили тесты на данном изделии, то использование этих принадлежностей может привести к опасной ситуации. Для снижения риска получения травмы пользуйтесь только рекомендованными DEWALT принадлежностями.

По вопросу приобретения дополнительных принадлежностей обращайтесь к Вашему дилеру.

авторизованных сервисных центров DEWALT и полную информацию о нашем послепродажном обслуживании и контактах Вы можете найти в интернете по адресу: www.2helpU.com.

Защита окружающей среды



Раздельный сбор. Данное изделие нельзя утилизировать вместе с обычными бытовыми отходами.

Если однажды Вы захотите заменить Ваше изделие DEWALT или Вы больше в нем не нуждаетесь, не выбрасывайте его вместе с бытовыми отходами. Отнесите изделие в специальный приемный пункт.



Раздельный сбор изделий с истекшим сроком службы и их упаковок позволяет пускать их в переработку и повторно использовать. Использование переработанных материалов помогает защищать окружающую среду от загрязнения и снижает расход сырьевых материалов.

Местное законодательство может обеспечить сбор старых электроинструментов отдельно от бытового мусора на муниципальных свалках отходов, или Вы можете сдавать их в торговом предприятии при покупке нового изделия.

Фирма DEWALT обеспечивает прием и переработку отслуживших свой срок изделий DEWALT. Чтобы воспользоваться этой услугой, Вы можете сдать Ваше изделие в любой авторизованный сервисный центр, который собирает их по нашему поручению.

Вы можете узнать место нахождения Вашего ближайшего авторизованного сервисного центра, обратившись в Ваш местный офис DEWALT по адресу, указанному в данном руководстве по эксплуатации. Кроме того, список

EST	Tallmac Tehnika OÜ Liimi 4/2 10621 Tallinn	(+372) 6563683 remont@tallmac.ee www.tallmac.ee
	Tallmac Tehnika OÜ Riia 130 B/1 TARTU 50411	(+372) 6668510 tartu@tallmac.ee www.tallmac.ee
	Stokker AS Peterburi tee 44 11415 Tallinn	(+372) 6201111 stokker@stokker.com www.stokker.com
LV	LIC GOTUS SIA Ulbrokas Str. 1021 Riga	(+371) 67556949 info@licgotus.lv www.licgotus.lv
	Stokker SIA Krasta iela 42 LV1003 Riga	(+371) 27354354 krasta.riga@stokker.com www.stokker.com
	Visico Fastening Systems SIA Mazā Rāmavas iela 2 1076 Valdlauci, Riga	(+371) 67 452 453 (+371) 67 452 454 info@visico.eu www.visico.eu
LT	ELREMTA MASTERMANN UAB NAGLIO STR 4C 52367 Kaunas	(+370) 69840004 servisas@elmast.lt www.elremta.lt
	Stokker UAB Islandijos pl.5 LT-49179 Kaunas	(+370) 650 05730 kaunas@stokker.com www.stokker.com

Rohkem infot lähima hoolduspartneri kohta leiate siit:

www.2helpu.com

Informāciju par tuvāko servisa pārstāvi skatiet tīmekļa vietnē:

www.2helpu.com

Informāciju apie artimiausias remonto dirbtuves rasite tinklalapyje:

www.2helpu.com

DEWALT®

Garantija

DEWALT užtikrina, kad gaminio, kuris pristatomas vartotojui, medžiagos ir (arba) jo surinkimas yra kokybiškas. Garantija yra priedas prie privačių vartotojų teisių ir jų nekeičia. Garantija galioja visose Europos Bendrijos valstybėse natėse ir Europos laisvosios prekybos zonoje.

Jei DEWALT gaminy sultžia dėl nekokybiškų medžiagų ir (arba) surinkimo, arba, jei jis neatitinka techninių reikalavimų, 12 mėnesių laikotarpiu nuo jo įsigijimo DEWALT sutaisys arba pakels gaminį.

Garantija netaikoma, jei gedimas atsiranda dėl:

- normalaus susidėvėjimo;
- netinkamo įrankio eksploatavimo ar techninės priežiūros;
- jei variklis buvo perkrautas;
- jei gaminy sugedo dėl neįprastų dalių, medžiagų ar nelaimingo atsitikimo;
- netinkamo maitinimo.

Garantija netaikoma, jei gaminį remontavo arba išmontavo DEWALT neįgaliosios technikas.

Garantijai pasinaudoti gaminį, užpildytą garantinę kortelę ir pirkimo įrodymą (čekį) reikia pristatyti pardavėjui arba tiesiogiai įgaliotoms remonto dirbtuvėms ne vėliau kaip per du mėnesius nuo gedimo nustatymo.

Informaciją apie artimiausias DEWALT remonto dirbtuves rasite tinklalapyje www.2helpu.com.

Garantinis talonas:

Įrankio modelis/katalogo numeris

Seriijinis numeris/datos kodas

Vartotojas

Pardavėjas

Data

DEWALT®

Garantii

DEWALT garanteerib, et toode on kliendile tarnimisel vaba materjali ja/või koostamise vigadest. Garantii lisanud erakliendi seaduslikele õigustele ning ei mõjuta neid. Garantii kehtib kõigi Euroopa Ühenduse liikmesriikide territooriumitel ja Euroopa vabakaubanduspiirkonnas.

Kui 12 kuu jooksul ostmisest esineb mõnel DEWALT tootel rike materjali ja/või koostamise vea tõttu või see on spetsifikatsiooni suhtes defektne, parandab või vahetab DEWALT toote kliendi jaoks minimaalse vaevaga.

Garantii ei kehti, kui vea põhjuseks on:

- Normaalse kulumine
- Tööriista väärkohtlemine või halb hooldamine
- Mootori ülekoormamine
- Kui toodet on kahjustanud vöörosakesed, materjal või õnnetus
- Vale toitepinge

Garantii ei kehti, kui toodet on remontinud või demonteerinud DEWALT volitusetu isik.

Garantii kasutamiseks tuleb toode, täidetud garantiikaart ja ostutõend (t ekk) viia müüjale või otse volitatud teenindajale hiljemalt kaks kuud peale vea avastamist.

Teavet lähima DEWALT teenindaja kohta leiata veebisaidilt: www.2helpu.com.

Garantiita long:

Tööriista mudel/katalogi number

Seerianumber/kuupäeva kood

Klient

Müüja

Kuupäev

DEWALT®

РУССКИЙ ЯЗЫК

Гарантия

DEWALT гарантирует, что данное изделие в момент поставки потребителю не содержит каких-либо дефектов материалов или сборки. Данная гарантия дополняет законные права частного потребителя и не затрагивает их каким-либо образом. Настоящая гарантия действует на территориях стран-членов Европейского Союза и в Европейской зоне свободной торговли.

Если в течение 12 месяцев с даты приобретения произошла поломка изделия DEWALT из-за некачественных материалов и/или сборки, либо изделие является дефектным в соответствии с техническими требованиями, то DEWALT отремонтирует или заменит изделие с минимальным беспокойством для потребителя.

Гарантия не действительна, если поломка произошла вследствие:

- Нормального износа
- Неправильного использования или плохого обслуживания
- Перегрузки двигателя
- Если изделие повреждено посторонними частями, материалом или вследствие аварии
- Использования ненадлежащего источника питания

Гарантия не действительна, если изделие подвергалось ремонту или разборке лицом, не уполномоченным DEWALT.

Для того, чтобы воспользоваться гарантией необходимо предоставить: изделие, заполненную Гарантийную карту и доказательство покупки (приемки) дилеру или непосредственно уполномоченному агенту по обслуживанию не позднее двух месяцев с момента обнаружения поломки.

Информацию о ближайшем агенте по обслуживанию DEWALT можно найти на странице в Интернете: www.2helpu.com.

Гарантийный талон:

Модель инструмента / Номер по каталогу

Серийный номер / Код даты

Потребитель

Дилер

Дата

DEWALT®

LATVIŠU

Garantija

DEWALT garantē, ka produktam, to piegādājot Klientam, nav materiālu un/vai montāžas defektu. Garantija ir papildus privāti Klienti juridiskajam tiesībam un tas neietekmē. Garantija ir spēkā visās Eiropas Kopienas dalībvalstīs un Eiropas Brīvās tirdzniecības zonā.

Jā DEWALT produkts saūst materiālu un/vai montāžas trūkumu dēļ vai ja tam ir trūkumi saskaņā ar tehnisko specifikāciju, DEWALT 12 mēnešu laikā no pirkšanas datuma veiks remontu vai produkta nomaiņu, cenšoties klientam radīt iespējami mazāk grūtību.

Garantija nav spēkā, ja bojājums ir radies šāda iemesla dēļ:

- Normāls nolikums
- Ieļļas nepareiza lietošana vai silkta uzlīmēšana
- Ja motors darbināts ar pārsliodzi
- Ja produkta bojājumu radījuši svešķermeņi, cits materiāls vai tas bojāts avārijas rezultātā
- Nepareiza strāvas padeve

Garantija nav spēkā, ja produktam gemontu vai arkori veikusi persona, kam šādam nolūkam nav DEWALT atļaujas.

Lai izmantotu garantijas tiesības, produkts ar aizpildītu garantijas talonu un rīkuma apliecinājumu (čeku) ir jānogādā raīdēvējam vai tieši pilnvarotajam arkores pārstāvim vēlākais divus mēnešus pēc trūkuma konstatēšanas.

Informāciju par tuvāko DEWALT servisa pārstāvi meklējiet mājas lapā: www.2helpu.com.

Garantijas talons:

Ieļļes modelis/Kataloga numurs

Sērijas numurs/Datuma kods

Klients

Pārdevējs

Datums