DEWALT®



www.DEWALT.com

DWV901

English (*original instructions*)

3

한국어

11

Figure 1

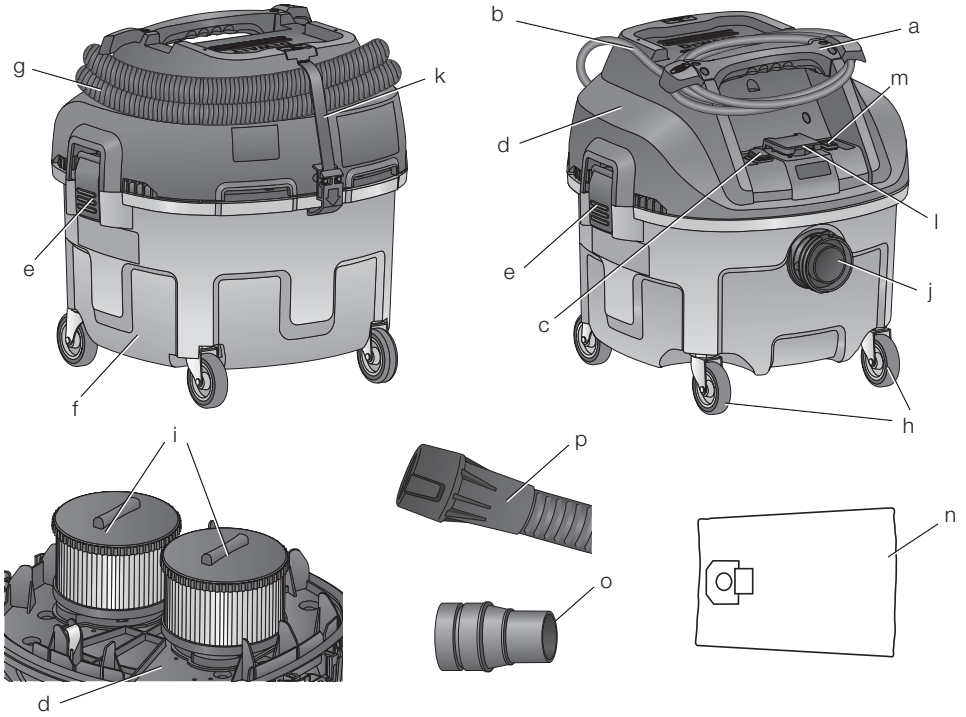

Figure 2

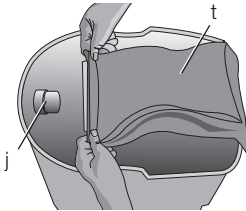

Figure 3

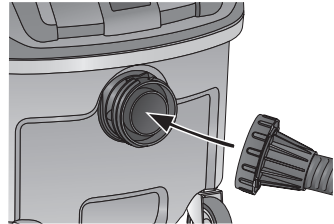

Figure 4

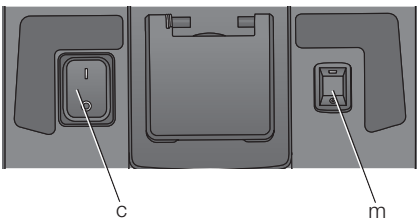

Figure 5

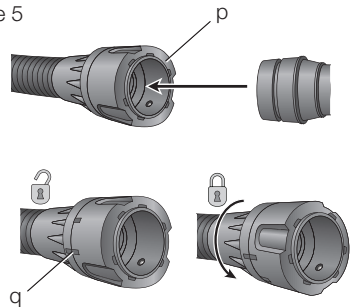

Figure 6

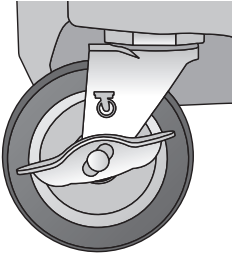

Figure 7

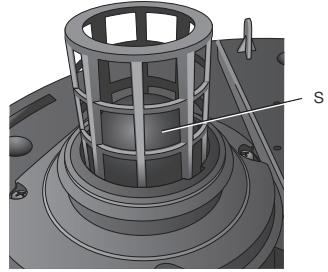

Figure 8

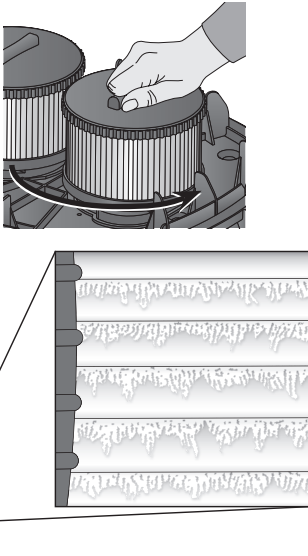

Figure 9

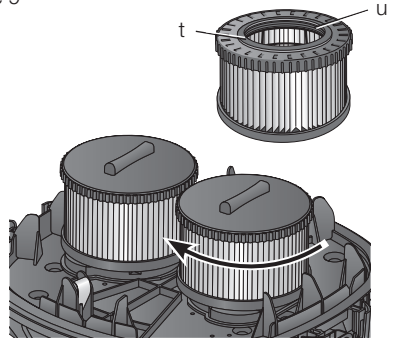
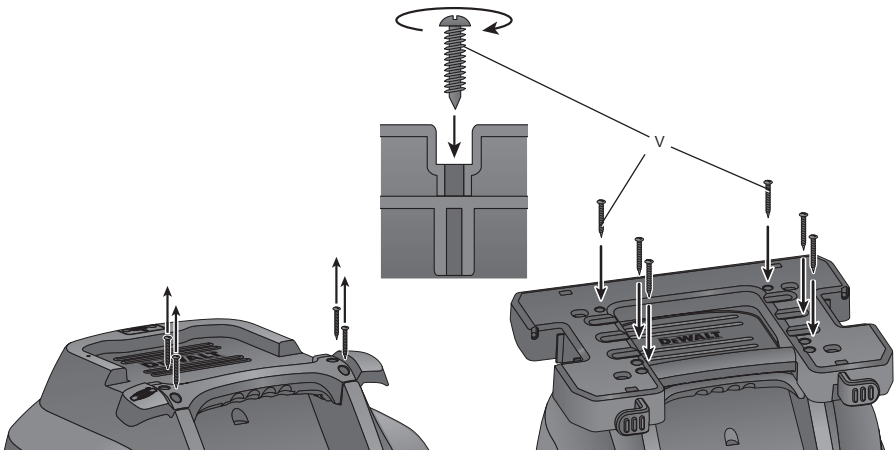

Figure 10



HEAVY-DUTY CONSTRUCTION DUST EXTRACTOR

DWV901

Congratulations!

You have chosen a DEWALT product. Years of experience, thorough product development and innovation make DEWALT one of the most reliable partners for professional power tool users.

Technical Data

		DWV901
Voltage	V	220-240
Rated power	W	1400
Max power	W	3600/3000
Frequency	Hz	50/60
Protective class		IPX4
Container capacity	l	30
Filling quantity (liquid)	l	17.5
Rate (max at blower)	l/s	68
Negative pressure (max at blower)	kPa	21
Filter surface	m ²	0.3
Power connection data of power tool	W	2200/1600
Hose length	m	4.1
Hose diameter	mm	32
Weight	kg	9.5

Definitions: Safety Guidelines

The definitions below describe the level of severity for each signal word. Please read the manual and pay attention to these symbols.



DANGER: Indicates an imminently hazardous situation which, if not avoided, **will result in death or serious injury.**



WARNING: Indicates a potentially hazardous situation which, if not avoided, **could result in death or serious injury.**



CAUTION: Indicates a potentially hazardous situation which, if not avoided, **may result in minor or moderate injury.**

NOTICE: Indicates a practice **not related to personal injury** which, if not avoided, **may result in property damage.**



Denotes risk of electric shock.



Denotes risk of fire.



WARNING: To reduce the risk of injury, read the instruction manual.

Important Safety Instructions



WARNING! Read all safety warnings and all instructions. Failure to follow the warnings and instructions may result in electric shock, fire and/or serious injury.

SAVE ALL WARNINGS AND INSTRUCTIONS FOR FUTURE REFERENCE

BEFORE USING THIS APPLIANCE, READ AND FOLLOW ALL INSTRUCTIONS.



WARNING: Operators shall be adequately instructed on the use of these machines.



WARNING: To reduce the risk of electric shock. Do not expose to rain. Store indoors.

- Before use, operators shall be provided with information, instruction and training for the use of the machine and the substances for which it is to be used, including the safe method of removal and disposal of the material collected.
- Operators should observe any safety regulations appropriate to the materials being handled.

- Do not leave the appliance when it is connected to a power source. Unplug it from outlet when not in use and before servicing.
- Do not allow the appliance to be used as a toy. Pay close attention when the appliance is used by or near children.
- Use this appliance ONLY as described in the manual. Use only DEWALT recommended attachments.
- Do not use this appliance with a damaged cord or plug. If the appliance is not working correctly, or if it has been dropped, damaged, left outdoors, or dropped in water, return it to a service center.
- Do not pull or carry this appliance by the cord, use the cord as a handle, close a door on the cord, or pull the cord around sharp edges or corners. Do not run the appliance over the cord. Keep cord away from heated surfaces.
- Do not unplug this appliance by pulling on the cord. To unplug, grasp the plug, not the cord.
- Do not handle the plug or appliance with wet hands.
- Do not put any objects into the openings of the appliance. Do not use the appliance with any opening blocked; keep free of dust, lint, hair and anything else that may reduce air flow.
- Keep hair, loose clothing, fingers, and all body parts away from the openings and moving parts.
- Turn off all controls before unplugging appliance.
- Use extra care when cleaning on stairs.
- Do not use the appliance to pick up flammable or combustible liquids, such as gasoline, or use in areas where flammable or combustible liquids are present.
- Static shocks are possible in dry areas or when the relative humidity of the air is low. This is only temporary and does not affect the use of the vacuum. To reduce the frequency of static shocks, add moisture to the air with a console, installed humidifier or use DWV9313-XJ non-static hose accessory.
- To avoid spontaneous combustion, empty canister after each use.

SAVE THESE INSTRUCTIONS

Additional Safety Rules

- Do not pick up anything that is burning or smoking, such as cigarettes, matches, or hot ashes.

- Do not use to vacuum combustible explosive materials, such as coal, grain, or other finely divided combustible material.
- Do not use to vacuum hazardous, toxic or carcinogenic materials, such as asbestos or pesticide.
- Never pick up explosive liquids (e.g. gasoline, diesel fuel, heating oil, paint thinner, etc.), acids or solvents.
- Do not use vacuum without filters in place, except as described under **Wet Pickup Applications**.
- Some wood contains preservatives which can be toxic. Take extra care to prevent inhalation and skin contact when working with these materials. Request and follow any safety information available from your material supplier.
- Do not use vacuum as a step ladder.
- Do not place heavy objects on vacuum.

DATE CODE POSITION

The date code, which also includes the year of manufacture, is printed into the housing.

Example:

2014 XX XX

Year of Manufacture

Package Contents

The package contains:

- 1 Dust extractor
- 1 Anti-static suction hose
- 1 DWV9310 connector
- 2 HEPA Filters
- 1 Instruction manual
- Check for damage to the dust extractor, parts or accessories which may have occurred during transport.
- Take the time to thoroughly read and understand this manual prior to operation.

Description (fig. 1)



WARNING: Never modify the power appliance or any part of it. Damage or personal injury could result.

- a. Top handle/cord wrap
- b. Power cord
- c. On/off power switch
- d. Vacuum head
- e. Canister latch
- f. Canister

- g. Suction hose
- h. Casters
- i. Filters
- j. Threaded hose inlet
- k. Hose strap
- l. Outlet for power tools
- m. Tool control switch
- n. Bag
- o. DWV9130 connector
- p. AirLock connector

ANTI-STATIC HOSE OPTION

The DWV901 is equipped with an anti-static grounding system. The DWV901-KR/A9 have an anti-static hose which will prevent static shocks caused by vacuuming dry debris.

INTENDED USE

These vacuums are used for fine particulate pick-up, like wallboard, concrete or surface dust.

DO NOT use in rain or in presence of flammable liquids or gases.

These heavy-duty vacuums are for professional use. **DO NOT** let children come into contact with this appliance. Supervision is required when inexperienced operators use this appliance.

DO NOT use the dust extractor for combustible dust.

DO NOT use the dust extractor in explosive atmospheres.

NOTE: This appliance is suited for the commercial use, e.g. in hotels, schools, hospitals, factories, shops, offices, rental companies, and on construction sites.

- This product is not intended for use by persons (including children) suffering from diminished physical, sensory or mental abilities; lack of experience, knowledge or skills unless they are supervised by a person responsible for their safety. Children should never be left alone with this product.

Electrical Safety

The electric motor has been designed for one voltage only. Always check that the power supply corresponds to the voltage on the rating plate.

If the supply cord is damaged, it must be replaced by DEWALT service organisation by a specially prepared cord which is available through the DEWALT service organisation.

Using an Extension Cable

If an extension cable is required, use an approved 3-core extension cable suitable for the power input of this appliance (see **Technical Data**). The minimum conductor size is 1.5 mm²; the maximum length is 30 m.

When using a cable reel, always unwind the cable completely.

ASSEMBLY AND ADJUSTMENTS (FIG. 1–3)



WARNING: To reduce the risk of injury, turn appliance off and disconnect appliance from power source before installing and removing accessories, before adjusting or changing set-ups or when making repairs. An accidental start-up can cause injury.



WARNING: The filters (i) must always be in place while vacuuming, except as described under **Wet Pick Up Applications under Operation**. When vacuuming fine dust, you may also use an additional paper bag or fleece bag to make emptying the canister easier.

1. If optional paper or fleece bag (n) is to be used, install as shown in figure 2.

NOTE: Be careful not to tear the bag. Place bag securely onto inlet (j) to provide a tight seal for maximum dust collection performance.

2. Place the vacuum head (d) onto the canister and secure it by closing the canister latches (e).
3. Insert end of hose (g) into threaded hose inlet (i) and tighten the end of hose on to the tank.

OPERATION

Instructions for Use (fig. 1, 4)



WARNING: Always observe the safety instructions and applicable regulations.



WARNING: To reduce the risk of injury, turn appliance off and disconnect appliance from power source before installing and removing accessories, before adjusting or changing set-ups or when making repairs. An accidental start-up can cause injury.

1. Plug the power cord into an appropriate outlet.
2. Turn the on/off switch (c) to the ON position (I).

- Follow the direction under **Connecting to Power Tools** to connect to the power tool to be used.

NOTE: If the tool control switch is turned on, and no power cord is plugged into the outlet (l), the vacuum will turn on briefly and then off again to indicate the tool control switch (m) is in the on position.

CONNECTING TO POWER TOOLS (FIG. 1, 4, 5)



WARNING: Only use the outlet (l) for purposes specified in the instructions.

- Plug the vacuum power cord into an appropriate outlet.
- Plug the power tool into the outlet (l).
NOTE: See **Power connection data of power tool** under **Technical Data** for the power allowance of the tool to be plugged into the outlet (l).
- Turn tool control switch (m) to the ACTIVATION position . This allows the vacuum to be turned on and off automatically by the power tool.

NOTE: The vacuum cleaner starts automatically within 0.5 seconds and continues to run for 15 seconds after the power tool has been turned off.

- To switch back to manual mode, turn the tool control switch (m) off. In manual mode the tool and the vacuum are turned on and off independently of each other.
- Your DEWALT construction dust extractor is fitted with the DEWALT AirLock connection system. The AirLock allows for a fast, secure connection between the suction hose (g) and power tool. The AirLock connector (p) connects directly to DEWALT compatible tools or through the use of an AirLock adapter (available from your local DEWALT supplier). Refer to the **Accessories** section for detail on available adapters.

NOTE: If using an adapter ensure it is firmly attached to the tool outlet before following the steps below.

- Ensure the collar on the AirLock connector is in the unlock position. Align notches (v) on collar and AirLock connector as shown for unlock and lock positions.
- Push the AirLock connector onto the adapter connector point.
- Rotate the collar to the locked position.

NOTE: The ball bearings inside collar lock into slot and secure the connection. The power tool is now securely connected to the dust extractor.

AUTOMATIC FILTER CLEANING SYSTEM

This vacuum has a highly effective filter cleaning system which minimizes filter clogging. Every 30 seconds, one of the two filters gets automatically cleaned. The cleaning process alternates between the filters and continues through the life of the unit.

NOTE: It is normal to hear a clicking sound during this process.

NOTE: After many hours of operation the automatic filter cleaning system may not be effective. When this happens the filters will need to be cleaned or replaced. Refer to **Filter** under **Maintenance**.

PARKING BRAKE (FIG. 1, 6)

The parking brake will lock one wheel in place to prevent vacuum from rolling.

- To engage parking brake, push down on the 'ON' side of the brake.
- To disengage parking brake, push down on the 'OFF' side of the brake.

REMOVE / CHANGE USED DUST COLLECTION BAG (FIG. 1)



WARNING: Appropriate personal protective equipment like dust mask and gloves should be used while handling used dust bags.

- Turn off vacuum and unplug cord from outlet.
- Unlatch canister latches (e) and remove vacuum head (d).
- Pull the collection bag carefully from inlet (j).
- Seal the collection bag opening tightly when removing it from the machine.
- Dispose of collection bag in appropriate container according to statutory provisions.

WET PICK UP APPLICATIONS (FIG. 1, 7)



WARNING: DO NOT connect power tools to outlet (l) when using the vacuum for wet pick up.



WARNING: Plug vacuum into residual current device (RCD) protected outlet when using the vacuum for wet pick up.



WARNING: If foam or liquid escapes from the machine, switch off immediately.



CAUTION: Clean the water level limiting device regularly and examine it for signs of damage. Refer to Fig. 7.

NOTICE: DO NOT remove ball float (s), doing so will cause damage to the vacuum. The ball float keeps water from entering the motor.

Before using the vacuum for wet pick up:

- Ensure the canister is empty and free of excessive dust.
- Remove filters (l).
- Plug vacuum into a RCD protected outlet.

TO EMPTY CANISTER (FIG. 1, 7)

The ball float valve (s) will block air to the motor when the canister is full and the sound of the motor will change at once. When the motor has a high pitched sound and air/water flow stops, empty the canister.

1. Turn off vacuum and unplug cord from outlet.
2. Unlatch canister latches (e) and remove vacuum head (d).
3. Empty contents of canister (f) into a suitable container or drain.

TO CONVERT BACK TO DRY VACUUM OPERATION (FIG. 1)

1. Empty Canister, refer to **To Empty Canister** instructions.
2. Place canister upside down position until dry. DO NOT use wet canister for dry pick up.
3. Place vacuum head (d) on a level surface until dry.
4. Reinstall filters when vacuum head is dry. See **Filters under Maintenance**.
5. When canister is dry place the vacuum head (d) onto the canister and secure it by closing the canister latches (e).

Shut Down/Transportation (fig. 1)

1. Turn on/off control switch (c) to the OFF position.
2. Unplug the unit.
3. Store the power cord (b) wrapping it around the top handle/cord wrap (a) as shown.
4. When transporting in vehicles, secure the machine.

MAINTENANCE

Your DEWALT appliance has been designed to operate over a long period of time with a minimum of maintenance. Continuous satisfactory operation depends upon proper appliance care and regular cleaning.



WARNING: To reduce the risk of injury, turn appliance off and disconnect appliance from power source before installing and removing accessories, before adjusting or changing set-ups or when making repairs. An accidental start-up can cause injury.



WARNING: For user servicing, the machine must be dismantled, cleaned and serviced, as far as is reasonably practicable, without causing risk to the maintenance staff and others. Suitable precautions include, decontamination before dismantling, provision for local filtered exhaust ventilation where the machine is dismantled, cleaning of the maintenance area and suitable personal protection.

- The manufacturer, or an instructed person, shall perform a technical inspection at least annually, consisting of, for example, inspection of filters for damage, air tightness of the machine and proper function of the control mechanism.
- When carrying out service or repair operations, all contaminated items which cannot be satisfactorily cleaned, are to be disposed of; such items shall be disposed of in impervious bags in accordance with any current regulation for the disposal of such waste.

Filter (fig. 1, 8, 9)

FILTER CARE

The HEPA filters included with this vacuum are long life filters. To be effective in minimizing dust recirculation, the filters MUST be installed correctly and in good condition.



WARNING: Appropriate personal protective equipment like dust mask and gloves should be used while handling the filters.

To Remove Filters

1. Turn on/off control switch (c) to the OFF position (O) and unplug cord from outlet.
2. Release canister latches (e) and remove vacuum head (d) from canister. Place vacuum head on a level surface upside down.
3. Turn each filter (l) counterclockwise by gripping it on the plastic end cover as shown, and carefully

remove from head, ensuring debris does not fall into mounting hole.

NOTE: Use care to not damage filter material.

4. If the bottom side of the vacuum head (d) needs to be cleaned, use a cloth dampened with water and mild soap and allow it to dry. Dispose of cloth in an appropriate container.

5. Inspect filters for wear, tears or other damage. DEWALT filter membranes are teflon coated. A type of damage or wear could be this teflon coating flaking off the membrane, refer to fig 8.

NOTE: If there is any doubt on the condition of the filters they MUST be replaced. DO NOT continue use if filters are damaged.



WARNING: Never use compressed air or a brush to clean filters, otherwise damage to the filter membrane will occur which will allow dust to pass through the filter. If needed, gently tap against a hard surface. The automatic filter cleaning system will maintain maximum performance and continue to function. If visual damage to the filter membrane exists, replace filters. Filters typically last between six and twelve months depending on use and care.

To Install Filters

1. Ensure filter seal (t) is in place and is secure.
2. Line up filter threads (u) to vacuum head threads and using moderate force, turn filter clockwise until tight.

NOTE: Use care to not damage filter material.

3. Place the vacuum head (d) onto the container and secure it by closing the canister latches (e).



Lubrication

Your appliance requires no additional lubrication.



Cleaning



WARNING: Never use solvents or other harsh chemicals for cleaning the non-metallic parts of the appliance. These chemicals may weaken the materials used in these parts. Never let any liquid get inside the machine; never immerse any part of the appliance into a liquid.

1. Vacuum the outside of the dust extractor. For further cleaning use a cloth dampened only with water and mild soap if necessary.
2. After use dispose of cloth in an appropriate container.

Storage (fig. 1)

1. Empty the canister, refer to **To Empty Canister** under **Operation**.
2. Clean the vacuum inside and outside. Refer to **Cleaning**.
3. Clean or replace filters, refer to **Filters**.
4. Store the suction hose and the power cord as shown in the illustration. Place the unit in a dry room and secure it from unauthorized use.

Optional Accessories



WARNING: Since accessories, other than those offered by DEWALT, have not been tested with this product, use of such accessories with this appliance could be hazardous. To reduce the risk of injury, only DEWALT recommended accessories should be used with this product.

	DWV9330	HEPA filter: Captures 99.97% of all particles greater than or equal to 0.3 microns. Required when picking up lead paint debris.
	DWV9316	15' Anti-Static Accessory Hose
	DWV9500	Vac Rack

The filter bags provide a clean, easy and quick way to dispose of the dust collected.

Paper filter bags: The DWV9401 filter bags are designed to capture many types of dust including drywall, concrete and wood. These bags should be disposed of once the airflow becomes restricted. DO NOT reuse bags.

	DWV9401	Disposable paper filter bag
---	---------	-----------------------------

Fleece filter bag: The DWV9402 fleece bag is designed to capture many types of dust including drywall, concrete and wood. This bag should be disposed of once the airflow becomes restricted. DO NOT reuse this bag.

The fleece bag is ideal for heavier materials such as concrete and drywall dust where a paper filter bag may tear.

	DWV9402	Disposable fleece filter bag
---	---------	------------------------------

Plastic collection bag: The DWV9400 disposable plastic bag is designed to seal the liner to the tank inlet without being pulled into the filter during use. The plastic disposable bag allows for easy cleanup and disposal of dust and keeps dust from escaping back into the atmosphere during emptying. Because this bag is specially designed not to be pulled into the filter, there will be a small amount of dust remaining in the tank.

	DWV9400	Disposable plastic collection bag
---	---------	-----------------------------------

VAC RACK DWV9500 INSTALLATION (FIG. 10)

1. Remove the 4 carry handle screws using a T-25 star bit and remove the carry handle.
2. Install the vac rack reusing the carry handle screws. Put them back in their original holes and tighten.
3. Use the 2 screws (v) provided by placing them in the rear holes of the vac rack. Push down and turn each screw to break through the material and into the hidden screw boss below. Tighten.



CAUTION: Do not exceed 9 kg (20 lb) in each 14 liter storage unit, maximum 2 storage units per dust extractor. Do not exceed 18 kg (40 lb) in a 28 liter storage unit, 1 storage unit per dust extractor. Exceeding the recommended height and/or weight could result in an unstable dust extractor would could cause injury or damage.

NOTICE: Do not remove dust extractor head from tank with T-stack storage units attached. Doing so could result in damage to the dust extractor filters.

SECURING THE POWER CORD TO THE HOSE (FIG. 1)

The power cord (b) can be secured to the suction hose (g) using the D279058CL hose clip (available from your local DEWALT supplier).

Consult your dealer for further information on the appropriate accessories.

Troubleshooting

PROBLEM	SOLUTION
Motor does not run	Check power cord, plugs and outlet.
	Ensure the on/off switch is in the ON position (I).
	Ensure the tool control switch is in the OFF position.
Suction capacity decreases	Remove blockages in the suction nozzle, suction tube, suction hose or filters.
	Replace the paper or fleece bag.
	Check for proper installation of the filters.
	Clean or replace the filters.
	Empty canister, refer to Empty Canister under Operation .
Vacuum stops running	Thermal overload has been tripped:
	1. Turn the vacuum off and disconnect vacuum cleaner from power source.
	2. Empty the canister, if needed.
	3. Allow the unit to cool.
	4. Plug the power cord into an appropriate outlet and turn on/off switch to the ON position (I) to test. If vacuum will not restart contact your seller or check the location of your nearest authorised DEWALT repair agent in the DEWALT catalogue or contact your DEWALT office at the address indicated in this manual.
Dust comes out while vacuuming	Check for proper installation of the filters.
	Ensure filters are not damaged; replace if necessary.
	Ensure filter seals are in place and are secure.
Automatic filter cleaning is not working	Listen for the solenoid clicking to ensure the filter cleaning mechanism is working.
	If vacuum will not restart contact your seller or check the location of your nearest authorised DEWALT repair agent in the DEWALT catalogue or contact your DEWALT office at the address indicated in this manual.
Power tool does not turn on.	Ensure the tool control switch is in the ACTIVATION position  .

Protecting the Environment



Separate collection. This product must not be disposed of with normal household waste.

Should you find one day that your DEWALT product needs replacement, or if it is of no further use to you, do not dispose of it with household waste. Make this product available for separate collection.



Separate collection of used products and packaging allows materials to be recycled and used again. Re-use of recycled materials helps prevent environmental pollution and reduces the demand for raw materials.

Local regulations may provide for separate collection of electrical products from the household, at municipal waste sites or by the retailer when you purchase a new product.

DEWALT provides a facility for the collection and recycling of DEWALT products once they have reached the end of their working life. To take advantage of this service please return your product to any authorised repair agent who will collect them on our behalf.

You can check the location of your nearest authorised repair agent by contacting your local DEWALT office at the address indicated in this manual. Alternatively, a list of authorised DEWALT repair agents and full details of our after-sales service and contacts are available on the Internet at: **www.2helpU.com**.

진공청소기

DWV901

축하합니다!

DEWALT 제품을 선택해 주셔서 감사합니다. DEWALT는 오랜 경험과 제품 개발 및 혁신을 통해 전문 전동 공구 사용자들이 인정하는 기업으로 자리 잡아 왔습니다.

기술 데이터

		DWV901
전압	V	220
정격 전력	W	1400
최대 출력	W	3600
주파수	Hz	60
보호 등급		IPX4
먼지통 용량	l	30
집진 용량(액체)	l	17.5
유속(송풍기에서의 최대치)	l/s	68
음압(송풍기에서의 최대치)	kPa	21
필터 면적	m ²	0.3
전동 공구의 전원 연결 데이터	W	2200
호스 길이	m	2.5
호스 지름	mm	32
무게	kg	9.5

정의: 안전 지침

다음 정의는 각 경고 문구의 심각도를 설명합니다. 설명서를 읽고 다음 기호들에 유의하십시오.



위험: 절박한 위험 상태를 나타내며, 방지하지 않으면 사망 또는 심각한 부상을 초래합니다.



경고: 잠재적 위험 상태를 나타내며, 방지하지 않으면 사망 또는 심각한 부상을 초래할 수 있습니다.



주의: 잠재적 위험 상태를 나타내며, 방지하지 않으면 경미한 부상 또는 중급의 부상을 초래할 수 있습니다.

고지: 부상을 초래하지 않는 행위를 나타내며, 방지하지 않으면 재산상의 손해가 발생할 수 있습니다.



감전 위험성을 나타냅니다.



화재 위험성을 나타냅니다.



경고: 부상 위험성을 줄이려면 사용 설명서를 숙지하십시오.

주요 안전 지침



경고! 안전 경고와 지침을 모두 읽으십시오. 경고와 지침을 준수하지 않으면 감전, 화재 또는 심각한 부상을 초래할 수 있습니다.

향후 참고할 수 있도록 모든 경고와 지침을 보관해 두십시오.

본 제품을 사용하기 전에 모든 지침을 읽고 따라주십시오.



경고: 사용자에게 이 기기 사용에 대한 적절한 지시를 해야 합니다.



경고: 감전 위험성을 줄이려면, 비에 노출되지 않도록 하십시오. 실내에서 보관하십시오.

- 사용하기 전에 사용자에게 모인 물질의 안전한 분리 및 폐기 방법을 포함해 기기 사용 및 사용 대상 물질에 대한 정보와 지침, 교육을 제공해야 합니다.
- 사용자는 취급 물질과 관련된 안전 규정을 준수해야 합니다.
- 전원에 연결되어 있을 때는 장비 케이블을 떠나지 마십시오. 사용하지 않을 때나 정비하기 전에는 콘센트에서 플러그를 뽑아 두십시오.

- 장비를 장난감으로 사용하지 않도록 하십시오. 어린이가 사용하거나 장비가 어린이 가까이 있을 때는 주의하여 지켜 보십시오.
- 이 장비는 설명서에 기술된 대로만 사용하십시오. DEWALT 권장 부품만 사용하십시오.
- 이 장비를 손상된 코드나 플러그와 함께 사용하지 마십시오. 장비가 제대로 작동하지 않거나 추락했거나 손상되었거나 실외에 방치되었거나 침수되었을 경우 서비스 센터로 보내십시오.
- 장비를 끌거나 운반할 때 코드를 당기거나 코드를 손잡이로 사용하거나 코드가 있는 상태에서 문을 닫거나 날카로운 모서리에 걸쳐서 코드를 당기지 마십시오. 장비를 코드 위로 끌지 마십시오. 코드를 뜨거운 곳에서 멀리 두십시오.
- 코드를 당겨 장비의 플러그를 뽑지 마십시오. 플러그를 뽑으려면 코드가 아닌 플러그를 쥐고 뽑으십시오.
- 젖은 손으로 플러그나 장비를 만지지 마십시오.
- 장비의 구멍 부분에 어떤 물체도 넣지 마십시오. 구멍을 막은 채로 장비를 사용하지 마십시오. 먼지, 실, 머리카락과 기타 공기 흐름에 방해가 되는 것들을 제거하십시오.
- 머리카락, 헐거운 옷, 손가락 및 모든 신체 부분을 구멍 및 작동 부품으로부터 멀리 하십시오.
- 장비의 플러그를 뽑기 전에 모든 제어장치를 끄십시오.
- 계단을 청소할 때는 특히 주의하십시오.
- 장비를 사용해 휘발유와 같은 가연성 또는 폭발성 액체를 빨아들이거나 이러한 액체가 있는 장소에서 장비를 사용하지 마십시오.
- 건조한 곳이나 공기의 상대습도가 낮을 때에는 정전기가 발생할 수 있습니다. 이는 일시적 현상이며 집진기 사용에는 영향을 주지 않습니다. 정전기 발생 빈도를 줄이려면 콘솔과 설치되어 있는 가습기를 사용해 공기에 습기를 더해 주거나 DWV9313-XJ 정전기 방지 호스 액세서리를 사용하십시오.
- 자연 발화를 막으려면 사용한 뒤 항상 여과통을 비우십시오.

본 지침을 잘 보관해 두십시오.

추가 안전 규칙

- 담배, 성냥 또는 뜨거운 재와 같이 타고 있거나 연기를 내뿜고 있는 물체를 빨아들이지 마십시오.
- 숯, 곡물과 같은 연소하기 쉬운 폭발성 물질 또는 기타 곱게 갈은 타기 쉬운 물질을 청소하기 위해 사용하지 마십시오.
- 위험 물질, 독성 물질 또는 석면 또는 농약과 같은 발암성 물질을 청소하는 데 사용하지 마십시오.
- 폭발성 액체(예: 휘발유, 경유, 난방유, 도로 희석제), 산 또는 용제를 빨아들이지 마십시오.

- 습식 집진 용도에 기술된 경우를 제외하고는 필터를 장착하지 않은 채로 청소를 하지 마십시오.
- 일부 목재에는 방부제가 포함되어 있으며 독성이 있을 수 있습니다. 이러한 재재를 사용해 작업할 때는 흡입하거나 피부에 접촉되지 않도록 각별히 주의하십시오. 자재 공급업체로부터 구할 수 있는 모든 안전 정보를 요청하여 이를 준수하십시오.
- 집진기를 발판으로 사용하지 마십시오.
- 집진기에 무거운 물체를 올려 놓지 마십시오.

날짜 코드 위치

날짜 코드에는 제조년도가 포함되어며 케이스에 인쇄되어 있습니다.

예:

2014 XX XX

제조년도

포장 내용물

포장에는 다음 내용물이 들어 있습니다.

- 1 집진기
- 1 정전기 방지 흡입 호스
- 1 DWV9310 커넥터
- 2 HEPA 필터
- 1 사용 설명서
- 운반 중에 발생할 수 있는 집진기, 부품 또는 액세서리의 손상 여부를 확인하십시오.
- 작동 전에 시간을 내어 본 설명서를 읽고 숙지하십시오.

설명(그림 1)



경고: 전동 공구 또는 전동 공구의 어떤 부품도 절대 개조하지 마십시오. 제품이 파손되거나 부상을 당할 수 있습니다.

- a. 상단 손잡이/코드 감개
- b. 전원 코드
- c. 켜기/끄기 전원 스위치
- d. 집진기 헤드
- e. 여과통 래치
- f. 여과통
- g. 흡입 호스
- h. 바퀴
- i. HEPA 필터
- j. 나사형 호스 삽입부
- k. 호스 스트랩
- l. 전동 공구용 콘센트
- m. 공구 제어 스위치
- n. 봉투

- o. DWV9130 커넥터
- p. AirLock 커넥터

정전기 방지 호스 옵션

DWV901에는 정전기 방지 접지 시스템이 장착되어 있습니다. DWV901-KR/A9에는 건조한 전해의 집진으로 인한 정전기 쇼크를 방지하는 정전기 방지 호스가 있습니다.

용도

이 집진기는 석고보드, 콘크리트 또는 표면 먼지와 같은 미세 먼지 집진용으로 사용됩니다.

우천 시나 가연성 액체 또는 기체가 있는 장소에서 사용하지 마십시오.

본 고성능 집진기는 전문가용 공구입니다. 어린이가 이 장비를 만지지 않도록 하십시오. 경험이 없는 작업자가 이 장비를 사용할 때는 감독자의 지도가 필요합니다.

가연성 먼지에 집진기를 사용하지 마십시오.

폭발성 환경에서 집진기를 사용하지 마십시오.

참고: 이 장비는 호텔, 학교, 병원, 공장, 점포, 사무소, 임대 업체, 건설 현장과 같은 상업적 용도에 적합합니다.

- 본 제품은 안전 책임을 맡고 있는 사람이 감독을 하고 있지 않는 한 경험, 지식 또는 기술이 부족하고 신체적, 감각적 또는 정신적 능력이 미약한 사람(어린이 포함)이 사용하도록 고안된 것이 아닙니다. 이 제품 옆에 어린이만 혼자 두어서는 안 됩니다.

전기 안전

전기 모터는 한 가지 전압에만 맞추어 설계되었습니다. 전원이 전동기 내입 플레이트에 기재된 전압과 일치하는지 항상 확인하십시오.

전원 코드가 손상된 경우에는 DEWALT 서비스 센터에서 구할 수 있는 특수 제작 코드로 DEWALT 서비스 센터를 통해 교체해야 합니다.

연장 케이블 이용

연장 케이블이 필요한 경우 이 장비의 입력 전압에 맞는 승인된 3코어 연장 케이블을 사용하십시오(기술 자료 참조). 최소 도체 크기는 1.5 mm², 최대 길이는 30m입니다.

케이블 릴을 사용할 때는 항상 케이블을 완전히 푸십시오.

조립 및 조절(그림 1-3)



경고: 액세서리를 설치 및 분리하기 전, 구성 상태를 조정하거나 변경하기 전, 또는 수리 시 부상 위험성을 줄이려면 장비를 끄고 전원에서부터 연결을 차단하십시오. 공구가 갑자기 작동하여 부상을 당할 수 있습니다.



경고: 진공 청소 중에는 필터 (f)가 항상 설치되어 있어야 합니다. 단, 작동의 습식 집진 용도에 기술 된 경우는 예외입니다. 미세 먼지를 진공 청소할 때는 여과통을 쉽게 비울 수 있도록 추가 종이 봉투나 플리스 봉투를 사용할 수도 있습니다.

1. 별도의 종이 봉투(n)를 사용할 경우 그림 2에서와 같이 설치합니다.

참고: 봉투가 찢어지지 않도록 주의하십시오. 삽입부 (j)에 봉투를 꼭 맞게 끼워 밀봉함으로써 집진 성능을 극대화하십시오.

2. 여과통에 집진기 헤드 (d)를 놓고 여과통 래치 (e)를 닫아 고정합니다.
3. 호스 끝 부분 (g)을 나사형 호스 삽입부 (j)에 끼운 뒤 호스 끝 부분을 탱크에 단단히 조입니다.

작동

사용 지침(그림 1, 4)



경고: 안전 지침과 해당 규정을 항상 준수하십시오.



경고: 액세서리를 설치 및 분리하기 전, 구성 상태를 조정하거나 변경하기 전, 또는 수리 시 부상 위험성을 줄이려면 장비를 끄고 전원에서부터 연결을 차단하십시오. 공구가 갑자기 작동하여 부상을 당할 수 있습니다.

1. 적절한 콘센트에 전원 코드를 꽂습니다.
2. 켜기/끄기 스위치 (a)를 켜기 위치 (I)로 돌립니다.
3. 사용할 전동 공구에 연결하려면 전동 공구 연결의 지침을 따르십시오.

참고: 공구 제어 스위치가 켜져 있고 전원 코드가 콘센트 (i)에 꽂혀 있지 않은 경우, 집진기가 잠시 켜졌다가 다시 꺼져서 공구 제어 스위치 (m)가 켜기 위치에 있음을 표시합니다.

전동 공구 연결(그림 1, 4, 5)



경고: 콘센트 (i)는 설명서에 지정된 용도로만 사용하십시오.

1. 적절한 콘센트에 집진기 전원 코드를 꽂습니다.
2. 콘센트 (i)에 전동 공구의 플러그를 연결합니다.

참고: 전동 공구의 전원 연결(기술 자료)에 콘센트 (i)에 꽂은 공구의 허용 출력이 나와 있습니다.

3. 공구 제어 스위치 (m)를 작동 위치  로 돌립니다. 이렇게 하면 집진기가 전동 공구에 의해 자동으로 켜지고 꺼집니다.

참고: 0.5초 이내에 진공 청소기가 자동으로 시작되며 전동 공구를 끈 뒤 15초 동안은 계속 청소기가 작동합니다.

- 수동 모드로 전환하려면 공구 제어 스위치 (m)를 끕니다. 수동 모드에서는 공구와 집진기가 서로 독립적으로 켜지고 꺼집니다.
- DEWALT 견속용 집진기에는 DEWALT AirLock 연결 시스템이 장착되어 있습니다. AirLock을 이용하면 흡입 호스 (g)와 전동 공구를 빠르고 견고하게 연결할 수 있습니다. AirLock 커넥터 (p)는 DEWALT 호환 공구에 직접 연결되거나 AirLock 어댑터(현재 DEWALT 공급업체에서 구입 가능)를 사용해 연결합니다. 사용 가능한 어댑터에 대한 자세한 정보는 **액세서리** 단원을 참조하십시오.

참고: 어댑터를 사용할 경우 아래 절차를 따르기 전에 공구 콘센트에 견고하게 부착되었는지 확인하십시오.

- AirLock 커넥터의 고리가 잠금 해제 위치에 있는지 확인하십시오. 고리와 AirLock 커넥터의 눈금 (v)을 잠금 해제와 잠금 위치에 대해 표시된 바와 같이 정렬하십시오.
- AirLock 커넥터를 어댑터 커넥트 포인트에 맞춰 누르십시오.
- 고리를 잠금 위치로 회전하십시오.

참고: 고리 내부의 볼 베어링이 슬롯에 잡혀 견고하게 연결되고, 전동 공구가 집진기에 견고히 연결됩니다.

자동 필터 청소 시스템

이 집진기에는 효과가 아주 뛰어난 필터 청소 시스템이 있어 필터가 막히는 것을 최소화해줍니다. 30초마다 두 개의 필터 중 하나가 자동으로 청소됩니다. 청소 과정은 필터 간에 번갈아 이루어지며 유닛의 수명이 다할 때까지 계속됩니다.

참고: 이 프로세스 진행 중에 딸깍거리는 소리가 들리는 것은 정상입니다.

참고: 오랜 시간 작동한 뒤에는 자동 청소 시스템의 효과가 떨어질 수 있습니다. 이럴 경우 필터를 청소하거나 교체해야 합니다. 필터(**유지보수** 아래)를 참조하십시오.

파킹 브레이크(그림 1, 6)

파킹 브레이크는 집진기의 움직임을 막기 위해 바퀴 한 개를 잠급니다.

- 파킹 브레이크를 작동시키려면 브레이크의 '켜기' 쪽을 누릅니다.
- 파킹 브레이크를 해제하려면 브레이크의 '끄기' 쪽을 누릅니다.

사용 후 집진 봉투 제거/교체(그림 1)



경고: 사용한 집진 봉투를 취급할 때는 방진 마스크, 장갑과 같은 적절한 개인 보호 장구를 사용해야 합니다.

- 집진기 전원을 끄고 콘센트에서 코드를 뽑습니다.
- 여과통 래치 (e)를 풀고 집진기 헤드 (d)를 분리합니다.

- 삽입부 (i)에서 집진 봉투를 조심스럽게 당깁니다.
- 기기에서 분리할 때에는 집진 봉투의 열린 부분을 밀봉합니다.
- 법적 조항에 따라 적절한 용기에 집진 봉투를 폐기합니다.

습식 집진 용도(그림 1, 7)



경고: 습식 집진 용도로 사용할 때는 전동 공구를 콘센트 (l)에 연결하지 마십시오.



경고: 습식 집진 용도로 집진기를 사용할 때는 누전 차단기(RCD) 보호 콘센트에 집진기 플러그를 연결하십시오.



경고: 기기에서 거품이나 액체가 흘러나오면 즉시 전원을 끄십시오.



주의: 수위 제한 장치를 정기적으로 청소하고 손상 징후를 검사하십시오. 그림 7을 참조하십시오.

참고: 볼 플로트 (s)를 제거하지 마십시오. 집진기가 손상될 수 있습니다. 볼 플로트는 모터에 물이 들어가지 않도록 보호합니다.

습식 집진용으로 집진기를 사용하기 전에,

- 여과통이 비어 있고 과도한 먼지가 없는지 확인하십시오.
- 필터 (i)를 제거하십시오.
- 집진기를 RCD 보호 콘센트에 꽂으십시오.

여과통을 비우려면(그림 1, 7)

여과통이 가득 차면 볼 플로트 밸브 (s)가 모터로 들어가는 공기를 차단하며 모터 소리가 바뀝니다. 모터에서 높은 소리가 들리고 공기/물 흐름이 중지되면 여과통을 비우십시오.

- 집진기 전원을 끄고 콘센트에서 코드를 뽑습니다.
- 여과통 래치 (e)를 풀고 집진기 헤드 (d)를 분리합니다.
- 적절한 용기나 배수구에 여과통 (f) 내용물을 비웁니다.

건식 집진 작업으로 전환하려면(그림 1)

- 여과통을 비우려면의 지침을 참조해 여과통을 비웁니다.
- 마를 때까지 여과통을 뒤집어 놓습니다. 젖은 여과통을 건식 집진용으로 사용하지 마십시오.
- 마를 때까지 집진기 헤드 (d)를 평평한 곳에 놓아 둡니다.
- 집진기 헤드가 마르면 필터를 다시 설치합니다. 필터(**유지보수** 아래)를 참조하십시오.
- 여과통이 마르면 여과통에 집진기 헤드 (d)를 놓고 여과통 래치 (e)를 닫아 고정합니다.

작동 중단/운반(그림 1)

1. 켜기/끄기 제어 스위치 (c)를 끄기 위치로 돌립니다.
2. 장치의 플러그를 뽑습니다.
3. 표시된 바와 같이 전원 코드 (b)를 상단 손잡이/코드 감개 (a)로 감아 보관합니다.
4. 차량으로 운반할 때는 기기를 고정하십시오.

유지보수

DEWALT 장비는 최소한의 유지보수로 장기간에 걸쳐 작업이 가능하도록 설계되어 있습니다. 만족스러운 연속 작동은 장비 관리와 정기적인 청소에 달려 있습니다.



경고: 액세서리를 설치 및 분리하기 전, 구성 상태를 조정하거나 변경하기 전, 또는 수리 시 부상 위험성을 줄이려면 장비를 끄고 전원으로부터 연결을 차단하십시오. 공구가 갑자기 작동하여 부상을 당할 수 있습니다.



경고: 사용자 정비의 경우, 적절하게만 수행하면 유지보수 담당자와 다른 사람들에게 위험성을 야기하지 않으면서 기기를 분해, 청소 및 정비할 수 있습니다. 적당한 사전 주의사항으로는 분해 전의 오염 제거, 장비 분해 장소의 적절한 환기, 유지보수 영역의 청소 및 적절한 개인 보호가 포함됩니다.

- 제조업체 또는 교육을 받은 사람이 연 1회 이상 기술 검사를 수행해야 합니다. 이러한 검사는 필터 손상 여부 검사, 기기의 공기 밀폐 여부, 그리고 제어 메커니즘의 올바른 기능 등으로 구성됩니다.
- 정비 또는 수리 작업을 할 때 충분히 청소할 수 없는 모든 오염 부품은 폐기해야 합니다. 이러한 품목은 해당 폐기물의 폐기에 대한 최신 규정에 따라 밀봉된 봉투에 넣어 폐기해야 합니다.

필터(그림 1, 8, 9)

필터 관리

본 집진기에 포함된 HEPA 필터는 장수명 필터입니다. 먼지 재순환을 효과적으로 최소화하려면 필터를 올바르게 설치하고 좋은 상태를 유지해야 합니다.



경고: 필터를 취급할 때는 방진 마스크, 장갑과 같은 적절한 개인 보호 장구를 사용해야 합니다

필터를 제거하려면

1. 켜기/끄기 제어 스위치 (c)를 끄기 위치(O)로 돌린 뒤 콘센트에서 코드를 뽑습니다.

2. 여과통 래치 (e)를 풀고 집진기 헤드 (d)를 여과통에서 분리합니다. 집진기 헤드를 평평한 곳에 뒤집어 놓아 둡니다.
3. 그림에서와 같이 플라스틱 쪽 커버를 쥐고 시계 반대 방향으로 각 필터 (f)를 돌린 다음 헤드에서 조심스럽게 분리해 장착 구멍 안쪽에 잔해가 떨어지지 않게 합니다.

참고: 필터 소재가 손상되지 않도록 주의하십시오.

4. 집진기 헤드 (d)의 바닥면을 청소해야 할 경우에는 순한 비눗물에 적신 천을 사용해 닦은 후 말리십시오. 천은 적절한 용기에 폐기하십시오.
5. 필터에 마모되었거나 찢어졌거나 다른 손상된 부분이 있는지 검사합니다.

DEWALT 필터 박막은 테프론으로 코팅되어 있습니다. 필터 박막에서 이 테프론 코팅을 벗겨지게 하는 손상이나 마모의 유형은 그림 8을 참조하십시오.

참고: 필터의 상태에 대해 의심되는 부분이 있으면 교체해야 합니다. 필터가 손상되었다면 더 이상 사용하지 마십시오.



경고: 필터를 청소하기 위해 압축 공기나 솔을 사용하지 마십시오. 그렇지 않으면 필터 박막이 손상되어 먼지가 필터를 통과할 수 있습니다. 필요한 경우 단단한 면을 살짝 두드리십시오. 자동 필터 청소 시스템이 최대 성능을 유지하면서 계속 작동할 수 있게 해 줍니다. 필터 박막에 손상된 부분이 눈에 띄면 필터를 교체하십시오. 필터 수명은 사용과 관리 상태에 따라 일반적으로 6~12개월입니다.

필터를 설치하려면

1. 필터 씰 (h)이 제 위치에 고정되어 있는지 확인합니다.
2. 필터 스퀘드 (u)를 집진기 헤드 스퀘드에 맞춘 뒤 가볍게 힘을 주어 필터를 시계 방향으로 돌려 조입니다.

참고: 필터 소재가 손상되지 않도록 주의하십시오.

3. 먼지통에 집진기 헤드 (d)를 놓고 여과통 래치 (e)를 닫아 고정합니다.



윤활

이 장비는 별도의 윤활이 필요하지 않습니다.



청소



경고: 장비의 금속 이외의 부품을 청소할 때 강력한 화학약품을 사용하지 마십시오

이러한 화학약품은 부품에 사용된 소재를 약화할 수 있습니다. 기기 내부에 액체를 넣거나 장비 부품을 액체에 담그지 마십시오.

1. 집진기 외부를 진공 청소하십시오. 좀 더 깔끔한 청소가 필요한 경우 순한 비눗물에 적신 천을 사용하십시오.
2. 사용한 천은 적절한 용기에 폐기하십시오.

보관(그림 1)

1. 여과통을 비우려면(작동 아래)를 참조해 여과통을 비웁니다.
2. 집진기 안팎을 청소합니다. 청소를 참조하십시오.
3. 필터를 참조해 필터를 청소하거나 교체하십시오.
4. 그림에서와 같이 흡입 호스와 전원 코드를 보관합니다. 건조한 실내에 장비를 보관하고, 승인 없이 사용되지 않도록 하십시오.

옵션 액세서리



경고: DeWALT에서 제공하지 않은 액세서리는 본 제품에서 테스트되지 않았으므로, 본 장비에서 이러한 액세서리를 사용하면 위험할 수 있습니다. 부상 위험성을 줄이려면 본 제품에 DeWALT 권장 액세서리만 사용해야 합니다.

	DWW9330	HEPA 필터: 0.3 마이크론 이상의 모든 입자를 99.97% 집진합니다. 납 성분의 도료 잔해를 집진할 때 필요합니다.
	DWW9316	15' 정전기 방지 호스
	DWW9500	집진기 랙

필터 봉투는 집진된 먼지를 깔끔하고, 쉽고, 빠르게 폐기할 수 있도록 합니다.

종이 필터 봉투: DWW9401 필터 봉투는 석고판, 콘크리트, 목재를 포함한 여러 유형의 먼지를 집진할 수 있도록 설계되었습니다. 이러한 봉투는 공기흐름을 제한한 후 폐기해야 합니다. 봉투를 재사용하지 마십시오.

	DWW9401	일회용 종이 필터 봉투
--	---------	--------------

플라스틱 필터 봉투: DWW9402 플리트 봉투는 석고판, 콘크리트, 목재를 포함한 여러 유형의 먼지를 집진할 수 있도록 설계되었습니다. 이

봉투는 공기흐름을 제한한 후 폐기해야 합니다. 이 봉투를 재사용하지 마십시오. 플리스 봉투는 종이 필터 봉투가 찢어질 수 있는 콘크리트와 석고판 먼지 등의 무거운 물질에 이상적입니다.

	DWW9402	일회용 플리스 필터 봉투
---	---------	---------------

플라스틱 집진 봉투: DWW9400 일회용 플라스틱 봉투는 사용하는 중에 필터에 걸어 넣지 않고도 라이너를 탱크 삼입부에 밀봉할 수 있도록 설계되었습니다. 플라스틱 일회용 봉투는 청소와 먼지 폐기가 손쉬우며, 비우는 중에 먼지가 공기 중으로 새어 나가지 않게 합니다. 이 봉투는 필터에 걸어 넣지 않도록 특별하게 설계되었으므로 탱크에 소량의 먼지가 남아 있게 됩니다.

	DWW9400	일회용 플라스틱 집진 봉투
---	---------	----------------

집진기 랙 DWW9500 설치(그림 10)

1. T-25 Star Bit를 사용하여 4개의 운반 손잡이 나사를 풀어 운반 손잡이를 분리합니다.
2. 운반 손잡이 나사를 재사용하여 집진기 랙을 설치합니다. 원래 구멍에 다시 넣고 조입니다.
3. 2개의 나사 (v)를 집진기 랙의 후면 구멍에 놓습니다. 각 나사를 아래로 눌러 자재를 통과하여 아래의 숨겨진 나사 보스에 닿도록 합니다. 조입니다.



주의: 각 14리터의 보관 장비에서 9kg(20lb)를 초과하지 않도록 하십시오. 집진기당 보관 장비는 2개까지 허용됩니다. 28리터 보관 장비에서 18kg(40lb)를 초과하지 않도록 하십시오. 집진기당 보관 장비는 1개만 허용됩니다. 권장 높이 또는 무게를 초과하면 집진기의 작동이 불안정해질 수 있으며, 부상이나 손상을 야기할 수 있습니다.

고지: T-스택 보관 장비가 장착된 탱크에서 집진기 헤드를 분리하지 마십시오. 그렇게 하면 집진기 필터가 손상될 수 있습니다.

호스에 전원 코드 고정하기(그림 1)

전원 코드 (b)를 흡입 호스 (g)에 고정할 수 있으며, 이는 D279058CL 호스 클립(현지 DeWALT 공급업체에서 구입 가능)을 사용하면 됩니다.

해당 액세서리에 대한 자세한 정보는 판매 대리점에 문의하십시오.

문제 해결

문제	해결책
모터가 작동하지 않음	전원 코드, 플러그, 콘센트를 점검하십시오.
	켜기/끄기 스위치가 켜기 위치 (I)에 있는지 확인하십시오.
	공구 제어 스위치가 끄기 위치에 있는지 확인하십시오.
흡입량 감소	흡입 노즐, 흡입 호스 또는 필터를 막고 있는 것을 제거하십시오.
	중이 또는 플라스틱 봉투를 교체하십시오.
	필터가 올바르게 설치되어 있는지 점검하십시오.
	필터를 청소하거나 교체하십시오.
여과통을 비우려면 "작동" 부분을 참조해 여과통을 비우십시오.	
집진기 작동이 멈춤	열과 부하가 발생하였습니다.
	1. 집진기를 끄고 전원으로부터 연결을 차단합니다.
	2. 필요한 경우 여과통을 비웁니다.
	3. 장비를 식힙니다.
	4. 전원 코드를 적절한 콘센트에 꽂고 켜기/끄기 스위치를 켜기 위치 (I)로 돌려 테스트합니다. 집진기가 재가동되지 않으면 판매점에 연락하거나 DEWALT 카탈로그에서 가까운 공인 DEWALT 수리 대리점 위치를 확인하거나 본 설명서에 기재된 주소의 DEWALT 사무소에 연락하십시오.
진공 청소 중에 먼지가 배출됨	필터가 올바르게 설치되어 있는지 점검하십시오.
	필터가 손상되었는지 확인하고 필요한 경우 교체하십시오.
	필터 씰이 제 위치에 고정되어 있는지 확인하십시오.
자동 필터 청소 시스템이 작동하지 않음	필터 청소 메커니즘이 작동하는지 확인하기 위해 필터 부분에서 딸깍하는 소리가 들리는지 귀기울이십시오.
	집진기가 재가동되지 않으면 판매점에 연락하거나 DEWALT 카탈로그의 공인 DEWALT 수리 대리점 위치를 확인하거나 본 설명서에 기재된 주소의 DEWALT 사무소에 연락하십시오.
전동 공구가 켜지지 않음	공구 제어 스위치가 작동 위치 (II)에 있는지 확인하십시오.

환경 보호



분리 수거하십시오. 본 제품을 일반 가정용 쓰레기로 처리하면 안 됩니다.



DEWALT 제품을 교체해야 하거나 더 이상 쓸모가 없어졌다고 판단될 때, 본 제품을 가정용 쓰레기와 함께 처리하지 마십시오. 이 제품은 분리 수거하십시오.



사용하던 제품과 포장을 분리 수거하면 자원을 재활용하고 재사용할 수 있습니다. 재활용 자원을 재사용하면 환경 오염이 방지되고 원자재에 대한 수요를 줄일 수 있습니다.

지역 규정에 따라 가정의 가전제품을 지역 폐기장에서 분리 수거할 수 있도록 해 놓았거나, 새로운 제품을 구입할 때 판매점을 통해 폐기 방법을 알 수 있습니다.

DEWALT는 사용 수명이 다한 DEWALT 제품을 수집하여 재활용하기 위한 시설을 운영하고 있습니다. 이 서비스를 활용하려면 당사가 폐제품 수거를 위임한 공인 수리 대리점에 제품을 반환해 주십시오.

본 설명서에 기재된 주소의 DEWALT 사무소에 연락하여 가까운 공인 수리 대리점의 위치를 확인할 수 있습니다. 또는 인터넷에서 다음 사이트를 방문하여 공인 DEWALT 수리 대리점 목록과 A/S, 연락처 등 자세한 정보를 찾아볼 수 있습니다. www.2helpU.com.

