

DEWALT®

XR LI-ION

English

4

한국어

18

Fig. A
그림 A

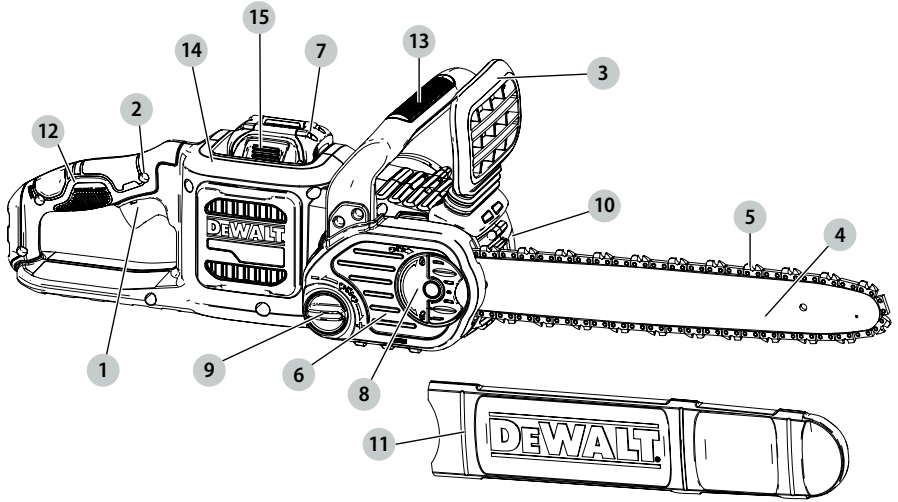

Fig. B
그림 B

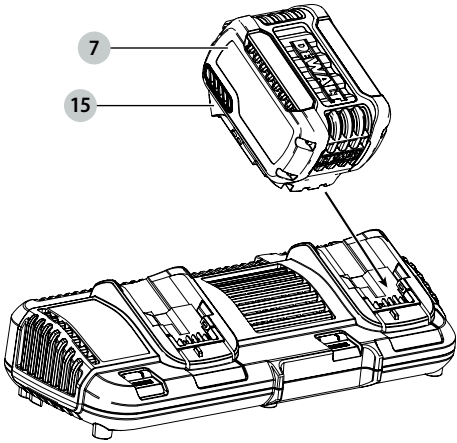

Fig. C
그림 C

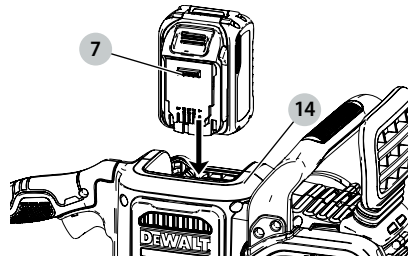

Fig. D
그림 D

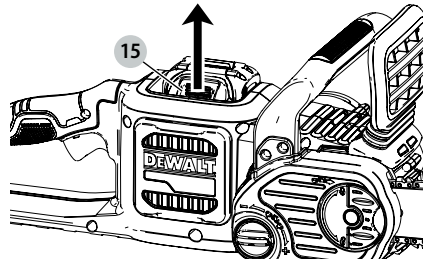

Fig. E
그림 E

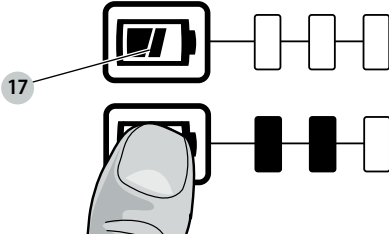

Fig. F
그림 F

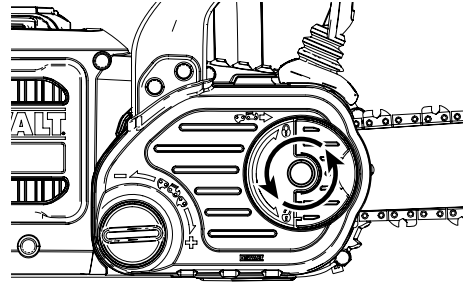

Fig. G
그림 G

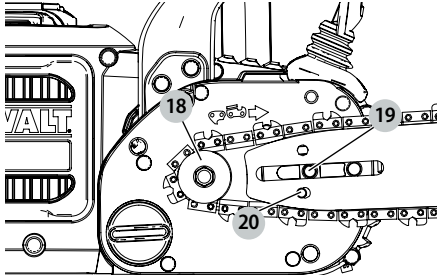

Fig. H
그림 H

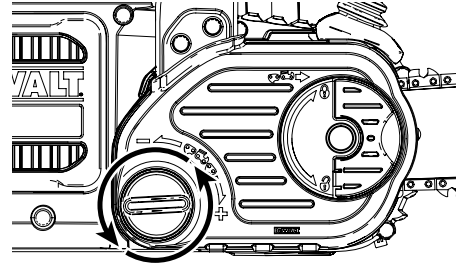

Fig. I
그림 I

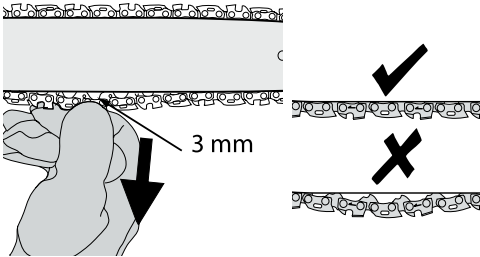

Fig. J
그림 J

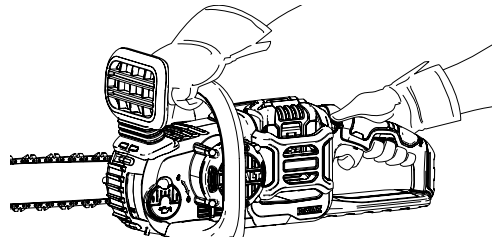

Fig. K
그림 K

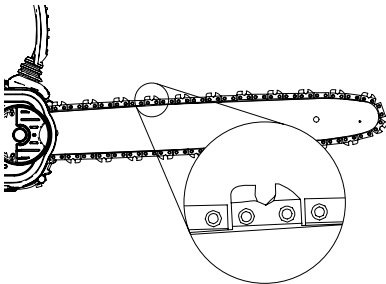

Fig. L
그림 L

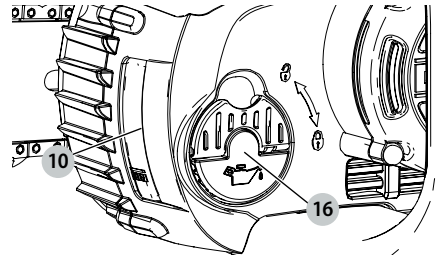

Fig. M
그림 M

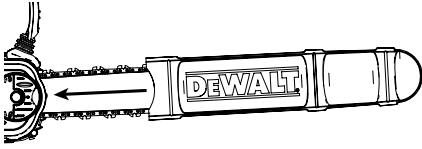

Fig. N
그림 N

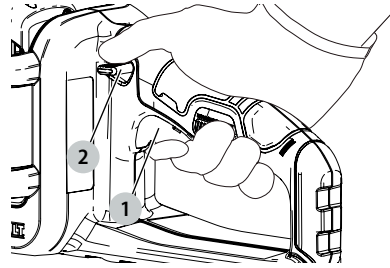

Fig. O
그림 O

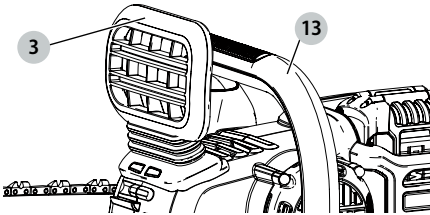

Fig. P
그림 P

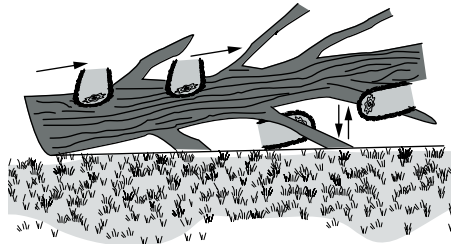

Fig. Q
그림 Q

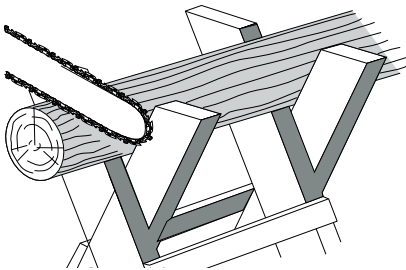

Fig. R
그림 R

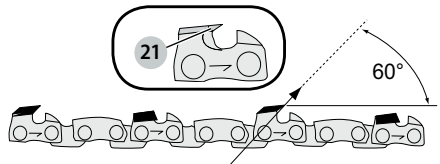

Fig. S
그림 S

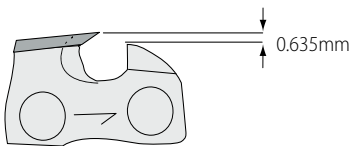
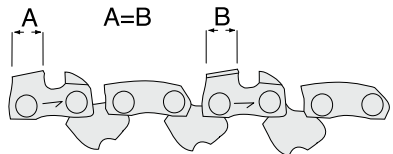

Fig. T
그림 T



54V CHAINSAW

DCM575

Congratulations!

You have chosen a DEWALT tool. Years of experience, thorough product development and innovation make DEWALT one of the most reliable partners for professional power tool users.

Technical Data

		DCM575	
Voltage	V_{DC}	54	
Battery type		Li-Ion	
Bar Length	cm	40	
Maximum Chain Speed (no-load)	m/s	15	
Maximum Cutting Length	cm	40	
Oil Capacity	ml	115	
Weight (without battery pack)	kg	4.4	

		DCB547	
Battery type		Li-Ion	
Voltage	V_{DC}	18/54	
Capacity	Ah	9.0/3.0	
Weight	kg	1.25	

		DCB118			
Mains voltage	V_{AC}	220-240			
Battery type		18/54 Li-Ion			
Approx. charging time of battery packs	min	22 (1.3 Ah)	22 (1.5 Ah)	30 (2.0 Ah)	
		45/30* (3.0 Ah)	60/40* (4.0 Ah)	75/47* (5.0 Ah)	
			60 (6.0 Ah)		

*Battery Datecode 201536 or later

Weight	kg	0,66
--------	----	------

The DCB118 charger accepts 18/20V Li-Ion XR and XR FLEXVOLT™ battery packs (DCB181, DCB182, DCB183, DCB183B, DCB184, DCB184B, DCB185 DCB546 and DCB547).



WARNING: To reduce the risk of injury, read the instruction manual.

Definitions: Safety Guidelines

The definitions below describe the level of severity for each signal word. Please read the manual and pay attention to these symbols.



DANGER: Indicates an imminently hazardous situation which, if not avoided, **will** result in **death or serious injury**.



WARNING: Indicates a potentially hazardous situation which, if not avoided, **could** result in **death or serious injury**.



CAUTION: Indicates a potentially hazardous situation which, if not avoided, **may** result in **minor or moderate injury**.

NOTICE: Indicates a practice **not related to personal injury** which, if not avoided, **may** result in **property damage**.



Denotes risk of electric shock.



Denotes risk of fire.

General Power Tool Safety Warnings



WARNING: Read all safety warnings and all instructions. Failure to follow the warnings and instructions may result in electric shock, fire and/or serious injury.

SAVE ALL WARNINGS AND INSTRUCTIONS FOR FUTURE REFERENCE

The term "power tool" in the warnings refers to your mains-operated (corded) power tool or battery-operated (cordless) power tool.

1) Work area safety

- Keep work area clean and well lit.** Cluttered or dark areas invite accidents.
- Do not operate power tools in explosive atmospheres, such as in the presence of flammable liquids, gases or dust.** Power tools create sparks which may ignite the dust or fumes.
- Keep children and bystanders away while operating a power tool.** Distractions can cause you to lose control.

2) Electrical safety

- Power tool plugs must match the outlet. Never modify the plug in any way. Do not use any adapter plugs with earthed (grounded) power tools.** Unmodified plugs and matching outlets will reduce risk of electric shock.
- Avoid body contact with earthed or grounded surfaces such as pipes, radiators, ranges and refrigerators.** There is an increased risk of electric shock if your body is earthed or grounded.
- Do not expose power tools to rain or wet conditions.** Water entering a power tool will increase the risk of electric shock.
- Do not abuse the cord. Never use the cord for carrying, pulling or unplugging the power tool. Keep cord away from heat, oil, sharp edges or moving parts.** Damaged or entangled cords increase the risk of electric shock.

- e) **When operating a power tool outdoors, use an extension cord suitable for outdoor use.** Use of a cord suitable for outdoor use reduces the risk of electric shock.
- f) **If operating a power tool in a damp location is unavoidable, use a residual current device (RCD) protected supply.** Use of an RCD reduces the risk of electric shock.

3) Personal safety

- a) **Stay alert, watch what you are doing and use common sense when operating a power tool. Do not use a power tool while you are tired or under the influence of drugs, alcohol or medication.** A moment of inattention while operating power tools may result in serious personal injury.
- b) **Use personal protective equipment. Always wear eye protection.** Protective equipment such as dust mask, non-skid safety shoes, hard hat, or hearing protection used for appropriate conditions will reduce personal injuries.
- c) **Prevent unintentional starting. Ensure the switch is in the off position before connecting to power source and/or battery pack, picking up or carrying the tool.** Carrying power tools with your finger on the switch or energising power tools that have the switch on invites accidents.
- d) **Remove any adjusting key or wrench before turning the power tool on.** A wrench or a key left attached to a rotating part of the power tool may result in personal injury.
- e) **Do not overreach. Keep proper footing and balance at all times.** This enables better control of the power tool in unexpected situations.
- f) **Dress properly. Do not wear loose clothing or jewellery. Keep your hair, clothing and gloves away from moving parts.** Loose clothes, jewellery or long hair can be caught in moving parts.
- g) **If devices are provided for the connection of dust extraction and collection facilities, ensure these are connected and properly used.** Use of dust collection can reduce dust-related hazards.

4) Power tool use and care

- a) **Do not force the power tool. Use the correct power tool for your application.** The correct power tool will do the job better and safer at the rate for which it was designed.
- b) **Do not use the power tool if the switch does not turn it on and off.** Any power tool that cannot be controlled with the switch is dangerous and must be repaired.
- c) **Disconnect the plug from the power source and/or the battery pack from the power tool before making any adjustments, changing accessories, or storing power tools.** Such preventive safety measures reduce the risk of starting the power tool accidentally.
- d) **Store idle power tools out of the reach of children and do not allow persons unfamiliar with the power**

tool or these instructions to operate the power tool.
Power tools are dangerous in the hands of untrained users.

- e) **Maintain power tools. Check for misalignment or binding of moving parts, breakage of parts and any other condition that may affect the power tool's operation. If damaged, have the power tool repaired before use.** Many accidents are caused by poorly maintained power tools.
- f) **Keep cutting tools sharp and clean.** Properly maintained cutting tools with sharp cutting edges are less likely to bind and are easier to control.
- g) **Use the power tool, accessories and tool bits etc., in accordance with these instructions taking into account the working conditions and the work to be performed.** Use of the power tool for operations different from those intended could result in a hazardous situation.

5) Battery tool use and care

- a) **Recharge only with the charger specified by the manufacturer.** A charger that is suitable for one type of battery pack may create a risk of fire when used with another battery pack.
- b) **Use power tools only with specifically designated battery packs.** Use of any other battery packs may create a risk of injury and fire.
- c) **When battery pack is not in use, keep it away from other metal objects like paper clips, coins, keys, nails, screws or other small metal objects that can make a connection from one terminal to another.** Shorting the battery terminals together may cause burns or a fire.
- d) **Under abusive conditions, liquid may be ejected from the battery; avoid contact. If contact accidentally occurs, flush with water. If liquid contacts eyes, additionally seek medical help.** Liquid ejected from the battery may cause irritation or burns.

6) Service

- a) **Have your power tool serviced by a qualified repair person using only identical replacement parts.** This will ensure that the safety of the power tool is maintained.

Additional Chainsaw Safety Warnings



WARNING: Additional safety warnings for chainsaws.

- **Keep all parts of the body away from the saw chain when the chain saw is operating. Before you start the chain saw, make sure the saw chain is not contacting anything.** A moment of inattention while operating chain saws may cause entanglement of your clothing or body with the saw chain.
- **Always hold the chain saw with your right hand on the rear handle and your left hand on the front handle.** Holding the chain saw with a reversed hand configuration increases the risk of personal injury and should never be done.
- **Hold the power tool by insulated gripping surfaces only, because the saw chain may contact hidden wiring.** Saw chains contacting a "live" wire may make exposed metal

parts of the power tool "live" and could give the operator an electric shock.

- **Wear safety glasses and hearing protection. Further protective equipment for head, hands, legs and feet is recommended.** Adequate protective clothing will reduce personal injury by flying debris or accidental contact with the saw chain.
- **Do not operate a chain saw in a tree.** Operation of a chain saw while up in a tree may result in personal injury.
- **Always keep proper footing and operate the chain saw only when standing on fixed, secure and level surface.** Slippery or unstable surfaces such as ladders may cause a loss of balance or control of the chain saw.
- **When cutting a limb that is under tension be alert for spring back.** When the tension in the wood fibers is released the spring loaded limb may strike the operator and/or throw the chain saw out of control.
- **Use extreme caution when cutting brush and saplings.** The slender material may catch the saw chain and be whipped toward you or pull you off balance.
- **Carry the chain saw by the front handle with the chain saw switched off and away from your body. When transporting or storing the chain saw always fit the guide bar cover.** Proper handling of the chain saw will reduce the likelihood of accidental contact with the moving saw chain.
- **Follow instructions for lubricating, chain tensioning and changing accessories.** Improperly tensioned or lubricated chain may either break or increase the chance for kickback.
- **Keep handles dry, clean, and free from oil and grease.** Greasy, oily handles are slippery causing loss of control.
- **Cut wood only. Do not use chain saw for purposes not intended. For example: do not use chain saw for cutting plastic, masonry or non-wood building materials.** Use of the chain saw for operations different than intended could result in a hazardous situation.

Causes and Operator Prevention of Kickback:

Kickback may occur when the nose or tip of the guide bar touches an object, or when the wood closes in and pinches the saw chain in the cut.

Tip contact in some cases may cause a sudden reverse reaction, kicking the guide bar up and back towards the operator.

Pinching the saw chain along the top of the guide bar may push the guide bar rapidly back towards the operator.

Either of these reactions may cause you to lose control of the saw which could result in serious personal injury. Do not rely exclusively upon the safety devices built into your saw. As a chain saw user, you should take several steps to keep your cutting jobs free from accident or injury.

Kickback is the result of tool misuse and/or incorrect operating procedures or conditions and can be avoided by taking proper precautions as given below:

- **Maintain a firm grip, with thumbs and fingers encircling the chain saw handles, with both hands on the saw**

and position your body and arm to allow you to resist kickback forces. Kickback forces can be controlled by the operator, if proper precautions are taken. Do not let go of the chain saw.

- **Do not overreach and do not cut above shoulder height.** This helps prevent unintended tip contact and enables better control of the chain saw in unexpected situations.
- **Only use replacement bars and chains specified by the manufacturer.** Incorrect replacement bars and chains may cause chain breakage and/or kickback.
- **Follow the manufacturer's sharpening and maintenance instructions for the saw chain.** Decreasing the depth gauge height can lead to increased kickback.

The Following Precautions Should Be Followed to Minimize Kickback:

1. **Grip saw firmly. Hold the chain saw firmly with both hands when the motor is running. Use a firm grip with thumbs and fingers encircling the chain saw handles.** Chain saw will pull forward when cutting on the bottom edge of the bar, and push backward when cutting along the top edge of the bar.
2. **Do not over reach.**
3. **Keep proper footing and balance at all times.**
4. **Don't let the nose of the guide bar contact a log, branch, ground or other obstruction.**
5. **Don't cut above shoulder height.**
6. **Use devices such as low kickback chain and reduced kickback guide bars that reduce the risks associated with kickback.**
7. **Only use replacement bars and chains specified by the manufacturer or the equivalent.**
8. **Never let the moving chain contact any object at the tip of the guide bar.**
9. **Keep the working area free from obstructions such as other trees, branches, rocks, fences, stumps, etc.** Eliminate or avoid any obstruction that your saw chain could hit while you are cutting through a particular log or branch.
10. **Keep your saw chain sharp and properly tensioned. A loose or dull chain can increase the chance of kickback.** Check tension at regular intervals with the motor stopped and tool unplugged, never with the motor running.
11. **Begin and continue cutting only with the chain moving at full speed.** If the chain is moving at a slower speed, there is a greater chance for kickback to occur.
12. **Cut one log at a time.**
13. **Use extreme caution when re-entering a previous cut.** Engage ribbed bumpers into wood and allow chain to reach full speed before proceeding with cut.
14. **Do not attempt plunge cuts or bore cuts.**
15. **Watch for shifting logs or other forces that could close a cut and pinch or fall into chain.**

Kickback Safety Features



WARNING: The following features are included on your saw to help reduce the hazard of kickback; however such features will not totally eliminate this dangerous reaction. As a chain saw user do not rely only on safety devices. You must follow all safety precautions, instructions, and maintenance in this manual to help avoid kickback and other forces which can result in serious injury.

- Reduced-Kickback Guide Bar, designed with a small radius tip which reduces the size of the kickback danger zone on bar tip. A reduced - kickback guide bar is one which has been demonstrated to significantly reduce the number and seriousness of kickbacks when tested in accordance with safety requirements for electric chain saws.
- Low-Kickback Chain, designed with a contoured depth gauge and guard link which deflect kickback force and allow wood to gradually ride into the cutter.
- Do not operate chain saw while in a tree, on a ladder, on a scaffold, or from any unstable surface.
- Hold tool by insulated gripping surfaces when performing an operation where the cutting tool may contact hidden wiring. Contact with a "live" wire will make exposed metal parts of the tool "live" and shock the operator.
- Do not attempt operations beyond your capacity or experience. Read thoroughly and understand completely all instructions in this manual.
- Before you start chain saw, make sure saw chain is not contacting any object.
- Do not operate a chain saw with one hand! Serious injury to the operator, helpers, or bystanders may result from one handed operation. A chain saw is intended for two-handed use only.
- Keep the handles dry, clean, and free of oil or grease.
- Do not allow dirt, debris, or sawdust to build up on the motor or outside air vents.
- Stop the chain saw before setting it down.
- Do not cut vines and/or small under brush.
- Use extreme caution when cutting small size brush and saplings because slender material may catch the saw chain and be whipped toward you or pull you off balance.



WARNING: Some dust created by power sanding, sawing, grinding, drilling, and other construction activities contains chemicals known to the State of California to cause cancer, birth defects or other reproductive harm. Some examples of these chemicals are:

- lead from lead-based paints,
- crystalline silica from bricks and cement and other masonry products, and
- arsenic and chromium from chemically-treated lumber.

Your risk from these exposures varies, depending on how often you do this type of work. To reduce your exposure to these chemicals: work in a well ventilated area, and work with approved safety equipment, such as those dust masks that are specially designed to filter out microscopic particles.

- Avoid prolonged contact with dust from power sanding, sawing, grinding, drilling, and other construction activities.

Wear protective clothing and wash exposed areas with soap and water. Allowing dust to get into your mouth, eyes, or lay on the skin may promote absorption of harmful chemicals.



WARNING: Use of this tool can generate and/or disburse dust, which may cause serious and permanent respiratory or other injury.

Chainsaw Names and Terms

- Bucking - The process of cross cutting a felled tree or log into lengths.
- Motor Brake - A device used to stop the saw chain when the trigger is released.
- Chain Saw Powerhead - A chain saw without the saw chain and guide bar.
- Drive Sprocket or Sprocket - The toothed part that drives the saw chain.
- Felling - The process of cutting down a tree.
- Felling Back Cut - The final cut in a tree felling operation made on the opposite side of the tree from the notching cut.
- Front Handle - The support handle located at or toward the front of the chain saw.
- Front Hand Guard - A structural barrier between the front handle of a chain saw and the guide bar, typically located close to the hand position on the front handle.
- Guide Bar - A solid railed structure that supports and guides the saw chain.
- Guide Bar Scabbard - Enclosure fitted over guide bar to prevent tooth contact when saw is not in use.
- Kickback - The backward or upward motion, or both of the guide bar occurring when the saw chain near the nose of the top area of the guide bar contacts any object such as a log or branch, or when the wood closes in and pinches the saw chain in the cut.
- Kickback, Pinch - The rapid pushback of the saw which can occur when the wood closes in and pinches the moving saw chain in the cut along the top of the guide bar.
- Kickback, Rotational - The rapid upward and backward motion of the saw which can occur when the moving saw chain near the upper portion of the tip of the guide bar contacts an object, such as a log or branch.
- Limbing - Removing the branches from a fallen tree
- Low-Kickback Chain - A chain that reduces the kickback performance requirements. (when tested on a representative sample of chain saws.)
- Normal Cutting Position - Those positions assumed in performing the bucking and felling cuts.
- Notching Undercut - A notch cut in a tree that directs the tree's fall.
- Rear Handle - The support handle located at or toward the rear of the saw.
- Reduced Kickback Guide Bar - A guide bar which has been demonstrated to reduce kickback significantly.
- Replacement Saw Chain - A chain that reduces the kickback performance requirements when tested with specific chain saws.
- Saw Chain - A loop of chain having cutting teeth, that cut the wood, and that is driven by the motor and is supported by the guide bar.

- *Ribbed Bumper* - The ribs used when felling or bucking to pivot the saw and maintain position while sawing.
- *Switch* - A device that when operated will complete or interrupt an electrical power circuit to the motor of the chain saw.
- *Switch Linkage* - The mechanism that transmits motion from a trigger to the switch.
- *Switch Lockout* - A movable stop that prevents the unintentional operation of the switch until manually actuated.

Intended Use

Your DEWALT DCM585 Chainsaw is ideal for pruning applications and cutting logs up to 35 cm in diameter.

Residual Risks

In spite of the application of the relevant safety regulations and the implementation of safety devices, certain residual risks cannot be avoided. These are:

- *Impairment of hearing.*
- *Risk of personal injury due to flying particles.*
- *Risk of burns due to accessories becoming hot during operation.*
- *Risk of personal injury due to prolonged use.*

Electrical Safety

The electric motor has been designed for one voltage only. Always check that the battery pack voltage corresponds to the voltage on the rating plate. Also make sure that the voltage of your charger corresponds to that of your mains.



Your DEWALT charger is double insulated in accordance with IEC 60335; therefore no earth wire is required.

If the supply cord is damaged, it must be replaced by a specially prepared cord available through the DEWALT service organisation.

Using an Extension Cable

An extension cord should not be used unless absolutely necessary. Use an approved extension cable suitable for the power input of your charger (see **Technical Data**). The minimum conductor size is 1 mm²; the maximum length is 30 m.

When using a cable reel, always unwind the cable completely.

SAVE THESE INSTRUCTIONS

Chargers

DEWALT chargers require no adjustment and are designed to be as easy as possible to operate.

Important Safety Instructions for All Battery Chargers

SAVE THESE INSTRUCTIONS: This manual contains important safety and operating instructions for compatible battery chargers (refer to **Technical Data**).

- *Before using charger, read all instructions and cautionary markings on charger, battery pack, and product using battery pack.*



WARNING: Shock hazard. Do not allow any liquid to get inside charger. Electric shock may result.



WARNING: We recommend the use of a residual current device with a residual current rating of 30mA or less.



CAUTION: Burn hazard. To reduce the risk of injury, charge only DEWALT rechargeable batteries. Other types of batteries may burst causing personal injury and damage.



CAUTION: Children should be supervised to ensure that they do not play with the appliance.

NOTICE: Under certain conditions, with the charger plugged into the power supply, the exposed charging contacts inside the charger can be shorted by foreign material. Foreign materials of a conductive nature such as, but not limited to, steel wool, aluminum foil or any buildup of metallic particles should be kept away from charger cavities. Always unplug the charger from the power supply when there is no battery pack in the cavity. Unplug charger before attempting to clean

- **DO NOT attempt to charge the battery pack with any chargers other than the ones in this manual.** The charger and battery pack are specifically designed to work together.
- **These chargers are not intended for any uses other than charging DEWALT rechargeable batteries.** Any other uses may result in risk of fire, electric shock or electrocution.
- **Do not expose charger to rain or snow.**
- **Pull by plug rather than cord when disconnecting charger.** This will reduce risk of damage to electric plug and cord.
- **Make sure that cord is located so that it will not be stepped on, tripped over, or otherwise subjected to damage or stress.**
- **Do not use an extension cord unless it is absolutely necessary.** Use of improper extension cord could result in risk of fire, electric shock, or electrocution.
- **Do not place any object on top of charger or place the charger on a soft surface that might block the ventilation slots and result in excessive internal heat.** Place the charger in a position away from any heat source. The charger is ventilated through slots in the top and the bottom of the housing.
- **Do not operate charger with damaged cord or plug—** have them replaced immediately.
- **Do not operate charger if it has received a sharp blow, been dropped, or otherwise damaged in any way.** Take it to an authorised service centre.
- **Do not disassemble charger; take it to an authorised service centre when service or repair is required.** Incorrect reassembly may result in a risk of electric shock, electrocution or fire.
- *In case of damaged power supply cord the supply cord must be replaced immediately by the manufacturer, its service agent or similar qualified person to prevent any hazard.*
- **Disconnect the charger from the outlet before attempting any cleaning. This will reduce the risk of electric shock.** Removing the battery pack will not reduce this risk.

- **NEVER** attempt to connect two chargers together.
- **The charger is designed to operate on standard 220-240V household electrical power. Do not attempt to use it on any other voltage.** This does not apply to the vehicular charger.





Charging a Battery (Fig. B)

1. Plug the charger into an appropriate outlet before inserting battery pack.
2. Insert the battery pack **7** into the charger, making sure the battery pack is fully seated in the charger. The red (charging) light will blink repeatedly indicating that the charging process has started.
3. The completion of charge will be indicated by the red light remaining ON continuously. The battery pack is fully charged and may be used at this time or left in the charger. To remove the battery pack from the charger, push the battery release button **15** on the battery pack.

NOTE: To ensure maximum performance and life of lithium-ion battery packs, charge the battery pack fully before first use.

Charger Operation

Refer to the indicators below for the charge status of the battery pack.

	Pack Charging	— — — —
	Pack Charged	————
	Hot/Cold Pack Delay	— ● — ● — ●
	Problem Pack or Charger	● ● ● ● ● ● ● ●

This charger is designed to detect certain problems that can arise. Problems are indicated by the red light flashing at a fast rate. If this occurs, remove and then reinsert the battery pack into the charger. If the problem persists, try a different battery pack to determine if the charger is working properly. If the new pack charges correctly, then the original pack is defective and should be returned to a service center or other collection site for recycling. If the new battery pack elicits the same trouble indication as the original, have the charger and the battery pack tested at an authorized service center.

The compatible charger(s) will not charge a faulty battery pack. The charger will indicate faulty battery by refusing to light or by displaying problem pack or charger blink pattern.

NOTE: This could also mean a problem with a charger.

If the charger indicates a problem, take the charger and battery pack to be tested at an authorised service centre.

Hot/Cold Pack Delay

When the charger detects a battery pack that is too hot or too cold, it automatically starts a Hot/Cold Pack Delay, suspending charging until the battery pack has reached an appropriate temperature. The charger then automatically switches to the pack charging mode. This feature ensures maximum battery pack life.

A cold battery pack will charge at a slower rate than a warm battery pack. The battery pack will charge at that slower rate

throughout the entire charging cycle and will not return to maximum charge rate even if the battery pack warms.

Electronic Protection System

Li-Ion tools are designed with an Electronic Protection System that will protect the battery pack against overloading, overheating or deep discharge.

The tool will automatically turn off if the Electronic Protection System engages. If this occurs, place the lithium-ion battery pack on the charger until it is fully charged.

Charger Cleaning Instructions



WARNING: Shock hazard. Disconnect the charger from the AC outlet before cleaning. Dirt and grease may be removed from the exterior of the charger using a cloth or soft non-metallic brush. Do not use water or any cleaning solutions. Never let any liquid get inside the tool; never immerse any part of the tool into a liquid..

Battery Packs

Important Safety Instructions for All Battery Packs

When ordering replacement battery packs, be sure to include catalogue number and voltage.

The battery pack is not fully charged out of the carton. Before using the battery pack and charger, read the safety instructions below. Then follow charging procedures outlined.

READ ALL INSTRUCTIONS

- **Do not charge or use battery in explosive atmospheres, such as in the presence of flammable liquids, gases or dust.** Inserting or removing the battery from the charger may ignite the dust or fumes.
- **Never force battery pack into charger. Do not modify battery pack in any way to fit into a non-compatible charger as battery pack may rupture causing serious personal injury.**
- Charge the battery packs only in DeWALT chargers.
- **DO NOT** splash or immerse in water or other liquids.
- **Do not store or use the tool and battery pack in locations where the temperature may reach or exceed 40 °C (104 °F) (such as outside sheds or metal buildings in summer).**
- **Do not incinerate the battery pack even if it is severely damaged or is completely worn out.** The battery pack can explode in a fire. Toxic fumes and materials are created when lithium-ion battery packs are burned.
- **If battery contents come into contact with the skin, immediately wash area with mild soap and water.** If battery liquid gets into the eye, rinse water over the open eye for 15 minutes or until irritation ceases. If medical attention is needed, the battery electrolyte is composed of a mixture of liquid organic carbonates and lithium salts.
- **Contents of opened battery cells may cause respiratory irritation.** Provide fresh air. If symptoms persists, seek medical attention.



WARNING: Burn hazard. Battery liquid may be flammable if exposed to spark or flame.



WARNING: Never attempt to open the battery pack for any reason. If battery pack case is cracked or damaged, do not insert into charger. Do not crush, drop or damage battery pack. Do not use a battery pack or charger that has received a sharp blow, been dropped, run over or damaged in any way (i.e., pierced with a nail, hit with a hammer, stepped on). Electric shock or electrocution may result. Damaged battery packs should be returned to service centre for recycling.



WARNING: Fire hazard. Do not store or carry the battery pack so that metal objects can contact exposed battery terminals. For example, do not place the battery pack in aprons, pockets, tool boxes, product kit boxes, drawers, etc., with loose nails, screws, keys, etc.



CAUTION: When not in use, place tool on its side on a stable surface where it will not cause a tripping or falling hazard. Some tools with large battery packs will stand upright on the battery pack but may be easily knocked over.

Transportation



WARNING: Fire hazard. Transporting batteries can possibly cause fire if the battery terminals inadvertently come in contact with conductive materials. When transporting batteries, make sure that the battery terminals are protected and well insulated from materials that could contact them and cause a short circuit.

DEWALT batteries comply with all applicable shipping regulations as prescribed by industry and legal standards which include UN Recommendations on the Transport of Dangerous Goods; International Air Transport Association (IATA) Dangerous Goods Regulations, International Maritime Dangerous Goods (IMDG) Regulations, and the European Agreement Concerning The International Carriage of Dangerous Goods by Road (ADR). Lithium-ion cells and batteries have been tested to section 38.3 of the UN Recommendations on the Transport of Dangerous Goods Manual of Tests and Criteria.

In most instances, shipping a DEWALT battery pack will be excepted from being classified as a fully regulated Class 9 Hazardous Material. In general, only shipments containing a lithium-ion battery with an energy rating greater than 100 Watt Hours (Wh) will require being shipped as fully regulated Class 9. All lithium-ion batteries have the Watt Hour rating marked on the pack. Furthermore, due to regulation complexities, DEWALT does not recommend air shipping lithium-ion battery packs alone regardless of Watt Hour rating. Shipments of tools with batteries (combo kits) can be air shipped as excepted if the Watt Hour rating of the battery pack is no greater than 100 Whr. Regardless of whether a shipment is considered excepted or fully regulated, it is the shipper's responsibility to consult the latest regulations for packaging, labeling/marketing and documentation requirements.

The information provided in this section of the manual is provided in good faith and believed to be accurate at the time the document was created. However, no warranty, expressed or

implied, is given. It is the buyer's responsibility to ensure that its activities comply with the applicable regulations.

Transporting the FLEXVOLT™ Battery

The DEWALT FLEXVOLT™ battery has two modes: **Use** and **Transport**.

Use Mode: When the FLEXVOLT™ battery stands alone or is in a DEWALT 18V product, it will operate as an 18V battery. When the FLEXVOLT™ battery is in a 54V or a 108V (two 54V batteries) product, it will operate as a 54V battery.

Transport Mode: When the cap is attached to the FLEXVOLT™ battery, the battery is in Transport mode. Keep the cap for shipping.

When in Transport mode, strings of cells are electrically disconnected within the pack resulting in 3 batteries with a lower Watt hour (Wh) rating as compared to 1 battery with a higher Watt hour rating. This increased quantity of 3 batteries with the lower Watt hour rating can exempt the pack from certain shipping regulations that are imposed upon the higher Watt hour batteries.

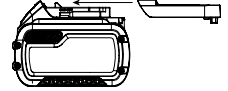

For example, the Transport Wh rating might indicate 3 x 36 Wh, meaning 3 batteries of 36 Wh each.

The Use Wh rating might indicate 108 Wh (1 battery implied).

Example of Use and Transport Label Marking



Storage Recommendations

1. The best storage place is one that is cool and dry away from direct sunlight and excess heat or cold. For optimum battery performance and life, store battery packs at room temperature when not in use.
2. For long storage, it is recommended to store a fully charged battery pack in a cool, dry place out of the charger for optimal results.

NOTE: Battery packs should not be stored completely depleted of charge. The battery pack will need to be recharged before use.

Labels on Charger and Battery Pack

In addition to the pictographs used in this manual, the labels on the charger and the battery pack may show the following pictographs:



Read instruction manual before use.



See **Technical Data** for charging time.



Do not probe with conductive objects.



Do not charge damaged battery packs.



Do not expose to water.



Have defective cords replaced immediately.



Charge only between 4 °C and 40 °C.



Only for indoor use.



Discard the battery pack with due care for the environment.



Charge DEWALT battery packs only with designated DEWALT chargers. Charging battery packs other than the designated DEWALT batteries with a DEWALT charger may make them burst or lead to other dangerous situations.



Do not incinerate the battery pack.



USE (without transport cap). Example: Wh rating indicates 108 Wh (1 battery with 108 Wh).



TRANSPORT (with built-in transport cap). Example: Wh rating indicates 3 x 36 Wh (3 batteries of 36 Wh).

Battery Type

The DCM575 operates on a 54 volt battery pack.

These battery packs may be used: DCB547. Refer to **Technical Data** for more information.

Package Contents

The package contains:

- 1 Chainsaw
- 1 Scabbard
- 1 Bar 40 cm
- 1 Chain 40 cm
- 1 Instruction manual

NO BATTERY OR CHARGER INCLUDED

- 1 Li-Ion battery pack**
- 1 Li-Ion battery charger**

**Included with DCM575X1 Only

- Check for damage to the tool, parts or accessories which may have occurred during transport.
- Take the time to thoroughly read and understand this manual prior to operation.

Markings on Tool

The following pictograms are may shown on the tool:



Read instruction manual before use.



Wear ear protection.



Wear eye protection.



Do not leave in rain.



Tip contact can cause the guide bar to move suddenly upward and backward, which can cause serious injury.



Contact of the guide bar tip with any object should be avoided.



Rotational direction of the saw chain.



Always use two hands when operating the chainsaw.



Switch the tool off. Before performing any maintenance on the tool, remove the battery from the tool.



Directive 2000/14/EC guaranteed sound power.

Date Code Position

The date code, which also includes the year of manufacture, is printed into the housing.

Example:

2017 XX XX

Year of Manufacture

Description (Fig. A)



WARNING: Never modify the power tool or any part of it. Damage or personal injury could result.

- 1 Variable speed trigger switch
- 2 Lock-off lever
- 3 Chain brake / front hand guard
- 4 Guide bar
- 5 Saw chain
- 6 Sprocket cover
- 7 Battery Pack
- 8 Bar adjust locking knob
- 9 Chain tensioning knob
- 10 Oil level indicator
- 11 Guide bar scabbard
- 12 Rear handle
- 13 Front handle
- 14 Battery housing
- 15 Battery release button
- 16 Oil cap (not shown)

Intended Use

Your chainsaw has been designed for professional cutting applications.

DO NOT use under wet conditions or in the presence of flammable liquids or gases.

This chainsaw is a professional power tool.

DO NOT let children come into contact with the tool.

Supervision is required when inexperienced operators use this tool.

- **Young children and the infirm.** This appliance is not intended for use by young children or infirm persons without supervision.
- This product is not intended for use by persons (including children) suffering from diminished physical, sensory or mental abilities; lack of experience, knowledge or skills unless they are supervised by a person responsible for their safety. Children should never be left alone with this product.

ASSEMBLY AND ADJUSTMENTS



WARNING: To reduce the risk of serious personal injury, turn tool off and disconnect battery pack before making any adjustments or removing/installing attachments or accessories. An accidental start-up can cause injury.



WARNING: Use only DEWALT battery packs and chargers.

Inserting and Removing the Battery Pack from the Tool (Fig. C–E)

NOTE: Make sure your battery pack 7 is fully charged.

To Install the Battery Pack into the Tool

1. Align the battery pack 7 with the rails inside the tool (Fig. C).
2. Slide it into the tool until the battery pack is firmly seated and ensure that you hear the lock snap into place.

To Remove the Battery Pack from the Tool

1. Press the release button 15 and firmly pull the battery pack out of the tool handle (Fig. D).
2. Insert battery pack into the charger as described in the charger section of this manual.

Fuel Gauge Battery Packs (Fig. E)

Some DEWALT battery packs include a fuel gauge which consists of three green LED lights that indicate the level of charge remaining in the battery pack.

To actuate the fuel gauge, press and hold the fuel gauge button 17. A combination of the three green LED lights will illuminate designating the level of charge left. When the level of charge in the battery is below the usable limit, the fuel gauge will not illuminate and the battery will need to be recharged.

NOTE: The fuel gauge is only an indication of the charge left on the battery pack. It does not indicate tool functionality and is subject to variation based on product components, temperature and end-user application.

ASSEMBLY

Installing the Guide Bar and Saw Chain (Fig. A, F–H, K)



CAUTION: Sharp chain. Always wear protective gloves when handling the chain. The chain is sharp and can cut you when it is not running.



WARNING: Sharp moving chain. To prevent accidental operation, ensure that battery is removed from the tool before performing the following operations. Failure to do this could result in serious personal injury.

The saw chain 5 and guide bar 4 are packed separately in the carton. The chain has to be attached to the bar, and both must be attached to the body of the tool.

- Place the saw on a flat, firm surface.
- Flip up locking lever and rotate the bar adjust locking knob 8 counterclockwise as shown in Figure F to remove sprocket cover 6.
- Wearing protective gloves, grasp the saw chain 5 and wrap it around the guide bar 4, ensuring the teeth are facing the correct direction (see Figure K)
- Ensure the chain is properly set in the slot around the entire guide bar.
- Place the saw chain around the sprocket 18. While lining up the slot on the guide bar with chain tensioning pin 20, and the bolt 19, on the base of the tool as shown in Figure G.
- Once in place, hold the bar still, replace sprocket cover 6. Make sure tool-free tension assembly bolt hole on the cover lines up with the bolt 19, in the main housing. Flip up locking lever and rotate the bar adjust locking knob 8 clockwise until it clicks, then loosen knob one full turn, so that the saw chain can be properly tensioned.
- Rotate the chain tensioning knob 9 clockwise to increase tension as shown in Figure H. Make sure the saw chain 5 is snug around the guide bar 4. Tighten the bar adjust locking knob until it clicks. The bar is secure after three audible clicks are heard. Further tightening is not required.

Adjusting Chain Tension (Fig. A, I)



CAUTION: Sharp chain. Always wear protective gloves when handling the chain. The chain is sharp and can cut you when it is not running.



WARNING: Sharp moving chain. To prevent accidental operation, ensure that battery is removed from the tool before performing the following operations. Failure to do this could result in serious personal injury.

- With the saw on a flat, firm surface, check the saw chain 5 tension. The tension is correct when the chain snaps back after being pulled 3 mm away from the guide bar 4 with light force from the index finger and thumb as shown in Figure I. There should be no “sag” between the guide bar and the chain on the underside as shown in Figure I.
- To adjust saw chain tension, flip up locking tab and rotate the bar adjust locking knob 8 counterclockwise one full turn. Rotate the chain tensioning knob 9 clockwise until the chain tension is correct as instructed above.

- Do not over-tension the chain as this will lead to excessive wear and will reduce the life of the bar and chain.
- Once chain tension is correct, securely tighten bar adjust locking knob.

NOTE: The bar adjust locking knob has a detent tightening system. The sprocket cover is secure after three audible clicks are heard. Further tightening is not required.

- When the chain is new, check the tension frequently (after removing battery) during the first 2 hours of use as a new chain stretches slightly.

Replacing the Saw Chain (Fig. A, K)



CAUTION: Sharp chain. Always wear protective gloves when handling the chain. The chain is sharp and can cut you when it is not running.



WARNING: Sharp moving chain. To prevent accidental operation, ensure that battery is removed from the tool before performing the following operations. Failure to do this could result in serious personal injury.

- Flip up locking tab and rotate the bar adjust locking knob **8** counterclockwise to release chain tension.
- Remove sprocket cover **6** as described in **Installing the Guide Bar and Saw Chain** section.
- Lift the worn saw chain **5** out of the groove in the guide bar **4**.
- Place the new chain in the slot of the guide bar, making sure the saw teeth are facing the correct direction by matching the arrow on the chain with the graphic on the sprocket cover **6** shown in Figure K.
- Follow instructions for **Installing the Guide Bar and Saw Chain**.

Replacement chain and bar are available from your nearest DEWALT service center.

- DCM575 requires replacement chain # DWRC1600, service part number 90618541. Replacement 40 cm bar, service part number 90641855.

Saw Chain and Guide Bar Oiling (Fig. L)

Auto Oiling System

This chain saw is equipped with an auto oiling system that keeps the saw chain and guide bar constantly lubricated. The oil level indicator **10** shows the level of the oil in the chain saw. If the oil level is less than a quarter full, remove the battery from the chain saw and refill with the correct type of oil. Always empty oil tank when finished cutting.

NOTE: Use a high quality bar and chain oil for proper chain and bar lubrication. As a temporary substitute, a non-detergent SAE30 weight motor oil can be used. The use of a vegetable based bar and chain oil is recommended when pruning trees. Mineral oil is not recommended because it may harm trees. Never use waste oil or very thick oil. These may damage your chain saw.

Filling the Oil Reservoir

- Flip down locking lever and unscrew counterclockwise a quarter turn and then remove the oil cap **16**. Fill the

reservoir with the recommended bar and chain oil until the oil level has reached the top of the oil level indicator **10**.

- Refit the oil cap and tighten clockwise a quarter turn. Flip up locking lever to its locked position.
- Periodically switch the chain saw off and check the oil level indicator to ensure the bar and chain are being properly oiled.

Transporting Saw (Fig. A, M)

- Always remove the battery from the tool and cover the guide bar **4** with the scabbard **11** (Figure M) when transporting the saw.
- Engage chain brake by pushing chain brake / front hand guard **3** forward.

OPERATION

Instructions for Use



WARNING: Always observe the safety instructions and applicable regulations.



WARNING: To reduce the risk of serious personal injury, turn tool off and disconnect battery pack before making any adjustments or removing/installing attachments or accessories. An accidental start-up can cause injury.

Proper Hand Position (Fig. A, J)



WARNING: To reduce the risk of serious personal injury, ALWAYS use proper hand position as shown.



WARNING: To reduce the risk of serious personal injury, ALWAYS hold securely in anticipation of a sudden reaction.

Proper hand position requires the left hand on the front handle **13**, with the right hand on the rear handle **12**.

Operating the Chain Saw (Fig. A, N–O)



WARNING: Read and understand all instructions. Failure to follow all instructions listed below may result in electric shock, fire and/or serious personal injury.

- Guard Against Kickback which can result in severe injury or death. See Important Safety Instructions **Guard Against Kickback**, to avoid the risk of kickback.
- Do not overreach. Do not cut above chest height. Make sure your footing is firm. Keep feet apart. Divide your weight evenly on both feet.
- Use a firm grip with your left hand on the front handle **13** and your right hand on the rear handle **12** so that your body is to the left of the guide bar.
- Do not hold chain saw by front hand guard/ chain brake **3**. Keep elbow of left arm locked so that left arm is straight to withstand a kickback.



WARNING: Never use a cross-handed grip (left hand on the rear handle and right hand on the front handle).



WARNING: Never allow any part of your body to be in line with the guide bar **4** when operating the chain saw.

- Never operate while in a tree, in any awkward position or on a ladder or other unstable surface. You may lose control of saw causing severe injury.
- Keep the chain saw running at full speed the entire time you are cutting.
- Allow the chain to cut for you. Exert only light pressure. Do not put pressure on chain saw at end of cut.

WARNING: When not in use always have the chain brake engaged and battery removed.

On / Off Switch

Always be sure of your footing and grip the chain saw firmly with both hands with the thumb and fingers encircling both handles.

This tool is equipped with a variable speed trigger switch. To turn the unit on, ensure chain brake is not engaged. Push down on the lock off lever **2**, shown in Figure N, and squeeze the trigger switch **1**. Once the unit is running, you may release the lock off lever. The farther you depress the trigger, the faster it will operate. In order to keep the unit running you must continue to squeeze the trigger. To turn the unit off, release the trigger.

NOTE: If too much force is applied while making a cut the saw will turn off. To restart saw, you must release the lock off lever **2** and the trigger switch **1** before the saw will restart. Begin your cut again this time with less force. Allow the saw to cut at its own pace.

WARNING: Never attempt to lock a switch in the ON position.

Setting The Chain Brake

Your chain saw is equipped with a motor chain braking system which will stop the chain quickly in case of kickback.

- Remove the battery from the tool.
- To engage the chain brake, push the chain brake / front hand guard **3** forward until it clicks into place.
- Pull the chain brake / front hand guard **3** towards the front handle **13** into the "set" position as shown in Figure O.
- The tool is now ready to use.

NOTE: In the event of kickback, your left hand will come in contact with the front guard, pushing it forward, toward the workpiece. This will stop the tool.

Testing The Chain Brake

Test the chain brake before every use to make sure it operates correctly.

- Place the tool on a flat, firm surface. Make sure the saw chain **5** is clear of the ground.
- Grip the tool firmly with both hands and turn the chain saw on.
- Rotate your left hand forward around the front handle **13** so the back of your hand comes in contact with the Chain brake / front hand guard **3** and push it forward, toward the workpiece. The saw chain should stop immediately.

NOTE: If saw does not stop immediately, stop use of tool and bring it to a DeWALT service center nearest you.

WARNING: Make sure to set chain brake before cutting.

Common Cutting Techniques (Fig. A, P, Q, U, V, W)

Felling

The process of cutting down a tree. Be sure battery is fully charged before felling a tree so you can finish on a single charge. Do not fell trees in high wind conditions.

WARNING: Felling can result in injury. It should only be performed by a trained person.

- A retreat path should be planned and cleared as necessary before cuts are started. The retreat path should extend back and diagonally to the rear of the expected line of fall. (Figure U)

Fig. U

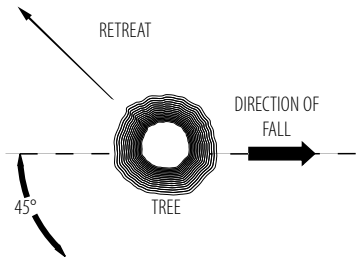

- Before felling is started, consider the natural lean of the tree, the location of larger branches and the wind direction to judge which way the tree will fall. Have wedges (wood, plastic or aluminum) and a heavy mallet handy. Remove dirt, stones, loose bark, nails, staples, and wire from the tree where the felling cuts are to be made.
- Notching Undercut - Make the notch 1/3 of the diameter of the tree, perpendicular to the direction of the fall. Make the lower horizontal notching cut first. This will help to avoid pinching of either the saw chain or the guide bar when the second notch cut is being made (Figure V).
- Felling Back Cut - Make the felling back cut at least 51 mm higher than the horizontal notching cut. Keep the felling back cut parallel to the horizontal notching cut. Make the felling back cut so enough wood is left to act as a hinge. The hinge wood keeps the tree from twisting and falling in the wrong direction. Do not cut through the hinge (Figure V).
- As the felling cut gets close to the hinge the tree should begin to fall. If there is any chance that the tree may not fall in the desired direction or it may rock back and bind the saw chain, stop cutting before the felling cut is complete and use wedges to open the cut and drop the tree along the desired line of fall. When the tree begins to fall remove the chain saw from the cut, stop the motor, put the chain saw down, then use the retreat path planned. Be alert for overhead limbs falling and watch your footing.

Fig. V

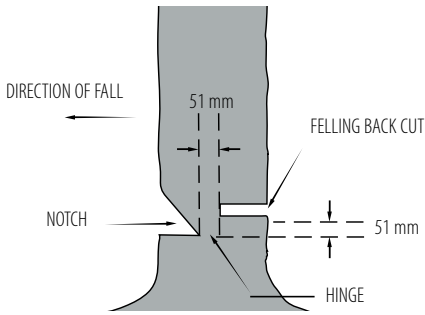

Limbing

Removing the branches from a fallen tree. When limbing, leave larger lower limbs to support the log off the ground. Remove the small limbs in one cut. Branches under tension should be cut from the bottom of the branch towards the top to avoid binding the chain saw as shown in Figure P. Trim limbs from opposite side keeping tree stem between you and saw. Never make cuts with saw between your legs or straddle the limb to be cut.

Bucking

WARNING: Recommend that first time users should practice cutting on a saw horse.

Cutting a felled tree or log into lengths. How you should cut depends on how the log is supported. Use a saw horse (Figure Q) whenever possible.

- Always start a cut with the chain running at full speed.
- Place the bottom spike **22** of the chain saw behind the area of the initial cut as shown in Figure W.
- Turn the chain saw on then rotate the chain and bar down into the tree, using the spike as a hinge.
- Once the chain saw gets to a 45 degree angle, level the chain saw again and repeat steps until you cut fully through.
- When the tree is supported along its entire length, make a cut from the top (overbuck), but avoid cutting the earth as this will dull your saw quickly.

Fig. W

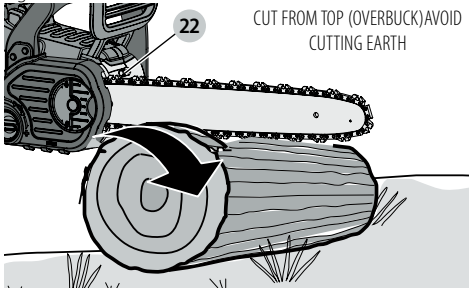

- **Figure X-** When supported at one end First, cut 1/3 the diameter from the underside (underbuck). Then make the finishing cut by overbucking to meet the first cut.

Fig. X

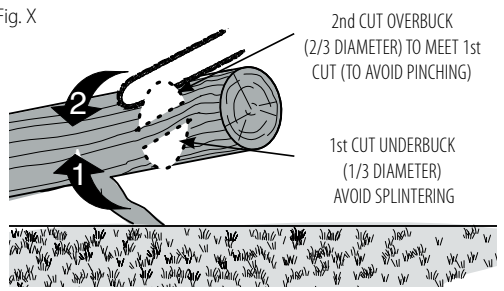

- **Figure Y-** When supported at both ends. First, cut 1/3 down from the top overbuck. Then make the finished cut by underbucking the lower 2/3 to meet the first cut.

Fig. Y

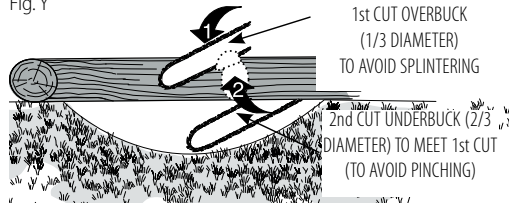

- When on a slope always stand on the uphill side of the log. When "cutting through", to maintain complete control reduce the cutting pressure near the end of the cut without relaxing your grip on the chain saw handles. Don't let the chain contact the ground. After completing the cut, wait for the saw chain to stop before you move the chain saw. Always stop the motor before moving from cut to cut.

CARE AND MAINTENANCE

Use only mild soap and damp cloth to clean the tool. Do not use solvents to clean the plastic housing of the saw. Never let any liquid get inside the tool; never immerse any part of the tool into a liquid.

IMPORTANT: To assure product SAFETY and RELIABILITY, repairs, maintenance and adjustment should be performed by a DEWALT authorized service center, always using identical replacement parts.

Regular maintenance ensures a long effective life for your chain saw.

Chain and Bar

After every few hours of use, remove the sprocket cover, guide bar and chain and clean thoroughly using a soft bristle brush. Ensure oiling hole on bar is clear of debris. When replacing dull chains with sharp chains it is good practice to flip the chain bar from bottom to top.

Saw Chain Sharpening (Fig. R-T)

- **CAUTION:** Sharp chain. Always wear protective gloves when handling the chain. The chain is sharp and can cut you when it is not running.
- **WARNING:** Sharp moving chain. To prevent accidental operation, ensure that battery is removed from the tool

before performing the following operations. Failure to do this could result in serious personal injury.

NOTE: The cutters will dull immediately if they touch the ground or a nail while cutting.

To get the best possible performance from your chain saw it is important to keep the teeth of the chain sharp. Follow these helpful tips for proper saw chain sharpening:

1. For best results use a 4.5 mm file and a file holder or filing guide to sharpen your chain. This will ensure you always get the correct sharpening angles.
2. Place the file holder flat on the top plate and depth gauge of the cutter.
3. **Figure R-** Keep the correct top plate  filing angle line of 30° on your file guide parallel with your chain (file at 60° from chain viewed from the side).
4. Sharpen cutters on one side of the chain first. File from the inside of each cutter to the outside. Then turn your saw around and repeat the processes (2,3,4) for cutters on the other side of the chain.

NOTE: Use a flat file to file the tops of the rakers (portion of chain link in front of the cutter) so they are about 0.635 mm below the tips of the cutters as shown in **Figure S**.

5. **Figure T-** Keep all cutter lengths equal.
6. If damage is present on the chrome surface of the top plates or side plates, file back until such damage is removed.

 **CAUTION:** After filing, the cutter will be sharp, use extra caution during this process.

NOTE: Each time the chain is sharpened, it loses some of the low kickback qualities and extra caution should be used. It is recommended that a chain be sharpened no more than four times.

Accessories

 **WARNING:** The use of accessories not recommended in this manual may be hazardous.

Replacement chain and bar are available from your nearest DEWALT authorized service center. For use only with low kick back bar and chain.

Available bars and chains for **DCMS575:**

- Bar: **40 cm** service part number N594320
46 cm service part number N594315
- Chain: **40 cm** service part number N594321
46 cm service part number N594318

MAINTENANCE

Your DEWALT power tool has been designed to operate over a long period of time with a minimum of maintenance. Continuous satisfactory operation depends upon proper tool care and regular cleaning.

 **WARNING:** To reduce the risk of serious personal injury, turn tool off and disconnect battery pack before making any adjustments or removing/installing attachments or accessories. An accidental start-up can cause injury.

The charger and battery pack are not serviceable.



Lubrication

Refer to **Saw Chain and Guide Bar Oiling** (Fig. L)



Cleaning



WARNING: Blow dirt and dust out of the main housing with dry air as often as dirt is seen collecting in and around the air vents. Wear approved eye protection and approved dust mask when performing this procedure.



WARNING: Never use solvents or other harsh chemicals for cleaning the non-metallic parts of the tool. These chemicals may weaken the materials used in these parts. Use a cloth dampened only with water and mild soap. Never let any liquid get inside the tool; never immerse any part of the tool into a liquid.

Optional Accessories



WARNING: Since accessories, other than those offered by DEWALT, have not been tested with this product, use of such accessories with this tool could be hazardous. To reduce the risk of injury, only DEWALT recommended accessories should be used with this product.

Consult your dealer for further information on the appropriate accessories.

Protecting the Environment



Separate collection. Products and batteries marked with this symbol must not be disposed of with normal household waste.



Products and batteries contain materials that can be recovered or recycled reducing the demand for raw materials. Please recycle electrical products and batteries according to local provisions. Further information is available at www.2helpU.com.

Rechargeable Battery Pack

This long life battery pack must be recharged when it fails to produce sufficient power on jobs which were easily done before. At the end of its technical life, discard it with due care for our environment:

- Run the battery pack down completely, then remove it from the tool.
- Li-Ion cells are recyclable. Take them to your dealer or a local recycling station. The collected battery packs will be recycled or disposed of properly.

TROUBLESHOOTING

Problem	Solution
Unit will not start.	<ul style="list-style-type: none"> • Check battery installation. • Check battery charging requirements. • Check that lock off is fully pushed down prior to moving main trigger.
Unit shuts down in use.	<ul style="list-style-type: none"> • Charge battery. • Unit is being forced. Restart and apply less pressure.
Battery won't charge.	<ul style="list-style-type: none"> • Insert battery into charger until red charging light illuminates. Charge up to 8 hours if battery is totally drained. • Plug charger into a working outlet. Refer to Important Charging Notes for more details. • Check current at receptacle by plugging an appliance. • Check to see if receptacle is connected to a light switch which turns power off when you turn out the lights. • Move charger and appliance to a surrounding air temperature of above 4.5 °C or below 40.5 °C.
Bar / Chain overheated.	<ul style="list-style-type: none"> • Refer to Adjusting Chain Tension section. • Refer to Chain Oiling section.
Chain is loose.	<ul style="list-style-type: none"> • Refer to Adjusting Chain Tension section.
Poor cut quality.	<ul style="list-style-type: none"> • Refer to Adjusting Chain Tension section. NOTE: Excessive tension leads to excessive wear and reduction in life of bar and chain. Lubricate before each cut. Refer to Replacing the Saw Chain section.
Unit runs but does not cut.	<ul style="list-style-type: none"> • Chain could be installed backwards. Refer to sections for installing and removing chain.
Unit does not oil.	<ul style="list-style-type: none"> • Refill oil reservoir. • Clean guide bar, sprocket and sprocket cover. Refer to Care And Maintenance section.

54V 체인톱

DCM575

축하합니다!

DeWALT 공구를 선택해 주셔서 감사합니다. 제품 개발과 혁신을 통한 다년간의 경험은 DeWALT를 전문 전동 공구 사용자들이 가장 믿을 수 있는 제품으로 만들어 왔습니다.

기술 데이터

		DCM575	
전압	V_{DC}	54	
배터리 유형		리튬 이온	
바 길이	cm	40	
최대 체인 속도(무부하)	m/s	15	
최대 절단 길이	cm	40	
무일 용량	ml	115	
무게(배터리 팩 제외)	kg	4.4	

		DCB547	
배터리 유형		리튬 이온	
전압	V_{DC}	18/54	
용량	Ah	9.0/3.0	
무게	kg	1.25	

		DCB118		
전원 전압	V_{AC}	220-240		
배터리 유형		18/54 리튬 이온		
배터리 팩의 대략적인 충전 시간	분	22 (1.3 Ah)	22 (1.5 Ah)	30 (2.0 Ah)
		45/30* (3.0 Ah)	60/40* (4.0 Ah)	75/47* (5.0 Ah)
		60 (6.0 Ah)		

*배터리 날짜 코드 201536 이후

무게	kg	0.66
----	----	------

DCB118 충전기는 18/20V 리튬 이온 XR 및 XR FLEXVOLT™ 배터리 팩(DCB181, DCB182, DCB183, DCB183B, DCB184, DCB184B, DCB185, DCB546 및 DCB547)을 사용합니다.



경고: 부상 위험을 줄이려면 사용 설명서를 읽으십시오.

정의: 안전 지침

아래 정의는 각 경고 문구의 심각도를 설명합니다. 사용 설명서를 읽고 이들 기호에 유의하십시오.



위험: 임박한 위험 상황을 나타내며, 방지하지 않을 경우 사망 또는 심각한 부상을 초래합니다.



경고: 잠재적인 위험 상황을 나타내며, 방지하지 않을 경우 사망 또는 심각한 부상을 초래할 수 있습니다.



주의: 잠재적인 위험 상황을 나타내며, 방지하지 않을 경우 경장 또는 중등도 부상을 초래할 수 있습니다.

고지: 부상을 초래하지 않는 행위를 나타내며, 방지하지 않을 경우 재산 피해를 초래할 수 있습니다.



감전 위험을 나타냅니다.



화재 위험을 나타냅니다.

전동 공구에 관한 일반 안전 경고



경고: 모든 안전 경고와 모든 지침을 읽으십시오. 경고와 지침을 따르지 않으면 감전, 화재 및/또는 심각한 부상을 초래할 수 있습니다.

향후 참고할 수 있도록 모든 경고 및 지침을 보관해 두십시오.

경고에서 사용되는 '전동 공구'라는 용어는 주 전원 작동식(유선) 전동 공구 또는 배터리 작동식(무선) 전동 공구를 의미합니다.

1) 작업 영역 안전

- 작업 영역을 깨끗하고 밝게 유지하십시오.**
혼잡하거나 어두운 작업 영역에서는 사고가 발생하기 쉽습니다.
- 인화성 액체, 가스 또는 분진 등 폭발 가능성이 있는 환경에서는 전동 공구를 사용하지 마십시오.** 전동 공구에서 분진이나 가스를 발화하는 불꽃이 될 수 있습니다.
- 전동 공구를 사용하는 동안에는 어린이와 주변 사람들이 작업 영역에 가까이 들어오지 못하게 하십시오.** 주변이 산만해지면 제어력을 잃을 수 있습니다.

2) 전기 안전

- 전동 공구의 플러그는 콘센트와 형식이 일치해야 합니다.** 어떤 방식으로든 플러그를 절대 개조하지 마십시오. 접지된(지면 접지) 전동 공구에 어떤 어댑터 플러그도 사용하지 마십시오. 개조되지 않은 플러그와 같은 종류의 콘센트를 사용하면 감전 위험이 줄어듭니다.
- 파이프, 라디에이터, 렌지 및 냉장고 등과 같이 접지된 표면에 신체를 접촉하지 않도록 하십시오.** 신체를 접촉하면 감전 위험이 커집니다.
- 전동 공구를 비 또는 습한 환경에 노출하지 마십시오.** 전동 공구에 물이 들어가면 감전 위험이 커집니다.
- 코드를 함부로 다루지 마십시오.** 코드를 사용하여 전동 공구를 운반하거나 잡아당기거나 플러그를 뽑지 마십시오. 열, 오일, 날카로운 가장자리 또는 움직이는 부품에서 멀리 떨어진 장소에 코드를 보관하십시오. 코드가 손상되거나 얽혀 있으면 감전 위험이 커집니다.

- e) 전동 공구를 실외에서 사용할 때는 실외 사용에 적합한 연장 코드를 사용하십시오. 실외 사용에 적합한 코드를 사용하면 안전 위험이 줄어듭니다.
- f) 불가피하게 습한 장소에서 전동 공구를 사용해야 하는 경우에는 누전 차단기(RCD)로 보호된 전원 공급장치를 사용하십시오. RCD를 사용하면 감전 위험이 줄어듭니다.

3) 신체 안전

- a) 전동 공구를 작동할 때는 방심하지 말고 작업에 주의하면서 상식적으로 사용하십시오. 피곤한 상태이거나 약물, 술, 치료제를 복용한 상태에서는 전동 공구를 사용하지 마십시오. 전동 공구를 사용하다 잠깐만 한눈을 팔아도 심각한 부상을 당할 수 있습니다.
- b) 개인 보호 장구를 사용하십시오. 항상 보안경을 착용하십시오. 적합한 상황에서 방진 마스크, 미끄럼 방지 안전화, 안전모 또는 청력 보호 기구 등의 보호 장구를 사용하면 부상 위험이 줄어듭니다.
- c) 의도하지 않은 장비 가동을 방지하십시오. 전원 및/또는 배터리 팩에 연결한 상태로 공구를 선택 또는 운반할 때는 사전에 스위치가 꺼짐 위치에 있는지 확인하십시오. 스위치가 켜짐 위치에 있는 상태에서 스위치에 손가락이 닿은 상태로 전동 공구를 운반하거나 전동 공구에 전원을 공급하면 사고가 발생합니다.
- d) 전동 공구를 켜려면 먼저 모든 조정 키 또는 렌치를 제거하십시오. 전동 공구의 회전 부품에 렌치나 키가 장착되어 있으면 부상을 당할 수 있습니다.
- e) 무리하게 팔을 뻗지 마십시오. 항상 바른 자세로 서서 균형을 잡으십시오. 그러면 예기치 않은 상황에서도 전동 공구를 더욱 잘 제어할 수 있습니다.
- f) 적절한 의복을 착용하십시오. 헐렁한 옷을 입거나 장신구를 착용하지 마십시오. 머리카락, 옷 및 장갑이 움직이는 부품에 닿지 않도록 유의하십시오. 헐렁한 옷, 장신구 또는 긴 머리카락이 움직이는 부품에 걸릴 수 있습니다.
- g) 분진 추출 및 집진 시설 연결을 위한 장치가 제공된 경우, 이러한 장치가 연결되어 적절하게 사용되고 있는지 반드시 확인하십시오. 집진 장치를 사용하면 분진과 관련된 위험을 줄일 수 있습니다.

4) 전동 공구 사용 및 관리

- a) 전동 공구에 무리한 힘을 가하지 마십시오. 해당 용도에 맞는 올바른 전동 공구를 사용하십시오. 올바른 전동 공구를 사용해야 설계된 속도로 작업을 더욱 안전하고 정확하게 수행할 수 있습니다.
- b) 스위치로 켜고 끄지 않는 전동 공구는 사용하지 마십시오. 스위치로 제어되지 않는 전동 공구는 위험하며 수리해야 합니다.
- c) 전동 공구를 조정하거나 액세서리를 교체하거나 보관하려면 먼저 전동 공구의 전원 및/또는 배터리 팩에서 플러그를 빼십시오. 이러한 예방 안전 조치를 따라야 전동 공구가 갑자기 작동하는 위험이 줄어듭니다.

- d) 사용하지 않는 전동 공구는 어린이의 손이 닿지 않는 곳에 보관하고, 전동 공구나 본 지침에 익숙하지 않은 사람이 전동 공구를 사용하지 못하게 하십시오. 전동 공구는 훈련을 받지 않은 사용자가 다루면 위험합니다.
- e) 전동 공구를 유지 보수하십시오. 움직이는 부품의 잘못된 정렬이나 얽힘, 부품 파손 및 기타 전동 공구의 작동에 영향을 미칠 수 있는 상태인지 확인하십시오. 손상된 부분이 있는 경우 사용하기 전에 전동 공구를 수리하십시오. 사고는 전동 공구를 제대로 유지 보수하지 않았을 때 많이 발생합니다.
- f) 절삭 공구를 날카롭고 깨끗한 상태로 유지하십시오. 절삭 가장자리를 날카롭게 잘 유지하면 절삭기를 사용할 때 위험이 적고 다루기가 쉽습니다.
- g) 작업 환경과 수행할 작업을 고려하여, 본 지침에 따라 전동 공구, 액세서리 및 톨 비트 등을 사용하십시오. 본 사용 설명서의 내용과 다른 용도로 전동 공구를 사용하면 위험한 상황이 발생할 수 있습니다.

5) 배터리 공구 사용 및 관리

- a) 재충전할 경우에는 제조업체에서 지정한 충전기만 사용하십시오. 한 배터리 팩 유형에 적합한 충전기를 다른 배터리 팩과 함께 사용할 경우 화재 위험이 발생할 수 있습니다.
- b) 명확히 지정된 배터리 팩만 전동 공구에 사용하십시오. 다른 배터리 팩을 사용하면 부상 또는 화재 위험이 발생할 수 있습니다.
- c) 배터리 팩을 사용하지 않을 때는 클립, 동전, 열쇠, 못, 나사 등의 금속 물체 또는 단자 간을 연결할 수 있는 작은 금속 물체로부터 멀리 두십시오. 배터리 단자가 단락되면 화재 또는 화재가 발생할 수 있습니다.
- d) 배터리를 오남용하면 배터리에서 액체가 흘러나올 수 있으니 접촉을 피하십시오. 실수로 접촉한 경우 물로 씻으십시오. 액체가 눈에 들어간 경우 병원 치료를 받으십시오. 배터리에서 흘러나온 액체는 자극 또는 화상을 유발할 수 있습니다.

6) 서비스

- a) 자격을 갖춘 수리 기술자가 동일 교체 부품을 사용하여 전동 공구를 정비해야 합니다. 그래야 전동 공구를 안전하게 유지할 수 있습니다.

체인톱의 추가 안전 경고



경고: 체인톱에 대한 추가 안전 경고

- 체인톱이 작동 중일 때는 체인톱에 신체의 어떤 부위도 닿지 않게 하십시오. 체인톱의 사동을 걸기 전 톨 체인에 어떠한 물체도 닿아 있지 않은지 확인하십시오. 체인톱 작동 중에 잠깐만 한눈을 팔아도 옷이나 신체가 톨 체인에 끼일 수 있습니다.
- 항상 오른손으로 후면 핸들을 잡고, 왼손으로 전면 핸들을 잡은 상태로 체인톱을 잡으십시오. 손을 바꿔

체인톱을 잡을 경우 신체 부상 위험이 증가하므로 절대로 손을 반대로 잡어서는 안 됩니다.

- **체인톱이 숨겨진 배선에 닿을 수 있으므로 절연된 손잡이로만 전동 공구를 잡으십시오.** ‘전류가 흐르는’ 전선에 톱 체인이 닿을 경우 전동 공구의 금속 부품에 ‘전류’가 흘러 작업자가 감전될 수 있습니다.
- **보안경과 청력 보호 기구를 착용하십시오.** 머리, 손, 다리, 발에 추가 보호 장비를 착용하는 것이 좋습니다. 적합한 방호복을 착용하면 뛰어나오는 잔해물로 인한 또는 실수로 톱 체인에 닿아 발생하는 신체 부상 위험이 줄어듭니다.
- **체인톱을 나무 위에 올라가서 작동시키지 마십시오.** 체인톱을 나무 위에서 작동시킬 경우 신체 부상을 당할 수 있습니다.
- **항상 바른 자세로 서서 고정되고 안정감 있는 평평한 바닥에서만 체인톱을 작동시키십시오.** 사다리와 같이 미끄럽거나 불안정한 지면에서 작업하면 몸의 균형을 잃거나 체인톱이 제어 불가능한 상태가 될 수 있습니다.
- **장력을 받는 나뭇가지를 절삭할 경우 튀어 오르는 것에 주의하십시오.** 목재의 섬유 조직에 가해진 장력이 해제되면 탄성이 있는 가지가 작업자가 때리거나 체인톱을 쳐서 제어 불가능한 상태가 될 수 있습니다.
- **덤불과 모목을 절삭할 경우 각별히 주의하십시오.** 가느다란 물질이 톱 체인에 끼여 작업자 쪽으로 날아갈 수 있으며 작업자 신체에 걸려 균형을 잃게 만들 수 있습니다.
- **체인톱을 운반할 때 체인톱의 전원을 끄고 신체에 닿지 않은 상태로 전면 핸들을 잡고 운반하십시오.** 체인톱을 운반하거나 보관할 때 항상 가이드 바 덮개를 씌워 두십시오. 체인톱을 올바르게 다루면 움직이는 톱 체인에 신체가 닿는 사고를 줄일 수 있습니다.
- **윤활, 체인 장력 조절 및 액세서리 교체에 대한 지침을 준수하십시오.** 체인의 장력 조절이나 윤활을 잘못 할 경우, 체인이 파손되거나 킥백이 발생할 가능성이 증가합니다.
- **핸들을 깨끗하고 건조한 상태로 유지하고 오일이나 기름기가 닿지 않게 하십시오.** 기름기 있고 오일이 묻어 있는 핸들이 미끄러워 제어 불가능한 상태가 될 수 있습니다.
- **목재만 절삭하십시오.** 용도에 맞지 않는 사용은 금지합니다. 예를 들어, 플라스틱, 석조 또는 비목재 건축 자재에 체인톱을 사용하지 마십시오. 본 사용 설명서의 내용과 다른 용도로 체인톱을 사용하면 위험한 상황이 발생할 수 있습니다.

킥백의 원인과 작업자 예방 조치:

가이드 바의 노즈 또는 끝부분에 물체가 닿거나 절삭 중 톱 체인에 목재가 끼는 경우 킥백이 발생할 수 있습니다. 가이드바의 끝부분에 물체가 닿으면 경우에 따라 갑작스러운 역킥백이 발생하여 가이드 바가 튀어 올라 작업자에게 날아갈 수 있습니다. 가이드 바의 상단부위 톱 체인이 끼이면 가이드 바가 빠르게 작업자 쪽으로 밀릴 수 있습니다. 이러한 역킥백으로 인해 체인톱이 제어 불가능한 상태가 되어 심각한 신체 부상이 발생할 수 있습니다. 톱에 장착된

안전장치에만 의존하지 마십시오. 체인톱 사용자는 절삭 작업 시 사고 또는 부상을 방지하기 위해 몇 가지 조치를 취해야 합니다.

- 킥백은 공구의 오용 및/또는 잘못된 작동 절차로 인해 발생하며, 아래 설명된 적절한 예방 조치를 통해 방지할 수 있습니다.
- **체인톱 핸들을 엄지와 나머지 손가락으로 감싸 단단히 잡고 양손으로 톱을 잡은 상태에서 킥백력을 저지할 수 있도록 몸과 팔의 위치를 잡습니다.** 적절한 예방 조치를 할 경우 작업자가 킥백력을 제어할 수 있습니다. 체인톱을 놓지 마십시오.
- **무리하게 팔을 뻗지 말고 어깨높이보다 높은 위치에서 절삭하지 마십시오.** 이렇게 하면 갑작스럽게 끝부분에 닿는 것을 방지할 수 있으며 예상치 못한 상황에서 체인톱을 더 잘 제어할 수 있습니다.
- **제조업체에서 지정한 바와 체인만 사용하십시오.** 잘못된 바와 체인을 사용할 경우 체인 파손 또는 킥백의 원인이 됩니다.
- **제조업체의 톱 체인 연마 및 유지 보수 지침을 준수하십시오.** 깊이 게이지 높이를 낮추면 킥백 위험이 증가할 수 있습니다.

킥백을 최소화하기 위해 준수해야 할 예방 조치:

1. **톱을 꼭 잡으십시오.** 모터가 작동 중일 경우 체인톱을 양손으로 단단히 잡으십시오. 체인톱 핸들을 엄지와 나머지 손가락으로 감싸 단단히 잡으십시오. 바의 하단 가장자리를 절삭할 경우 체인톱이 앞으로 당겨지고 바의 상단 가장자리를 따라 절삭할 경우 뒤로 밀립니다.
2. **무리하게 팔을 뻗지 마십시오.**
3. **항상 바른 자세로 서서 균형을 잡으십시오.**
4. **가이드 바의 노즈가 원목, 나뭇가지, 지면 또는 기타 장애물에 닿지 않도록 하십시오.**
5. **어깨높이보다 높은 곳에서 절삭하지 마십시오.**
6. **킥백 관련 위험을 줄여주는 저킥백 체인과 킥백 저감 가이드 바 등의 장치를 사용하십시오.**
7. **제조업체에서 지정한 교체 바와 체인, 또는 이에 상응하는 장치만 사용하십시오.**
8. **체인이 작동될 때 가이드 바의 끝부분이 물체에 닿지 않도록 하십시오.**
9. **작업 영역에 다른 나무, 나뭇가지, 암석, 펜스, 남은 조각 등의 장애물이 남아 있지 않게 하십시오.** 특정한 원목 또는 나뭇가지를 절삭할 동안 톱 체인에 닿을 수 있는 모든 장애물을 제거하거나 치우십시오.
10. **톱 체인이 날카로운 상태를 유지하고 장력을 적절하게 조정하십시오.** 체인이 느슨하거나 무딘 경우 킥백이 발생할 가능성이 커집니다. 모터의 작동을 멈추고 공구의 전원 플러그를 뽑은 상태에서 정기적으로 장력을 확인하십시오. 이때 반드시 모터가 멈춰있어야 합니다.
11. **체인이 최대 속도로 움직이는 상태에서 절삭을 시작하고 지속하십시오.** 체인이 느린 속도로 움직일 경우 킥백이 발생할 가능성이 더 큽니다.
12. **원목을 한 번에 한 개씩 절삭하십시오.**

13. **이전에 절삭한 부분을 다시 절삭할 때 특히 주의하십시오.** 리브 범퍼를 목재에 걸고 절삭을 진행하기 전에 체인을 최대한 속도로 높입니다.

14. **플런저 컷(목재 가운데를 도려내기)이나 구멍 절삭은 시도하지 마십시오.**

15. **원목이 움직이거나, 체인에 베이거나 끼이거나 빨려들어 가게 만드는 힘이 가해지는지 살펴보십시오.**

킥백 방지 기능

! **경고:** 다음 기능이 틈에 포함되어 있어 킥백 위험을 줄이도록 도움을 줍니다. 그러나 이러한 기능이 유일한 킥백을 완전히 제거해 주지는 않습니다. 체인톱 사용자는 안전 장치에만 의존하지 마십시오. 심각한 부상을 초래할 수 있는 킥백 및 기타 힘을 방지할 수 있도록 본 사용 설명서에 있는 모든 안전 예방 조치, 지침 및 유지보수를 준수해야 합니다.

- 킥백 저감 가이드 바의 끝부분을 작은 반경으로 설계하여 바끝의 킥백 위험 영역의 크기를 줄여 줍니다. 킥백 저감 가이드 바를 전기 체인톱의 안전 요건에 따라 테스트한 결과, 킥백의 횡수와 심각도를 상당히 줄여주는 것으로 입증되었습니다.
- 저킥백 체인에 울퉁불퉁한 깊이 게이지와 가이드 링크가 장착되어 킥백력의 방향을 바꾸고 목재가 절삭자를 향해 점진적으로 이동하게 됩니다.
- 나무, 사다리, 팔발 또는 불안정한 표면 위에서 체인톱을 작동시키지 마십시오.
- 절삭 공구가 숨겨진 배선에 닿을 수도 있는 작업을 수행할 때는 절연된 손잡이로 공구를 잡으십시오. '전류가 흐르는' 전선에 닿을 경우 공구의 금속 부품에 '전류'가 흘러 작업자가 감전될 수 있습니다.
- 작업자의 능력이나 경험에서 벗어난 작업을 시도하지 마십시오. 본 사용 설명서의 모든 지침을 자세히 읽고 완벽하게 이해하십시오.
- 체인톱의 사동을 걸기 전 톱 체인에 어떠한 물체도 닿아 있지 않은지 확인하십시오.
- 체인톱을 한 손으로 잡고 작동시키지 마십시오. 한 손으로 작동시킬 경우 작업자, 도와주는 사람 또는 주변 사람에게 심각한 부상을 초래할 수 있습니다. 체인톱은 양손으로만 사용하도록 설계되어 있습니다.
- 핸들을 깨끗하고 건조한 상태로 유지하고 오일이나 기름기가 닿지 않게 하십시오.
- 먼지, 잔해물 또는 톱밥이 모터 내부 또는 공기 통풍구 외부에 쌓이지 않도록 하십시오.
- 체인톱을 내려놓기 전에 작동을 중지하십시오.
- 덩굴식물 및/또는 작은 덩굴을 절삭하지 마십시오.
- 작은 덩굴과 묘목을 절삭할 경우 가는 다란 물질이 톱 체인에 끼여 작업자 쪽으로 날아가거나 작업자 신체에 걸려 균형을 잃게 만들 수 있으므로 특히 주의하십시오.

! **경고:** 전동 공구를 이용한 샌딩, 톱질, 연삭 가공, 드릴 작업 및 기타 시공 작업 시 발생하는 먼지 중 일부에는 캘리포니아 주에서 엄, 선천적 결함 또는 기타 생식기능 손상을 유발하는 것으로 알려진 화학물질이 포함되어 있습니다. 다음은 이러한 화학물질의 몇 가지 예입니다.

- 납 성분이 포함된 페인트의 납
- 벽돌, 시멘트 및 기타 석조 제품의 결정질 실리카

- 화학 처리된 목재의 비소 및 크롬

이러한 유형의 작업을 얼마나 자주 수행하는지에 따라 노출 위험도가 달라집니다. 이러한 화학물질에 노출될 위험을 줄이려면 환기가 잘 되는 공간에서 작업하고 미세 입자를 거르기 위해 특별 제작된 방진 마스크와 같은 공인된 안전장비를 착용하고 작업하십시오.

- 전동 공구를 이용한 샌딩, 톱질, 연삭 가공, 드릴 작업 및 기타 시공 작업 시 발생하는 먼지에 장시간 노출되지 않도록 하십시오. 방호복을 착용하고 비누나 물로 화학물질에 노출된 피부를 씻으십시오. 입과 눈에 먼지가 들어가거나 피부에 남아 있으면 유해한 화학물질이 인체에 더 쉽게 흡수될 수 있습니다.

! **경고:** 이 공구의 사용 시 먼지가 발생하거나 배출될 수 있어 심각하고 영구적인 호흡기 또는 기타 부상을 초래할 수 있습니다.

체인톱 명칭 및 용어

- 조재 - 벌채목 또는 원목을 길이에 맞춰 교차 절삭하는 과정입니다.
- 모터 브레이크 - 트리거를 놓을 때 톱 체인의 작동을 중지시키는 데 사용되는 장치입니다.
- 체인톱 파워 헤드 - 톱 체인 및 가이드 바가 없는 체인톱입니다.
- 드라이브 스프로킷 또는 스프로킷 - 톱 체인을 움직이는 톱니 모양의 부품입니다.
- 벌목 - 나무를 절삭하는 과정입니다.
- 추구 - 각구의 반대편에 이루어지는 나무 벌목 작업에서 최종 절삭하는 것입니다.
- 전면 핸들 - 체인톱의 전면을 향하거나 전면에 위치한 지지 핸들입니다.
- 전면 핸드 가이드 - 체인톱 가이드 바의 전면 핸들 사이에 있는 구조적인 장벽으로, 일반적으로 전면 핸들의 손 위치에 가까워 있습니다.
- 가이드 바 - 톱 체인을 지탱하고 안내하는 견고한 레일형 구조물입니다.
- 가이드 바 보관집 - 톱을 사용하지 않을 때 톱니에 닿는 것을 방지하기 위해 가이드 바에 맞춘 보관집입니다.
- 킥백 - 가이드 바의 상단 영역 노즈 근처에 있는 톱 체인이 원목 또는 나뭇가지와 같은 물체에 닿거나 절삭시 톱 체인이 목재가 가까워지거나 끼는 경우 가이드 바가 앞쪽 또는 뒤쪽(또는 양쪽)으로 움직이는 것입니다.
- 킥백(끼임) - 가이드 바 상단에서 절삭시 움직이는 톱 체인에 목재가 가까워지거나 끼는 경우 톱이 빠르게 뒤로 밀려나는 것입니다.
- 킥백(회전) - 가이드 바의 끝부분 상단 근처에서 움직이는 톱 체인이 원목 또는 나뭇가지와 같은 물체에 닿았을 때 톱이 빠르게 앞쪽 및 뒤쪽으로 움직이는 것입니다.
- 가지치기 - 쓰러진 나무에서 나뭇가지를 제거하는 작업입니다.
- 저킥백 체인 - 킥백 작동 요건을 줄여 주는 체인입니다. (대표적인 체인톱 샘플로 테스트를 실시할 경우)
- 일반 절삭 위치 - 조재 및 수구를 만드는 위치입니다.
- 수구 - 나무에서 벌목 방향을 향하고 있는 각구를 말합니다.

- 후면 핸들 - 톱의 후면을 향하거나 후면에 위치한 지지 핸들입니다.
- 킥백 저감 가이드 바 - 킥백을 상당히 줄이는 것으로 입증된 가이드 바입니다.
- 교체 톱 체인 - 특정한 체인톱에서 테스트할 때 킥백 작동 요건을 줄여주는 체인입니다.
- 톱 체인 - 절삭 톱니가 있는 체인 루프로, 목재를 절삭하며 모터로 구동되며 가이드 바가 지탱해 줍니다.
- 리브 범퍼 - 톱질 시톱을 축을 중심으로 회전시키고 위치를 유지하기 위해 벌목 또는 조제 시 사용되는 워치입니다.
- 스위치 - 기계 작동 시 체인톱 모터로 연결되는 전력 회로를 사용하거나 차단하는 장치입니다.
- 스위치 링크 - 트리거에서 스위치로 움직임을 이동해 주는 기계 장치입니다.
- 스위치 잠금 - 수동으로 작동시킬 때까지 스위치의 의도하지 않은 작동을 방지하는 이동식 중단 장치입니다.

용도

DEWALT DCM585 체인톱은 가지치기 및 최대 35cm 직경의 원목 절삭에 이상적입니다.

상주 위험

관련된 안전 규정을 준수하고 안전 장치를 사용해도 특정 상주 위험은 피할 수 없습니다. 이러한 위험은 다음과 같습니다.

- 청력 소실
- 날리는 입자로 인한 부상 위험
- 작동 중에 과열된 액세서리로 인한 화상 위험
- 장시간 사용으로 인한 부상 위험

전기 안전

전기 모터는 한 가지 전압에만 맞게 설계되었습니다. 배터리 팩 전압이 전동기 네임플레이트에 기재된 전압과 일치하는지 항상 확인하십시오. 충전기의 전압이 주 전원의 전압과 일치하는지도 확인하십시오.



DEWALT 충전기는 IEC 60335에 따라 이중으로 절연되어 있으므로 접지선이 필요하지 않습니다.

전원 코드가 손상된 경우에는 DEWALT 서비스 센터에 문의하여 특수 제작된 코드로 교체해야 합니다.

연장 케이블 사용

불가피한 경우가 아니면 연장 코드를 사용해서는 안 됩니다. 충전기 전원 입력에 적합한 것으로 승인된 연장 케이블을 사용하십시오(기술 자료 참조). 도체의 최소 크기는 1mm², 최대 길이는 30m입니다. 케이블 릴을 사용할 때는 항상 케이블을 완전히 푸십시오.

본 지침을 잘 보관해 두십시오.

충전기

DEWALT 충전기는 조정이 필요 없으며 최대한 작동하기 쉽게 설계되었습니다.

모든 배터리 충전기에 대한 중요 안전 지침

본 지침을 잘 보관해 두십시오. 본 설명서에는 호환 배터리 충전기에 대한 중요한 안전 및 작업 지침이 포함되어 있습니다(기술 자료 참조).

- 충전기를 사용하기 전에 충전기, 배터리 팩, 배터리 팩 탑재 제품에 대한 모든 지침과 주의 표시를 숙지하십시오.



경고: 감전 위험. 충전기 내부에 액체가 들어가지 않도록 하십시오. 감전이 초래될 수 있습니다.



경고: 잔여 전류 정격이 30mA 이하인 누전 차단기를 사용하는 것이 좋습니다.



주의: 화상 위험. 부상 위험을 줄이려면 DEWALT 충전식 배터리로만 충전하십시오. 다른 유형의 배터리는 폭발을 일으켜 부상과 손상을 유발할 수 있습니다.



주의: 어린이가 있는 경우 기기를 가지고 놀지 않도록 감독해야 합니다.

고지: 특정 조건에서 충전기가 전원 공급장치에 연결되어 있으면 충전기 내부의 노출된 충전 접점이 이물질로 인해 단락될 수 있습니다. 스틸을, 알루미늄 호일 또는 금속 입자 축적물 등 전도성 이물질은 충전기 구멍으로부터 멀리 두어야 합니다. 구멍에 배터리 팩이 없을 때는 항상 전원 공급장치에서 충전기의 플러그를 뽑으십시오. 충전기를 청소하기 전에도 플러그를 뽑아야 합니다.

- 이 설명서에 명시된 것 외의 충전기를 사용하여 배터리 팩을 충전하지 마십시오. 충전기와 배터리 팩은 함께 작동하도록 특수 설계되었습니다.
- 이들 충전기는 DEWALT 충전식 배터리를 충전하는 것 외의 용도로 사용할 수 없습니다. 다른 용도로 사용할 경우 화재, 감전 또는 감전사의 위험이 초래될 수 있습니다.
- 충전기를 비나 눈에 노출시키지 마십시오.
- 충전기를 분리할 때는 코드가 아니라 플러그를 뽑으십시오. 이렇게 해야 전기 플러그 및 코드가 손상될 위험이 줄어듭니다.
- 밟히거나 발에 걸리거나 손상 또는 압박이 발생하지 않을 곳에 코드를 두십시오.
- 불가피한 경우가 아니면 연장 코드를 사용하지 마십시오. 연장 코드를 잘못 사용하면 화재, 감전 또는 감전사의 위험이 초래될 수 있습니다.
- 충전기 위에 물체를 올려 두거나 폭신한 표면에 충전기를 두면 통풍 슬롯이 막혀 내부가 과열될 수 있습니다. 열원으로부터 충전기를 멀리 두십시오. 충전기 통풍은 하우징의 상단과 하단에 있는 슬롯을 통해 이루어집니다.
- 충전기의 코드나 플러그가 손상된 경우 작동하지 말고 즉시 교체하십시오.
- 심한 충격이 가해졌거나 떨어뜨렸거나 그 외 손상된 경우에는 충전기를 작동하지 마십시오. 공인 서비스 센터로 가져가십시오.
- 충전기를 분해하지 마십시오. 서비스나 수리가 필요한 경우에는 공인 서비스 센터로 가져가십시오. 잘못 재조립하면 화재, 감전 또는 감전사의 위험이 초래될 수 있습니다.

- 전원 공급장치 코드가 손상된 경우에는 위험을 방지하기 위해 제조업체의 서비스 담당자 또는 이와 유사한 유자격 직원이 즉시 전원 코드를 교체해야 합니다.
- **청소하려면 먼저 충전기를 콘센트에서 분리하십시오. 그래야 감전 위험이 줄어듭니다.** 배터리 팩을 제거해도 감전 위험이 줄어들지는 않습니다.
- **절대로 충전기 두 개를 함께 연결하지 마십시오.**
- **충전기는 가정용 표준 전력인 220-240V에서 작동하도록 설계되어 있습니다. 그 외 전압에서 충전기를 사용하지 마십시오.** 단, 차량용 충전기는 제외됩니다.





배터리 충전(그림 B)

1. 배터리 팩을 삽입하기 전에 충전기의 플러그를 적절한 콘센트에 꽂습니다.
2. 배터리 팩이 충전기에 완전히 장착될 때까지 배터리 팩 7을 충전기에 삽입합니다. 빨간색 조명('충전 중'을 의미)이 반복해서 깜박거리면서 충전 프로세스가 시작되었음을 나타냅니다.
3. 빨간색 조명이 계속 켜져 있으면 충전이 완료된 것입니다. 배터리 팩이 완전히 충전되었으면 바로 사용하거나 충전기에 그대로 둡니다. 배터리 팩을 충전기에서 분리하려면 배터리 팩에 있는 배터리 해제 버튼 15을 누릅니다.

참고: 리튬이온 배터리의 팩의 성능과 수명을 극대화하려면 맨 처음 사용하기 전에 배터리 팩을 완전히 충전하십시오.

충전기 작동

배터리 팩의 충전 상태는 아래 표시등을 참조하십시오.

	팩 충전 중	— — — — —
	팩 충전됨	—————
	냉/온 팩 지연	— ● — ● — ●
	문제 있는 팩 또는 충전기	● ● ● ● ● ● ● ●

이 충전기는 발생 가능한 특정 문제를 감지할 수 있도록 설계되었습니다. 문제가 있는 경우 빠르게 깜박이는 빨간색 조명을 사용하여 표시합니다. 이 경우 배터리 팩을 충전기에서 분리한 다음 다시 삽입하십시오. 문제가 계속되면 충전기가 제대로 작동하는지 확인하기 위해 다른 배터리 팩을 사용해 보십시오. 새 배터리 팩이 제대로 충전되는 경우 원래 배터리 팩에 결함이 있는 것으로 재활용을 위해 서비스 센터 또는 기타 수집 장소에 배터리를 반환해야 합니다. 새 배터리 팩에 원래 배터리 팩과 동일한 문제가 표시되는 경우, 공인 서비스 센터에서 충전기와 배터리 팩을 테스트받으십시오.

결함 있는 배터리 팩은 호환 충전기로 충전되지 않습니다. 배터리에 결함이 있으면 충전기의 조명이 켜지지 않거나 문제 있는 팩이 표시되거나 깜빡임 패턴이 나타납니다.

참고: 이는 충전기에 문제가 있음을 의미할 수도 있습니다. 충전기에 문제가 표시되면 충전기와 배터리 팩을 공인 서비스 센터로 가져가 테스트를 받으십시오.

냉/온 팩 지연

너무 뜨겁거나 차가운 배터리 팩이 감지되면 충전기에서 냉/온 팩 지연이 자동으로 시작되고 배터리 팩이 적정 온도가 될 때까지 충전이 중단됩니다. 그런 다음에 충전기가 팩 충전 모드로 자동 전환됩니다. 이 기능은 배터리 팩 수명의 극대화를 보장합니다.

차가운 배터리 팩은 따뜻한 배터리 팩보다 느린 속도로 충전됩니다. 차가운 배터리 팩은 전체 충전 주기 내내 느린 속도로 충전되며 배터리 팩이 따뜻해진 이후에도 최대 충전 속도로 돌아가지 않습니다.

전자 보호 시스템

리튬이온 공구는 배터리 과부하, 과열 또는 심방전을 방지하는 전자 보호 시스템을 사용하여 설계되었습니다.

이 공구는 전자 보호 시스템이 작동하면 자동으로 꺼집니다. 이 경우 리튬이온 배터리 팩이 완전히 충전될 때까지 리튬이온 배터리를 충전기에 두십시오.

충전기 청소 지침

⚠ 경고: 감전 위험. 청소하려면 먼저 충전기를 AC 콘센트에서 분리하십시오. 향겁이나 부드러운 비금속 브러시를 사용하여 충전기 외관에 묻은 먼지와 기름기를 제거할 수 있습니다. 물이나 세척제를 사용하지 마십시오. 절대로 공구 내부에 액체를 넣거나 공구 일부분을 액체에 담그지 마십시오.

충전기 청소 지침

⚠ 경고: 감전 위험. 청소하려면 먼저 충전기를 AC 콘센트에서 분리하십시오. 향겁이나 부드러운 금속 이외 브러시로 충전기 외관 부분에 묻은 먼지 및 기름을 제거할 수 있습니다. 물이나 세척제를 사용하지 마십시오. 공구 내부에 액체를 넣거나 공구 부품을 액체에 담그는 행동은 절대 금물입니다.

배터리 팩

모든 배터리 팩에 대한 중요한 안전 지침

배터리 팩 교체를 하기 위해 주물할 때는 카탈로그 번호와 전압을 반드시 확인하고 표기해야 합니다.

배터리 팩은 포장박스에서 꺼낼 때 완전히 충전된 상태가 아닙니다. 배터리 팩과 충전기를 사용하기 전에 아래 안전 지침을 숙독하십시오. 그런 다음 설명된 충전 절차를 따르십시오.

모든 지시 사항을 읽으십시오.

- **가연성 액체, 가스 또는 먼지 등 폭발성 분위기에서 배터리를 충전하거나 사용하지 마십시오.** 배터리를 끼우거나 충전기에서 분리할 때 먼지나 가스에 불이 붙을 수 있습니다.
- **충전기에 배터리 팩을 끼울 때 과도한 힘을 주지 마십시오.** 어떤 형태로든 호환되지 않는 충전기에 사용하기 위해 배터리 팩을 개조하지 마십시오. 배터리 팩이 파열되어 심각한 부상을 유발할 수 있습니다.
- DeWALT 충전기에서만 배터리 팩을 충전하십시오.
- 물이나 기타 액체가 튀어 묻거나 액체에 빠지지 않도록 하십시오.

- 온도가 40 °C (104 °F)를 초과할 수 있는 곳(여름철 하룻밤 창고 또는 금속 건물 등)에 공구와 배터리 팩을 보관하거나 사용하지 마십시오.
- 배터리 팩이 심하게 손상되거나 완전히 낡았다라도 절대 소각하지 마십시오. 배터리 팩은 불 속에서 폭발할 수 있습니다. 리튬이온 배터리 팩은 연소되면서 독성 연기와 물질을 발생시킵니다.
- 배터리 내용물이 피부에 닿으면 즉시 중성 세척제로 해당 부위를 씻으십시오. 배터리액이 눈에 들어갔을 경우, 15분 정도 또는 통증이 가실 때까지 눈을 뜨고 물로 씻어냅니다. 치료가 필요한 경우를 위해, 배터리 전해질은 액체 유기 탄산염과 리튬염의 혼합물로 구성되어 있음을 알아 두십시오.
- 열린 배터리 셀의 내용물은 호흡기 질환을 일으킬 수 있습니다. 신선한 공기를 마시십시오. 증상이 계속되면 치료를 받으십시오.

경고: 화재 위험. 배터리액은 불꽃이나 화염에 노출되면 연소될 수 있습니다.

경고: 어떤 이유로든 배터리 팩을 절대 분해하지 마십시오. 배터리 팩 케이스가 깨지거나 손상되면 충전기에 넣지 마십시오. 배터리 팩을 문개거나 떨어뜨리거나 손상시키지 마십시오. 강한 충격을 받았거나, 떨어뜨렸거나, 차에 치였거나 기타의 원인으로 어떤 방식으로든 손상된(뭉치 박히거나 망치로 맞았거나 밟힌) 배터리 팩이나 충전기는 사용하지 마십시오. 감전 또는 감전사의 위험이 있습니다. 손상된 배터리 팩은 재활용을 위해 서비스 센터에 반환해야 합니다.

경고: 화재 위험. 배터리 팩을 보관하거나 휴대할 때는 노출된 배터리 단자에 금속 물체가 닿지 않도록 하십시오. 예를 들어, 못, 나사, 키 등이 있는 알타미, 주머니, 도구상자, 제품 키트 상자, 서랍 등에 배터리 팩을 두지 마십시오.

주의: 사용하지 않는 공구는 걸려 넘어지거나 떨어질 위험이 없는 안정된 표면에 놓혀 두십시오. 배터리 팩이 큰 일부 공구들은 배터리 팩 위에 바로 서 있지만 쉽게 넘어질 수 있습니다.

운반

경고: 화재 위험. 배터리를 운반할 때 배터리 단자가 실수로 전도성 물질과 닿을 경우 화재 위험의 가능성이 있습니다. 배터리를 운반할 경우에는 배터리 단자가 보호되어 있고, 물체에 닿을 경우 단락을 일으킬 수 있는 물체로부터 제대로 절연되어 있는지 확인하십시오.

DEWALT 배터리는 위험물수송규칙(Transport of Dangerous Goods), IATA (International Air Transport Association, 국제 항공 운송 협회) 위험물 규정, IMDG (International Maritime Dangerous Goods, 국제해상위험물운송) 규칙 및 위험물 도로운송에 관한 ECCE의 규칙(European Agreement Concerning The International Carriage of Dangerous Goods by Road, ADR)에 대한 UN 권고사항을 포함하여, 산업 및 법적 기준에 의한 규정에 따라 모든 해당 운송 규정을 준수하고 있습니다. 리튬 이온 전지 및 배터리는 위험 화물 테스트 및 기준 설명서에 대한 UN 권고 38.3항에 따라 테스트되었습니다.

대개의 경우에, DEWALT 배터리 팩 해상 운송은 완전 규제를 받는 Class 9 위험 물질로 분류되는 것에서 제외됩니다. 일반적으로, 에너지효율 등급이 100 와트시(Wh)보다 큰 리튬 이온 배터리를 포함하는 수송품만 완전 규제를 받는 Class 9에 따라 수송되어야 합니다. 모든 리튬 이온 배터리에는 팩에 와트시 등급이 표시되어 있습니다. 뿐만 아니라, 규정의 복잡성으로 인해 DEWALT는 와트 시 등급에 상관 없이 항공 운송 리튬 이온 배터리 팩을 단독으로 권장하지 않습니다. 배터리 팩의 와트시 등급이 100 Whr 보다 크지 않을 경우는 제외됨으로 배터리(콤보 키트)가 포함된 공구의 수송품을 항공 운송할 수 있습니다. 수송품이 예외로 고려되든지 또는 완전 규제를 받든지 상관없이, 포장, 라벨링/표시 및 문서 요건에 관한 최신 규정을 참고하는 것은 운송 회사의 책임입니다.

설명서의 본 섹션에서 제공하는 정보는 성실하게 제공되며 문서가 작성될 당시에는 정확한 것으로 간주합니다. 단, 명시적이거나 함축적으로 보증은 제공되지 않습니다. 활동 시 해당 규정을 준수하는 것은 구매자의 책임입니다.

FLEXVOLT™ 배터리 운반

DEWALT FLEXVOLT™ 배터리에는 두 개의 모드, 즉 **사용 및 운반**이 있습니다.

사용 모드: FLEXVOLT™ 배터리는 독립되어 있거나 DEWALT 18V 제품 안에 있을 경우, 18V 배터리로 작동됩니다. FLEXVOLT™ 배터리는 54V 또는 108V (두 개의 54V 배터리) 제품이면, 54V 배터리로 작동됩니다.

운반 모드: 캡이 FLEXVOLT™ 배터리에 장착되어 있으면, 배터리는 운반 모드에 있는 것입니다. 운송 시 캡을 유지하십시오.

운반 모드에 있을 때, 더 높은 와트시 등급의 배터리 1개에 비해 더 낮은 와트시(Wh) 등급의 배터리 3개가 되는 팩 내에서 일련의 셀은 전기 연결이 끊어져 있습니다. 와트시 등급이 더 낮은 이 증가된 배터리 3개 수량은 더 높은 와트시 배터리에 부과되는 특정 수송 규정에서 팩을 면제시킬 수 있습니다.

예를 들어, 운반 Wh 정격은 3 x 36 Wh 를 나타내며, 각 36 Wh 배터리 3개를 의미합니다. 사용 Wh 정격은 108 Wh를 나타낼 수 있습니다(1개 배터리 포함).

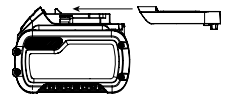

사용 및 운반 라벨 표시의 예

	Use: 108 Wh
	Transport: 3x36 Wh

보관 권장 사항

1. 보관 장소로는 직사광선을 받지 않고 지나치게 덥거나 춥지 않은 시원하고 건조한 곳이 가장 좋습니다. 최적의 배터리 성능과 수명을 위해, 사용하지 않을 때에는 배터리 팩을 실온에서 보관하십시오.
2. 장기간 보관하는 경우, 최적의 결과를 위해 완전히 충전된 배터리 팩을 충전기에서 분리하여 차갑고, 건조한 장소에 보관하는 것이 좋습니다.

참고: 배터리 팩은 완전히 방전된 상태로 보관해서는 안됩니다. 사용 전에 배터리 팩을 재충전해야 합니다.

충전기 및 배터리 팩에 부착된 라벨

본 설명서에 사용된 그림 외에도 충전기 및 배터리 팩에 부착된 레이블에는 다음과 같은 그림이 표시되어 있습니다.



사용 전에 사용 설명서의 내용을 숙지하십시오.



충전 시간은 **기술 데이터**를 참조하십시오.



전도성 있는 물체로 시험하지 마십시오.



손상된 배터리 팩을 충전하지 마십시오.



물에 닿지 않도록 하십시오.



손상된 코드는 즉시 교체하십시오.



4°C ~ 40°C 사이에서만 충전하십시오.



실내 전용.



환경 보호 차원에서 배터리 팩을 폐기하십시오.

LI-ION



지정된 DeWALT 충전기로만 DeWALT 배터리 팩을 충전하십시오. DeWALT 충전기에 지정된 DeWALT 배터리 이외의 배터리 팩을 충전하면 폭발하여 다른 위험한 상황으로 이어질 수 있습니다.



배터리 팩을 소각하지 마십시오.



사용(운반 캡 미포함). 예: Wh 정격은 108 Wh를 나타냅니다(108 Wh 배터리 1개).



운반(내장 운반 캡 포함) 예: Wh 정격은 3 x 36 Wh (36 Wh 배터리 3개)를 나타냅니다.

배터리 유형

DCM575는 54 볼트 배터리 팩으로 작동됩니다.

이러한 배터리 팩은 DCB547을 사용할 수 있습니다. 자세한 정보는 **기술 데이터**를 참조하십시오.

포장 내용물

포장에는 다음 내용물이 들어 있습니다.

- 1 체인톱
- 1 칼집
- 1 바 40 cm
- 1 체인 40 cm
- 1 사용 설명서

배터리 또는 충전기 포함되어 있지 않음

1 리튬이온 배터리 팩**

1 리튬이온 배터리 충전기**

**DCM575X1에만 포함되어 있음

- 운반 중에 발생할 수 있는 공구, 부품 또는 액세서리의 손상 여부를 확인하십시오.
- 작동 전에 시간을 내어 본 사용 설명서를 읽고 숙지하십시오.

공구에 표시된 마크

공구에는 다음과 같은 그림이 있습니다.



사용 전에 사용 설명서의 내용을 숙지하십시오.



귀 보호 장구를 착용하십시오.



보안경을 착용하십시오.



비가 내리는 곳에 두지 마십시오.



팁 접촉 시 가이드 바가 갑자기 위쪽 및 뒤쪽으로 움직일 수 있도록 하여, 심각한 부상을 초래할 수 있습니다.



가이드 바 팁이 물체에 접촉하지 않도록 해야 합니다.



톱 체인의 회전 방향.



항상 체인톱을 조작할 때는 두 손을 사용하십시오.



공구 스위치를 끕니다. 공구를 유지 보수하려면 먼저 공구에서 배터리를 분리하십시오.



지침 2000/14/EC 보장된 음력.

날짜 코드 위치

날짜 코드에는, 제조년도가 포함되며 이 제조년도는 케이스에 인쇄되어 있습니다.

예:

2017 XX XX

제조년도

설명(그림 A)



경고: 전동 공구 또는 전동 공구의 어떤 부품도 절대 개조하지 마십시오. 제품이 파손되거나 신체 부상을 당할 수도 있습니다.

- 1 가변 속도 트리거 스위치
- 2 락오프 레버
- 3 체인 브레이크/전면 핸드 가이드
- 4 가이드 바
- 5 톱 체인
- 6 스프로킷 커버

- 7 배터리 팩
- 8 바 조정 잠금 노브
- 9 체인 장력 조정 노브
- 10 오일 레벨 표시기
- 11 가이드 바 칼집
- 12 후면 핸들
- 13 전면 핸들
- 14 배터리 하우징
- 15 배터리 탈착 버튼
- 16 오일 캡(표시되지 않음)

용도

체인톱은 전문가용 절단용으로 제작되었습니다. 습한 환경이나 가연성 액체 또는 가스가 있는 장소에서 사용하지 **마십시오**.

이 체인톱은 전문 전동 공구입니다.

어린이가 이 공구를 만지지 **않도록 하십시오**. 경험이 없는 작업자가 이 공구를 사용할 때는 감독자의 지도가 필요합니다.

- **어린이 및 노약자**. 본 제품은 어린이나 노약자가 사용하도록 설계되지 않았습니다. 이러한 사람이 사용할 때는 감독이 필요합니다.
- 본 제품은 안전 책임을 맡고 있는 사람이 감독을 하고 있지 않는 한 경험, 지식 또는 기술이 부족하고 신체적, 감각적 또는 정신적 능력이 미약한 사람(어린이 포함)이 사용하도록 고안된 것이 아닙니다. 이 제품과 함께 어린이만 혼자 두어서는 안됩니다.

조립 및 조정

경고: 부상 위험을 줄이려면 부가품이나 액세서리를 조정하거나 분리/설치하기 전에 공구를 끄고 배터리 팩을 분리하십시오. 실수로 시동하면 부상이 발생할 수 있습니다.

경고: DeWALT 배터리 팩과 충전기만 사용하십시오.

공구에 배터리 팩 삽입 및 분리 (그림 ~E)

참고: 배터리 팩 7이 완전히 충전되었는지 확인하십시오.

배터리 팩을 공구에 설치하려면

1. 공구 안쪽 레일에 배터리 팩 7을 맞춥니다(그림 C).
2. 배터리 팩이 단단히 장착될 때까지 공구에 밀어 넣고 잠금장치에 제자리에 걸리는 소리가 들리는지 확인합니다.

배터리 팩을 공구 핸들에서 분리하려면

1. 해제 버튼 15을 누르고 배터리 팩을 공구 핸들에서 완전히 빼냅니다(그림 D).
2. 본 설명서의 충전기 섹션에 설명된 대로 배터리 팩을 충전기에 삽입합니다.

잔량체크 배터리 팩(그림 E)

일부 DeWALT 배터리 팩에서는 3개의 초록색 LED 조명으로 구성된 배터리 게이지가 배터리 팩의 충전 잔여량 수준을 알려줍니다.

배터리 게이지를 작동하려면 배터리 게이지 버튼 17을 길게 누릅니다. 3개의 초록색 LED 조명이 조합되어 커져 충전 잔여량 수준을 알려줍니다. 배터리 충전 수준이 작동에 필요한 한도 미만인 경우 배터리 게이지가 켜지지 않으며 배터리를 충전해야 합니다.

참고: 배터리 게이지는 배터리 팩의 충전 잔여량만 알려줍니다. 여기서 공구 기능은 표시되지 않으며 제품 구성품, 온도 및 최종 사용자의 용도에 따라 점멸 상태가 달라질 수 있습니다.

조립

가이드 바 및 톱 체인 설치(그림 A, F~H, K)

경고: 체인은 날카롭습니다. 체인을 다룰 때는 항상 보호 장갑을 착용하십시오. 체인은 날카로우므로 기계가 작동 중이 아니라도 작업자가 배일 수 있습니다.

경고: 움직이는 체인은 날카롭습니다. 실수로 작동하는 것을 방지하기 위해 다음 작업을 수행하기 전에 공구에서 배터리를 분리했는지 확인하십시오. 배터리를 분리하지 않으면 심각한 부상을 당할 수 있습니다.

톱 체인 5과 가이드 바 4는 상자에 별도로 포장되어 있습니다. 체인은 바에 부착되어야 하며 둘 다 공구 본체에 부착되어야 합니다.

- 톱을 평평하고 단단한 바닥에 두십시오.
- 잠금 레버를 위로 올리고 그림 F와 같이 바 조정 잠금 노브 8를 시계 반대 방향으로 회전시켜 스프로킷 덮개 6를 분리하십시오.
- 보호 장갑을 착용한 상태에서 톱 체인 5을 잡고 가이드 바 4를 감싼 다음 톱나가 올바른 방향을 향하게 하십시오(그림 K 참조).
- 체인이 전체 가이드 바 주변 슬롯에 제대로 끼워져 있는지 확인하십시오.
- 톱 체인을 스프로킷 18에 돌려 끼십시오. 그림 G와 같이 공구 하단에서 가이드 바의 슬롯이 체인 장력 조절 핀 20, 볼트 19와 일렬로 된 상태여야 합니다.
- 바를 제자리에 움직이지 않게 고정한 상태에서 스프로킷 덮개 6를 교체합니다. 하우징 덮개에 있는 공구의 장력 조정 조립 볼트의 구멍이 볼트 19와 일렬로 연결되어 있는지 확인하십시오. 잠금 레버를 위로 올리고 바 조정 잠금 노브 8가 딸깍 소리가 날 때까지 시계 방향으로 회전시킨 다음 노브를 반대로 한바퀴 돌려 풀어 주십시오. 그러면 톱 체인의 장력이 알맞게 조정됩니다.
- 그림 H와 같이 장력을 높이려면 체인 장력 조절 노브 9를 시계 방향으로 회전시키십시오. 톱 체인 5이 가이드 바 4에 적당하게 잘 맞는지 확인하십시오. 바 조정 잠금 노브에서 딸깍 소리가 날 때까지 조이십시오. 3번 딸깍 소리가 들리면 바가 고정된 것입니다. 추가로 조이는 작업은 필요하지 않습니다.

체인 장력 조정(그림 A, I)

경고: 체인은 날카롭습니다. 체인을 다룰 때는 항상 보호 장갑을 착용하십시오. 체인은 날카로우므로 기계가 작동 중이 아니라도 작업자가 배일 수 있습니다.

! **경고:** 움직이는 체인은 날카롭습니다. 실수로 작동하는 것을 방지하기 위해 다음 작업을 수행하기 전에 공구에서 배터리를 분리했는지 확인하십시오. 배터리를 분리하지 않으면 심각한 부상을 당할 수 있습니다.

- 톱을 평평하고 단단한 표면에 두고 톱 체인 5의 장력을 확인하십시오. 장력은 그림 I와 같이 집게손가락과 엄지를 이용해 약한 힘으로 체인을 가이드 바 4에서 3mm 잡아당긴 후 제자리로 돌아오는 정도가 적당합니다. 이때 그림 I와 같이 아래쪽의 가이드 바와 체인 사이에 “휨 현상”이 없어야 합니다.
- 톱 체인 장력을 조정하려면 잠금 탭을 위로 올리고 바 조정 잠금 노브 8를 시계 반대 방향으로 한 바퀴 완전히 돌리십시오. 위에 설명된 대로 체인 장력이 알맞게 조정될 때까지 체인 장력 노브 9를 시계 방향으로 회전시키십시오.
- 체인의 장력을 과도하게 조정하면 바와 체인이 심하게 마모되고 수명이 줄어듭니다.
- 체인 장력이 알맞게 조정되면 바 조정 잠금 노브를 단단히 조이십시오.

참고: 바 조정 잠금 노브에는 멈춤쇠를 사용하여 조이는 장치가 있습니다. 3번 딸깍 소리가 들리면 스프로킷 덮개가 고정된 것입니다. 추가로 조이는 작업은 필요하지 않습니다.

- 새 체인을 사용할 경우, 새 체인의 장력이 약하므로 사용 후 첫 2시간 동안 장력을 자주(배터리 분리 후) 확인하십시오.

톱 체인 교체(그림 A, K)

! **주의:** 체인은 날카롭습니다. 체인을 다룰 때는 항상 보호 장갑을 착용하십시오. 체인은 날카로우므로 기계가 작동 중이 아니더라도 작업자가 베일 수 있습니다.

! **경고:** 움직이는 체인은 날카롭습니다. 실수로 작동하는 것을 방지하기 위해 다음 작업을 수행하기 전에 공구에서 배터리를 분리했는지 확인하십시오. 배터리를 분리하지 않으면 심각한 부상을 당할 수 있습니다.

- 잠금 탭을 위로 올리고 바 조정 잠금 노브 8를 시계 반대 방향으로 회전시켜 체인 장력을 느슨하게 하십시오.
- **가이드 바 및 톱 체인 설치** 섹션에서 설명한 대로 스프로킷 덮개 6를 분리하십시오.
- 낡은 톱 체인 5을 가이드 바 4의 홈에서 들어올리십시오.
- 새 체인을 가이드 바 슬롯에 두고 그림 K와 같이 스프로킷 덮개 6의 그림과 체인의 화살표를 일치시켜 체인 톱이나 올바른 방향을 향하게 합니다.
- **가이드 바 및 톱 체인 설치**에 대한 지침을 준수하십시오. 교체 체인 및 바는 가까운 DeWALT 서비스 센터에서 구할 수 있습니다.
- DCM575에는 교체 체인 # DWRC1600, 서비스 부품 번호 90618541가 필요합니다. 교체용 40cm 바, 서비스 부품번호 906418550이 필요합니다.

톱 체인 및 가이드 바 윤활(그림 L)

자동 윤활 시스템

본 체인톱은 톱 체인과 가이드 바를 지속적으로 윤활 상태로 유지하는 자동 윤활 시스템을 갖추고 있습니다. 오일 레벨 표시기 10는 체인톱의 오일 레벨을 표시합니다. 오일 레벨이 최대 용량의 1/4 미만인 경우, 체인톱에서 배터리를 분리하고 적절한 오일로 다시 채우십시오. 항상 절삭을 마치면 오일 탱크를 비워두십시오.

참고: 체인과 바의 적절한 윤활을 위해 고품질의 체인/바 오일을 사용하십시오. 임시 대체품으로 비합성 SAE 30 중장 모터 오일을 사용할 수 있습니다. 가지치기 시 식물 성분의 바/체인 오일을 사용하는 것이 좋습니다. 미네랄 오일은 나무에 해로울 수 있어 권장하지 않습니다. 절대로 폐오일이나 심하게 끈적이는 오일은 사용하지 마십시오. 이러한 오일은 체인톱을 손상시킬 수 있습니다.

오일 저장기 채우기

- 잠금 레버를 아래로 내리고 시계 반대 방향으로 1/4 정도 나사를 풀 다음 오일 캡 16을 제거하십시오. 오일 레벨이 오일 레벨 표시기 10의 맨 위에 도달할 때까지 오일 저장기에 권장되는 바/체인 오일을 채우십시오.
- 오일 캡을 다시 닫고 시계 방향으로 1/4 돌려서 조이십시오. 잠금 레버를 잠금 위치까지 올립니다.
- 체인톱 전원을 주기적으로 끈 다음 바와 체인에 제대로 윤활되어 있는지 보기 위해 오일 레벨 표시기를 확인하십시오.

톱 운반(그림 A, M)

- 톱을 운반할 경우 항상 공구에서 배터리를 분리하고 보관집 11(그림 M)에 가이드 바 4를 넣으십시오.
- 체인 브레이크/전면 핸드 가드 3를 앞으로 밀어 체인 브레이크를 걸어 주십시오.

작동

사용 지침

! **경고:** 항상 안전 지침과 적용되는 규정을 준수하십시오.

! **경고:** 부상 위험을 줄이려면 부가품이나 액세서리를 조정하거나 분리/설치하기 전에 공구를 끄고 배터리 팩을 분리하십시오. 실수로 시동하면 부상이 발생할 수 있습니다.

올바른 손 위치(그림 A, J)

! **경고:** 부상 위험을 줄이려면 항상 표시된 대로 올바른 손 위치를 사용하십시오.

! **경고:** 부상 위험을 줄이려면 항상 갑작스러운 반작용에 대비해 단단히 잡으십시오.

올바른 손 위치는 왼손으로 전면 핸들 13을 잡고 오른손으로 후면 핸들 12을 잡는 것입니다.

체인톱 작동(그림 A, N~O)

! **경고:** 모든 지침을 읽고 숙지하십시오. 아래 나와 있는 모든 지침을 따르지 않으면 감전, 화재 및/또는 심각한 부상을 초래할 수 있습니다.

- 심각한 부상이나 사망을 초래할 수 있는 킥백에 주의하십시오. 중요 안전 지침은 킥백 위험을 방지하기 위한 **킥백 주의**를 참조하십시오.
- 무리하게 팔을 뻗지 마십시오. 가슴 높이보다 높은 곳에서 절삭하지 마십시오. 발을 디딘 자리가 단단한지 확인하십시오. 다리를 벌리고 서십시오. 양팔에 동일하게 무게를 분산시키십시오.
- 왼손으로 전면 핸들 **13** 을 잡고 오른손으로 후면 핸들 **12** 을 꼭 잡으십시오. 이렇게 하면 가이드 바의 왼쪽에 서게 됩니다.
- 전면 핸드 가이드/체인 브레이크 **3** 로 체인톱을 잡지 마십시오. 왼팔의 팔꿈치를 단단히 고정해 끈게 편 왼팔로 킥백을 지탱할 수 있도록 하십시오.



경고: 절대로 반대 손으로 손잡이를 사용하지 마십시오.(왼손은 전면 핸들을, 오른손은 후면 핸들 잡기).



경고: 체인톱을 작동할 때 신체 부위가 가이드 바 **4** 와 밀릴이 되게 하지 마십시오.

- 나무 위, 불편한 위치 또는 사다리 위에서 또는 기타 불안정한 표면 위에서 작동시키지 마십시오. 제어력을 잃어 심각한 부상을 당할 수 있습니다.
- 절삭하는 동안 체인톱을 최대 속도로 높이십시오.
- 체인을 사용하여 절삭하십시오. 가볍게 누르는 정도의 힘을 가하십시오. 절삭 끝부분에서 체인톱에 압력을 가하지 마십시오.



경고: 사용하지 않을 때 항상 체인 브레이크를 걸어 놓고 배터리를 분리하십시오.

On/Off 스위치

항상 발을 디딘 자리를 확인하고 두 핸들을 엄지와 나머지 손가락으로 감싸 양손으로 체인톱을 꼭 잡으십시오. 이 공구에는 변속 트리거 스위치가 장착되어 있습니다. 장치를 켜려면 체인 브레이크가 걸려 있지 않게 하십시오. 그림 N과 같이 잠금 해제 레버 **2** 를 아래로 누르고 트리거 스위치 **1** 를 꼭 누릅니다. 장치가 작동하면 잠금 해제 레버를 놓을 수도 있습니다. 트리거 스위치를 누르면 누를수록 작동 속도가 빨라집니다.

기계를 계속 작동시키려면 트리거 스위치를 계속해서 꼭 눌러야 합니다. 장치를 끄려면 트리거 스위치를 놓으십시오.

참고: 절삭할 때 너무 많은 힘을 가하면 체인톱의 전원이 꺼질 수 있습니다. 체인톱을 재시동하려면 잠금 해제 레버 **2** 를 놓고 체인톱 재시동 전에 트리거 스위치 **1** 를 놓습니다. 이번에는 더 적은 힘으로 절삭을 시작하십시오. 원하는 속도로 체인톱을 사용하십시오.



경고: ON 위치에서 스위치를 잠그려고 시도하지 마십시오.

체인 브레이크 설정

체인톱은 킥백 발생 시 체인을 신속하게 멈춰주는 모터 체인 제동 시스템을 갖추고 있습니다.

- 배터리를 공구에서 분리하십시오.

- 체인 브레이크를 걸어 놓으려면 체인 브레이크/전면 핸드 가이드 **3** 가 체자리에 걸리는 소리가 들릴 때까지 미십시오.

- 체인 브레이크/전면 핸드 가이드 **3** 를 그림 O와 같이 “set” 위치에 올 때까지 전면 핸들 **13** 을 향해 잡아당기십시오.

- 이제 공구를 사용할 준비가 되었습니다.

참고: 킥백 발생 시 왼손이 전면 가이드에 닿게 됩니다. 이때 작업물을 향해 앞으로 미십시오. 이 경우 공구가 중단됩니다.

체인 브레이크 테스트

올바르게 작동하는지 확인하려면 매번 사용하기 전에 체인 브레이크를 테스트하십시오.

- 공구를 평평하고 단단한 바닥에 두십시오. 톱 체인 **5** 이 땅에 닿지 않게 하십시오.
- 공구를 양손으로 꼭 잡고 체인톱 전원을 켜십시오.
- 왼손으로 전면 핸들 **13** 주변을 감싸고 체인 브레이크/전면 핸드 가이드 **3** 에 손등이 닿으면 작업물을 향해 앞으로 미십시오. 톱 체인이 즉시 멈춰집니다.

참고: 톱이 즉시 멈춰지지 않으면 공구 사용을 중단하고 가장 가까운 DeWALT 서비스 센터로 가져가십시오.



경고: 절삭하기 전에 체인 브레이크를 설정하십시오.

일반 절삭 기술(그림 A, P, Q, U, V, W)

벌목

나무를 절삭하는 과정입니다. 나무를 벌목하기 전에 배터리가 완전히 충전되어 있는지 확인해야 한 번 충전하여 작업을 마칠 수 있습니다. 바람이 많이 부는 환경에서는 나무를 벌목하지 마십시오.



경고: 벌목 시 부상을 입을 수 있습니다. 벌목은 교육을 받은 자만 수행해야 합니다.

- 퇴로를 미리 계획해야 하며 절삭을 시작하기 전에 필요 시 정리해 두어야 합니다. 퇴로는 예상 벌목 방향의 후면으로 이어져 대각선을 이뤄야 합니다. (그림 U)

그림 U

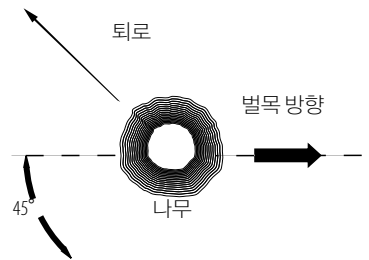

- 벌목을 시작하기 전에 벌목 방향을 판단하기 위해 나무가 자연적으로 구부러진 방향, 큰 나뭇가지의 위치 및 풍향을 고려하십시오. 썬기(목재, 플라스틱 또는 알루미늄)와 무거운 나무망치를 준비하십시오. 추구를 만들 나무에서 흙, 돌맹이, 생긴 나무껍질, 못, 껍질 및 전선을 제거하십시오.
- 수구 - 벌목 방향의 직각으로 나무 직경의 1/3 정도에 각구를 만듭니다. 낮은 수평 각구를 먼저 만듭니다.

이렇게 하면 두 번째 각구를 만들 때(그림 V) 톱 체인 또는 가이더 바가 끼이는 것을 방지할 수 있습니다.

- 추구 - 수평 각구보다 최소 51mm 높게 수구를 만듭니다. 추구가 수평 각구와 평행이 되게 하십시오. 추구를 만들어 목재가 힌지 역할을 할 수 있게 합니다. 힌지 목재는 나무가 잘렸던 방향으로 틀어지고 쓰러지는 것을 방지합니다. 힌지를 통과하여 절삭하지 마십시오(그림 V).
- 추구가 힌지 가까이 갈수록 나무가 쓰러지기 시작합니다. 나무가 원하는 방향으로 쓰러지지 않거나 뒤로 움직여 톱 체인에 걸릴 가능성이 있는 경우, 추구가 완성되기 전에 절삭을 중단하고 썰기를 사용하여 추구를 열어 나무가 원하는 방향으로 떨어지게 하십시오. 나무가 쓰러지기 시작할 때 추구에서 체인톱을 분리하고 모터 작동을 중단하고 체인톱을 내려놓은 다음 계획한 퇴로를 물러옵니다. 머리 위로 목재가 쓰러지지 않는지 확인하고 발을 디딘 자리도 살피십시오.

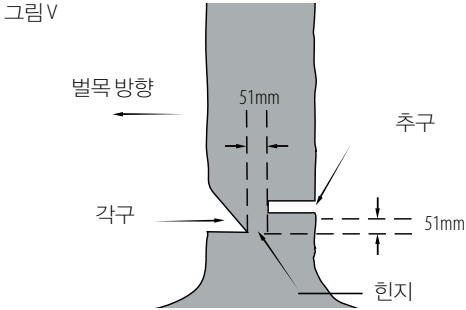

가지치기

쓰러진 나무에서 나뭇가지를 제거하는 작업입니다. 가지치기할 때 아래쪽의 큰 가지는 원목이 바닥에 서 있을 수 있도록 남겨 두십시오. 작은 가지는 한번에 절삭하십시오. 장력을 받는 나뭇가지는 그림 P와 같이 나뭇가지의 아래쪽에서 위를 향해 절삭해야 체인톱이 얽히는 것을 방지할 수 있습니다. 나무줄기를 작업자와 톱 사이에 두고 반대 방향에서 나뭇가지를 손질하십시오. 절대로 작업자 다리 사이에 나무를 놓고 절삭하거나 목재에 다리를 벌리고 앉아서 절삭하지 마십시오.

조재

경고: 처음 사용하는 사용자는 톱질 모퉁에서 절삭 연습을 하는 것이 좋습니다.

별목된 나무 또는 원목을 길이에 맞게 절삭합니다. 원목의 지형 상태에 따라 절삭해야 합니다. 가능한 경우 톱질 모퉁(그림 Q)을 사용하십시오.

- 항상 체인을 최대 속도로 높은 상태에서 절삭을 시작하십시오.
- 그림 W와 같이 최초 절삭 영역 뒤에 체인톱의 하단 스파이크 22를 두십시오.
- 체인톱 전원을 켜 다음 스파이크를 힌지로 활용하여 체인과 바를 나무 아래쪽으로 회전시키십시오.
- 체인톱이 45도 각도가 되면 체인톱을 다시 평평하게 하고 완전히 절삭할 때까지 이 단계를 반복하십시오.

- 나무가 바닥에 누워있는 경우 상단에서부터 절삭(상단 조재)하되 톱이 빨리 무뎠을 수 있으므로 지면에서 절삭하지 마십시오.

그림 W

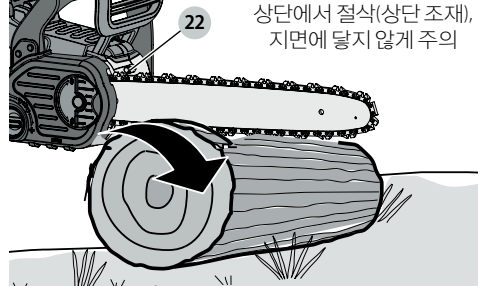

- **그림 X** - 한쪽 끝으로 지탱되어 있는 경우 먼저 아래쪽에서 직경 1/3을 절삭합니다(하단 조재). 그런 다음 1차 절삭 지점에 맞춰 상단 조재하여 절삭을 마무리하십시오.

그림 X

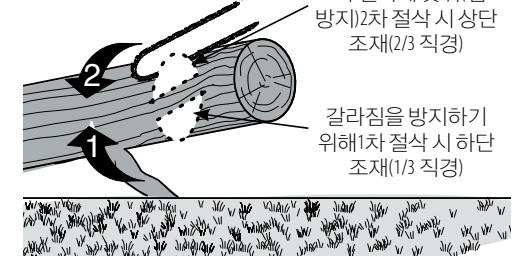

- **그림 Y** - 양쪽 끝에서 지탱되어 있는 경우. 먼저 상단에서 1/3 지점을 상단 조재하십시오. 그런 다음 1차 절삭 지점에 맞춰 아래쪽 2/3을 하단 조재하여 절삭을 마무리하십시오.

그림 Y



- 경사에 있을 때는 항상 원목보다 위쪽에 서십시오. "관통하여 절삭할 경우" 완벽하게 제어하기 위해서 체인톱 손잡이를 꼭 잡은 상태에서 절삭 끝부분 근처의 절삭 압력을 줄이십시오. 체인이 지면에 닿지 않게 하십시오. 절삭을 마친 후에는 톱 체인 작동이 중단될 때까지 기다린 후 체인톱을 옮기십시오. 항상 절삭 지점에서 이동하기 전에 모터 작동을 중단시키십시오.

관리 및 유지 보수

순한 비누물과 젖은 헝겊만을 사용하여 공구를 청소하십시오. 톱의 플라스틱 하우징을 청소할 때 용제를 사용하지 마십시오. 절대로 공구 내부에 액체를 넣거나 공구 일부분을 액체에 담그지 마십시오.

중요: 제품 안전과 안정성을 보장하기 위해 수리, 유지 보수 및 조정 작업은 항상 동일한 교체 부품을 사용하여 공인 DEWALT 서비스 센터에서 이루어져야 합니다.

정기적인 유지 보수는 체인톱의 긴 사용 수명을 보장합니다.

체인 및 바

일정 시간 사용 후에는 항상 스프로킷 덮개, 가이드 바, 체인을 분리하고 부드럽고 짧은 브러시를 사용하여 꼼꼼하게 청소하십시오. 바의 윤활 구멍에 잔해물이 없게 하십시오. 무더진 체인을 날카로운 체인으로 교체할 때 체인 바의 상단과 하단을 뒤집는 것이 좋습니다.

톱 체인 연마(그림 R~T)

주의: 체인은 날카롭습니다. 체인을 다룰 때는 항상 보호 장갑을 착용하십시오. 체인은 날카로우므로 기계가 작동 중이 아니더라도 작업자가 बै일 수 있습니다.

경고: 움직이는 체인은 날카롭습니다. 실수로 작동하는 것을 방지하기 위해 다음 작업을 수행하기 전에 공구에서 배터리를 분리했는지 확인하십시오. 배터리를 분리하지 않으면 심각한 부상을 당할 수 있습니다.

참고: 커터는 절삭 시 지면이나 못에 닿으면 즉시 무더집니다.

체인톱의 성능을 최상으로 유지하려면 체인의 톱니를 날카로운 상태로 유지하는 것이 중요합니다. 톱 체인을 날카롭게 유지하기 위해 다음의 유용한 팁을 준수하십시오.

1. 최상의 결과를 위해서는 4.5mm 철근과 철근 홀더 또는 줄질 가이드를 사용하여 체인을 날카롭게 만드십시오. 이렇게 하면 항상 올바른 연마 각도를 유지할 수 있습니다.
2. 철근 홀더를 상단 플레이트와 커터의 깊이 게이지 위에 평평하게 두십시오.
3. **그림 R**- 상단 플레이트 **21**의 줄질 각도가 체인과 평행을 이루는 철근 가이드와 30° 를 이루게 하십시오(철근은 측면에서 볼 때 체인과 60° 를 이룸).
4. 체인의 한쪽 측면에 있는 커터를 먼저 연마하십시오. 각 커터의 안쪽에서 바깥 방향으로 줄질하십시오. 그런 다음 체인톱을 돌려 체인의 반대쪽에 있는 커터에서 이 과정(2, 3, 4)을 반복하십시오.

참고: 평평한 철근을 사용하여 래커(커터의 전면에 있는 체인 링크 부분)의 상단을 줄질하고 **그림 S**와 같이 커터의 끝부분 아래가 약 0.635mm가 되게 하십시오.

5. **그림 T**- 모든 커터 길이를 동일하게 유지하십시오.
6. 상단 플레이트 또는 측면 플레이트의 코팅 표면이 손상될 경우, 손상이 제거될 때까지 줄질하십시오.

주의: 줄질 이후에는 커터가 날카로워지므로 이 과정을 수행할 동안 특히 주의하십시오.

참고: 체인을 연마할 때마다 킥백을 줄여줄 수 있는 특성을 잃으므로 더 주의해야 합니다. 4회 미만으로 체인을 연마하는 것이 좋습니다.

액세서리

경고: 본 설명서에서 권장하지 않는 액세서리를 사용하면 위험할 수 있습니다.

교체 체인 및 바는 가까운 DEWALT 공인 서비스 센터에서 구입할 수 있습니다. 반동이 적은 바 및 체인코만 사용하는 경우.

DCM575에 사용 가능한 바 및 체인:

- 바: **40 cm** 서비스 부품 번호 N594320
46 cm 서비스 부품 번호 N594315
- 체인: **40 cm** 서비스 부품 번호 N594321
46 cm 서비스 부품 번호 N594318

유지 보수

DEWALT 전동 공구는 최소한의 유지 보수로 오랜 기간 작동하도록 설계되었습니다. 만족스러운 성능을 계속 얻으려면 적절한 공구 관리와 정기적인 청소가 필요합니다.

경고: 부상 위험을 줄이려면 부가품이나 액세서리를 조정하거나 분리/설치하기 전에 공구를 끄고 배터리 팩을 분리하십시오. 실수로 시동하면 부상이 발생할 수 있습니다.

충전기와 배터리 팩은 수리할 수 없습니다.



윤활

톱 체인 및 가이드 바 윤활(그림 U)을 참조하십시오.



청소

경고: 공기 통풍구 주변에 먼지가 쌓인 것이 보일 때마다 건조한 공기를 주입해 주 하우징에서 먼지와 분진을 제거하십시오. 이 절차를 수행할 때는 승인된 보안경과 방진 마스크를 착용하십시오.

경고: 공구의 비공식 부분을 청소할 때 용제나 기타 유독한 화학물질을 사용하지 마십시오. 이러한 화학물질은 이러한 부분에 사용된 재질을 약화시킬 수 있습니다. 순한 비누와 물을 적신 헝겊만 사용하십시오. 절대로 공구 내부에 액체를 넣거나 공구 일부분을 액체에 담그지 마십시오.

음션 액세서리

경고: DEWALT에서 제공하는 것 외의 액세서리는 본 제품을 사용 테스트되지 않았으므로 해당 액세서리를 공구에 사용하는 것은 위험할 수 있습니다. 부상 위험을 줄이려면 DEWALT가 권장하는 액세서리만 본 제품에 사용하십시오.

적합한 액세서리에 대한 추가 정보는 대리점에 문의하십시오.

환경 보호



분리 수거. 이 기호가 표시된 제품과 배터리는 일반적인 가정 쓰레기와 함께 처분해서는 안 됩니다.

제품과 배터리에는 회수 또는 재활용할 수 있는 재료가 포함되어 있습니다. 이는 원자재 수요를 줄여 줍니다. 현지 규정에 따라 전기 제품과 배터리를

재활용하십시오. 다음 웹 사이트를 방문하거나 대표전화 1577-0933으로 전화하면 가까운 수리 지정점 위치와 연락처를 찾아볼 수 있습니다. www.dewalt.co.kr

충전식 배터리 팩

이전에는 쉽게 전력을 공급했던 작업에 현재 충분한 전력을 공급하지 못한다면 수명이 긴 이 배터리 팩을 충전해야 합니다. 기술적인 수명이 끝나면 환경을 위해 올바르게 폐기해야 합니다.

- 배터리 팩을 완전히 사용 후 공구에서 분리합니다.
- 리튬이온 셀은 재활용할 수 있습니다. 대리점이나 현지 재활용 센터로 가져가십시오. 수집된 배터리 팩은 적절히 재활용되거나 폐기됩니다.

문제 해결

문제	해결책
장치가 시동하지 않습니다.	<ul style="list-style-type: none"> • 배터리 설치를 확인합니다. • 배터리 충전 상태를 확인합니다. • 기본 트리거를 이동시키기 전에 잠금 해제 레버가 제대로 눌렸는지 확인합니다.
장치가 사용 도중에 중단됩니다.	<ul style="list-style-type: none"> • 배터리를 충전합니다. • 장치에 너무 많은 힘이 가해져 있습니다. 장치를 재시동하고 압력을 적게 가합니다.
배터리가 충전되지 않습니다.	<ul style="list-style-type: none"> • 빨간색 충전 표시등이 켜질 때까지 배터리를 충전기에 삽입합니다. 배터리가 완전히 방전된 경우 최대 8시간까지 충전합니다. • 작동 중인 콘센트에 충전기 플러그를 연결합니다. 자세한 내용은 중요 충전 정보를 참조하십시오. • 장비에 플러그를 연결하여 콘센트의 전류를 확인합니다. • 표시등을 끌 때 전원을 차단하는 표시등 스위치에 콘센트가 연결되었는지 확인합니다. • 충전기와 장비를 주변 공기 온도가 4.5° C 이상 또는 40.5° C 미만인 장소로 옮깁니다.
바/체인이 과열되었습니다.	<ul style="list-style-type: none"> • 체인 장력 조정 섹션을 참조하십시오. • 체인 윤활 섹션을 참조하십시오.
체인이 느슨합니다.	<ul style="list-style-type: none"> • 체인 장력 조정 섹션을 참조하십시오.

문제	해결책
절삭 품질이 불량함	<ul style="list-style-type: none"> • 체인 장력 조정 섹션을 참조하십시오. 참고: 장력이 과도하게 높을 경우 바와 체인이 심하게 마모되고 수명이 줄어듭니다. 절삭하기 전에 매년 윤활하십시오. 톱 체인 교체 섹션을 참조하십시오.
장치가 작동하지만 절삭되지 않습니다.	<ul style="list-style-type: none"> • 체인이 반대 방향으로 설치되었을 수 있습니다. 체인 설치 및 제거 섹션을 참조하십시오.
장치에 윤활이 되어 있지 않습니다.	<ul style="list-style-type: none"> • 오일 저장기를 다시 채웁니다. • 가이드 바, 스프로킷, 스프로킷 덮개를 청소합니다. 관리 및 유지 보수 섹션을 참조하십시오.

