DEWALT®

www.DEWALT.com

DWV902L
DWV902M

<i>English (original instructions)</i>	3
简体中文	12
中文 (繁體)	19
한글판	26

Figure 1

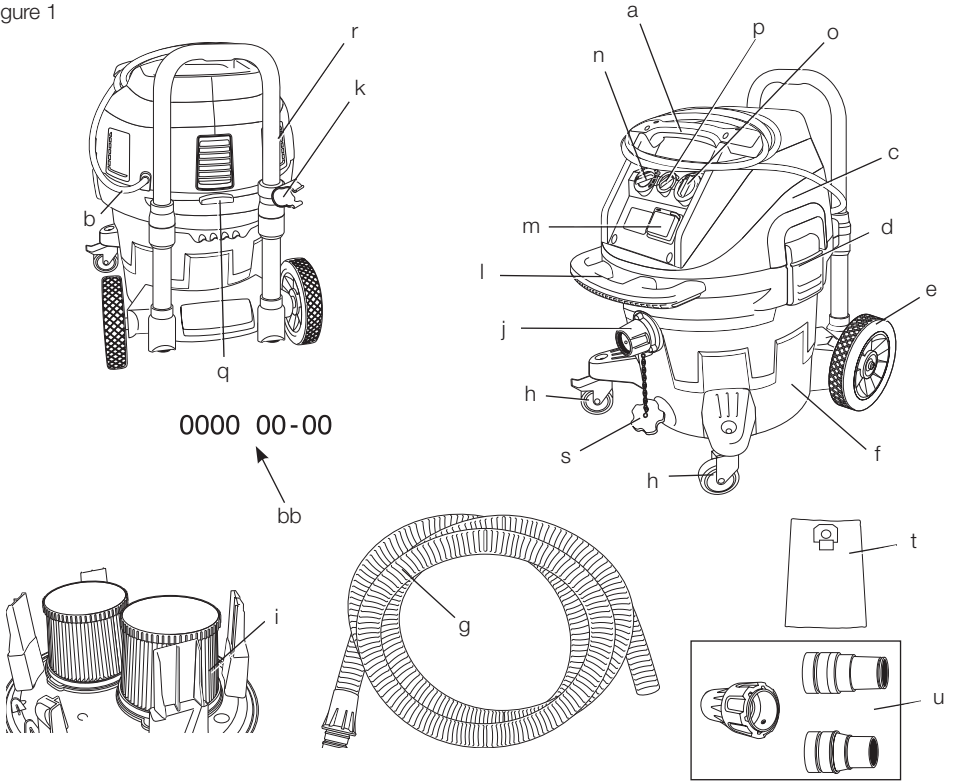

Figure 2

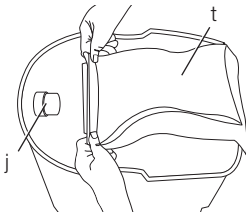

Figure 3

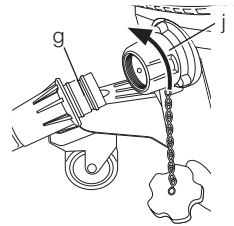

Figure 4

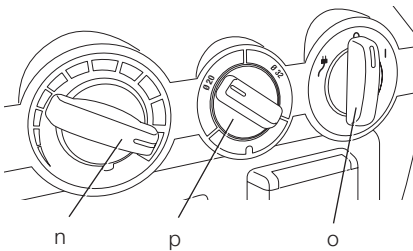

Figure 5

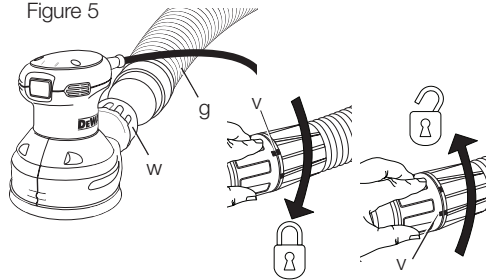

Figure 6

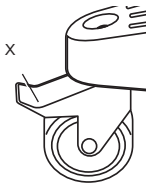

Figure 7

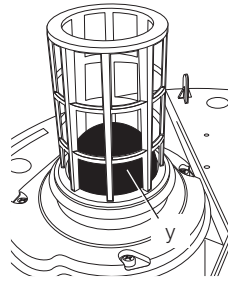

Figure 8

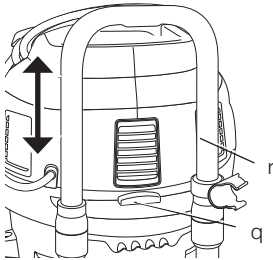

Figure 9

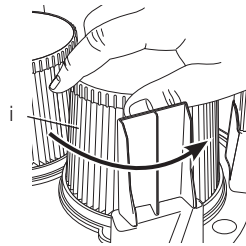

Figure 10

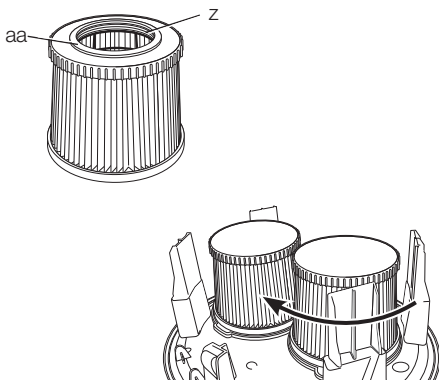
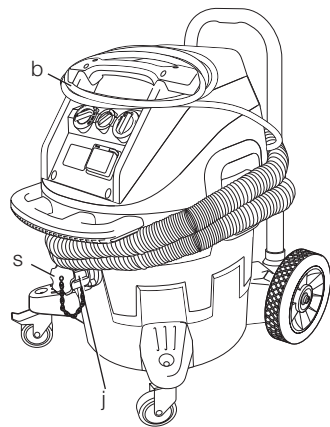

Figure 11



HEAVY-DUTY CONSTRUCTION DUST EXTRACTOR

DWV902L, DWV902M

Congratulations!

You have chosen a DEWALT product. Years of experience, thorough product development and innovation make DEWALT one of the most reliable partners for professional power tool users.

Technical Data

		DWV902L	DWV902M
Voltage	V	230	230
Type		1	1
Rated power	W	1400	1400
Max power	W	3600	3600
Power, normal operation (EN 60335-2-69)	W	1200	1200
Frequency	Hz	50	50
Protective class		IPX4	IPX4
Container capacity	l	38	38
Filling quantity (liquid)	l	18.4	18.4
Flow rate (max at blower)	l/s	68	68
Negative pressure (max at blower)	kPa	21	21
Flow rate (per EN 60335-2-69)	l/s	32.6	32.6
Negative pressure (per EN 60335-2-69)	kPa	18.6	18.6
Filter surface	m ²	0.4	0.4
Power connection data of power tool	W	2200	2200
Hose length	m	4.1	4.1
Hose diameter	mm	32	32
Weight	kg	15	15

Definitions: Safety Guidelines

The definitions below describe the level of severity for each signal word. Please read the manual and pay attention to these symbols.



DANGER: Indicates an imminently hazardous situation which, if not avoided, **will** result in **death or serious injury**.



WARNING: Indicates a potentially hazardous situation which, if not avoided, **could** result in **death or serious injury**.



CAUTION: Indicates a potentially hazardous situation which, if not avoided, **may** result in **minor or moderate injury**.

NOTICE: Indicates a practice **not related to personal injury** which, if not avoided, **may** result in **property damage**.



WARNING: To reduce the risk of injury, read the instruction manual.

Important Safety Instructions



WARNING! Read all safety warnings and all instructions. Failure to follow the warnings and instructions may result in electric shock, fire and/or serious injury.



Denotes risk of electric shock.



Denotes risk of fire.

SAVE ALL WARNINGS AND INSTRUCTIONS FOR FUTURE REFERENCE

BEFORE USING THIS APPLIANCE, READ AND FOLLOW ALL INSTRUCTIONS.



WARNING: Operators shall be adequately instructed on the use of these machines.



WARNING: To reduce the risk of electric shock. Do not expose to rain. Store indoors.

- Before use, operators shall be provided with information, instruction and training for the use of the machine and the substances for which it is to be used, including the safe method of removal and disposal of the material collected.
- Operators should observe any safety regulations appropriate to the materials being handled.
- Do not leave the appliance when it is connected to a power source. Unplug it from outlet when not in use and before servicing.
- Do not allow the appliance to be used as a toy. Pay close attention when the appliance is used by or near children.
- Use this appliance ONLY as described in the manual. Use only DEWALT recommended attachments.
- Do not use this appliance with a damaged cord or plug. If the appliance is not working correctly, or if it has been dropped, damaged, left outdoors, or dropped in water, return it to a service center.
- Do not pull or carry this appliance by the cord, use the cord as a handle, close a door on the cord, or pull the cord around sharp edges or corners. Do not run the appliance over the cord. Keep cord away from heated surfaces.
- Do not unplug this appliance by pulling on the cord. To unplug, grasp the plug, not the cord.
- Do not handle the plug or appliance with wet hands.
- Do not put any objects into the openings of the appliance. Do not use the appliance with any opening blocked; keep free of dust, lint, hair and anything else that may reduce air flow.
- Keep hair, loose clothing, fingers, and all body parts away from the openings and moving parts.
- Turn off all controls before unplugging appliance.
- Use extra care when cleaning on stairs.

- Do not use the appliance to pick up flammable or combustible liquids, such as gasoline, or use in areas where flammable or combustible liquids are present.
- Static shocks are possible in dry areas or when the relative humidity of the air is low. This is only temporary and does not affect the use of the vacuum. To reduce the frequency of static shocks, add moisture to the air with a console, installed humidifier or use DWV9316-XJ non-static hose accessory.
- To avoid spontaneous combustion, empty canister after each use.

SAVE THESE INSTRUCTIONS

Additional Safety Rules

- Do not pick up anything that is burning or smoking, such as cigarettes, matches, or hot ashes.
- Do not use to vacuum combustible explosive materials, such as coal, grain, or other finely divided combustible material.
- Do not use to vacuum hazardous, toxic or carcinogenic materials, such as asbestos or pesticide.
- Never pick up explosive liquids (e.g. gasoline, diesel fuel, heating oil, paint thinner, etc.), acids or solvents.
- Do not use vacuum without filters in place, except as described under **Wet Pickup Applications**.
- Some wood contains preservatives which can be toxic. Take extra care to prevent inhalation and skin contact when working with these materials. Request and follow any safety information available from your material supplier.
- Do not use vacuum as a step ladder.
- Do not place heavy objects on vacuum.

Markings on Dust Extractor

The following pictograms are shown on the appliance:



Read instruction manual before use.



WARNING: This appliance contains harmful dust. The emptying and maintenance, including the removal of the dust bag, may only be executed by trained personnel wearing suitable protection equipment. Do not switch on until the complete filter system has been installed.



Class L dust extractors are suitable to extract dry, non-combustible dusts with workplace limit values of $> 1 \text{ mg/m}^3$.



Class M dust extractors are suitable to extract dry, non-combustible dusts with workplace limit values of $\geq 0.1 \text{ mg/m}^3$.

DATE CODE POSITION (FIG. 1)

The date code (bb), which also includes the year of manufacture, is printed into the housing.

Example:

2012 XX XX

Year of Manufacture

Package Contents

The package contains:

- 1 Dust extractor
 - 1 Hose
 - 1 DWV9210-XJ connector kit
 - 2 Filters
 - 1 Instruction manual
- *Check for damage to the dust extractor, parts or accessories which may have occurred during transport.*
 - *Take the time to thoroughly read and understand this manual prior to operation.*

Description (fig. 1)



WARNING: Never modify the power appliance or any part of it. Damage or personal injury could result.

- a. Top handle/cord wrap
- b. Power cord
- c. Vacuum head
- d. Canister latch
- e. Wheel
- f. Canister
- g. Suction hose
- h. Casters (one equipped with parking brake)

- i. Filters
- j. Twist-lock hose inlet
- k. Hose clip
- l. Front handle
- m. Outlet for power tools
- n. Variable suction dial
- o. On/off/tool control switch
- p. Flow alarm adjustment (Class M models only)
- q. Telescoping handle release button
- r. Telescoping handle
- s. Inlet plug (Class M models only)
- t. Bag
- u. DWV9210-XJ connector kit (includes DWV9000, DWV9120, DWV9130)

ANTI-STATIC HOSE OPTION

The DWV902L and DWV902M are each equipped with an anti-static grounding system. An anti-static hose must be purchased at extra cost from your authorised service center. This hose (DWV9316-XJ) fits into the dust extractor system the same way as the standard hose. To contact your seller or check the location of your nearest authorised DEWALT repair agent in the DEWALT catalogue or contact your DEWALT office at the address indicated in this manual.

INTENDED USE

These vacuums are used for fine particulate pick-up, like wallboard, concrete or surface dust.

DWV902L

This appliance can be used as industrial vacuum cleaner and dust extractor for mobile operations to take up all types of dry, non-combustible dusts up to dust Class L with limit values for occupational exposure greater than 1 mg/m^3 .

DWV902M

This appliance can be used as industrial vacuum cleaner and dust extractor for mobile operations to take up all types of dry, non-combustible dusts up to dust Class M with limit values for occupational exposure greater than or equal to 0.1 mg/m^3 .

DO NOT use in rain or in presence of flammable liquids or gases.

These heavy-duty vacuums are for professional use. **DO NOT** let children come into contact with this appliance. Supervision is required when inexperienced operators use this appliance.

DO NOT use the dust extractor for combustible dust.

DO NOT use the dust extractor in explosive atmospheres.

NOTE: This appliance is suited for the commercial use, e.g. in hotels, schools, hospitals, factories, shops, offices, rental companies, and on construction sites.

- This product is not intended for use by persons (including children) suffering from diminished physical, sensory or mental abilities; lack of experience, knowledge or skills unless they are supervised by a person responsible for their safety. Children should never be left alone with this product.

Electrical Safety

The electric motor has been designed for one voltage only. Always check that the power supply corresponds to the voltage on the rating plate.



WARNING: 115 V units have to be operated via a fail-safe isolating transformer with an earth screen between the primary and secondary winding.

If the supply cord is damaged, it must be replaced by DEWALT service organisation by a specially prepared cord which is available through the DEWALT service organisation.

Using an Extension Cable

If an extension cable is required, use an approved 3-core extension cable suitable for the power input of this appliance (see **Technical Data**). The minimum conductor size is 1.5 mm²; the maximum length is 30 m.

When using a cable reel, always unwind the cable completely.

ASSEMBLY AND ADJUSTMENTS (FIG. 1–3)



WARNING: To reduce the risk of injury, turn appliance off and disconnect appliance from power source before installing and removing accessories, before adjusting or changing set-ups or when making repairs. An accidental start-up can cause injury.



WARNING: The filters (f) must always be in place while vacuuming, except as described under **Wet Pick Up Applications** under **Operation**. When vacuuming fine dust, you may also use an additional paper bag or fleece bag to make emptying the canister easier.



WARNING: Dust collection bags must be used for dust Class M.

1. If optional paper or fleece bag (t) is to be used, install as shown in figure 2.
NOTE: Be careful not to tear the bag. Place bag securely onto inlet (j) to provide a tight seal for maximum dust collection performance.
2. Place the vacuum head (c) onto the canister and secure it by closing the canister latches (d).
3. Insert end of hose (g) into twist-lock hose inlet (j) and rotate counterclockwise to lock in place.

OPERATION

Instructions for Use (fig. 1, 4)



WARNING: Always observe the safety instructions and applicable regulations.



WARNING: To reduce the risk of injury, turn appliance off and disconnect appliance from power source before installing and removing accessories, before adjusting or changing set-ups or when making repairs. An accidental start-up can cause injury.

1. Plug the power cord into an appropriate outlet.
2. Turn the on/off/tool control switch (o) to the ON position (I).
3. Set the variable suction dial (n) to the desired position. This feature allows the user to control the vacuum's power, suction and noise.
NOTE: This setting also controls the level of suction. This is very useful in applications where the vacuum creates unacceptable levels of drag to the work piece.
4. Follow the direction under **Connecting to Power Tools** to connect to the power tool to be used.

FLOW ALARM ADJUSTMENT (FIG. 4) Class M models only

Adjust the flow alarm adjustment control (p) to the correct hose (or tube) inside diameter size or accessory diameter referring to the largest section. The chosen diameter of the adjustment control must be equal or bigger as the largest diameter of the used hose/tube/ accessories. The hose supplied is 32 mm inside diameter. An acoustic alarm will sound if the flow rate falls below 20 m/s. The system has a time delay to reduce unintended alarms.

CONNECTING TO POWER TOOLS (FIG. 1, 4, 5)

WARNING: Only use the outlet (m) for purposes specified in the instructions.

1. Plug the vacuum power cord into an appropriate outlet.
2. Plug the power tool into the outlet (m).

NOTE: See **Power connection data of power tool** under **Technical Data** for the power allowance of the tool to be plugged into the outlet (m).

3. Turn on/off/tool control switch (o) to the ACTIVATION position . This allows the vacuum to be turned on and off automatically by the power tool.

NOTE: The vacuum cleaner starts automatically within 0.5 seconds and continues to run for 15 seconds after the power tool has been turned off.

4. To switch back to manual mode, turn the on/off/tool control switch (o) to the ON position (I). In manual mode the tool and the vacuum are turned on and off independent of each other.

5. Your DEWALT construction dust extractor is fitted with the DEWALT AirLock connection system. The AirLock allows for a fast, secure connection between the suction hose (g) and power tool. The AirLock connector (w) connects directly to DEWALT compatible tools or through the use of an AirLock adapter (available from your local DEWALT supplier). Refer to the **Accessories** section for detail on available adapters.

NOTE: If using an adapter ensure it is firmly attached to the tool outlet before following the steps below.

- a. Ensure the collar on the AirLock connector is in the unlock position. Align notches (v) on collar and AirLock connector as shown for unlock and lock positions.
- b. Push the AirLock connector onto the adapter connector point.
- c. Rotate the collar to the locked position.

NOTE: The ball bearings inside collar lock into slot and secure the connection. The power tool is now securely connected to the dust extractor.

AUTOMATIC FILTER CLEANING SYSTEM

This vacuum has a highly effective filter cleaning system which minimizes filter clogging. Every 30 seconds, one of the two filters gets automatically

cleaned. The cleaning process alternates between the filters and continues through the life of the unit.

NOTE: It is normal to hear a clicking sound during this process.

NOTE: After many hours of operation the automatic filter cleaning system may not be effective. When this happens the filters will need to be cleaned or replaced. Refer to **Filter** under **Maintenance**.

PARKING BRAKE (FIG. 1, 6)

The parking brake will lock one wheel in place to prevent vacuum from rolling.

1. To engage parking brake, depress the brake button (x) to snap the brake into the locked position.
2. To disengage parking brake, depress the brake button and brake will snap into the unlocked position.

REMOVE / CHANGE USED DUST COLLECTION BAG (FIG. 1)

WARNING: Appropriate personal protective equipment like dust mask and gloves should be used while handling used dust bags.

1. Turn off vacuum and unplug cord from outlet.
2. Close the twist-lock hose inlet (j) with the inlet plug (s).
3. Unlatch canister latches (d) and remove vacuum head (c)
4. Pull the collection bag carefully from inlet (j).
5. Seal the collection bag opening tightly when removing it from the machine.
6. Dispose of collection bag in appropriate container according to statutory provisions.

WET PICK UP APPLICATIONS (FIG. 1, 7)

WARNING: DO NOT connect power tools to outlet (m) when using the vacuum for wet pick up.



WARNING: Plug vacuum into residual current device (RCD) protected outlet when using the vacuum for wet pick up.



WARNING: If foam or liquid escapes from the machine, switch off immediately.



CAUTION: Clean the water level limiting device regularly and examine it for signs of damage.

NOTICE: DO NOT remove ball float (y), doing so will cause damage to the vacuum. The ball float keeps water from entering the motor.

Before using the vacuum for wet pick up:

- Ensure the canister is empty and free of excessive dust.
- Remove filters (i).
- Plug vacuum into a RCD protected outlet.



WARNING: Do not use the machine with this set up for dust Class L and M.

TO EMPTY CANISTER (FIG. 1, 7)

The ball float valve (y) will block air to the motor when the canister is full and the sound of the motor will change at once. When the motor has a high pitched sound and air/water flow stops, empty the canister.

1. Turn off vacuum and unplug cord from outlet.
2. Unlatch canister latches (d) and remove vacuum head (c).
3. Empty contents of canister (f) into a suitable container or drain.

TO CONVERT BACK TO DRY VACUUM OPERATION (FIG. 1)

1. Empty Canister, refer to **To Empty Canister** instructions.
2. Place canister upside down position until dry. DO NOT use wet canister for dry pick up.
3. Place vacuum head (c) on a level surface until dry.
4. Reinstall filters when vacuum head is dry. See **Filters under Maintenance**.
5. When canister is dry place the vacuum head (c) onto the canister and secure it by closing the canister latches (d).

TELESCOPING HANDLE (FIG. 1, 8)

Press release button (q) to raise and lower the telescoping handle (r).

Shut Down/Transportation (fig. 1, 11)

1. Turn on/off/tool control switch (o) to the OFF position.
2. Unplug the unit.
3. **Class M only:** Close the twist-lock hose inlet (j) with the inlet plug (s).
4. Store the power cord (b) as shown.
5. When transporting in vehicles, secure the machine.

MAINTENANCE

Your DEWALT appliance has been designed to operate over a long period of time with a minimum of maintenance. Continuous satisfactory operation depends upon proper appliance care and regular cleaning.



WARNING: To reduce the risk of injury, turn appliance off and disconnect appliance from power source before installing and removing accessories, before adjusting or changing set-ups or when making repairs. An accidental start-up can cause injury.



WARNING: For user servicing, the machine must be dismantled, cleaned and serviced, as far as is reasonably practicable, without causing risk to the maintenance staff and others. Suitable precautions include, decontamination before dismantling, provision for local filtered exhaust ventilation where the machine is dismantled, cleaning of the maintenance area and suitable personal protection.

- The manufacturer, or an instructed person, shall perform a technical inspection at least annually, consisting of, for example, inspection of filters for damage, air tightness of the machine and proper function of the control mechanism.
- When carrying out service or repair operations, all contaminated items which cannot be satisfactorily cleaned, are to be disposed of; such items shall be disposed of in impervious bags in accordance with any current regulation for the disposal of such waste.
- For Class M machines the outside of the machine should be decontaminated by vacuum cleaning methods and wiped clean or treated with sealant before being taken out of a hazardous area. All the machine parts shall be regarded as contaminated when removed from the hazardous area and appropriate action taken to prevent dust dispersal.
- For dust extractors it is necessary to provide for an adequate air change rate L in the room if the exhaust air is returned to the room.

(NOTE: Reference to National Regulations is necessary.)

Filter (fig. 1, 9, 10)

FILTER CARE

The filters included with this vacuum are long life filters. To be effective in minimizing dust recirculation, the filters **MUST** be installed correctly and in good condition.



WARNING: *Appropriate personal protective equipment like dust mask and gloves should be used while handling the filters.*

To Remove Filters

1. Turn on/off/tool control switch (o) to the OFF position (O) and unplug cord from outlet.
2. Release canister latches (d) and remove vacuum head (c) from canister. Place vacuum head on a level surface upside down.
3. Turn each filter (f) counterclockwise by gripping it on the plastic end cover as shown, and carefully remove from head, ensuring debris does not fall into mounting hole.

NOTE: Use care to not damage filter material.

4. If the bottom side of the vacuum head (c) needs to be cleaned, use a cloth dampened with water and mild soap and allow it to dry. Dispose of cloth in an appropriate container.
5. Inspect filters for wear, tears or other damage.

NOTE: If there is any doubt on the condition of the filters they **MUST** be replaced. **DO NOT** continue use if filters are damaged.



WARNING: *Never use compressed air or a brush to clean filters, otherwise damage to the filter membrane will occur which will allow dust to pass through the filter. If needed, gently tap against a hard surface or rinse with room temperature water and let air dry. Cleaning of the filters is typically unnecessary, even if the filter is covered with dust. The automatic filter cleaning system will maintain maximum performance and continue to function. If visual damage to the filter membrane exists, replace filters. Filters typically last between six and twelve months depending on use and care.*

To Install Filters

1. Ensure filter seal (aa) is in place and is secure
2. Line up filter threads (z) to vacuum head threads and using moderate force, turn filter clockwise until tight.

NOTE: Use care to not damage filter material.

3. Place the vacuum head (c) onto the container and secure it by closing the canister latches (d).



Lubrication

Your appliance requires no additional lubrication.



Cleaning



WARNING: *Never use solvents or other harsh chemicals for cleaning the non-metallic parts of the appliance. These chemicals may weaken the materials used in these parts. Never let any liquid get inside the machine; never immerse any part of the appliance into a liquid.*

1. Vacuum the outside of the dust extractor. For further cleaning use a cloth dampened only with water and mild soap if necessary.
2. After use dispose of cloth in an appropriate container.

Storage (fig. 11)

1. Empty the canister, refer to **To Empty Canister** under **Operation**.
2. Clean the vacuum inside and outside. Refer to **Cleaning**.
3. Clean or replace filters, refer to **Filters**.
4. Store the suction hose and the power cord as shown in the illustration. Place the unit in a dry room and secure it from unauthorized use.

NOTE: Plug inlet plug (s) into inlet (j) to keep debris inside canister when suction hose is removed. You can also attach the ends of the hose together and lock together with the twist-lock end.

Optional Accessories



WARNING: *Since accessories, other than those offered by DEWALT, have not been tested with this product, use*

of such accessories with this appliance could be hazardous. To reduce the risk of injury, only DEWALT recommended accessories should be used with this product.

ACCESSORIES

- DWV9310-XJ Filter
- DWV9315-XJ Crush-proof hose
- DWV9316-XJ Anti-static hose
- DWV9401-XJ Paper bag
- DWV9400-XJ Plastic liner
- DWV9402-XJ Fleece bag

DEWALT AirLock System

- DWV9000 Twist-Lock connection
- DWV9110 29-35 mm tapered rubber adapter
- DWV9120 35-38 mm stepped rubber adapter
- DWV9130 35 mm OD adapter
- DWV9150 35 mm OD angle adapter

SECURING THE POWER CORD TO THE HOSE (FIG. 1)

The power cord (b) can be secured to the suction hose (g) using the D279058CL hose clip (available from your local DEWALT supplier).

Consult your dealer for further information on the appropriate accessories.

Troubleshooting

PROBLEM	SOLUTION
Motor does not run	Check power cord, plugs and outlet.
	Ensure the on/off /tool control switch is in the ON position (I).
Suction capacity decreases	Remove blockages in the suction nozzle, suction tube, suction hose or filters.
	Replace the paper or fleece bag.
	Check for proper installation of the filters.
	Clean or replace the filters.
	Empty canister, refer to Empty Canister under Operation .

PROBLEM	SOLUTION
Vacuum stops running	Thermal overload has been tripped: <ol style="list-style-type: none"> 1. Turn the vacuum off and disconnect vacuum cleaner from power source. 2. Empty the canister, if needed. 3. Allow the unit to cool. 4. Plug the power cord into an appropriate outlet and turn on/off/tool control switch to the ON position (I) to test. If vacuum will not restart contact your seller or check the location of your nearest authorised DEWALT repair agent in the DEWALT catalogue or contact your DEWALT office at the address indicated in this manual.
Dust comes out while vacuuming	Check for proper installation of the filters.
	Ensure filters are not damaged; replace if necessary.
	Ensure filter seals are in place and are secure.
Automatic filter cleaning is not working	Listen for the solenoid clicking to ensure the filter cleaning mechanism is working.
Power tool does not turn on.	Ensure the on/off/tool control switch is in the ACTIVATION position  .

Protecting the Environment



Separate collection. This product must not be disposed of with normal household waste.

Should you find one day that your DEWALT product needs replacement, or if it is of no further use to you, do not dispose of it with household waste. Make this product available for separate collection.



Separate collection of used products and packaging allows materials to be recycled and used again. Re-use of recycled materials helps prevent environmental pollution and reduces the demand for raw materials.

Local regulations may provide for separate collection of electrical products from the household, at municipal waste sites or by the retailer when you purchase a new product.

DEWALT provides a facility for the collection and recycling of DEWALT products once they have reached the end of their working life. To take advantage of this service please return your product to any authorised repair agent who will collect them on our behalf.

You can check the location of your nearest authorised repair agent by contacting your local DEWALT office at the address indicated in this manual. Alternatively, a list of authorised DEWALT repair agents and full details of our after-sales service and contacts are available on the Internet at: **www.2helpU.com**.

重型建筑用吸尘器

DWV902L、DWV902M

恭喜！

感谢您选购 DEWALT 产品。凭借多年的产品开发和创新经验，DEWALT 已经成为专业电动工具用户最可靠的合作伙伴之一。

技术参数

		DWV902L	DWV902M
电压	V	220	220
额定功率	W	1400	1400
最大功率	W	3600	3600
频率	Hz	50	50
防护等级		IPX4	IPX4
容器容量	l	38	38
灌装量（液体）	l	18.4	18.4
流速（吹风口的最大值）	l/s	68	68
负压（吹风口的最大值）	kPa	21	21
过滤器表面	m ²	0.4	0.4
外接电动工具的最大允许功率	W	2200	2200
软管长度	m	4.1	4.1
软管直径	mm	32	32
重量	kg	15	15

定义：安全指引

下列定义描述了各警示词的严重程度。请仔细阅读本手册，并注意这些警示符号。



危险：表示存在紧急危险情况，如果不加以避免，将导致死亡或严重伤害。



警告：表示存在潜在危险情况，如果不加以避免，可能导致死亡或严重伤害。



警示：表示存在潜在危险情况，如果不加以避免，可能导致轻度或中度伤害。

注意：表示存在不涉及人身伤害的情况，如果不加以避免，可能导致财产损失。



表示存在触电危险。



表示存在火灾危险。



警告：为降低伤害风险，请阅读使用手册。

重要安全说明



警告！请仔细阅读所有安全警告和说明。如果不遵守下列警告和说明，则可能会导致电击、着火和/或严重伤害。

请妥善保管所有警告和说明，以备将来查阅。

在使用本设备之前，请阅读并遵循所有说明。



警告：操作人员应该充分了解这些机器的用法。



警告：为了降低触电的风险，请不要让设备淋雨。请将其存放在室内。

- 操作人员应该在操作前获得有关机器及所处理物质的信息、说明和培训，包括安全拆卸和处理所收集材料的方法。
- 操作人员必须遵守适用于所处理材料的安全法规。
- 不要让通电设备处于无人值守的状态。在设备未使用或检修设备前，请将其插头拔下。
- 不得将设备用作玩具。由儿童使用设备或在儿童旁边使用设备时要特别小心。
- 请仅按照本手册中的说明使用本设备。只能使用 DEWALT 推荐的附件。
- 请不要为本设备使用破损的电线或插头。如果设备运行不正常，或者曾经跌落、受损、置于户外或掉入水中，请将其退回服务中心。
- 不要用电线拖提设备、把电线用作手柄、关门时夹住电线或拉动电线绕过锐边或尖角。不要将设备压在电线上运行。避免电线靠近热表面。
- 不要通过拉动电线来拔出设备插头。要拔下插头，请抓住插头，而不是电线。
- 不要用湿手握住插头或设备。
- 不要将任何物体置于设备吸嘴中。吸嘴堵塞时不要使用设备；注意防止灰尘、线头、头发或任何可能阻挡气流的物体堵塞吸嘴。
- 头发、宽松衣物、手指和身体的所有部位都要远离吸嘴和运动部件。
- 在拔下设备插头之前，先关闭所有控件。
- 清洁楼梯时需格外小心。
- 请不要使用本设备吸取易燃或易爆液体（如汽油）或将其用于存在易燃易爆液体的区域。
- 在干燥区域或空气相对湿度较低的环境下，可能会发生静电。这种静电是短暂的，不会影响真空吸尘器的使用。要降低静电的频率，请使用已安装的台式加湿器增加空气湿度或使用 DWV9316-XJ 无静电软管附件。
- 为避免自燃，请在每次使用后清空集尘盒。

请妥善保管好这些说明

附加安全规则

- 不要吸取燃烧或冒烟的物体，如香烟、火柴或热灰。
- 不要使用真空吸尘器吸取煤、粉尘等易燃易爆材料，或者其他细小的易燃材料。
- 不要使用真空吸尘器吸取危险、有毒或致癌的材料，如石棉或杀虫剂。
- 切勿吸取易爆液体（例如，汽油、柴油燃料、热油、油漆稀释剂等）、酸性物质或溶剂。
- 除湿式吸尘应用中说明的情况外，禁止在未安装过滤器时使用真空吸尘器。
- 一些木材包含的防腐劑可能有毒。在处理这些材料时，请特别注意避免吸入或通过皮肤

接触到这些物质。请求您的材料供应商提供任何可用的安全信息并按照它来操作。

- 不要将真空吸尘器用作梯子。
- 不要在真空吸尘器上放置重物。

吸尘器上的标记

设备上显示了以下标志：



使用前请阅读使用手册。



警告：本设备含有有害灰尘。清空和维护操作（包括拆除集尘袋）都只能由受过培训的人员在穿戴了适当防护装备的情况下执行。在过滤系统完全装好之前，不要开启设备。



L 级吸尘器适用于吸取工作场所限值 $> 1 \text{ mg/m}^3$ 且干燥、不易燃烧的灰尘。



M 级吸尘器适用于吸取工作场所限值 $\geq 0.1 \text{ mg/m}^3$ 且干燥、不易燃烧的灰尘。

日期码位置（图 1）

日期码 (bb) 印在工具外壳上，其中还包含制造年份。

示例：

2012 XX XX

制造年份

包装内的物品

本产品包装内含有：

- 1 吸尘器
 - 1 软管
 - 1 DWV9210-XJ 连接器套件
 - 2 过滤器
 - 1 使用手册
- 检查吸尘器、部件或附件是否在运输过程中受到了损坏。
 - 操作前，请抽空仔细阅读并理解本手册。

说明（图 1）



警告：切勿改装电动设备或其任何部分，否则可能会导致设备受损或人员受伤。

- a. 上手柄/绕线器
- b. 电源线
- c. 真空头
- d. 集尘盒锁门
- e. 滚轮
- f. 集尘盒
- g. 吸尘软管
- h. 万向轮（其中一个配备驻停制动）
 - i. 过滤器
 - j. 扭锁式软管入口
- k. 软管夹
- l. 前手柄
- m. 电动工具插座
- n. 可变吸尘刻度盘
- o. 开/关/工具控制开关
- p. 流量报警调节（仅限 M 级机型）
- q. 可伸缩手柄释放按钮
- r. 可伸缩手柄
- s. 入口塞（仅限 M 级机型）
- t. 集尘袋
- u. DWV9210-XJ 连接器套件（包括 DWV9000、DWV9120、DWV9130）

防静电软管选件

DWV902L 和 DWV902M 均配备防静电接地系统。防静电软管必须从授权服务中心另行购买。本软管 (DWV9316-XJ) 采用与标配软管相同的方式安装到吸尘器系统中。您可以联系您的销售商，或者通过 DEWALT 目录或联系本手册中所记载的 DEWALT 办事处，查询离您最近的 DEWALT 授权维修地址。

设计用途

这些真空吸尘器用于吸取细小颗粒，如墙板、水泥或表面的灰尘。

DWV902L

本设备可用作移动操作的工业真空清洁器和吸尘器，它可以吸取高达 L 级的各类干燥、不可燃烧的灰尘，这类灰尘的质量浓度限值大于 1 mg/m^3 。

DWV902M

本设备可用作移动操作的工业真空清洁器和吸尘器，它可以吸取高达 M 级的各类干燥、不可燃烧的灰尘，这类灰尘的质量浓度限值大于或等于 0.1 mg/m^3 。

禁止在雨中或在有易燃液体或气体的环境中使用本设备。

这些重型真空吸尘器用于专业用途。**请勿**让儿童接触此设备。缺乏经验的操作人员需要在监督下使用此设备。

请勿使用吸尘器吸取可燃灰尘。

不要在有爆炸危险的环境中使用吸尘器。

注：本设备适用于商业环境中，例如，酒店、学校、医院、工厂、商店、办公室、租赁公司和建筑工地。

- 本产品不适合体力、感官或智力不足以及缺乏经验、知识或技能的人员（包括儿童）使用，除非一旁有能为他们的安全负责的监督人员。不得在无人监管的情况下让儿童触及本产品。

电气安全

电机只适用一种工作电压。请务必检查电源电压是否与铭牌上的电压一致。



警告：115V 装置必须通过故障保险隔离变压器操作，在初级绕组和次级绕组之间使用接地屏蔽。

如果电源线已破损，必须由 DEWALT 维修中心采用本中心提供的专用电线进行更换。

使用延长电缆

如需使用延长电缆，请使用与本工具的输入电源（见**技术参数**）相符且经检验的 3 芯延长电缆。导体的最小尺寸为 1.5 平方毫米，最大长度为 30 米。使用电缆卷筒时，务必拉出所有电缆。

组装和调整（图 1-3）



警告：为降低人身伤害的风险，在拆装附件、调整或更改设置，或者维修设备之前，请关闭设备并断开电源连接。意外启动可能会导致人身伤害。



警告：除非操作下的湿式吸尘应用中另有说明，否则在真空吸尘时，必须安装过滤器 (j)。在真空吸取细小灰尘时，还必须另外使用一个纸袋或羊毛袋，以便轻松清空集尘盒。



警告：灰尘等级达到 M 级时必须使用集尘袋。

1. 如果选用纸袋或羊毛袋 (t)，请如图 2 所示进行安装

注：请注意不要撕裂集尘袋。将袋子牢牢固定在吸入口 (j) 上并封紧，以便最大程度地提高集尘性能。

2. 将真空头 (c) 放在集尘盒上，然后关闭集尘盒锁门 (d) 以将其固定。

- 将软管末端 (g) 插入钮锁式软管入口 (j) 并逆时针旋转钮锁以将其锁定到位。

操作

使用说明 (图 1、4)



警告：务必遵守安全说明和适用法规。



警告：为降低人身伤害的风险，在拆装附件、调整或更改设置，或者维修设备之前，请关闭设备并断开电源连接。意外启动可能会导致人身伤害。

- 将电源线插入相应的插座。
- 将“开/关/工具控制”开关 (o) 切换到“开”位置 (I)。
- 将可变吸尘刻度盘 (n) 设置到所需位置。用户可以通过此功能控制真空吸尘器的功率、吸力和噪音。
注：此设置还可以控制吸力级别。如果真空吸尘器会对工件产生难以承受的拖拽力，则此功能非常实用。
- 按照**连接电动工具**中的指示连接要使用的电动工具。

流量报警调节 (图 4) 仅限 M 级机型

参照最大横截面，将流量报警调节控制 (p) 调节至适当的软管（或管道）内直径尺寸。调节控制钮所选的直径必须等于或大于所用软管/管道/附件的最大直径。随附软管的内直径为 32 毫米。如果流速低于 20 米/秒，声响警报将响起。系统关闭错误警报时会有有一定的时间延迟。

连接电动工具 (图 1、4、5)



警告：只能将插座 (m) 用于说明中指定的用途。

- 将真空吸尘器的电源线插入相应的插座。
- 将电动工具插入插座 (m)。
注：有关可插入插座 (m) 的工具的功率容差，请参见**技术参数**下的**外接电动工具的最大允许功率**。
- 将“开/关/工具控制”开关 (o) 切换到“激活”位置 。这样，电动工具就可以自动开启和关闭真空吸尘器。
注：真空清洁器会在 0.5 秒内自动启动，并且在电动工具关闭后仍会继续运行 15 秒。
- 要切换回手动模式，请将“开/关/工具控制”开关 (o) 切换到“开”位置 (I)。在手动模式下，工具和真空吸尘器的开启和关闭互不影响。
- 您的 DeWALT 建筑用吸尘器配备 DeWALT AirLock 连接系统。AirLock 可以快速、安全地连接吸尘软管 (g) 和电动工具。AirLock 连接器

(w) 可直接连接与 DeWALT 兼容的工具，也可以通过使用 AirLock 适配器（可从 DeWALT 供应商处获得）与其连接。有关可用适配器的详细信息，请参阅**附件**部分。

注：如果要使用适配器，请在执行以下步骤前确保适配器已牢牢连接至工具插座。

- 确保 AirLock 连接器的卡口处于解锁位置。在解锁和锁定位置，将卡口上的凹口 (v) 与 AirLock 连接器对齐（如图所示）。
- 将 AirLock 连接器推至转接连接器位置。
- 将卡口旋转至锁定位置。

注：卡口内的滚珠轴承将锁定到插槽中并固定连接。现在，电动工具已经牢牢连接至吸尘器。

过滤器自动清洁系统

本真空吸尘器配备一个高效的过滤器清洁系统，可最大程度地减少过滤器堵塞。该系统每隔 30 秒就会自动对过滤器进行清洁，清洁操作针对两个过滤器交替进行，并且一直持续到装置使用寿命终止。

注：在清洁过程中听到“咔嚓”声是正常现象。

注：操作数小时，过滤器自动清洁系统可能会失效。出现这种情况则表明需要清洁或更换过滤器。请参阅**维护**下的**过滤器**部分。

驻停制动 (图 1、6)

驻停制动会将一个滚轮锁定，以防止真空吸尘器滚动。

- 要使用驻停制动，请按下列制动按钮 (x) 以使制动装置“啪嗒”一声卡入锁定位置。
- 要松开驻停制动，请按下列制动按钮，制动装置将“啪嗒”一声卡入解锁位置。

拆卸/更换已使用的集尘袋 (图 1)



警告：处理使用过的集尘袋时，必须穿戴适当的个人防护装备（如防尘面具和手套）。

- 关闭真空吸尘器并从插座上拔下电线插头。
- 使用入口塞 (s) 堵住钮锁式软管入口 (j)。
- 打开集尘盒锁门 (d) 并拆下真空头 (c)。
- 小心地从入口 (j) 上脱下集尘袋。
- 从机器上取下集尘袋时，请封紧集尘袋开口。
- 按照法规将集尘袋丢弃到适当的容器中。

湿式吸尘应用 (图 1、7)



警告：使用真空吸尘器进行湿式吸尘时，禁止在插座 (m) 上连接电动工具。



警告：使用真空吸尘器进行湿式吸尘时，请将其插入受漏电保护装置 (RCD) 保护的插座。



警告：如果机器中流出泡沫或液体，请立即将其关闭。



注意：定期清洁水位限制装置并检查是否有损坏迹象。

注意：不要取走浮球 (y)，否则会导致真空吸尘器受损。浮球可防止水流入电机。

使用真空吸尘器进行湿式吸尘之前，请执行以下操作：

- 确保集尘盒已清空且没有过多灰尘。
- 拆下过滤器 (j)。
- 将真空清洁器插入受 RCD 保护的插座，



警告：禁止使用此设置的机器处理 L 级和 M 级灰尘。

清空集尘盒（图 1、7）

如果集尘盒已满，浮球阀 (y) 会阻止空气进入电机，电机的转动声音也会立即变化。如果电机发出尖锐的声音，且气流/水流停止，请清空集尘盒。

1. 关闭真空吸尘器并从插座上拔下电线插头。
2. 打开集尘盒锁门 (d) 并拆下真空头 (c)。
3. 将集尘器 (f) 中的杂物清空到适当的容器或下水道中。

转换回干式真空吸尘操作（图 1）

1. 清空集尘盒，请参阅**清空集尘盒**中的说明。
2. 将集尘盒倒放，直至沥干。不要使用湿的集尘盒进行干式吸尘。
3. 将真空头 (c) 平放，直至晾干。
4. 在真空头晾干后重新安装过滤器。请参见**维护**下的**过滤器**部分。
5. 等集尘盒沥干后，将真空头 (c) 放在集尘盒上，然后关闭集尘盒锁门 (d) 以将其固定。

可伸缩手柄（图 1、8）

按下释放按钮 (q) 可升高或降低可伸缩手柄 (r)。

关闭/运输（图 1、11）

1. 将“开/关/工具控制”开关 (o) 切换到“关”位置。
2. 拔下装置插头。
3. **仅对于 M 级设备：**使用入口塞 (s) 堵住钮锁式软管入口 (l)。
4. 如图所示存放电源线 (b)。
5. 使用汽车运输机器时，请将其牢牢固定。

维护

您的 DEWALT 设备设计精良，可以长期运作，而且只需极少的维护。要持续获得令人满意的工作效果，需要对工具进行适当的保养和定期清洁。



警告：为降低人身伤害的风险，在**拆装附件、调整或更改设置，或者维修设备之前，请关闭设备并断开电源连接。**意外启动可能会导致人身伤害。



警告：如果用户要对机器进行检修，则**必须拆卸、清洁并检修机器。**检修操作应合理可行，不会给维护人员及其他人员带来危险。适当的预防措施包括：在拆卸前先清除机器污染、遵守拆卸机器时所在地区的当地过滤废气通风规定、保持维护区域清洁以及提供适当的人员防护。

• 制造商或受过训练的人员应该至少每年进行一次技术检查，内容包括检查过滤器是否受损、机器的气密性是否良好以及控制装置能否正常运行等。

• 执行检修或维修操作时，需要丢弃所有无法达到理想清洁效果的受污染部件。这些部件应该按照现行废弃物处理规定，使用不透水的袋子包装后弃置。

• 对于 M 级机器，在将其带离危险区域之前，需使用真空清洁方法去除其外壳上的污物并擦拭干净，或者使用密封材料将其密封。在将机器从危险区域移走时，所有机器部件都应被视为污染部件，并且采取适当措施以防止灰尘扩散。

• 如果废气会回流到室内，则必须提供足够的空气，使房间内的换气率达到 L 级。（注：必须参考国家法规。）

过滤器（图 1、9、10）

过滤器保养

本真空吸尘器配备的过滤器具有较长的使用寿命。为了尽可能降低灰尘循环，必须正确安装运行状态良好的过滤器。



警告：处理过滤器时，必须穿戴适当的个人防护装备（如防尘面具和手套）。

拆卸过滤器

1. 将“开/关/工具控制”开关 (o) 切换到“关”位置 (O)，然后从插座上拔下电线插头。
2. 打开集尘盒锁门 (d) 并拆下集尘盒上的真空头 (c)。将真空头 (c) 倒过来平放。
3. 如图所示，抓住过滤器的塑料端保护盖并逆时针旋转过滤器 (i)，然后小心地将其从真空头上拆下，确保尘屑不会掉入安装孔中。

注：注意不要损坏过滤器材料。

4. 如果需要清洁真空头 (c) 的底部，请用布蘸着中性肥皂水擦拭，然后将其晾干。将布丢弃在适当的容器中。
5. 检查过滤器是否有磨损、裂痕或其他破损。

注：必须更换运行状况存在疑问的过滤器。禁止继续使用受损的过滤器。



警告：严禁使用压缩空气或刷子清洁过滤器，否则会使过滤器膜片受损，进而让灰尘穿过滤器。如有需要，请轻拍过滤器的坚硬表面或用常温水对其进行冲洗，然后晾干。过滤器通常不需要清洁，即使它已覆满灰尘。过滤器自动清洁系统会保持最高性能并持续运行。如果过滤器膜片出现明显破损，请更换过滤器。过滤器的使用寿命一般在六到十二个月之间，具体取决于使用和保养情况。

安装过滤器

1. 确保过滤器密封件 (aa) 牢牢固定在适当位置
2. 将过滤器螺纹 (z) 与真空头螺纹对准，然后用适当的力道顺时针旋转过滤器直至紧固。

注：注意不要损坏过滤器材料。

3. 将真空头 (c) 放在集尘盒上，然后关闭集尘盒锁门 (d) 以将其固定。



润滑

本设备无需另行润滑。



清洁



警告：切勿使用溶剂或其他刺激性化学物质来清洁设备的非金属部件。这些化学物质可能会削弱这些部件使用的材料。切勿让任何液体渗入机器；切勿让设备的任何部件浸在液体中。

1. 真空清洁吸尘器外部。如需进一步清洁，请使用布蘸水或中性肥皂水（如有必要）擦拭。
2. 使用后，请将布丢弃在适当的容器中。

存放（图 11）

1. 清空集尘盒，请参阅操作下的**清空集尘盒**部分。
2. 清洁真空吸尘器内部和外部。请参阅**清洁**部分。
3. 清洁或更换过滤器，请参阅**过滤器**部分。
4. 按图例所示存放吸尘软管和电源线。将装置存放在干燥的房间内，防止未经授权使用。

注：将入口塞 (s) 插入入口 (j)，以便取下吸尘软管后将尘屑存放在集尘盒中。您也可以将软管末端连接在一起，并且使用扭锁端将其锁定。

可选附件



警告：由于非供应的附件未经本产品匹配测试，将此类附件用于本工具可能会造成危险。为降低伤害风险，本产品仅可使用 DEWALT 推荐的附件。

附件

DWW9310-XJ	过滤器
DWW9315-XJ	防挤压软管
DWW9316-XJ	防静电软管
DWW9401-XJ	纸袋
DWW9400-XJ	塑料衬套
DWW9402-XJ	羊毛袋

DEWALT AirLock 系统

DWW9000	钮锁式连接
DWW9110	29-35 毫米锥形橡胶适配器
DWW9120	35-38 毫米台阶式橡胶适配器
DWW9130	35 毫米 OD 适配器
DWW9150	35 毫米 OD 斜角适配器

将电源线固定在软管上（图 1）

可以使用 D279058CL 软管夹（可从当地 DEWALT 供应商处获得）将电源线 (b) 固定到吸尘软管 (g) 上。

如需了解更多有关合适附件的信息，请向您的经销商咨询。

故障排除

问题	解决方案
电机不运转	检查电源线、插头和插座。
	确保“开/关/工具控制”开关位于“开”位置(Ⅰ)。
吸尘能力下降	清除吸嘴、吸尘管道、吸尘软管或过滤器中的堵塞物。
	更换纸袋或羊毛袋。
	检查过滤器是否正确安装。
	清洁或更换过滤器。
	清空集尘盒，请参阅操作下的 清空集尘盒 部分。
真空吸尘器停止运行	<p>热过载装置已脱扣：</p> <ol style="list-style-type: none"> 1. 关闭真空吸尘器并断开真空清洁器的电源。 2. 根据需要清空集尘盒。 3. 等待装置冷却。 4. 将电源线插入相应的插座，然后将“开/关/工具控制”开关切换至“开”位置(Ⅰ)以进行测试。如果真空清洁器未重启，您可以联系您的销售商，或者通过 DEWALT 目录或联系本手册中所记载的 DEWALT 办事处，查询离您最近的 DEWALT 授权维修代理的地址。
真空吸尘时灰尘外泄	检查过滤器是否正确安装。
	确保过滤器未受损；必要时进行更换。
	确保过滤器密封件牢牢固定在适当位置
过滤器自动清洁功能不工作	留意是否有电磁静电干扰声，确保过滤器清洁装置正在工作。
电动工具无法开启。	确保“开/关/工具控制”开关位于“激活”位置  .



分类回收使用过的产品和包装能够让材料得以再循环和再利用。再生材料的再利用有助于防止环境污染，并降低对原材料的需求。

当地法规可能要求由市政废物处理点或向您出售新产品的零售商提供从家庭中分类回收电气产品的服务。

DEWALT 提供设施收集和回收使用寿命到期的 DEWALT 产品。若要享受这项服务，请将产品送回任一授权维修代理，他们将代表我们回收您的产品。

您可以通过联系本手册中所记载的当地 DEWALT 办事处查询离您最近的授权维修代理的位置。您也可以通过网络获取 DEWALT 授权维修代理名单以及我们售后服务与联络人的完整详情，网址为：

www.2helpU.com。

制造商：百得（苏州）科技有限公司

地址：苏州工业园区苏虹中路200号出口加工区

产地：江苏苏州

保护环境



分类回收。本产品不得与普通家庭垃圾一起处理。

如果您发现您的 DEWALT 产品需要更换或您已经不再需要使用这些产品，请不要将它们与家庭垃圾一起处理。请将它们单独分类回收。

重型建築用吸塵器

DWV902L、DWV902M

恭喜閣下！

感謝您選購 DeWALT 產品。憑藉多年的產品開發和創新經驗，DeWALT 已成為專業電動工具使用者最信賴的夥伴。

技術資料

		DWV902L	DWV902M
電壓	伏特	115	115
類型		1	1
額定功率	瓦特	1400	1400
最大功率	瓦特	3600	3600
正常工作功率 (EN 60335-2-69)	瓦特	1200	1200
頻率	赫茲	50	50
保護級別		IPX4	IPX4
容器容量	升	38	38
灌裝量（液體）	升	18.4	18.4
流速（吹風口的最大值）	升/秒	68	68
負壓（吹風口的最大值）	千帕	21	21
流速（依據 EN 60335-2-69）	升/秒	32.6	32.6
負壓（依據 EN 60335-2-69）	千帕	18.6	18.6
過濾器表面	平方米	0.4	0.4
電動工具的電源連接資料	瓦特	2200	2200
軟管長度	米	4.1	4.1
軟管直徑	公釐	32	32
重量	公斤	15	15

定義：安全指南

以下定義描述了每一個詞彙的嚴重程度。請閱讀本手冊並注意這些符號。



危險：表示緊急危險情況，若未能避免，**將導致死亡或嚴重傷害。**



警告：表示潛在危險情況，若未能避免，**可能導致死亡或嚴重傷害。**



小心：表示潛在危險情況，若未能避免，**可能導致輕微或中度傷害。**

注意：表示一種**非人身傷害**的行為，若未能避免，**可能導致財產損失。**



表示觸電危險。



表示火災危險。



警告：為了降低受傷的風險，**必須仔細閱讀使用手冊。**

重要安全指示



警告！請閱讀所有安全警告及指示。不遵循這些警告和指示可能會導致觸電、火災及/或嚴重傷害。

請妥善保存所有的警告和使用手冊 以備將來查閱

在使用本器具之前，請閱讀並遵循所有指示。



警告：操作人員應該充分瞭解這些機器的用法。



警告：為了減低觸電風險。請不要讓器具淋雨。請將其存放在室內。

- 操作人員應該在操作前取得有關機器及所處理物質的資訊、指示和培訓，包括安全拆卸和處理所收集材料的方法。
- 操作人員應該遵循適用於所處理材料的安全法規。
- 請勿讓通電器具處於無人值守的狀態。在器具未使用或檢修器具前，請將其插頭拔下。
- 不得將器具用作玩具。由兒童使用器具或在兒童旁邊使用器具時要特別小心。
- 請僅按照本手冊中的說明使用本器具。請僅使用 DEWALT 推薦的附件。
- 請勿為本器具使用破損的電線或插頭。如果器具運行不正常，或者曾跌落、受損、置於戶外或掉入水中，請將其退回服務中心。
- 請勿用電線拖提器具、把電線用作手柄、關門時夾住電線或拉動電線繞過銳邊或尖角。請勿將器具壓在電線上運行。避免電線靠近熱表面。
- 請勿透過拉動電線來拔出器具插頭。要拔下插頭，請抓住插頭，而不是電線。
- 請勿用濕手握住插頭或器具。
- 請勿將任何物體置於器具吸嘴中。請勿使用吸嘴堵塞的器具；注意防止灰塵、線頭、頭髮或任何可能阻擋氣流的物體堵塞吸嘴。
- 頭髮、寬松衣物、手指和身體的所有部位都要遠離吸嘴和活動部件。
- 在拔下器具插頭之前，先關閉所有控件。
- 清潔樓梯時需格外小心。
- 請不要使用本器具吸取易燃或易爆液體（如汽油）或將其用於存在易燃易爆液體的區域。
- 在乾燥區域或空氣相對濕度較低的環境下，可能會產生靜電。這種靜電是短暫的，不會影響真空吸塵器的使用。要降低靜電的頻率，請使用已安裝的台式加濕器或 DWV9316-XJ 無靜電軟管配件增加空氣濕度。
- 為避免自燃，請在每次使用後清空集塵盒。

請保存這些安全指示

附加安全規定

- 請勿吸取燃燒或冒煙的物體，如香煙、火柴或熱灰。
- 請勿使用真空吸塵器吸取煤、穀物等易燃易爆材料，或者其他細小的易燃材料。

- 請勿使用真空吸塵器吸取危險、有毒或致癌的材料，如石棉或殺蟲劑。
- 切勿吸取易爆液體（例如，汽油、柴油燃料、熱油、油漆稀釋劑等）、酸性物質或溶劑。
- 除濕式吸塵應用中說明的情況外，禁止在未安裝過濾器時使用真空吸塵器。
- 一些木材包含的防腐劑可能有毒。在處理這些材料時，請特別注意避免吸入或透過皮膚接觸到這些材料。請求您的材料供應商提供任何可用的安全資訊並依據它來操作。
- 請勿將真空吸塵器用作梯子。
- 請勿在真空吸塵器上放置重物。

吸塵器上的標記

器具上可能會附帶下列圖示：



使用前請閱讀使用手冊。



警告：本器具含有有害灰塵。清空與維護作業（包括拆除集塵袋）皆只能由經過培訓的人員在穿戴了適當防護裝備的情況下執行。在過濾系統完全裝好之前，不要開啟器具。



L 類吸塵器適用於吸取工作場所限值 $> 1 \text{ mg/m}^3$ 且乾燥、不易燃燒的灰塵。



M 類吸塵器適用於吸取工作場所限值 $\geq 0.1 \text{ mg/m}^3$ 且乾燥、不易燃燒的灰塵。

日期代碼位置 (圖 1)

日期代碼 (bb) 也包括製造年份，已經印刷在器具外殼上。

範例：

2012 XX XX

製造年份

套裝內的物件

本套裝包括：

- 1 吸塵器
- 1 軟管

- 1 DWV9210-XJ 連接器套件
- 2 過濾器
- 1 使用手冊
- 檢查吸塵器、部件或配件是否在運輸過程中損壞。
- 操作前，請抽空徹底地閱讀和掌握本說明書的內容。

說明 (圖 1)



警告：切勿改動本電動器具或其任何部件，否則可能導致損壞或人身傷害。

- a. 上手柄/繞線器
- b. 電源線
- c. 真空頭
- d. 集塵盒鎖門
- e. 滾輪
- f. 集塵盒
- g. 吸塵軟管
- h. 萬向輪 (其中一個配備駐停制動)
- i. 過濾器
- j. 扭鎖式軟管入口
- k. 軟管夾
- l. 前手柄
- m. 電動工具插座
- n. 可變吸塵刻度盤
- o. 開/關/工具控制開關
- p. 流量報警調節 (僅限 M 類機型)
- q. 可伸縮手柄釋放按鈕
- r. 可伸縮手柄
- s. 入口塞 (僅限 M 類機型)
- t. 集塵袋
- u. DWV9210-XJ 連接器套件 (包括 DWV9000、DWV9120、DWV9130)

防靜電軟管選件

DWV902L 和 DWV902M 皆配備防靜電接地系統。防靜電軟管必須從授權服務中心另購。本軟管 (DWV9316-XJ) 採用與標配軟管相同的方式安裝到吸塵器系統中。您可以聯絡您的銷售商，或者透過 DEWALT 目錄或聯絡本手冊中所載的 DEWALT 辦事處，查詢離您最近的 DEWALT 授權維修代理的地址。

設計用途

這些真空吸塵器用於吸取細小顆粒，如牆板、水泥或表面的灰塵。

DWV902L

本器具可用作移動操作的工業真空清潔器和吸塵器，它可以吸取高達 L 類的各種乾燥、不可燃燒的灰塵，這類灰塵的職業暴露限值大於 1 mg/m³。

DWV902M

本器具可用作移動操作的工業真空清潔器和吸塵器，它可以吸取高達 M 類的各種乾燥、不可燃燒的灰塵，這類灰塵的職業暴露限值大於或等於 0.1 mg/m³。

請勿在雨中或存有易燃液體或氣體的環境中使用器具。

這些重型真空吸塵器用於專業用途。**請勿**讓兒童接觸此器具。缺乏經驗的操作人員需要在監督下使用本器具。

請勿使用吸塵器吸取可燃灰塵。

請勿在有爆炸危險的環境中使用吸塵器。

註：本器具適用於商業環境中，例如，酒店、學校、醫院、工廠、商店、辦公室、租賃公司和建築工地。

- 體力、感覺或智力不足，以及缺乏經驗、知識或技能的人員 (包括兒童) 不適合使用本產品，除非一旁有能為他們的安全負責的監督人員。切勿讓兒童單獨接觸本工具。

電氣安全

電動機只適用一種電壓。請務必檢查電源電壓是否與銘牌一致。



警告：115 伏特裝置必須透過失靈安全隔離變壓器運作，在初級繞組和次級繞組之間使用接地屏蔽。

若電源線損壞，必須由 DEWALT 使用 DEWALT 維修機構提供的專用電線進行更換。

使用延長電纜

若需要使用延長電纜，請使用適合本器具電源輸入使用的認證 3 芯延長電纜 (參見 **技術資料**)。導體的最小尺寸為 1.5 公釐²；最大長度為 30 米。使用電纜捲筒時，每次必須把電纜完全展開。

裝配與調整 (圖 1-3)



警告：若要降低傷害危險，請在安裝和移除配件前、調整或變更設定前或進行修理時關閉器具並斷開電源。意外啟動工具會造成傷害。



警告：除非操作下的濕式吸塵應用中另有說明，否則在真空吸塵時，必須安裝過濾器 (f)。在真空吸取細小灰塵時，還必須另外使用一個紙袋或羊毛袋，以便輕鬆清空集塵盒。



警告：灰塵達到 M 類時必須使用集塵袋。

1. 如果需要使用紙袋或羊毛袋 (t) 選件，請按圖 2 所示進行安裝。
註：請注意不要撕裂集塵袋。將袋子牢牢固定在吸入口 (j) 上並封緊，以便最大程度地提高集塵性能。
2. 將真空頭 (c) 放在集塵盒上，然後關閉集塵盒鎖門 (d) 以將其固定。
3. 將軟管末端 (g) 插入鈕鎖式軟管入口 (i) 並逆時針旋轉扭鎖以將其鎖定位。

操作

使用指示 (圖 1、4)



警告：請時刻遵循安全指示和適用的法規。



警告：若要降低傷害危險，請在安裝和移除配件前、調整或變更設定前或進行修理時關閉器具並斷開電源。意外啟動工具會造成傷害。

1. 將電源線插入相應的插座。
2. 將「開/關/工具控制」開關 (o) 切換到「開」位置 (I)。
3. 將可變吸塵刻度盤 (n) 設到所需位置。使用者可以利用此功能控制真空吸塵器的功率、吸力和雜訊。
註：此設定還可以控制吸力級別。如果真空吸塵器會對工作產生難以承受的拖拽力，則此功能非常實用。
4. 依據**連接電動工具**中的指示連接要使用的電動工具。

流量報警調節 (圖 4) 僅限 M 類機型

參照最大吸力，將流量報警調節控制 (p) 調節至適當的軟管 (或管道) 內直徑尺寸。所選的調節控制直徑必須等於或大於所用軟管/管道/附件的最大直徑。隨附軟管的內直徑為 32 公釐。如果流速低於 20 米/秒，聲響警報將響起。系統關閉錯誤警報時會有一定的時間延遲。

連接電動工具 (圖 1、4、5)



警告：只能將插座 (m) 用於指示中指定的用途。

1. 將真空吸塵器的電源線插入相應的插座。
2. 將電動工具插入插座 (m)。
註：有關可插入插座 (m) 的工具的功率容差，請參見**技術資料**下的**電動工具的電源連接資料**。
3. 將「開/關/工具控制」開關 (o) 切換到「啟動」位置 (II)。這樣，電動工具就可以自動開啟和關閉真空吸塵器。

註：真空清潔器會在 0.5 秒內自動啟動，並且在電動工具關閉後仍會繼續運行 15 秒。

4. 要切換回手動模式，請將「開/關/工具控制」開關 (o) 切換到「開」位置 (I)。在手動模式下，工具和真空吸塵器的開啟和關閉互不影響。
5. 您的 DeWALT 建築用吸塵器配備 DeWALT AirLock 連接系統。AirLock 可以快速、安全地連接吸塵軟管 (g) 和電動工具。AirLock 連接器 (w) 可直接連接與 DeWALT 相容的工具，也可以透過使用 AirLock 適配器 (可從 DeWALT 供應商處取得) 與其連接。有關可用適配器的詳細資訊，請參見**配件**部分。

註：如果要使用適配器，請在執行以下步驟前確保適配器已牢牢連接至工具插座。

- a. 確保 AirLock 連接器的卡口處於解鎖位置。在解鎖和鎖定位置，分別將凹口 (v) 與卡口和 AirLock 連接器對齊 (如圖所示)。
- b. 將 AirLock 連接器推至轉接連接器位置。
- c. 將卡口旋轉至鎖定位置。

註：卡口內的滾珠軸承將鎖定到插槽中並固定連接。現在，電動工具已經牢牢連接至吸塵器。

過濾器自動清潔系統

本真空吸塵器配備一個高效的過濾器清潔系統，可最大程度地減少過濾器堵塞。該系統每隔 30 秒就會自動對過濾器進行清潔，清潔操作針對兩個過濾器交替進行，並且一直持續到裝置使用壽命終止。

註：在清潔過程中聽到「啞嗒」聲是正常現象。

註：工作數小時後，過濾器自動清潔系統可能會失效。出現這種情況則表明需要清潔或更換過濾器。請參見**維護**下的**過濾器**部分。

駐停制動 (圖 1、6)

駐停制動會將一個滾輪鎖定，以防止真空吸塵器滾動。

1. 要使用駐停制動，請按下制動按鈕 (x) 以使制動裝置「啞嗒」一聲卡入鎖定位置。
2. 要鬆開駐停制動，請按下制動按鈕，制動裝置將「啞嗒」一聲卡入解鎖位置。

拆卸/更換已使用的集塵袋 (圖 1)



警告：處理使用過的集塵袋時，必須穿戴適當的個人防護裝置 (如防塵面具和手套)。

1. 關閉真空吸塵器並從插座上拔下電線插頭。
2. 使用入口塞 (s) 堵住鈕鎖式軟管入口 (j)。
3. 打開集塵盒鎖門 (d) 並拆下真空頭 (c)。
4. 小心地從入口 (j) 上脫下集塵袋。
5. 從機器上取下集塵袋時，請封緊集塵袋開口。

6. 依據法規將集塵袋丟棄到適當的容器中。

濕式吸塵應用 (圖 1、7)



警告：使用真空吸塵器進行濕式吸塵時，禁止在插座 (m) 上連接電動工具。



警告：使用真空吸塵器進行濕式吸塵時，請將其插入受漏電保護裝置 (RCD) 保護的插座。



警告：如果機器中流出泡沫或液體，請立即將其關閉。



注意：定期清潔水位限制裝置並檢查是否有損壞跡象。

注意：請勿取走浮球 (y)，否則會導致真空吸塵器受損。浮球可防止水流入電機。

使用真空吸塵器進行濕式吸塵之前，請執行以下操作：

- 確保集塵盒已清空且沒有過多灰塵。
- 拆下過濾器 (j)。
- 將真空清潔器插入受 RCD 保護的插座。



警告：禁止使用此設定的機器處理 L 類和 M 類灰塵。

清空集塵盒 (圖 1、7)

如果集塵盒已滿，浮球閥 (y) 會阻止空氣進入電機，電機的轉動聲音也會立即變化。如果電機發出尖銳的聲音，且氣流/水流停止，請清空集塵盒。

1. 關閉真空吸塵器並從插座上拔下電線插頭。
2. 打開集塵盒鎖門 (d) 並拆下真空頭 (c)。
3. 將集塵器 (f) 中的雜物清空到適當的容器或下水道中。

轉換回幹式真空吸塵操作 (圖 1)

1. 清空集塵盒，請參見**清空集塵盒**中的指示。
2. 將集塵盒倒放，直至瀝幹。不要使用濕的集塵盒進行幹式吸塵。
3. 將真空頭 (c) 平放，直至晾乾。
4. 在真空頭晾乾後重新安裝過濾器。請參見**維護**下的**過濾器**部分。
5. 等集塵盒瀝幹後，將真空頭 (c) 放在集塵盒上，然後關閉集塵盒鎖門 (d) 以將其固定。

可伸縮手柄 (圖 1、8)

按下釋放按鈕 (q) 可升高或降低可伸縮手柄 (r)。

關閉/運輸 (圖 1、11)

1. 將「開/關/工具控制」開關 (o) 切換到「關」位置。

2. 拔下裝置插頭。

3. **僅對於 M 類器具：**使用入口塞 (s) 堵住鈕鎖式軟管入口 (j)。

4. 如圖所示存放電源線 (b)。

5. 使用汽車運輸機器時，請將其牢牢固定。

維護

您的 DEWALT 器具設計精良，可以長期運作，而且只需極少的維護。要持續獲得令人滿意的工作效果，需要對工具進行適當的保養和定期清潔。



警告：若要降低傷害危險，請在安裝和移除配件前、調整或變更設定前或進行修理時關閉器具並斷開電源。意外啟動工具會造成傷害。



警告：如果使用者要對機器進行檢修，則必須拆卸、清潔並檢修機器。檢修操作應合理可行，不會給維護人員及其他人員帶來危險。適當的預防措施包括：在拆卸前先清除機器雜質、遵守拆卸機器時所在地區的當地過濾廢氣通風規定、保持維護區域清潔以及提供適當的人員防護。

• 製造商或受訓人員應該至少每年進行一次技術檢查，內容包括檢查過濾器是否受損、機器的氣密性是否良好以及控制裝置能否正常運行等。

• 執行檢修或維修操作時，需要丟棄所有無法達到理想清潔效果的受污染部件。這些部件應該按照現行廢棄物處理規定，使用不透水的袋子包裝後棄置。

• 對於 M 類機器，在將其帶離危險區域之前，需使用真空清潔方法去除此外殼上的汙物並擦拭乾淨，或者使用密封材料將其密封。在將機器從危險區域移走時，所有機器部件皆應被視為污染部件，並且採取適當措施以防止灰塵擴散。

• 如果廢氣會回流到室內，則必須提供吸塵器，使房間內的換氣率達到 L 級。（註：必須參考國家法規。）

過濾器 (圖 1、9、10)

過濾器保養

本真空吸塵器配備的過濾器具有較長的使用壽命。為了盡可能降低灰塵迴圈，必須正確安裝運行狀態良好的過濾器。



警告：處理過濾器時，必須穿戴適當的個人防護裝置（如防塵面具和手套）。

拆卸過濾器

1. 將「開/關/工具控制」開關 (o) 切換到「關」位置 (O)，然後從插座上拔下電線插頭。
2. 打開集塵盒鎖門 (d) 並拆下集塵盒上的真空頭 (c)。將真空頭 (c) 倒過來平放。
3. 如圖所示，抓住過濾器的塑膠端保護蓋並逆時針旋轉過濾器 (i)，然後小心地將其從真空頭上拆下，確保塵屑不會掉入安裝孔中。

註：注意不要損壞過濾器材料。

4. 如果需要清潔真空頭 (c) 的底部，請用布蘸著中性肥皂水擦拭，然後將其晾乾。將布丟棄在適當的容器中。

5. 檢查過濾器是否有磨損、裂紋或其他破損。

註：必須更換運行狀況存在問題的過濾器。請勿繼續使用受損的過濾器。



警告：切勿使用壓縮空氣或刷子清潔過濾器，否則會使過濾器膜片受損，進而讓灰塵穿透過濾器。如有需要，請輕拍過濾器的堅硬表面或用常溫水對其進行沖洗，然後晾乾。過濾器即使已覆滿灰塵，通常亦不需要清潔。過濾器自動清潔系統會保持最高效能並持續運行。如果過濾器膜片出現明顯破損，請更換過濾器。過濾器的使用壽命一般在六到十個二月之間，具體取決於使用和保養情況。

安裝過濾器

1. 確保過濾器密封件 (aa) 牢牢固定在適當位置
2. 將過濾器螺紋 (z) 與真空頭螺紋對準，然後用適當的力道順時針旋轉過濾器直至緊固。

註：注意不要損壞過濾器材料。

3. 將真空頭 (c) 放在集塵盒上，然後關閉集塵盒鎖門 (d) 以將其固定。



潤滑

本器具不需額外潤滑。



清潔



警告：切勿使用溶劑或其他刺激性化學品來清潔器具的非金屬部件。這些化學品可能會削弱零件中使用的材料。不要讓任何液體進入器具；不要讓器具的任何部分浸入液體中。

1. 真空清潔吸塵器外部。如需進一步清潔，請使用布蘸水或中性肥皂水（如有必要）擦拭。
2. 使用後，請將布丟棄在適當的容器中。

存放（圖 11）

1. 清空集塵盒，請參見操作下的**清空集塵盒**部分。
2. 清潔真空吸塵器內部和外部。請參見**清潔**部分。
3. 清潔或更換過濾器，請參見**過濾器**部分。
4. 按圖例所示存放吸塵軟管和電源線。將裝置存放在乾燥的房間內，防止未經授權使用。

註：將入口塞 (s) 插入入口 (j)，以便取下吸塵軟管後將塵屑存放在集塵盒中。您也可以將軟管末端連接在一起，並且使用扭鎖端將其鎖定。

選購配件



警告：由於非 DEWALT 所提供的配件未在本產品上進行過使用測試，在本產品上使用這些配件可能會導致危險。為降低傷害危險，在本產品上只應使用 DEWALT 所推薦的配件。

配件

DWW9310-XJ	過濾器
DWW9315-XJ	防擠壓軟管
DWW9316-XJ	防靜電軟管
DWW9401-XJ	紙袋
DWW9400-XJ	塑膠襯套
DWW9402-XJ	羊毛袋

DEWALT AirLock 系統

DWW9000	鈕鎖式連接
DWW9110	29-35 公釐錐形橡膠適配器
DWW9120	35-38 公釐台階式橡膠適配器
DWW9130	35 公釐外直徑適配器
DWW9150	35 公釐外直徑斜角適配器

將電源線固定在軟管上（圖 1）

可以使用 D279058CL 軟管夾（可從當地 DEWALT 供應商處取得）將電源線 (b) 固定到吸塵軟管 (g) 上。

如需進一步瞭解適用配件的相關資訊，請洽詢當地代理商。

疑難排解

問題	解決方案
電機不運轉	檢查電源線、插頭和插座。 確保「開/關/工具控制」開關切換到「開」位置 (I)。

問題	解決方案
吸塵能力下降	清除吸嘴、吸塵管道、吸塵軟管或過濾器中的堵塞物。
	更換紙袋或羊毛袋。
	檢查過濾器是否正確安裝。
	清潔或更換過濾器。
真空吸塵器停止運行	清空集塵盒，請參見 操作下的清空集塵盒 部分。
	熱超載裝置已跳脫： <ol style="list-style-type: none"> 1. 關閉真空吸塵器並斷開真空清潔器的電源。 2. 根據需要清空集塵盒。 3. 等待裝置冷卻。 4. 將電源線插入相應的插座，然後將「開/關/工具控制」開關切換至「開」位置 (I) 以進行測試。如果真空清潔器未重啟，您可以聯絡您的銷售商，或者透過 DEWALT 目錄或聯絡本手冊中所載的 DEWALT 辦事處，查詢離您最近的 DEWALT 授權維修代理的地址。
真空吸塵時灰塵外泄	檢查過濾器是否正確安裝。
	確保過濾器未受損；必要時進行更換。 確保過濾器密封件牢牢固定在適當位置。
過濾器自動清潔功能不工作	留意是否有電磁靜電干擾聲，確保過濾器清潔裝置正在工作。
電動工具無法開啟。	確保「開/關/工具控制」開關位於「啟動」位置  。

當地法規可能要求由市政廢物回收點，或由向您出售新產品的經銷商來提供從家庭中個別收集電子產品的服務。

DEWALT 在其產品使用壽命結束時提供 DEWALT 產品收集和回收利用的便利。若要享受此項服務，請將產品送回任一授權維修中心，由其代表我們進行收集。

請根據本手冊上所提供地址與當地 DEWALT 辦事處聯絡，查詢離您最近的授權維修中心所在位置。亦可瀏覽網站查詢 DEWALT 授權維修中心清單和售後服務及聯絡資料之詳細資訊，網址是：
www.2helpU.com。

進口商：永安實業股份有限公司

電話：02-29994633

地址：新北市三重區中山路286號

保護環境



個別收集。本產品必須與一般家庭廢物分開處置。

若您發現您的 DEWALT 產品需要更換，或對您已無使用價值，請勿將其與家居廢物一起丟棄。務必將本產品送往個別收集處。



個別收集用過的產品和包裝允許材料再循環利用。重新使用循環利用的材料有助於防止環境污染，並減少原始材料的需求。

고성능 건축용 집진기

DWV902L, DWV902M

축하합니다!

DeWALT 제품을 선택해 주셔서 감사합니다. DeWALT는 오랜 경험과 제품 개발 및 혁신을 통해 전문 전동 공구 사용자들이 인정하는 기업으로 자리잡아 왔습니다.

기술 데이터

		DWV902L	DWV902M
전압	V	220	220
유형		1	1
정격 전력	W	1400	1400
최대 출력	W	3600	3600
전력, 일반 작동 (EN 60335-2-69)	W	1200	1200
주파수	Hz	60	60
보호용 유리		IPX4	IPX4
먼지통 용량	l	38	38
집진 용량 (액체)	l	18.4	18.4
유속(송풍기에서의 최대치)	l/s	68	68
음압(송풍기에서의 최대치)	kPa	21	21
유속(EN 60335-2-69 한 대당)	l/s	32.6	32.6
음압(EN 60335-2-69 한 대당)	kPa	18.6	18.6
필터 면적	m ²	0.4	0.4
전동 공구의 전원 연결 데이터	W	2200	2200
호스 길이	m	4.1	4.1
호스 지름	mm	32	32
무게	kg	15	15

정의: 안전 지침

다음 정의는 각 경고 문구의 심각도를 설명합니다. 사용 설명서를 읽고 다음 기호들에 유의하십시오.



위험: 절박한 위험 상태를 나타내며, 방지하지 않으면 **사망 또는 심각한 부상을 초래합니다.**



경고: 잠재적 위험 상태를 나타내며, 방지하지 않으면 **사망 또는 심각한 부상을 초래할 수 있습니다.**



주의: 잠재적 위험 상태를 나타내며, 방지하지 않으면 **경미한 부상을 초래할 수 있습니다.**



경고: 부상 위험을 줄이려면 사용 설명서를 숙지하십시오.

참고: 신체 부상을 초래하지 않는 행위를 나타내며, 방지하지 않으면 **재산상의 손해가 발생할 수 있습니다.**

주요 안전 지침



경고! 안전 경고와 지시사항을 모두 읽으십시오. 경고와 지시 사항을 준수하지 않으면 감전, 화재 및/또는 심각한 부상을 초래할 수 있습니다.



감전 위험을 나타냅니다.



화재 위험을 나타냅니다.

항후 참고할 수 있도록 모든 경고 및 지시 사항을 보관해두십시오.

본 제품을 사용하기 전에 모든 지침을 읽고 따라주십시오.



경고: 조작자에게는 이 장비 사용에 대한 적절한 지시를 해야 합니다.



경고: 감전 위험을 줄이려면, 비에 노출되지 않도록 하십시오. 실내에 보관하십시오.

- 사용하기 전에 조작자에게 모인 물질들의 안전한 분리 및 폐기 방법을 포함해 장비 사용 및 사용 대상 물질에 대한 정보, 지침 및 교육을 제공해야 합니다.
- 조작자는 취급 물질과 관련된 안전 규정을 준수해야 합니다.
- 전원에 연결되어 있을 때는 장비 결을 떠나지 마십시오. 사용하지 않을 때나 정비하기 전에는 콘센트에서 플러그를 뽑아 두십시오.
- 장비를 장난감으로 사용하지 않도록 하십시오. 어린이가 사용하거나 어린이 가까이 있을 때는 주의하여 지켜 보십시오.
- 이 장비는 설명서에 기술된 데로만 사용하십시오. DEWALT 권장 부품만 사용하십시오.
- 이 장비를 손상된 코드나 플러그와 함께 사용하지 마십시오. 장비가 제대로 작동하지 않거나 추락했거나 손상되었거나 실외에 방치되었거나 침수되었을 경우 서비스 센터로 보내십시오.
- 장비를 끌거나 운반할 때 코드를 당기거나 코드를 손잡이로 사용하거나 코드가 있는 상태로 문을 닫거나 날카로운 모서리에 걸쳐서 코드를 당기지 마십시오. 장비를 코드 위로 끌지 마십시오. 코드를 뜨거운 곳에서 멀리 두십시오.
- 코드를 당겨 장비의 플러그를 뽑지 마십시오. 플러그를 뽑으려면 코드가 아닌 플러그를 쥐고 뽑으십시오.
- 젖은 손으로 플러그나 장비를 만지지 마십시오.
- 장비의 구멍 부분에 어떤 물체도 넣지 마십시오. 구멍을 막은 채로 장비를 사용하지 마십시오. 먼지, 실, 머리카락 및 기타 공기 흐름에 방해가 되는 것들을 제거하십시오.
- 머리카락, 헝거운 옷, 손가락 및 모든 신체 부분을 구멍 및 작동 부품으로부터 멀리 하십시오.
- 장비의 플러그를 뽑기 전에 모든 컨트롤을 끄십시오.
- 계단을 청소할 때는 특히 주의하십시오.
- 장비를 사용해 휘발유와 같은 폭발성 또는 가연성 액체를 빨아들이거나 이러한 액체가 있는 장소에서 사용하지 마십시오.
- 건조한 지역이나 공기의 상대습도가 낮은 곳에서는 정전기가 발생할 수 있습니다. 이는

일시적 현상이며 집진기 사용에는 영향을 주지 않습니다. 정전기 발생 빈도를 줄이려면 콘솔, 설치되어 있는 가습기를 사용해 공기에 습기를 더해 주거나 DWV9316-XJ 정전기 방지 호스 액세서리를 사용하십시오.

- 자연 발화를 막으려면 사용한 뒤 항상 여과통을 비우십시오.

본 지침을 잘 보관해 두십시오.

추가 안전 규칙

- 담배, 성냥 또는 뜨거운 재와 같이 타고 있거나 연기를 내뿜고 있는 물체를 빨아들이지 마십시오.
- 숯, 곡물과 같은 연소하기 쉬운 폭발성 물질 또는 기타 끈계 같은 타기 쉬운 물질을 청소하기 위해 사용하지 마십시오.
- 위험 물질, 독성 물질 또는 석면 또는 농약과 같은 발암성 물질을 청소하는 데 사용하지 마십시오.
- 폭발성 액체(예: 휘발유, 디젤 연료, 난방유, 산, 산 또는 솔벤트를 빨아들이지 마십시오).
- **습식 집진 용도**에 기술된 경우를 제외하고는 필터를 장착하지 않은 채로는 청소를 하지 마십시오.
- 일부 목재에는 방부제가 포함되어 독성이 있을 수 있습니다. 이러한 재재를 사용해 작업할 때는 흡입하거나 피부에 접촉되지 않도록 각별히 주의하십시오. 자재 공급업체로부터 구할 수 있는 모든 안전 정보를 요청하여 이를 준수하십시오.
- 집진기를 발판으로 사용하지 마십시오.
- 집진기에 무거운 물체를 올려 놓지 마십시오.

집진기에 표시된 마크

장비에는 다음과 같은 그림이 있습니다.



사용 전에 사용 설명서의 내용을 숙지하십시오.



경고: 이 장비에는 해로운 먼지가 들어 있습니다. 집진 백 제거를 포함해 집진 백을 비우고 관리하는 일은 적절한 보호 장비를 착용한 숙련된 사람만이 수행할 수 있습니다. 전체 필터 시스템 설치가 완료될 때까지 전원을 켜지 마십시오.



클래스 L 집진기는 작업장 농도 한계 값이 1 mg/m³를 초과하는 건조하고 가연성 없는 먼지의 집진에만 적합합니다.

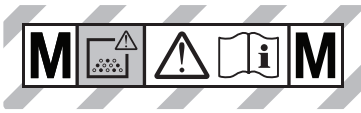

클래스 M 집진기는 작업장 농도 한계 값이 0.1 mg/m³ 이상인 건조하고 가연성 없는 먼지의 집진에만 적합합니다.

날짜 코드 위치(그림 1)

날짜 코드(bb)에는 제조년도가 포함되어 케이스에 인쇄되어 있습니다.

예:
2012 XX XX
제조년도

포장 내용물

포장에는 다음 내용물이 들어 있습니다.

- 1 집진기
- 1 호스
- 1 DWV9210-XJ 커넥터 컷
- 2 필터
- 1 사용 설명서
- 운반 중에 발생할 수 있는 집진기, 부품 또는 액세서리의 손상 여부를 확인하십시오.
- 작동 전에 시간을 내어 본 사용 설명서를 읽고 숙지하십시오.

설명 (그림 1)



경고: 전동 공구 또는 전동 공구의 어떤 부품도 절대 개조하지 마십시오. 제품이 파손되거나 신체 부상을 당할 수 있습니다.

- a. 상단 손잡이/코드 감개
- b. 전원 코드
- c. 집진기 헤드
- d. 여과통 래치
- e. 휠
- f. 여과통
- g. 흡입 호스
- h. 캐스터 (파킹 브레이크에 부착되어 있음)
- i. 필터
- j. 트위스트 락 호스 삽입부

- k. 호스 클립
- l. 전원 손잡이
- m. 전동 공구용 출구
- n. 가변 흡입 다이얼
- o. 켜기/끄기 공구 제어 스위치
- p. 유속 경보음 조절(클래스 M 모드 전용)
- q. 연장 가능 손잡이 릴리스 버튼
- r. 연장 가능 손잡이
- s. 삽입부 플러그 (클래스 M 모드 전용)
- t. 집진봉투
- u. DWV9210-XJ 커넥터 컷(DWV9000, DWV9120, DWV9130)

정전기 방지 호스 옵션

DWV902L 및 DWV902M에는 각각 정전기 방지 접지 시스템이 부착되어 있습니다. 정전기 방지 호스는 공인 서비스 센터에서 추가 비용을 부담해 구입해야 합니다. 이 호스(DWV9316-XJ)는 표준 호스와 마찬가지로 집진 시스템에 장착됩니다. 판매점에 연락하거나 DEWALT 카탈로그에서 가까운 공인 DEWALT 수리 대리점 위치를 확인하거나 본 사용 설명서에 기재된 주소로 DEWALT 영업소에 연락하십시오.

용도

이 집진기는 석고보드, 콘크리트 또는 표면 먼지와 같은 미세 먼지 집진용으로 사용됩니다.

DWV902L

이 장비는 최대 먼지 클래스 L(직업 노출 농도 한계 값 1 mg/m³ 초과)의 다양한 비가연성 건조 먼지를 집진하는 이동 작업용 산업용 진공 청소기 및 집진기로 사용할 수 있습니다.

DWV902M

이 장비는 최대 먼지 클래스 M(직업 노출 농도 한계 값 0.1 mg/m³ 초과)의 다양한 비가연성 건조 먼지를 집진하는 이동 작업용 산업용 진공 청소기 및 집진기로 사용할 수 있습니다.

우천 시나 가연성 액체 또는 가스가 있는 장소에서 사용하지 마십시오.

본 고성능 집진기는 전문가용 공구입니다. 어린이가 이 장비를 만지지 **않도록 하십시오**. 경험이 없는 작업자가 이 장비를 사용할 때는 감독자의 지도가 필요합니다.

가연성 먼지에 집진기를 사용하지 마십시오.

폭발성 환경에서 집진기를 사용하지 마십시오.

참고: 이 장비는 호텔, 학교, 병원, 공장, 점포, 임대 업체 및 건설 현장과 같은 상업적 용도에 적합합니다.

- 본 제품은 안전 책임을 맡고 있는 사람이 감독을 하고 있지 않는 한 경험, 지식 또는 기술이 부족하고 신체적, 감각적 또는 정신적 능력이 미약한 사람(어린이 포함)이 사용하도록 고안된

것이 아닙니다. 이 제품과 함께 어린이만 혼자 두어서는 안됩니다.

전기 안전

전기 모터는 한 가지 전압에만 맞추어 설계되었습니다. 전원이 전동기 네임 플레이트에 기재된 전압과 일치하는지 항상 확인하십시오.



경고: 115 V 기기는 1차 권선과 2차 권선 사이에 접지판이 있는 페일 세이프 절연 변압기를 통해 작동되어야 합니다.

전원 코드가 손상된 경우에는 DEWALT 서비스 센터에서 구할 수 있는 특수 제작한 코드로 DEWALT 서비스 센터를 통해 교체해야 합니다.

연장 케이블 이용

연장 케이블이 필요할 경우 이 장비의 소비전력에 맞는 승인된 3 코어 연장 케이블을 사용하십시오(**기술 자료** 참조). 최소 도체 크기는 1.5 mm², 최대 길이는 30 m입니다.

케이블 릴을 사용할 때는 항상 케이블을 완전히 푸십시오.

조립 및 조절 (그림 1-3)



경고: 액세서리를 설치 및 제거하기 전 구성 상태를 조정하거나 변경하기 전, 또는 수리 시 부상의 위험을 줄이려면 장비를 끄고 전원에서부터 연결을 차단하십시오. 공구가 갑자기 작동하여 신체 부상을 당할 수 있습니다.



경고: 진공 청소 중에는 필터 (f)가 항상 설치되어 있어야 합니다. 단, 작동 중 습식 집진 용도에 기술된 경우는 예외입니다. 미세 먼지를 진공 청소할 때는 여과통을 쉽게 비울 수 있도록 추가 종이 백이나 플리스 백을 사용할 수도 있습니다.



경고: 먼지 클래스 M의 경우 집진 백을 사용해야 합니다.

1. 별도의 종이 또는 플리스 백 (h)을 사용해야 할 경우 그림 2에서와 같이 설치합니다.

참고: 백이 찢어지지 않도록 주의하십시오. 삽입부 (j)에 백을 꼭 맞게 끼워 밀봉함으로써 집진 성능을 극대화하십시오.

2. 여과통에 집진기 헤드 (c)를 놓고 여과통 래치 (d)를 닫아 고정합니다.
3. 트위스트 락 호스 삽입부 (i)에 호스 끝 부분 (g)을 끼운 뒤 시계 반대 방향으로 돌려 잠급니다.

작동

사용 지침 (그림 1, 4)



경고: 안전 지시 사항과 해당 규정을 항상 준수하십시오.



경고: 액세서리를 설치 및 제거하기 전 구성 상태를 조정하거나 변경하기 전, 또는 수리 시 부상의 위험을 줄이려면 장비를 끄고 전원에서부터 연결을 차단하십시오. 공구가 갑자기 작동하여 신체 부상을 당할 수 있습니다.

1. 적절한 콘센트에 전원 코드를 꽂습니다.
2. 커기/끄기 공구 제어 스위치 (o)를 커기 위치 (I)로 돌립니다.
3. 가변 흡입 다이얼 (n)을 원하는 위치로 설정합니다. 이 기능을 이용해 집진력, 흡입 및 소음을 제어할 수 있습니다.

참고: 이 설정은 흡입 레벨도 제어합니다.

진공으로 인해 작업물에 수용할 수 없는 수준의 끌림 현상이 유발되는 경우 매우 유용한 기능입니다.

4. 사용할 전동 공구에 연결하려면 전동 공구 연결의 지침을 따르십시오.

유속 경보음 조절(그림 4)클래스 M 모드 전용

가장 큰 단면을 기준으로 올바른 호스(또는 튜브) 내부 지름 크기 또는 액세서리 지름에 유속 경보음 조절 컨트롤 (p)을 맞추십시오. 조절 컨트롤의 선택된 지름은 사용한 호스/튜브/액세서리 지름과 같거나 더 커야 합니다. 공급되는 호스 내경은 32 mm입니다. 유속이 20 m/s 미만으로 저하되면 경보음이 울립니다. 시스템은 의도하지 않은 경보 발령을 줄이기 위한 시간 지연 기능을 갖고 있습니다.

전동 공구 연결 (그림 1, 4, 5)



경고: 콘센트 (m)는 설명서에 지정된 용도에만 사용하십시오.

1. 적절한 콘센트에 집진기 전원 코드를 꽂습니다.
2. 콘센트 (m)에 전동 공구의 플러그를 꽂습니다.

참고: 콘센트 (m)에 꽂을 공구의 허용 출력에 대해서는 **기술 자료**에서 전동 공구의 전원 연결 데이터를 참조하십시오.

3. 커기/끄기 공구 제어 스위치 (o)를 작동 위치 (II)로 돌립니다. 이렇게 하면 집진기가 전동 공구에 의해 자동으로 커지고 꺼집니다.

참고: 0.5초 이내에 진공 청소기가 자동으로 시작되며 전동 공구를 끈 뒤 15초 동안은 계속 청소기가 작동합니다.

4. 수동 모드로 전환하려면 커기/끄기 공구 제어 스위치 (o)를 커기 위치 (I)로 돌립니다. 수동 모드에서는 공구와 집진기가 서로 독립적으로 커지고 꺼집니다.

- DeWALT 건축용 집진기에는 DeWALT AirLock 연결 시스템이 장착되어 있습니다. AirLock을 이용하면 흡입 호스 (g)와 전동 공구를 빠르고 견고하게 연결할 수 있습니다. AirLock 커넥터 (w)는 DeWALT 호환 공구에 직접 연결되거나 AirLock 어댑터(현직 DeWALT 공급업체를 통해 구입 가능)를 사용해 연결합니다. 사용 가능한 어댑터에 대한 자세한 정보는 **액세서리** 단원을 참조하십시오.

참고: 어댑터를 사용할 경우 아래 절차를 따르기 전에 공구 콘센트에 견고하게 부착되었는지 확인하십시오.

- AirLock 커넥터의 칼라가 잠금 해제 위치에 있는지 반드시 확인하십시오. 칼라와 AirLock 커넥터의 눈금 (v)을 잠금 해제 및 잠금 위치에 맞게 표시된 바와 같이 정렬하십시오.
- AirLock 커넥터를 어댑터 커넥터 포인트에 맞춰 누르십시오.
- 칼라를 잠금 위치로 회전하십시오.

참고: 칼라 내부의 볼 베어링이 슬롯에 잠겨 견고하게 연결됩니다. 이제 전동 공구가 집진기에 견고히 연결됩니다.

자동 필터 청소 시스템

이 집진기에는 효과가 아주 뛰어난 필터 청소 시스템이 있어 필터가 막히는 것을 최소화해줍니다. 30초마다 두 개의 필터 중 한 개가 세척됩니다. 세척 과정은 필터 간에 번갈아 이루어지며 유닛의 수명이 다할 때까지 계속됩니다.

참고: 이 프로세스 진행 중에 딸깍거리는 소리가 들리는 것은 정상입니다.

참고: 많은 시간 작동한 뒤에는 자동 세척 시스템이 효과가 떨어질 수 있습니다. 이럴 경우 필터를 세척하거나 교체해야 합니다. **유지보수** 아래 **필터**를 참조하십시오.

파킹 브레이크(그림 1, 6)

파킹 브레이크는 집진기의 움직임을 막기 위해 바퀴 한 개를 잠급니다.

- 파킹 브레이크를 작동시키려면, 브레이크 버튼 (x)을 눌러 브레이크를 잠금 위치로 고정합니다.
- 파킹 브레이크를 해제하려면, 브레이크 버튼을 눌렀다 떼십시오. 그러면 브레이크가 잠금 해제 위치로 설정됩니다.

사용 후 집진 백 제거/교체(그림 1)



경고: 사용한 집진 백을 취급할 때는 방진 마스크 및 장갑과 같은 적절한 개인 보호 장구를 사용해야 합니다.

- 집진기 전원을 끄고 콘센트에서 코드를 뽑습니다.
- 트위스트 락 호스 삽입부 (j)를 삽입 플러그 (s)로 닫습니다.

- 여과통 래치 (d)를 풀고 집진기 헤드 (c)를 분리합니다.
- 삽입부 (j)에서 집진 백을 주의해서 당깁니다.
- 장비에서 분리할 때 집진 백 열린 부분을 밀봉합니다.
- 명시된 규정에 따라 적절한 용기에 집진 백을 담아 폐기합니다.

습식 집진 용도 (그림 1, 7)



경고: 습식 집진 용도로 집진기를 사용할 때는 전동 공구를 콘센트 (m)에 연결하지 마십시오.



경고: 습식 집진 용도로 집진기를 사용할 때는 누전 차단기(RCD) 보호 콘센트에 집진기 플러그를 연결하십시오.



경고: 장비에서 거품이나 액체가 흘러 넘치면 즉시 전원을 끄십시오.



주의: 수위 제한 장치를 정기적으로 세척하고 손상 징후를 검사하십시오.

참고: 볼 플로트 (y)를 제거하지 마십시오. 그럴 경우 집진기가 손상될 수 있습니다. 볼 플로트는 모터에 물이 들어가지 않도록 보호합니다.

습식 집진용으로 집진기를 사용하기 전에,

- 여과통이 비어 있고 과도한 먼지가 있지 않은지 확인하십시오.
- 필터 (f)를 제거하십시오.
- 집진기를 RCD 보호 콘센트에 꽂으십시오.



경고: 먼지 클래스 L, M의 경우 이러한 설정으로는 장비를 사용하지 마십시오.

여과통을 비우려면(그림 1, 7)

여과통이 가득 차면 볼 플로트 밸브 (y)가 모터로 들어가는 공기를 차단하며 모터 소리가 바뀝니다. 모터에서 높은 소리가 들리고 공기/물 흐름이 중지되면 여과통을 비우십시오.

1. 집진기 전원을 끄고 콘센트에서 코드를 뽑습니다.
2. 여과통 래치 (c)를 풀고 집진기 헤드 (c)를 분리합니다.
3. 적절한 용기나 배수구에 여과통 (f) 내용물을 비웁니다.

건식 집진 작업으로 전환하려면 (그림 1)

1. 여과통을 비우려면의 지침을 참조해 여과통을 비웁니다.
2. 마를 때까지 여과통을 뒤집어 놓습니다. 젖은 여과통을 건식 집진용으로 사용하지 마십시오.
3. 집진기 헤드 (c)가 마를 때까지 평평한 곳에 놓아 둡니다.

4. 집진기 헤드가 마르면 필터를 다시 설치합니다.
유지보수 아래 **필터**를 참조하십시오.
5. 여과통이 마르면 여과통에 집진기 헤드 (c)를 놓고 여과통 래치 (d)를 닫아 고정합니다.

연장 가능 손잡이(그림 1, 8)

연장 가능 손잡이 (r)를 높이거나 낮추려면 해제 버튼(q)을 누릅니다.

작동 중단/운반 (그림 1, 11)

1. 켜기/끄기 공구 제어 스위치 (o)를 끄기 위치로 돌립니다.
2. 장치의 플러그를 뽑습니다.
3. **클래스 M 전용:** 트ری스트 락 호스 삽입부 (j)를 삽입 플러그 (s)로 닫습니다.
4. 표시된 바와 같이 전원 코드 (b)를 보관합니다.
5. 차량으로 운반할 때는 장비를 고정하십시오.

유지 보수

DEWALT 장비는 최소한의 유지 보수로 장기간에 걸쳐 작업이 가능하도록 설계되어 있습니다. 만족스러운 연속 작동은 적절한 장비 관리와 정기적인 청소에 따라 그 성능이 달라질 수 있습니다.



경고: 액세서리를 설치 및 제거하기 전 구성 상태를 조정하거나 변경하기 전 또는 수리 시 부상의 위험을 줄이려면 장비를 끄고 전원에서부터 연결을 차단하십시오. 공구가 갑자기 작동하여 신체 부상을 당할 수 있습니다.



경고: 사용자 장비의 경우, 적절하게만 수행하면 유지보수 담당자 및 다른 사람들에게 위험을 끼치지 않으면서 장비를 분해, 세척 및 정비할 수 있습니다. 적당한 사전 주의사항으로는 분해 전의 오염 제거, 장비 분해 장소의 적절한 환기, 유지보수 영역의 세척 및 적절한 개인 보호가 포함됩니다.

- 제조업체 또는 교육을 받은 사람이 최소 연 1회 이상 기술 검사를 수행해야 합니다. 이러한 검사는 필터 손상 여부 검사, 장비의 공기 밀폐 여부, 그리고 제어 메커니즘의 올바른 기능 등으로 구성됩니다.
- 정비 또는 수리 작업을 할 때 충분히 세척할 수 없는 모든 오염 부품은 폐기해야 합니다. 이러한 품목은 해당 폐기물의 폐기에 대한 최신 규정에 따라 밀봉된 백에 넣어 폐기해야 합니다.
- 클래스 M 장비의 경우 진공 청소를 통해 장비 외부 오염을 제거하고 세척하거나 위험한 영역에서 꺼내기 전에 밀폐

처리해야 합니다. 모든 장비 부품은 위험 영역에서 분리해 먼지 분산 방지를 위한 적절한 조치를 취할 때 오염된 상태로 간주합니다.

- 집진기의 경우 배출된 공기가 실내로 다시 유입될 경우 적절한 실내 환기 횡수 L를 제공해야 합니다.
(참고: 국가법령을 참조해야 합니다.)

필터 (그림 1, 9, 10)

필터 관리

이 집진기에 포함된 필터는 장수명 필터입니다. 먼지 재순환을 효과적으로 최소화하려면 필터를 올바르게 설치하고 좋은 상태를 유지해야 합니다.



경고: 필터를 취급할 때는 방진 마스크 및 장갑과 같은 적절한 개인 보호 장구를 사용해야 합니다.

필터를 제거하려면,

1. 켜기/끄기 공구 제어 스위치 (o)를 끄기 위치(O)로 돌린 뒤 콘센트에서 코드를 뽑습니다.
2. 여과통 래치 (d)를 풀고 집진기 헤드 (c)를 여과통에서 분리합니다. 집진기 헤드를 평평한 곳에 뒤집어 놓아둡니다.
3. 그림에서와 같이 플라스틱 쪽 커버를 쥐고 시계 반대 방향으로 필터 (i)를 돌린 다음 헤드에서 조심스럽게 분리해 장착 구멍 안쪽에 부스러기가 떨어지지 않게 합니다.
참고: 필터 소재가 손상되지 않도록 주의하십시오.
4. 집진기 헤드 (c)의 바닥면을 세척해야 할 경우에는 순한 비눗물에 적신 천을 사용해 닦은 후 말리십시오. 천은 적절한 용기에 폐기하십시오.
5. 필터에 마모되었거나 찌어졌거나 기타 다른 손상된 부분이 있는지 검사합니다.

참고: 필터의 상태에 대해 의심되는 부분이 있으면 교체해야 합니다. 필터가 손상되었다면 더 이상 사용하지 마십시오.



경고: 필터를 청소하기 위해 절대 압축 공기나 솔을 사용하지 마십시오. 그렇지 않으면 필터 박막이 손상되어 먼지가 필터를 통과할 수 있습니다. 필요할 경우 단단한 면을 살짝 두드리거나 실온의 물로 행군 뒤 건조시키십시오. 필터가 먼지로 덮여 있는 경우라도 필터 세척은 대개 불필요합니다. 자동 필터 세척 시스템이 최대 성능을 유지하면서 계속 작동할 수 있게 해 줍니다. 필터 박막에 손상된 부분이 눈에 띄면 필터를 교체하십시오. 필터 수명은 사용 및 관리 상태에 따라 대개 6개월부터 12개월까지입니다.

필터를 설치하려면,

1. 필터 씰 (aa)이 제 위치에 고정되어 있는지 확인합니다.
2. 필터 스투드 (z)를 집진기 헤드 스투드에 맞춘 뒤 가볍게 힘을 주어 필터를 시계 방향으로 돌려 조입니다.

참고: 필터 소재가 손상되지 않도록 주의하십시오.

3. 먼지통에 집진기 헤드 (c)를 놓고 여과통 래치 (d)를 닫아 고정합니다.



운할방법

이 장비는 별도의 운할 작업이 필요하지 않습니다.



청소



경고: 장비의 금속 이외의 부품을 청소할 때는 용제 등의 강력한 화학약품을 절대 사용하지 마십시오. 그렇지 않으면 이러한 부분에 사용된 재료가 약해질 수 있습니다. 장비 내부에 액체를 넣거나 장비 부품을 액체에 담그는 행동은 절대 금물입니다.

1. 집진기 외부를 진공 청소하십시오. 좀 더 깔끔하게 세척하려면 헝겊에 물과 순한 비누를 적셔 닦아주십시오.
2. 사용한 헝겊은 적절한 용기에 폐기하십시오.

보관 (그림 11)

1. 작동 아래의 여과통을 비우려면을 참조해 여과통을 비웁니다.
2. 집진기 안팎을 세척합니다. 청소를 참조하십시오.
3. 필터를 참조해 필터를 청소하거나 교체하십시오.
4. 그림에서와 같이 흡입 호스와 전원 코드를 보관합니다. 건조한 실내에 장비를 보관하고 승인받지 않고 사용하지 못하도록 하십시오.

참고: 삽입부 플러그 (s)를 삽입부 (j)에 끼워 흡입 호스를 제거할 때 부스러기가 여과통 내부에 남아 있게 합니다. 호스 양쪽 끝을 맞붙혀 트위스트 락 엔드로 묶어 둘 수도 있습니다.

옵션 액세서리



경고: DEWALT에서 제공하지 않은 액세서리는 본 제품에서 테스트되지

않았으므로 본 제품에서 이러한 액세서리를 사용하면 위험할 수 있습니다. 신체 부상의 위험을 줄이려면 본 제품에 DEWALT 권장 액세서리만 사용해야 합니다.

액세서리

- DWW9310-XJ 필터
- DWW9315-XJ 찌부러지지 않는 호스
- DWW9316-XJ 정전기 방지 호스
- DWW9401-XJ 종이 백
- DWW9400-XJ 플라스틱 라이너
- DWW9402-XJ 플리스 백

DEWALT AirLock 시스템

- DWW9000 트위스트 락 연결
- DWW9110 29-35 mm 테이퍼드 러버 어댑터
- DWW9120 35-38 mm 스텝 러버 어댑터
- DWW9130 35 mm OD 어댑터
- DWW9150 35 mm OD 앵글 어댑터

호스에 전원 코드 고정하기 (그림 1)

D279058CL 호스 클립(현재 DEWALT 공급업체에서 구입)을 이용해 전원 코드 (b)를 흡입 호스 (g)에 고정할 수 있습니다.

해당 액세서리에 대한 자세한 정보는 판매 대리점으로 문의하십시오.

문제 해결

문제	해결책
모터가 작동하지 않음	전원 코드, 플러그 및 콘센트를 점검하십시오. 켜기/끄기 공기 제어 스위치가 켜기 위치 (I)에 있는지 확인하십시오.
흡입량 감소	흡입 노즐, 흡입관, 흡입 호스 또는 필터를 막고 있는 것을 제거하십시오.
	종이 또는 플리스 백을 교체하십시오.
	필터가 올바르게 설치되어 있는지 점검하십시오.
	필터를 청소하거나 교체하십시오.
	작동 아래의 여과통을 비우려면을 참조해 여과통을 비우십시오.

문제	해결책
집진기 작동이 멈춤	과열되었습니다. <ol style="list-style-type: none"> 1. 진공 청소기를 끄고 전원에서 플러그를 분리합니다. 2. 필요하면 여과통을 비웁니다. 3. 장비를 식혀 주십시오. 4. 전원 코드를 적절한 콘센트에 꽂은 뒤 켜기/끄기 공구 제어 스위치를 켜기 위치 (I)로 돌려 테스트합니다. 진공 청소기가 재가동되지 않으면 판매점에 연락하거나 DEWALT 카탈로그에서 가까운 공인 DEWALT 수리 대리점 위치를 확인하거나 본 사용 설명서에 기재된 주소의 DEWALT 영업소에 연락하십시오.
진공 청소 중에 먼지가 배출됨	필터가 올바르게 설치되어 있는지 점검하십시오.
	필터가 손상되었는지 확인하고 필요하면 교체하십시오. 필터 씰이 제 위치에 고정되어 있는지 확인합니다.
자동 필터 청소 시스템이 작동하지 않음	필터 청소 메커니즘이 작동 중인지 확인하기 위해 솔레노이드에서 딸각하는 소리가 들리는지 귀기울이십시오.
전동 공구가 켜지지 않습니다.	켜기/끄기 공구 제어 스위치가 작동 위치  에 있는지 확인하십시오.

DEWALT는 사용이 끝난 DEWALT 제품을 수집하여 재활용하기 위한 시설을 운영하고 있습니다. 이 서비스를 활용하려면 당사가 폐제품 수거를 위임한 공인 수리 대리점에 제품을 반환해 주십시오.

본 사용 사용 설명서에 기재된 연락처로 가까운 DEWALT 센터에 연락하면 가까운 수리 지정점 위치를 찾을 수 있습니다. 또는 다음 웹 사이트를 방문하여 DEWALT 수리 지정점 목록과 A/S 및 연락처 등 자세한 정보를 찾아볼 수 있습니다. www.dewalt.co.kr.

환경 보호



분리 수거하십시오. 본 제품을 일반 가정용 쓰레기로 처리하면 안 됩니다.

DEWALT 제품을 교체해야 하거나 더 이상 쓸모가 없어졌다고 판단될 때는 본 제품을 가정용 쓰레기와 함께 처리하지 마십시오. 이 제품은 분리 수거하십시오.



사용하던 제품과 포장을 분리 수거하면 자원을 재활용 및 재사용할 수 있습니다. 재활용 자원을 이용하면 환경 오염이 방지되고 고철 자원에 대한 수요를 줄일 수 있습니다.

지역에 따라 가정용 가전제품을 분리 수거하는 규정이 마련되어 있거나 새로운 제품을 구입할 때 판매점에서 폐기 방법을 알려줄 수 있습니다.

