DEWALT

DWE8100T
DWE8100S
DWE8110S

www.DEWALT.com

English (<i>original instructions</i>)	03
简体中文	14
ภาษาไทย	23
BAHASA INDONESIA	36

Figure 1

DWE8100S DWE8110S

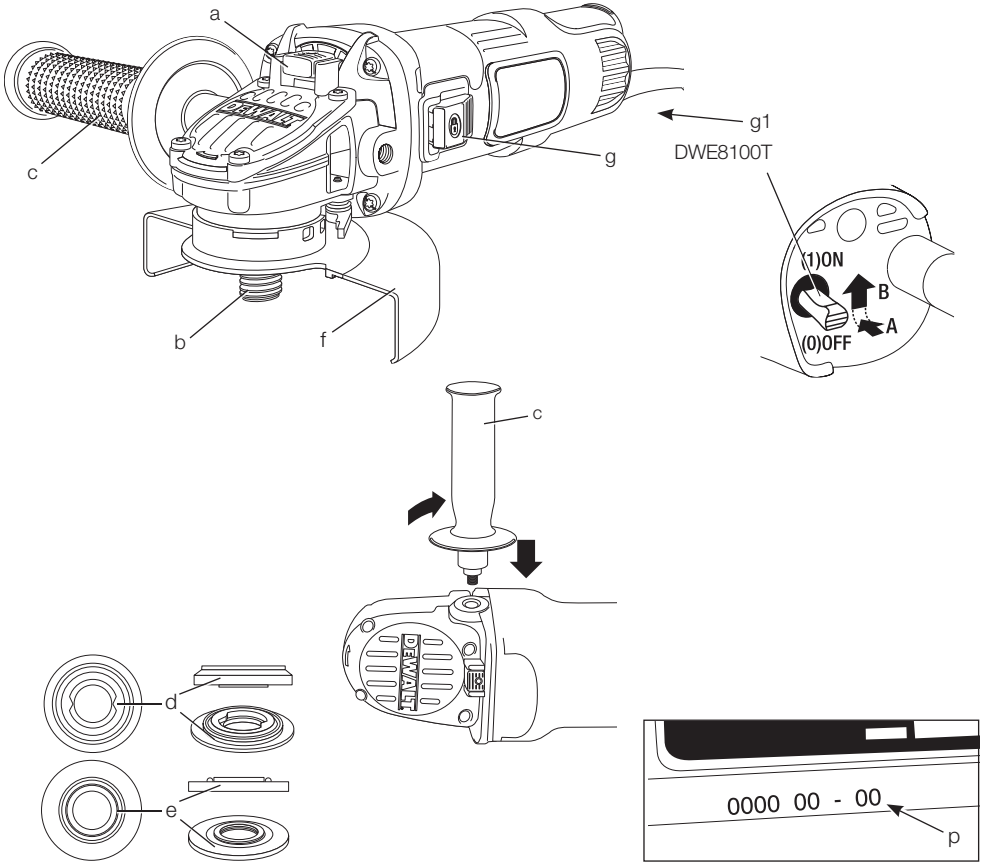

Figure 2

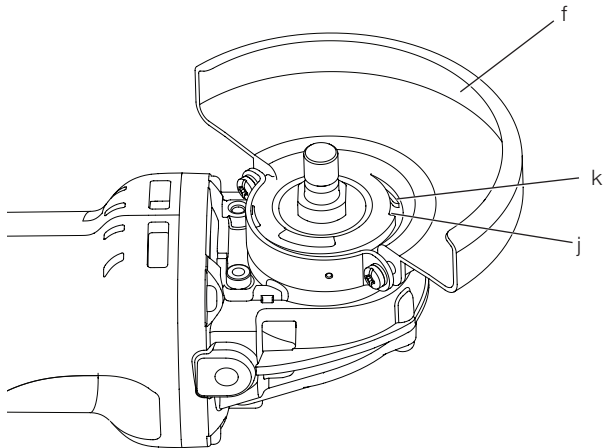
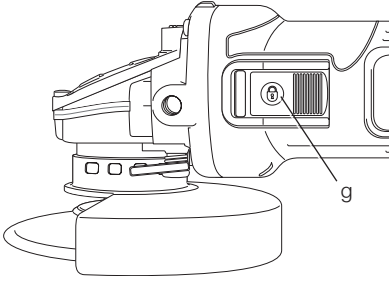

Figure 3

DWE8100S DWE8110S



DWE8100T

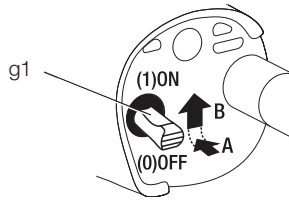

Figure 4

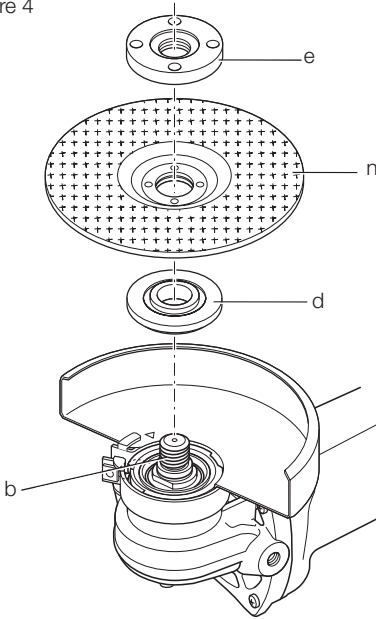

Figure 5

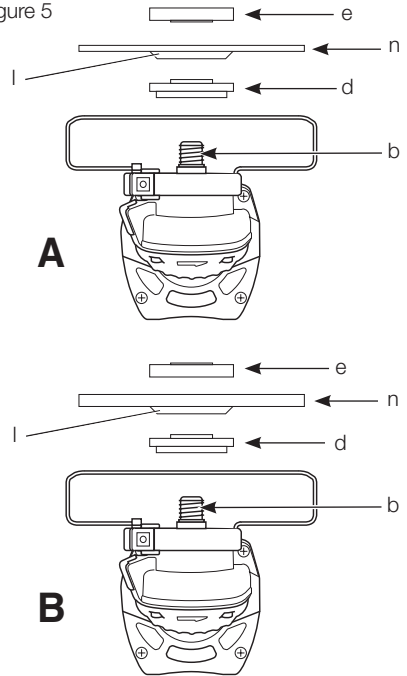
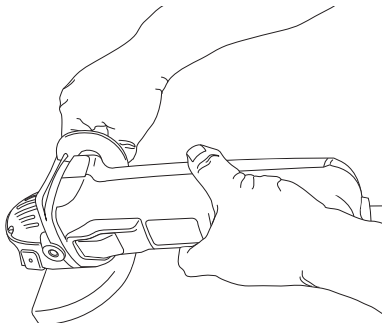

Figure 6



ANGLE GRINDERS

DWE8100T, DWE8100S, DWE8110S

Congratulations!

You have chosen a DEWALT tool. Years of experience, thorough product development and innovation make DEWALT one of the most reliable partners for professional power tool users.

Technical Data

		DWE8100T	DWE8100S	DWE8110S
Voltage	V	220-240	220-240	220-240
Type		1	1	1
Power input	W	720	720	720
No-load/rated speed	/min	12000	12000	12000
Wheel diameter	mm	100	100	125
Spindle diameter		M10	M10	M14
Switch style		toggle	slide	slide
Weight	kg	1.55*	1.58*	1.79*

* weight DWE8100T & DWE8100S without side handle, DWE8110S include guard and side handle

Definitions: Safety Guidelines

The definitions below describe the level of severity for each signal word. Please read the manual and pay attention to these symbols.



DANGER: Indicates an imminently hazardous situation which, if not avoided, **will result in death or serious injury.**



WARNING: Indicates a potentially hazardous situation which, if not avoided, **could result in death or serious injury.**



CAUTION: Indicates a potentially hazardous situation which, if not avoided, **may result in minor or moderate injury.**

NOTICE: Indicates a practice **not related to personal injury** which, if not avoided, **may result in property damage.**



Denotes risk of electric shock.



Denotes risk of fire.



WARNING: To reduce the risk of injury, read the instruction manual.

General Power Tool Safety Warnings



WARNING! Read all safety warnings and all instructions. Failure to follow the warnings and instructions may result in electric shock, fire and/or serious injury.

SAVE ALL WARNINGS AND INSTRUCTIONS FOR FUTURE REFERENCE

The term "power tool" in the warnings refers to your mains-operated (corded) power tool or battery-operated (cordless) power tool.

1) WORK AREA SAFETY

- Keep work area clean and well lit.** Cluttered or dark areas invite accidents.
- Do not operate power tools in explosive atmospheres, such as in the presence of flammable liquids, gases or dust.** Power tools create sparks which may ignite the dust or fumes.
- Keep children and bystanders away while operating a power tool.** Distractions can cause you to lose control.

2) ELECTRICAL SAFETY

- Power tool plugs must match the outlet. Never modify the plug in any way. Do not use any adapter plugs with earthed (grounded) power tools.** Unmodified plugs and matching outlets will reduce risk of electric shock.

- b) **Avoid body contact with earthed or grounded surfaces such as pipes, radiators, ranges and refrigerators.** There is an increased risk of electric shock if your body is earthed or grounded.
- c) **Do not expose power tools to rain or wet conditions.** Water entering a power tool will increase the risk of electric shock.
- d) **Do not abuse the cord. Never use the cord for carrying, pulling or unplugging the power tool. Keep cord away from heat, oil, sharp edges or moving parts.** Damaged or entangled cords increase the risk of electric shock.
- e) **When operating a power tool outdoors, use an extension cord suitable for outdoor use.** Use of a cord suitable for outdoor use reduces the risk of electric shock.
- f) **If operating a power tool in a damp location is unavoidable, use a residual current device (RCD) protected supply.** Use of an RCD reduces the risk of electric shock.

3) PERSONAL SAFETY

- a) **Stay alert, watch what you are doing and use common sense when operating a power tool. Do not use a power tool while you are tired or under the influence of drugs, alcohol or medication.** A moment of inattention while operating power tools may result in serious personal injury.
- b) **Use personal protective equipment. Always wear eye protection.** Protective equipment such as dust mask, non-skid safety shoes, hard hat, or hearing protection used for appropriate conditions will reduce personal injuries.
- c) **Prevent unintentional starting. Ensure the switch is in the off position before connecting to power source and/or battery pack, picking up or carrying the tool.** Carrying power tools with your finger on the switch or energising power tools that have the switch on invites accidents.
- d) **Remove any adjusting key or wrench before turning the power tool on.** A wrench or a key left attached to a rotating part of the power tool may result in personal injury.
- e) **Do not overreach. Keep proper footing and balance at all times.** This enables better control of the power tool in unexpected situations.
- f) **Dress properly. Do not wear loose clothing or jewellery. Keep your hair,**

clothing and gloves away from moving parts. Loose clothes, jewellery or long hair can be caught in moving parts.

- g) **If devices are provided for the connection of dust extraction and collection facilities, ensure these are connected and properly used.** Use of dust collection can reduce dust-related hazards.

4) POWER TOOL USE AND CARE

- a) **Do not force the power tool. Use the correct power tool for your application.** The correct power tool will do the job better and safer at the rate for which it was designed.
- b) **Do not use the power tool if the switch does not turn it on and off.** Any power tool that cannot be controlled with the switch is dangerous and must be repaired.
- c) **Disconnect the plug from the power source and/or the battery pack from the power tool before making any adjustments, changing accessories, or storing power tools.** Such preventive safety measures reduce the risk of starting the power tool accidentally.
- d) **Store idle power tools out of the reach of children and do not allow persons unfamiliar with the power tool or these instructions to operate the power tool.** Power tools are dangerous in the hands of untrained users.
- e) **Maintain power tools. Check for misalignment or binding of moving parts, breakage of parts and any other condition that may affect the power tool's operation. If damaged, have the power tool repaired before use.** Many accidents are caused by poorly maintained power tools.
- f) **Keep cutting tools sharp and clean.** Properly maintained cutting tools with sharp cutting edges are less likely to bind and are easier to control.
- g) **Use the power tool, accessories and tool bits etc., in accordance with these instructions taking into account the working conditions and the work to be performed.** Use of the power tool for operations different from those intended could result in a hazardous situation.

5) SERVICE

- a) **Have your power tool serviced by a qualified repair person using only identical replacement parts.** This will ensure that the safety of the power tool is maintained.

ADDITIONAL SPECIFIC SAFETY RULES

Safety Instructions for All Operations

- a) **This power tool is intended to function as a grinder, sander, wire brush, polisher or cut-off tool. Read all safety warnings, instructions, illustrations and specifications provided with this power tool.** Failure to follow all instructions listed below may result in electric shock, fire and/or serious injury.
- b) **Do not use accessories which are not specifically designed and recommended by the tool manufacturer.** Just because the accessory can be attached to your power tool, it does not assure safe operation.
- c) **The rated speed of the accessory must be at least equal to the maximum speed marked on the power tool.** Accessories running faster than their rated speed can break and fly apart.
- d) **The outside diameter and the thickness of your accessory must be within the capacity rating of your power tool.** Incorrectly sized accessories cannot be adequately guarded or controlled.
- e) **The arbour size of wheels, flanges, backing pads or any other accessory must properly fit the spindle of the power tool.** Accessories with arbour holes that do not match the mounting hardware of the power tool will run out of balance, vibrate excessively and may cause loss of control.
- f) **Do not use a damaged accessory. Before each use inspect the accessory such as abrasive wheel for chips and cracks, backing pad for cracks, tear or excess wear, wire brush for loose or cracked wires. If power tool or accessory is dropped, inspect for damage or install an undamaged accessory. After inspecting and installing an accessory, position yourself and bystanders away from the plane of the rotating accessory and run the power tool at maximum no-load speed for one minute.** Damaged accessories will normally break apart during this test time.
- g) **Wear personal protective equipment. Depending on application, use face shield, safety goggles or safety glasses. As appropriate, wear dust mask, hearing protectors, gloves and workshop apron capable of stopping small abrasive or workpiece fragments.** The eye protection must be capable of stopping flying debris generated by various operations. The dust mask or respirator must be capable of filtering particles generated by your operation. Prolonged exposure to high intensity noise may cause hearing loss.
- h) **Keep bystanders a safe distance away from work area. Anyone entering the work area must wear personal protective equipment.** Fragments of workpiece or of a broken accessory may fly away and cause injury beyond immediate area of operation.
- i) **Hold power tool by insulated gripping surfaces only, when performing an operation where the cutting accessory may contact hidden wiring or its own cord.** Cutting accessory contacting a "live" wire may make exposed metal parts of the power tool "live" and could give the operator an electrical shock.
- j) **Position the cord clear of the spinning accessory.** If you lose control, the cord may be cut or snagged and your hand or arm may be pulled into the spinning accessory.
- k) **Never lay the power tool down until the accessory has come to a complete stop.** The spinning accessory may grab the surface and pull the power tool out of your control.
- l) **Do not run the power tool while carrying it at your side.** Accidental contact with the spinning accessory could snag your clothing, pulling the accessory into your body.
- m) **Regularly clean the power tool's air vents.** The motor's fan will draw the dust inside the housing and excessive accumulation of powdered metal may cause electrical hazards.
- n) **Do not operate the power tool near flammable materials.** Sparks could ignite these materials.
- o) **Do not use accessories that require liquid coolants.** Using water or other liquid coolants may result in electrocution or shock.

FURTHER SAFETY INSTRUCTIONS FOR ALL OPERATIONS

Causes and Operator Prevention of Kickback

Kickback is a sudden reaction to a pinched or snagged rotating wheel, backing pad, brush or any other accessory. Pinching or snagging causes rapid stalling of the rotating accessory which in turn causes the uncontrolled power tool to be forced in the direction opposite of the accessory's rotation at the point of the binding.

For example, if an abrasive wheel is snagged or pinched by the workpiece, the edge of the wheel that is entering into the pinch point can dig into the surface of the material causing the wheel to climb out or kick out. The wheel may either jump toward or away from the operator, depending on direction of the wheel's movement at the point of pinching. Abrasive wheels may also break under these conditions.

Kickback is the result of tool misuse and/or incorrect operating procedures or conditions and can be avoided by taking proper precautions as given below:

- a) **Maintain a firm grip on the power tool and position your body and arm to allow you to resist kickback forces. Always use auxiliary handle, if provided, for maximum control over kickback or torque reaction during start up.** The operator can control torque reaction or kickback forces, if proper precautions are taken.
- b) **Never place your hand near the rotating accessory.** Accessory may kickback over your hand.
- c) **Do not position your body in the area where power tool will move if kickback occurs.** Kickback will propel the tool in direction opposite to the wheel's movement at the point of snagging.
- d) **Use special care when working corners, sharp edges etc. Avoid bouncing and snagging the accessory.** Corners, sharp edges or bouncing have a tendency to snag the rotating accessory and cause loss of control or kickback.
- e) **Do not attach a saw chain woodcarving blade or toothed saw blade.** Such blades create frequent kickback and loss of control.

Safety Warnings Specific for Grinding and Abrasive Cutting-Off Operations

- a) **Use only wheel types that are recommended for your power tool and the specific guard designed for the selected wheel.** Wheels for which the power tool was not designed cannot be adequately guarded and are unsafe.
- b) **The guard must be securely attached to the power tool and positioned for maximum safety, so the least amount of wheel is exposed towards the operator.** The guard helps to protect operator from broken wheel fragments and accidental contact with wheel.
- c) **Wheels must be used only for recommended**

applications. For example: do not grind with the side of cut-off wheel. Abrasive cut-off wheels are intended for peripheral grinding, side forces applied to these wheels may cause them to shatter.

- d) **Always use undamaged wheel flanges that are of correct size and shape for your selected wheel.** Proper wheel flanges support the wheel thus reducing the possibility of wheel breakage. Flanges for cut-off wheels may be different from grinding wheel flanges.
- e) **Do not use worn down wheels from larger power tools.** Wheel intended for larger power tool is not suitable for the higher speed of a smaller tool and may burst.

Additional Safety Warnings Specific for Abrasive Cutting-Off Operations

- a) **Do not "jam" the cut-off wheel or apply excessive pressure. Do not attempt to make an excessive depth of cut.** Overstressing the wheel increases the loading and susceptibility to twisting or binding of the wheel in the cut and the possibility of kickback or wheel breakage.
- b) **Do not position your body in line with and behind the rotating wheel.** When the wheel, at the point of operations, is moving away from your body, the possible kickback may propel the spinning wheel and the power tool directly at you.
- c) **When wheel is binding or when interrupting a cut for any reason, switch off the power tool and hold the power tool motionless until the wheel comes to a complete stop. Never attempt to remove the cut-off wheel from the cut while the wheel is in motion otherwise kickback may occur.** Investigate and take corrective action to eliminate the cause of wheel binding.
- d) **Do not restart the cutting operation in the workpiece. Let the wheel reach full speed and carefully reenter the cut.** The wheel may bind, walk up or kickback if the power tool is restarted in the workpiece.
- e) **Support panels or any oversized workpiece to minimize the risk of wheel pinching and kickback.** Large workpieces tend to sag under their own weight. Supports must be placed under the workpiece near the line of cut and near the edge of the workpiece on both sides of the wheel.
- f) **Use extra caution when making a "pocket cut" into existing walls or other blind areas.**

The protruding wheel may cut gas or water pipes, electrical wiring or objects that can cause kickback.

- **Always use side handle. Tighten the handle securely.** The side handle should always be used to maintain control of the tool at all times.

Safety Warnings Specific for Sanding Operations

- a) **Do not use excessively oversized sanding disc paper. Follow manufacturer's recommendations, when selecting sanding paper.** Larger sanding paper extending beyond the sanding pad presents a laceration hazard and may cause snagging, tearing of the disc or kickback.

Safety Warnings Specific for Polishing Operations

- a) **Do not allow any loose portion of the polishing bonnet or its attachment strings to spin freely. Tuck away or trim any loose attachment strings.** Loose and spinning attachment strings can entangle your fingers or snag on the workpiece.

Safety Warnings Specific for Wire Brushing Operations

- a) **Be aware that wire bristles are thrown by the brush even during ordinary operation. Do not overstress the wires by applying excessive load to the brush.** The wire bristles can easily penetrate light clothing and/or skin.
- b) **If the use of a guard is recommended for wire brushing, do not allow any interference of the wire wheel or brush with the guard.** Wire wheel or brush may expand in diameter due to work and centrifugal forces.

Additional Safety Rules for Grinders

- Threaded mounting of accessories must match the grinder spindle thread. For accessories mounted by flanges, the arbor hole of the accessory must fit the locating diameter of the flange. Accessories that do not match the mounting hardware of the power tool will run out of balance, vibrate excessively and may cause loss of control.
- The grinding surface of the centre depressed wheels must be mounted below the plane of the guard lip. An improperly mounted wheel that projects through the plane of the guard lip cannot be adequately protected.
- **Do not use Type 11 (flaring cup) wheels on this tool.** Using inappropriate accessories can result in injury.

Residual Risks

In spite of the application of the relevant safety regulations and the implementation of safety devices, certain residual risks cannot be avoided. These are:

- Impairment of hearing.
- Risk of personal injury due to flying particles.
- Risk of burns due to accessories becoming hot during operation.
- Risk of personal injury due to prolonged use.
- Risk of dust from hazardous substances.

Markings on Tool

The following pictograms are shown on the tool:



Read instruction manual before use.



Wear eye protection.

DATE CODE POSITION (FIG. 1)

The date code (p), which also includes the year of manufacture, is printed into the housing.

Example:

2012 XX XX

Year of Manufacture

Package Contents

The package contains:

- 1 Angle grinder
- 1 Guard
- 1 Side handle(DWE8110S only)
- 1 Flange set
- 1 Hex key(DWE8110S only)
- 1 Wrench (DWE8100S & DWE8100T only)
- 1 Instruction manual
- Check for damage to the tool, parts or accessories which may have occurred during transport.
- Take the time to thoroughly read and understand this manual prior to operation.

Description (fig. 1)



WARNING: Never modify the power tool or any part of it. Damage or personal injury could result.

- a. Spindle lock button
- b. Spindle
- c. Side handle(DWE8110S only)
- d. Backing flange
- e. Threaded clamp nut
- f. Guard
- g. Slider switch(DWE8100S & DWE8110S)
- g1. Toggle switch(DWE8100T)

INTENDED USE

The DWE8100S, DWE8100T, DWE8110S small angle grinders have been designed for professional grinding, sanding, wire brushing, polishing and cutting applications.

DO NOT use grinding wheels other than centre depressed wheels and flap discs.

DO NOT use under wet conditions or in the presence of flammable liquids or gases.

These heavy-duty angle grinders are professional power tools.

DO NOT let children come into contact with the tool. Supervision is required when inexperienced operators use this tool.

- This product is not intended for use by persons (including children) suffering from diminished physical, sensory or mental abilities; lack of experience, knowledge or skills unless they are supervised by a person responsible for their safety. Children should never be left alone with this product.

Electrical Safety

The electric motor has been designed for one voltage only. Always check that the power supply corresponds to the voltage on the rating plate.



This tool is double insulated; therefore no earth wire is required. Always check that the power supply corresponds to the voltage on the rating plate.



WARNING: 115 V units have to be operated via a fail-safe isolating transformer with an earth screen between the primary and secondary winding.

If the supply cord is damaged, it must be replaced by a specially prepared cord available through the DEWALT service organisation.

Using an Extension Cable

If an extension cable is required, use an approved 3-core extension cable suitable for the power input of this tool (see **Technical Data**). The minimum conductor size is 1.5 mm²; the maximum length is 30 m.

When using a cable reel, always unwind the cable completely.

ASSEMBLY AND ADJUSTMENTS



WARNING: To reduce the risk of serious personal injury, turn tool off and disconnect tool from power source before making any adjustments or removing/installing attachments or accessories. Before reconnecting the tool, depress and release the trigger switch to ensure that the tool is off.

Attaching Side Handle (fig. 1)



WARNING: Before using the tool, check that the handle is tightened securely.

Screw the side handle (c) tightly into one of the holes on either side of the gear case. The side handle should always be used to maintain control of the tool at all times.

Accessories and Attachments

It is important to choose the correct guards, backing pads and flanges to use with grinder accessories. Refer to chart at the end of this section for information on choosing the correct accessories.

Note: Edge grinding and cutting can be performed with Type 27 wheels designed and specified for this purpose.



WARNING: Accessories must be rated for at least the speed recommended on the tool warning label. Wheels and other accessories running over rated accessory speed may burst and cause injury. Threaded accessories must have a M10 hub (for DWE8100T, DWE8100S) or a M14 hub (for DWE8110S). Every unthreaded accessory must have a 22 mm arbor hole. If it does not, it may have been designed for a circular saw and should not be used. Use only the

accessories shown in chart at the end of this section. Accessory ratings must be above listed minimum wheel speed as shown on tool nameplate.

may result in damage to the tool or the wheel.

Mounting Guards (fig. 2)

WARNING: To reduce the risk of serious personal injury, turn tool off and disconnect tool from power source before making any adjustments or removing/installing attachments or accessories.

Before reconnecting the tool, depress and release the trigger switch to ensure that the tool is off.



CAUTION: Guards must be used with this grinder.

When using the DWE8100S or the DWE8100T or the DWE8110S grinder for cutting metal or masonry a Type 1 guard **MUST** be used. Type 1 guards are available at extra cost from DEWALT distributors.

NOTE: Please refer to the **Grinding and Cutting Accessory Chart** at the end of this section to see other accessories that can be used with these grinders.

MOUNTING CLOSED (TYPE 1) OR STANDARD (TYPE 27) GUARD



CAUTION: Turn off and unplug the tool before making any adjustments or removing or installing attachments or accessories. Before reconnecting the tool, turn the switch on and off to ensure that the tool is off.

Hubbed wheels install directly on the M10 (DWE8100T, DWE8100S), M14 (DWE8110S) spindle. Thread of accessory must match thread of spindle.

1. Loosen screw, until the guard lug (k) can rotate freely in the groove (j) on the gear case hub.
2. Rotate guard (f) into desired working position. The guard body should be positioned between the spindle and the operator to provide maximum operator protection.
3. Tighten the screw to secure the guard on the gear case cover. (Fasten torque no less than 2.5 N-M). You should be unable to rotate the guard by hand. Do not operate grinder with a loose guard.
4. To remove the guard, loosen screw and pull up on the guard.



CAUTION: Failure to properly seat the wheel before turning the tool on

Fitting and Removing a Grinding or Cutting Disc (fig. 1, 4, 5)



WARNING: Do not use a damaged disc.

1. Place the tool on a table, guard up.
2. Fit the backing flange (d) correctly onto the spindle (b) (fig. 4).
3. Place the disc (n) on the backing flange (d). When fitting a disc with a raised centre, make sure that the raised centre (l) is facing the backing flange (d).
4. Screw the threaded clamp nut (e) onto the spindle (b) (fig. 5):
 - a. The ring on the threaded clamp nut (e) must face towards the disc when fitting a grinding disc (fig. 5A);
 - b. The ring on the threaded clamp nut (e) must face away from the disc when fitting a cutting disc (fig. 5B).
5. Press the spindle lock button (a) and rotate the spindle (b) until it locks in position.
6. Tighten the threaded clamp nut (e) with the wrench or the hex key provided
7. Release the spindle lock.
8. To remove the disc, loosen the threaded clamp nut (e) with the wrench or the hex key provided.

NOTE: Edge grinding and cutting can be performed with Type 27 wheels designed and specified for this purpose; 6 mm thick wheels are designed for surface grinding while 3 mm wheels are designed for edge grinding. Cutting can also be performed by using a Type 1 wheel and a Type 1 guard.

The recommended diameter of grinding or cutting disc for the tool is 100mm (DWE8100S, DWE8100T) or 125mm (DWE8110S).

Mounting Wire Brushes and Wire Wheels

Wire cup brushes or wire wheels screw directly on the grinder spindle without the use of flanges. Use only wire brushes or wheels provided with a M10 (DWE8100S & DWE8100T) or M14 (DWE8110S) threaded hub. A Type 27 guard is required when using wire brushes and wheels.



CAUTION: Wear work gloves when handling wire brushes and wheels. They can become sharp.



CAUTION: Wheel or brush must not touch guard when mounted or while in use. Undetectable damage could occur to the accessory, causing wires to fragment from accessory wheel or cup.

1. Thread the wheel on the spindle by hand.
2. Depress spindle lock button and use a wrench on the hub of the wire wheel or brush to tighten the wheel.
3. To remove the wheel, reverse the above procedure.

NOTICE: Failure to properly seat the wheel hub before turning the tool on may result in damage to tool or wheel.

The recommended diameter of Wire Brushes and Wire Wheels for the tool is 100mm(DWE8100S, DWE8100T) or 125mm(DWE8110S) .

Fitting and Removing a Backing pad/Sanding sheet

1. Place the tool on a table or flat surface, with the guard facing up.
2. Remove the backing flange (d).
3. Place the rubber backing pad correctly onto the spindle (b).
4. Place the sanding sheet on the rubber backing pad.
5. Screw the threaded clamp nut (e) onto the spindle. The ring on the threaded clamp nut must face towards the rubber backing pad.
6. Press the spindle lock button (a) and rotate the spindle (b) until it locks in position.
7. Tighten the threaded clamp nut (e) with the hex key provided or a two pin spanner.
8. Release the spindle lock.
9. To remove the rubber backing pad, loosen the threaded clamp nut (e) with the hex key provided or a two pin spanner.

The recommended diameter of backing pad/sanding sheet for the tool is 100mm(DWE8100S, DWE8100T) or 125mm(DWE8110S) .

Fitting a Wire Cup Brush

Screw the wire cup brush directly onto the spindle without the use of the spacer and threaded flange.

100mm Grinding Wheels

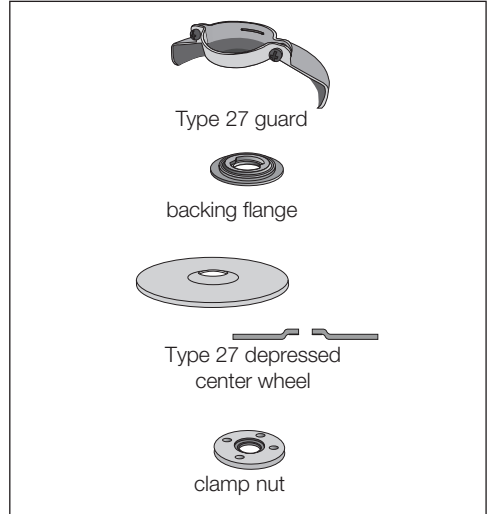

Type 27 guard

backing flange

Type 27 depressed center wheel

clamp nut

Wire Wheels



Type 27 guard

75mm wire cup brush

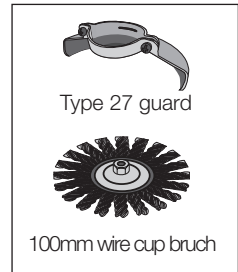

Type 27 guard

100mm wire cup brush

100mm Cutting Wheels

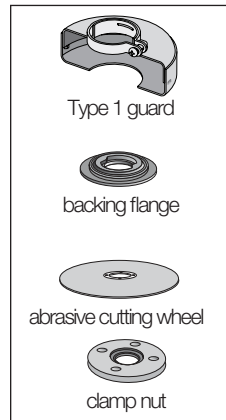

Type 1 guard

backing flange

abrasive cutting wheel

clamp nut

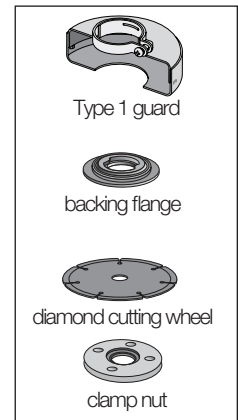

Type 1 guard

backing flange

diamond cutting wheel

clamp nut

100mm Sanding Flap Discs

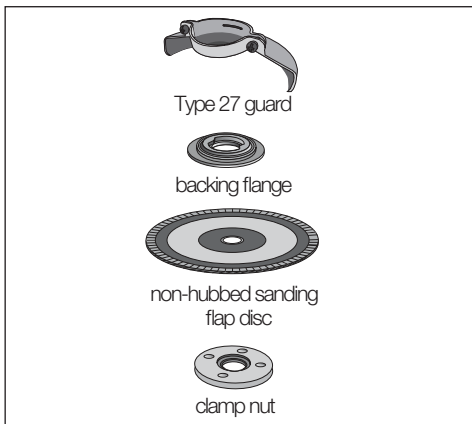

create a hazard and cause personal injury.

- Apply only a gentle pressure to the tool. Do not exert side pressure on the disc.
- Avoid overloading. Should the tool become hot, let it run a few minutes under no load condition.

Proper Hand Position (fig. 6)



WARNING: To reduce the risk of serious personal injury, **ALWAYS** use proper hand position as shown.



WARNING: To reduce the risk of serious personal injury, **ALWAYS** hold securely in anticipation of a sudden reaction.

Proper hand position requires one hand on the side handle (figure 1), with the other hand on the body of the tool, as shown in figure 6.

Switches



CAUTION: Hold the body of the tool firmly to maintain control of the tool at start up and during use and until the wheel or accessory stops rotating. Make sure the wheel has come to a complete stop before laying the tool down.

NOTE: To reduce unexpected tool movement, do not switch the tool on or off while under load conditions. Allow the grinder to run up to full speed before touching the work surface. Lift the tool from the surface before turning the tool off. Allow the tool to stop rotating before putting it down.

SLIDER SWITCH DWE8100S & DWE8110S (FIG. 3)



WARNING: Before connecting the tool to a power supply, be sure the slider switch is in the off position by pressing the rear part of the switch and releasing. Ensure the slider switch is in the off position as described above after any interruption in power supply to the tool, such as the activation of a ground fault interrupter, throwing of a circuit breaker, accidental unplugging, or power failure. If the slider switch is locked on when the power is connected, the tool will start unexpectedly.

To start the tool, slide the slider switch (g) toward the front of the tool. To stop the tool, release the slider switch.

For continuous operation, slide the switch toward the front of the tool and press the forward part of the switch inward. To stop the tool while operating

Prior to Operation

- Install the guard and appropriate disc or wheel. Do not use excessively worn discs or wheels.
- Be sure the inner and outer flanges are mounted correctly.
- Make sure the disc or wheel rotates in the direction of the arrows on the accessory and the tool.

OPERATION

Instructions for Use



WARNING: Always observe the safety instructions and applicable regulations.



WARNING: To reduce the risk of serious personal injury, **turn tool off and disconnect tool from power source before making any adjustments or removing/installing attachments or accessories.** Before reconnecting the tool, depress and release the trigger switch to ensure that the tool is off.



WARNING:

- Ensure all materials to be ground or cut are secured in place.
- Secure and support the workpiece. Use clamps or a vice to hold and support the workpiece to a stable platform. It is important to clamp and support the workpiece securely to prevent movement of the workpiece and loss of control. Movement of the workpiece or loss of control may

in continuous mode, press the rear part of the slider switch and release.

TOGGLE SWITCH DWE8100T (FIG. 3)



WARNING: Before using the tool, check that the handle is tightened securely.

To turn on the tool, lift up the button(g1) to "1" position, to turn off the tool, push the toggle switch Button(g1) to "0" position.



WARNING: Do not switch the tool on or off when under load.

Spindle Lock (fig. 1)

The spindle lock (a) is provided to prevent the spindle from rotating when installing or removing wheels. Operate the spindle lock only when the tool is turned off, unplugged from the power supply, and has come to a complete stop.

NOTICE: To reduce the risk of damage to the tool, do not engage the spindle lock while the tool is operating. Damage to the tool will result and attached accessory may spin off possibly resulting in injury.

To engage the lock, depress the spindle lock button and rotate the spindle until you are unable to rotate the spindle further.

Metal Applications

When using the tool in metal applications, make sure that a residual current device (RCD) has been inserted to avoid residual risks caused by metal swarf.

If the power supply is shut off by the RCD, take the tool to authorised DEWALT repair agent.



WARNING: In extreme working conditions, conductive dust can accumulate inside the machine housing when working with metal. This can result in the protective insulation in the machine becoming degraded with a potential risk of an electrical shock.

To avoid build-up of metal swarf inside the machine, we recommend to clear the ventilation slots on a daily basis. Refer to **Maintenance**.

Using Flap Discs



WARNING: Metal dust build-up. Extensive use of flap discs in metal applications can result in the increased potential for electric shock. To reduce this risk, insert an RCD before use

and clean the ventilation slots daily by blowing dry compressed air into the ventilation slots in accordance with the below maintenance instructions.

MAINTENANCE

Your DEWALT power tool has been designed to operate over a long period of time with a minimum of maintenance. Continuous satisfactory operation depends upon proper tool care and regular cleaning.



WARNING: To reduce the risk of serious personal injury, turn tool off and disconnect tool from power source before making any adjustments or removing/installing attachments or accessories. Before reconnecting the tool, depress and release the trigger switch to ensure that the tool is off.

Pop-off Brushes

The motor will be automatically shut off indicating that the carbon brushes are nearly worn out and that the tool needs servicing. The carbon brushes are not user-serviceable. Take the tool to an authorised DEWALT repair agent.



Lubrication

Your power tool requires no additional lubrication.



Cleaning



WARNING: Blow dirt and dust out of the main housing with dry air as often as dirt is seen collecting in and around the air vents. Wear approved eye protection and approved dust mask when performing this procedure.



WARNING: Never use solvents or other harsh chemicals for cleaning the non-metallic parts of the tool. These chemicals may weaken the materials used in these parts. Use a cloth dampened only with water and mild soap. Never let any liquid get inside the tool; never immerse any part of the tool into a liquid.

Optional Accessories



WARNING: *Since accessories, other than those offered by DEWALT, have not been tested with this product, use of such accessories with this tool could be hazardous. To reduce the risk of injury, only DEWALT recommended accessories should be used with this product.*

Consult your dealer for further information on the appropriate accessories.

Protecting the Environment



Separate collection. This product must not be disposed of with normal household waste.

Should you find one day that your DEWALT product needs replacement, or if it is of no further use to you, do not dispose of it with household waste. Make this product available for separate collection.



Separate collection of used products and packaging allows materials to be recycled and used again. Re-use of recycled materials helps prevent environmental pollution and reduces the demand for raw materials.

Local regulations may provide for separate collection of electrical products from the household, at municipal waste sites or by the retailer when you purchase a new product.

DEWALT provides a facility for the collection and recycling of DEWALT products once they have reached the end of their working life. To take advantage of this service please return your product to any authorised repair agent who will collect them on our behalf.

You can check the location of your nearest authorised repair agent by contacting your local DEWALT office at the address indicated in this manual. Alternatively, a list of authorised DEWALT repair agents and full details of our after-sales service and contacts are available on the Internet at: **www.2helpU.com**.

角磨机

DWE8100T、DWE8100S、DWE8110S

恭喜!

恭喜您选择了 DeWALT 工具。凭借多年的产品开发和创新能力，DeWALT 已经成为专业电动工具用户最可靠的合作伙伴之一。

技术参数

		DWE8100T	DWE8100S	DWE8110S
电压	伏特	220-240	220-240	220-240
型号		1	1	1
输入功率	瓦	720	720	720
空载/额定转速	转/分	12000	12000	12000
砂轮直径	毫米	100	100	125
主轴直径		M10	M10	M14
开关类型		摇杆	侧滑	侧滑
重量	千克	1.55*	1.58*	1.79*

* DWE8100T 和 DWE8100S 的重量不含侧手柄，DWE8110S 的重量含护罩和侧手柄

定义：安全准则

下列定义解释了各警示词的严重程度。请仔细阅读本手册，并注意这些警示符号。



危险：表示存在紧急危险情况，如果不加以避免，将导致死亡或严重伤害。



警告：表示存在潜在危险情况，如果不加以避免，可能导致死亡或严重伤害。



警示：表示存在潜在危险情况，如果不加以避免，可能导致轻度或中度伤害。

注意：表示不涉及人身伤害的情况，如果不加以避免，可能导致财产损失。



表示存在触电危险。



表示存在火灾危险。



警告：为降低伤害风险，请阅读使用手册。

电动工具一般安全警告



警告！请仔细阅读所有安全警告和指示说明。如果不遵守下列警告和指示，则可能会导致触电，火灾和/或严重伤害。

请保存所有警告和指示，以备将来查阅。

警告中的术语“电动工具”是指市电驱动（有线）电动工具、或由电池驱动（无线）电动工具。

1) 工作场地安全

- 保持工作场地清洁和明亮。杂乱和黑暗的地方会引发事故。
- 不要在易爆环境，如有易燃液体、气体或粉尘的环境下操作电动工具。电动工具产生的火花会点燃粉尘或气体。
- 让儿童和旁观者离开后操纵电动工具时，专心会是你放松控制。

2) 电气安全

- 电动工具插头必须与插座相匹配。绝不能以任何方式改装插头。需接地的电动工具不能使用任何转换插头。未经改装的插头与相配的插座将减少触电风险。
- 避免人体接触接地表面，如管道、散热片和冰箱等。如果您身体接地，会增加触电危险。
- 不得将电动工具暴露在雨中或潮湿环境中。水进入电动工具将增加触电危险。
- 切勿滥用电线。绝不能用电线搬运、拉动电动工具或拔出其插头。让电动工具远离热、油、锐边或运动部件。受损或缠绕的电线会增加触电危险。

- e) 当在户外使用电动工具时，使用适合户外使用的外接电线。适合户外使用的电线会降低触电危险。
- f) 如果必须在潮湿的地方操作电动工具，请使用漏电保护器 (RCD)。使用 RCD 可降低触电危险。
- g) 按照使用说明书以及打算使用的电动工具的特殊类型要求的方式，考虑作业条件和进行的作业来使用电动工具、附件和工具的刀头等。将电动工具用作那些与要求不符的操作可能会导致危险情况。

3) 人身安全

- a) 保持警觉。当操作电动工具时，关注所从事的操作并保持清醒。切勿在疲倦、药物、酒精或治疗反应下使用电动工具。在操作电动工具期间精力分散会导致严重的人身伤害。
- b) 使用安全装置。始终佩戴护目镜。安全装置，例如适当条件下的防尘面具、防滑安全鞋、安全帽、听力防护等装置能减少人身伤害。
- c) 避免突然启动。确保开关在插入插头时处以关断位置。手指放在已接通电源得开关上，或开关处于接通时插入插头可能会导致危险。
- d) 在电动工具接通之前，拿下所有调整钥匙或扳手。遗留在电动工具旋转零件上的扳手或钥匙会导致人身伤害。
- e) 手不要伸得太长。时刻注意脚下和身体平衡。这样在意外情况下能更好地控制电动工具。
- f) 着装适当。不要穿宽松衣服或佩戴饰品。让您的头发、衣服和袖子远离运动部件。宽松的衣服、配饰或长发可能会卷入运动部件中。
- g) 如果提供了与排屑装置、集尘设备连接用的装置，则确保这些装置连接完好且使用得当。使用这些装置可减少碎屑引起的危险。

4) 电动工具的使用和注意事项

- a) 不要乱用电动工具。根据用途选用适当的电动工具。选用适当的设计额定值的电动工具会使你工作更有效、更安全。
- b) 如果开关不能接通或关断工具电源，则不能使用该电动工具。不能用开关控制的电动工具是危险的，必须进行修理。
- c) 在进行任何调节、更换附件或贮存电动工具之前，必须从电源上拔掉插头和/或将电池盒脱开电源。这种防护性措施将减少电动工具突然启动的危险。
- d) 将闲置电动工具贮存在儿童所及范围之外，并且不要让不熟悉电动工具或对这些说明书不了解的人操作电动工具。电动工具在未经训练的用户手中是危险的。
- e) 保养电动工具。检查运动件的偏差或卡住、零件破损情况和影响电动工具运行的其他条件。如有损坏，电动工具必须在使用前修理好。许多事故由维护不良的电动工具引发
- f) 保持切削刀具锋利和清洁。保养良好的有锋利切削刃的刀具不易卡住而且容易控制。

5) 维修

- a) 将你的电动工具送交专业维修人员，必须使用用样的备件进行更换。这样将确保电动工具的安全性。

附加安全细则

所有操作的使用说明

- a) 该电动工具是用于实现砂轮机、砂光机、钢丝刷、抛光机或切断工具功能的。阅读随该电动工具提供的所有安全警告、说明、图解和规定。不了解以下所列所有说明将导致电击、着火和/或严重伤害。
- b) 不使用非工具制造商推荐和专门设计的附件。否则该附件可能被装到你的电动工具上，而它不能安全操作。
- c) 附件的额定转速必须至少等于电动工具上标出的最大速度。附件以比其额定转速大的速度运转会发生爆裂和飞溅。
- d) 附件的外径和厚度必须在电动工具额定能力范围内。不正确的附件尺寸不能得到充分保护或控制。
- e) 砂轮、法兰盘、靠背垫或任何其他附件的轴孔尺寸必须适合于安装到电动工具的主轴上。带轴孔、与电动工具安装件不配的附件将会失稳、过度振动并会引起失控。
- f) 不要使用损坏的附件。在每次使用前要检查附件，例如砂轮是否有碎片和裂痕，靠背垫是否有裂缝、撕裂或过度磨损，钢丝刷是否松动或金属丝是否断裂。如果电动工具或附件脱落了，检查是否有损坏或安装没有损坏的附件。检查和安装附件后，让自己和旁观者的位置远离旋转附件的平面，并以电动工具最大空载转速运行一分钟。破损的附件通常在该试验时会碎裂。
- g) 戴上防护用品。根据适用情况，使用面罩、安全护目镜或安全眼镜。适用时，戴上防尘面具、听力保护器、手套和能挡小磨料或工件碎片的工作围裙。眼防护罩必须挡住各种操作产生的飞屑。防尘面具或口罩必须能够过滤操作产生的颗粒。长期暴露在高强度噪声中会引起失聪。
- h) 让旁观者与工作区域保持一定安全距离。任何进入工作区域的人必须戴上防护用品。工件或破损附件的碎片可能会飞出并引起紧靠着操作

- 区域的旁观者的伤害。切割附件触及带电导线会使电动工具外漏的金属零件带电，并使操作者触电。
- i) 当在切割附件有可能切割到暗线或自身电线的场所进行操作时，只能通过绝缘握持面来握住电动工具。切割附件碰到一根带电导线会使电动工具外露金属零件带电并使操作者发生电击危险。
 - j) 使软线远离旋转的附件。如果控制不当，软线可能被切断或缠绕，并使得你的手或手臂可能被卷入旋转附件中。
 - k) 直到附件完全停止运动才放下电动工具。旋转的附件可能会抓住表面并拉动电动工具而让你失去对工具的控制。
 - l) 当携带电动工具时不要开动它。意外地触及旋转附件可能会缠绕你的衣服而使附件伤害身体。
 - m) 经常清理电动工具的通风口。电动机风扇会将灰尘吸进机壳，过多的金属粉尘沉积会导致电气危险。
 - n) 不要在易燃材料附近操作电动工具。火星可能会点燃这些材料。
 - o) 不要使用需用冷却液的附件。用水或其他冷却液可能会导致电腐蚀或电击。

对所有操作的进一步安全说明

反弹和相关警告：

反弹是因卡住或缠绕住的旋转砂轮、靠背垫、钢丝刷或其他附件而产生的突然反作用力。卡住或缠绕会引起转动附件的迅速堵转，随之使失控的电动工具在卡住点产生与附件旋转方向相反的运动。

例如，如果砂轮被工件缠绕或卡住，伸入卡住点的砂轮边缘可能会进入材料表面而引起砂轮爬出或反弹。砂轮可能会飞向或飞离操作者，这取决于砂轮在卡住点的运动方向。在此条件下砂轮也可能会碎裂。

反弹是电动工具误用和/或不正确的操作工序或条件的结果。可以同工采取以下给出的适当预防措施得以避免：

- a) 保持紧握电动工具，使您的身体和手臂处于正确状态以抵抗反弹力。如有辅助手柄，则要一直使用，以便最大限度地控制住起动时的反弹力或反力矩。如采取合适的预防措施，操作者就可以控制反力矩或反弹力。
- b) 绝不能将手靠近转动附件。附件可能会反弹碰到手。
- c) 不要站在发生反弹时电动工具可能移动到的地方。反弹将在缠绕点驱使工具逆砂轮运动方向运动。
- d) 当在尖角、锐边等处作业时要特别小心。避免附件的弹跳和缠绕。尖角、锐边和弹跳具有缠绕旋转附件的并引起反弹的失控。
- e) 不要附上锯链、木雕锯片或带齿锯片。这些锯片会产生频繁的反弹和失控。

砂磨和切割操作的附加安全说明

对磨削和砂磨切割操作的专用安全警告：

- a) 只使用所推荐的砂轮型号和为选用砂轮专门设计的护罩。不是为电动工具设计的砂轮不能充分得到保护，是不安全。
- b) 护罩必须牢固地装在电动工具上，且放置得最具安全性，只有最小的砂轮部分暴露在操作人面前。护罩帮助保护操作者免于受到爆裂砂轮碎片和偶然触及砂轮的危险。
- c) 砂轮只用作推荐的用途。例如：不要用切割砂轮的侧面进行磨削。施加到砂轮侧面的力可能会使其碎裂。
- d) 始终为所选砂轮选用未损坏的、有恰当规格和形状的砂轮法兰盘。合适的砂轮法兰盘支撑砂轮可以减小砂轮破裂的可能性。切割砂轮的法兰盘可以不同于砂轮的法兰盘。
- e) 不要使用从大规模电动工具上用剩的磨损砂轮。用于大规模电动工具上的砂轮不适用于较小规格工具的高速工况并可能会爆裂。

切割操作的附加安全说明

对砂轮切割操作的附加专用安全警告

- a) 不要“夹”住切割砂轮或施加过大的压力。不要试图过深地切割。给砂轮施加过应力增加了砂轮在切割时的负载，容易缠绕或卡住，增加了反弹或砂轮爆裂的可能性。
- b) 身体不要对着旋转砂轮，也不要站在其后。当把砂轮从操作者身边的操作点移开时，可能的反弹可能会使旋转砂轮和电动工具朝你推来。
- c) 当砂轮被卡住或无论任何原因而中断切割时，关掉电动工具并握住工具不要动，直到砂轮完全停止。绝不要试图当砂轮仍然运转时使切割砂轮脱离切割，否则会发生反弹。调查并采取校正措施以消除砂轮卡住的原因。
- d) 不能在工件上重新起动切割操作。让砂轮达到全速后再小心地重新进入切割。如果电动工具在工件上重新起动，砂轮可能会卡住、爬出或回弹。
- e) 支撑住板材或超大工件可使得砂轮卡住和反

弹的危险降到最低限度。大工件凭借自重而下垂。必须在工件靠近切割线处和砂轮两侧近工件边缘处放置支撑。

- f) 当进行“盲切割”进入墙体或其他盲区时要格外小心。伸出的砂轮可能会割到煤气管或水管，电线或由此引起反弹的物体。

砂光操作的专用安全警告

- a) 当砂光时，不要使用超大砂盘纸。选用沙盘纸时应按照制造商的推荐。超出砂光垫盘的大沙盘纸会有撕裂的危险并且会引起缠绕、砂盘的撕裂或反弹。

抛光操作的专用安全警告

- a) 不允许抛光帽或附带绳索有任何松动部分而随意旋转，收拢或调整松动的附带绳索。松动和旋转的附带绳索将手指缠住或在工件上卡住。

钢丝刷操作的专用安全警告

- a) 要意识到即使正常操作时钢丝线也会随刷子甩出。不要对钢丝刷施加过大的负荷而使得钢丝线承受过应力。钢丝线可能会轻易刺入薄的衣服和/或皮肤内。
- b) 如果建议钢丝刷使用护罩，则不允许该护罩对钢丝轮或钢丝刷有任何干扰。钢丝轮或钢丝刷在工作负荷和离心力的作用下直径会变大。

角磨机的附加安全细则

- 附件的螺纹安装必须与角磨机主轴螺纹相配。对于通过法兰安装的附件，附件的轴孔必须适合法兰的定位直径。与电动工具安装件不匹配的附件将失衡、过度震动并会引起失控。
- 中心凹陷的砂轮的磨削表面必须安装在护罩边缘平面的下方。安装不当且穿过护罩边缘平面的砂轮得不到充分保护。
- 禁止在本工具上使用 11 型号（杯形）砂轮。使用不合适的附件可能会导致伤害。
- 建议使用侧手柄。牢固地拧紧手柄。应始终使用侧手柄，以时刻保持对工具的控制。

剩余风险

尽管遵守了相关的安全法规并采用了安全装备，某些剩余风险仍然是无法避免的。这些风险包括：

- 听力损伤。
- 飞散颗粒造成的人身伤害风险。
- 操作过程中附件加热而产生的烧伤危险。
- 长时间使用引起的人身伤害。

- 有害物质粉尘引起的风险。

工具上的标识

工具有下列标志：



使用前请阅读使用手册。



请佩戴护目装备。

日期码位置（图 1）

包含制造年份的日期码 (p) 印在工具外壳上。

例如：

2012 XX XX

制造年份

包装内容

本产品包装内含有：

- 1 角磨机
- 1 护罩
- 1 侧手柄（仅限 DWE8110S）
- 1 法兰套件
- 1 内六角扳手（仅限 DWE8110S）
- 1 扳手（仅限 DWE8100S 和 DWE8100T）
- 1 使用手册
- 检查工具、部件或附件是否在运输过程中损坏。
- 操作前请花时间仔细阅读和理解本手册。

描述（图 1）



警告：禁止改装电动工具或其任何部分，否则可能导致损坏或人身伤害。

- a. 主轴锁按钮
- b. 主轴
- c. 侧手柄（仅限 DWE8110S）
- d. 靠背法兰
- e. 螺纹紧固螺母
- f. 护罩
- g. 侧滑开关（DWE8100S 和 DWE8110S）
- g1. 摇杆开关（DWE8100T）

预期用途

DWE8100S、DWE8100T、DWE8110S 小型角磨机设计用于专业磨削、砂光、刷光、抛光和切割。

禁止使用中心凹陷砂轮以外的砂轮和砂纸盘。

禁止在潮湿环境中或在有易燃液体或气体的环境中使用本工具。

本重型角磨机是专业型电动工具。

不得让儿童接触本工具。缺乏经验的操作员需要在监督下使用本工具。

- 本产品不适合体力、感官或智力不足以及缺乏经验、知识或技能的人员（包括儿童）使用，除非一旁有能为他们的安全负责的监督人员。不得在无人监管的情况下让儿童触及本产品。

电气安全

电机只适用一种工作电压。请确认电源电压是否与牌上标明的电压一致。



本工具采用双重绝缘，因此无需接地线。请务必检查电源是否与铭牌上的电压一致。



警告：115 伏特装置必须通过故障保险隔离变压器操作，在初级绕组和次级绕组之间使用接地屏蔽。

电源线损坏时必须采用 DeWALT 服务机构专门制备的电线更换。

使用延长电缆

如需使用延长电缆，请使用与本工具的输入电源（见技术参数）相符且经检验的 3 芯延长电缆。导体的最小尺寸为 1.5 平方毫米，最大长度为 30 米。

当使用电缆卷筒时，请务必完全卷出电缆。

组装和调整



警告：为降低严重的人身伤害风险，在进行任何调整或取出/安装配件或附件之前，请关闭工具电源和断开工具电源连接。重新连接工具之前，请按下并松开触发开关以确保工具已关闭。

安装侧手柄（图 1）



警告：使用工具之前，请检查手柄是否牢固拧紧。

将侧手柄 (c) 牢固地旋入齿轮箱任一侧的其中一个孔中。应始终使用侧手柄，以时刻保持对工具的控制。

附件和配件

务必选择正确的护罩、靠背垫和法兰以与角磨机附件配合使用。请参阅本节结束处的图表，获取有关选择正确附件的信息。

注：边缘磨削和切割可采用专为此用途设计的 27 型号砂轮进行。



警告：附件的额定转速必须至少等于工具警告标签上建议的转速。砂轮和其他附件以其额定转速大的速度运转可能会引发爆裂并可能会导致伤害。螺纹附件必须具有 M10 轮毂（适用于 DWE8100T、DWE8100S）或 M14 轮毂（适用于 DWE8110S）。每个非螺纹附件必须具有一个 22 毫米的轴孔。如果没有，则可能是专为电圆锯设计，此处不应该使用此类附件。仅使用本节结束处图表中所示的附件。附件额定值必须大于工具标牌中所列的最小砂轮转速。

安装护罩（图 2）



警告：为降低严重的人身伤害风险，在进行任何调整或取出/安装配件或附件之前，请关闭工具电源和断开工具电源连接。重新连接工具之前，请按下并松开触发开关以确保工具已关闭。



警示：护罩必须与本角磨机一同使用。

将 DWE8100S 或 DWE8100T 或 DWE8110S 角磨机用于切割金属或砖石时，必须使用 1 型号护罩。1 型号护罩可从 DeWALT 经销商处另行购买。

注：请参阅本节结束处的磨削和切割附件图表，查看可与本角磨机配合使用的其他附件。

安装封闭式（1 型号）或标准（27 型号）护罩



警示：关闭工具的电源并拔下插头，然后调整、拆除或安装配件或附件。重新连接工具之前，请打开开关，然后将其关闭以确保工具已关闭。

带轮毂的砂轮直接安装在 M10（DWE8100T、DWE8100S）或 M14（DWE8110S）主轴上。附件的螺纹必须与主轴的螺纹相配。

1. 旋松螺丝，直到护罩接片 (k) 可以在齿轮箱轮毂上的凹槽 (j) 中自由转动。
2. 将护罩 (f) 旋转入所需的工作位置。护罩主体应位于主轴与操作人员之间，为操作人员提供最大保护。
3. 拧紧螺丝，将护罩固定在齿轮箱盖上。（紧固扭矩不小于 2.5 N·M）。无法用手转动护罩。切勿操作护罩松动的角磨机。
4. 若要移除护罩，请旋松螺丝并将其从护罩中拔出。



警示：如果开启工具前未能正确放置砂轮，可能会对工具或砂轮造成损坏。

安装和拆除磨削或切割圆盘 (图 1、4、5)



警告：禁止使用破损圆盘。

1. 将工具放置在工作台上，护罩朝上。
2. 将靠背法兰 (d) 正确安装到主轴 (b) 上 (图 4)。
3. 将圆盘 (n) 放置在靠背法兰 (d) 上。安装中心凸起的圆盘时，确保凸起的中心 (l) 面向靠背法兰 (d)。
4. 将螺纹紧固螺母 (e) 旋入主轴 (b) (图 5)：
 - a. 安装磨削圆盘时，螺纹紧固螺母 (e) 上的圆环必须面向圆盘 (图 5A)；
 - b. 安装切割圆盘时，螺纹紧固螺母 (e) 上的圆环必须背向圆盘 (图 5B)。
5. 按下主轴锁按钮 (a) 并转动主轴 (b)，直到其锁定到位。
6. 使用随附的扳手或六角键拧紧螺纹紧固螺母 (e)
7. 松开主轴锁。
8. 若要拆除圆盘，请使用随附的扳手或六角键松开螺纹紧固螺母 (e)。

注：边缘磨削和切割可采用专为此用途设计的 27 型号砂轮进行；6 毫米厚的砂轮用于表面磨削，而 3 毫米厚的砂轮用于边缘磨削。切割也可以采用 1 型号砂轮和 1 型号护罩进行。

工具的磨削或切割圆盘的建议直径为 100 毫米 (DWE8100S、DWE8100T) 或 125 毫米 (DWE8110S)。

安装钢丝刷和钢丝轮

将钢丝杯刷或钢丝轮直接安装在角磨机主轴上，而无需使用法兰。仅使用 M10 (DWE8100S 和 DWE8100T) 或 M14 (DWE8110S) 螺纹轮毂随附的钢丝刷或钢丝轮。使用钢丝刷或钢丝轮时需要 27 型号护罩。



警告：搬运钢丝刷或钢丝轮时，请佩戴工作手套。钢丝刷或钢丝轮可能会变得非常锋利。



警告：安装或使用过程中，钢丝轮或钢丝刷不得接触护罩。附件可能会出现不易发现的损坏，导致钢丝从钢丝轮或钢丝杯附件上脱落。

1. 用手将钢丝轮装到主轴上。
2. 按下主轴锁按钮并使用钢丝轮或钢丝刷轮毂上的扳手拧紧钢丝轮。
3. 若要拆除钢丝轮，请按上述相反的步骤操作。

注意：如果开启工具前未能正确放置轮毂，可能会对工具或钢丝轮造成损坏。

工具的钢丝刷或钢丝轮的建议直径为 100 毫米 (DWE8100S、DWE8100T) 或 125 毫米 (DWE8110S)。

安装和拆除靠背垫/砂光板

1. 将工具放置在工作台或平坦表面上，护罩朝上。
2. 拆除靠背法兰 (d)。
3. 将橡胶靠背垫正确地放置到主轴 (b) 上。
4. 将砂光板放置在橡胶靠背垫上。
5. 将螺纹紧固螺母 (e) 旋入主轴。螺纹紧固螺母上的圆环必须朝向橡胶靠背垫。
6. 按下主轴锁按钮 (a) 并转动主轴 (b)，直到其锁定到位。
7. 使用随附的六角键或两个带销扳手拧紧螺纹紧固螺母 (e)。
8. 松开主轴锁。
9. 若要拆除橡胶靠背垫，请使用随附的六角键或两个带销扳手松开螺纹紧固螺母 (e)。

工具的靠背垫/砂光板的建议直径为 100 毫米 (DWE8100S、DWE8100T) 或 125 毫米 (DWE8110S)。

安装钢丝杯刷

将钢丝杯刷直接安装在主轴上，而无需使用垫块和螺纹法兰。

100mm 砂轮磨片

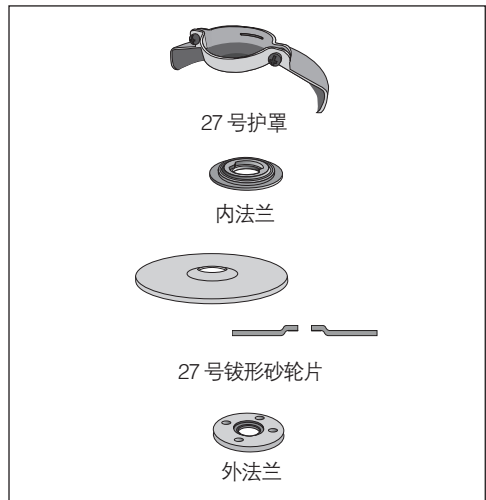

钢丝轮

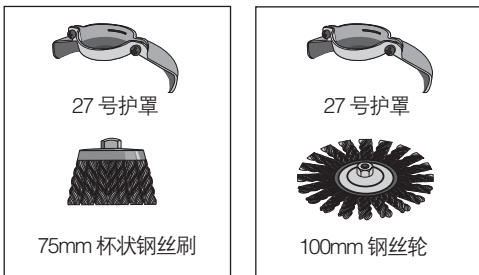

100mm 切割片

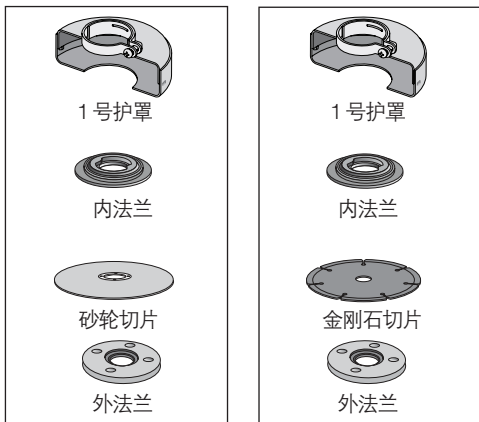

100mm 百叶轮

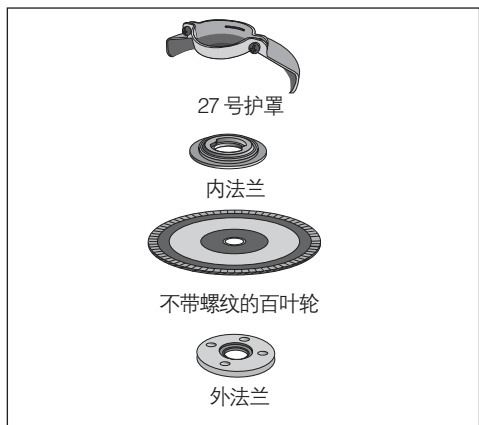

使用前的准备工作

- 安装护罩及合适的圆盘或砂轮。禁止使用过度磨损的圆盘或砂轮。
- 确保内部和外部法兰已正确安装。
- 确保圆盘或砂轮按附件和工具上的箭头方向转动。

操作

使用说明



警告：请务必遵守安全指示和适用的法规。



警告：为降低严重的人身伤害风险，在进行任何调整或取出/安装配件或附件之前，请关闭工具电源和断开工具电源连接。重新连接工具之前，请按下次并松开触发开关以确保工具已关闭。



警告：

- 确保所有要磨削或切割的材料已固定到位。
- 固定并支撑工件。使用夹具或老虎钳夹紧工件，并将其支撑在稳定的平台上。务必牢固地夹住和撑住工件以防止工件移动和失控。工件移动或失控可能会引发危险并导致人身伤害。
- 轻轻地对工具施加压力。切勿对圆盘施加侧压力。
- 避免过载。如果工具变得灼热，请让它在空载情况下运转几分钟。

正确的手持方式（图6）



警告：为降低严重的人身伤害风险，请始终使用正确的手持方式，如图所示。



警告：为降低严重的人身伤害风险，预期有突然反应时务必紧握住工具。

正确的手持方式要求一只手握住侧手柄（图1），另一只手握住工具主体，如图6所示。

开关



警示：紧握工具主体以在启动时和使用过程中保持对工具的控制，直到砂轮或附件停止转动。确保砂轮完全停止后才放下工具。

注：若要减少工具意外移动，请勿在负载情况下开启或关闭工具。允许角磨机运转达到全速后再接触工作表面。从工作表面提起工具，然后再关闭工具。允许工具停止转动后再将其放下。

侧滑开关 DWE8100S 和 DWE8110S (图 3)



警告：将工具连接到电源之前，按下侧滑开关的后部，然后松开，确保开关处于关闭位置。在工具的电源出现中断后，如激活接地故障断路器、丢弃断路器、意外拔下插头或断电，如上面所述确保侧滑开关处于关闭位置。如果连接电源后侧滑开关锁定为开启状态，工具将会意外启动。

若要启动工具，请将侧滑开关 (g) 滑向工具的前方。若要停止工具，请松开侧滑开关。

要使工具连续运行，请将开关滑向工具的前方并向内按开关的前部。若要在连续运行模式停止工具，请按下侧滑开关的后部，然后松开。

摇杆开关 DWE8100T (图 3)



警告：使用工具之前，请检查手柄是否牢固拧紧。

若要开启工具，请将按钮 (g1) 提起至 "1" 位置；若要关闭工具，请将摇杆开关按钮 (g1) 推至 "0" 位置。



警告：请勿在负载情况下开启或关闭工具。

主轴锁 (图 1)

主轴锁 (a) 可在安装或拆除砂轮机时防止主轴转动。只能在工具关闭、拔出电源插头且完全停止时使用主轴锁。

注意：为了降低工具损坏的风险，请勿在工具运行时使用主轴锁。否则将损坏工具，附着的附件可能会甩脱，从而导致伤害。

若要使用主轴锁，请按下主轴锁按钮并转动主轴，直到无法再转动为止。

金属应用

将工具用于金属时，确保已插入漏电保护器 (RCD) 以避免金属屑导致的剩余风险。

如果 RCD 切断电源，请将工具送交 DeWALT 授权维修代理。



警告：在极端工作条件下，处理金属时，机壳内部可能会积聚导电粉尘。这可能导致机器中的保护绝缘变弱，可能有触电的危险。

若要避免在机器内部积聚金属屑，我们建议每天清洁通风槽。请参阅维护。

使用砂纸盘



警告：金属粉尘积聚。在金属应用中过度使用砂纸盘可能会增加触电的风险。若要降低此风险，使用前请插入 RCD，并每天清洁通风槽，按照以下维护说明将干燥的压缩空气吹入通风槽。

维护

您的 DeWALT 电动工具设计精良，可以长期使用，而且只需最少的维护。若要连续、有效的操作，需要进行适当的工具维护和定期清洁。



警告：为降低严重的人身伤害风险，在进行任何调整或取出/安装配件或附件之前，请关闭工具电源和断开工具电源连接。重新连接工具之前，请按下并松开触发开关以确保工具已关闭。

自停式碳刷

电机将自动关闭，指示碳刷快磨完，工具需要维修。碳刷不可由用户自行维修。请将工具送交 DeWALT 授权维修代理。



润滑

本电动工具无需另行润滑。



清洁



警告：一旦通风口和周围积聚了可见的粉尘，请立即用干燥的空气吹走主机外壳内的粉尘和灰尘。执行此过程时，需戴上经认可的护目装备和防尘面具。



警告：切勿使用溶剂或其他烈性化学物质来清洁工具的非金属部件。这些化学物质可能会削弱这些部位使用的材料。请用布蘸温和的肥皂水擦拭。切勿让任何液体进入工具，切勿让工具的任何部分在液体中浸泡。

可选附件



警告：除了 DeWALT 提供的附件之外，其他附件都未经此产品兼容性测试，因此本工具若使用此类附件将存在安全隐患。为降低伤害风险，本产品只可使用 DeWALT 推荐的附件。

请向您的经销商咨询更多关于合适附件的信息。

环境保护



单独收集。本产品不得与普通家庭垃圾一起处理。

如果您发现您的 DeWALT 产品需要更换或您已经不再需要使用这些产品，请不要将它们与家庭垃圾一起处理。请将它们单独收集。



单独收集使用过的产品和包装能够让材料得以再循环和再利用。再生材料的再利用有助于防止环境污染，并降低对原材料的需求。

当地法规可能要求由市政废物处理点或向您出售新产品的零售商提供从家庭中单独收集电器产品的服务。

DeWALT 提供设施收集和回收使用寿命到期的 DeWALT 产品。若要享受这项服务，请将产品送回任一授权维修代理，他们将代表我们回收您的产品。

请根据本手册所提供的地址与当地 DeWALT 办事处联系，查询离您最近的授权维修代理的位置。或者，您也可以登陆以下网站查询 DeWALT 授权维修代理名单，以及我们售后服务和联系方式的详细信息，网址是：www.2helpU.com。

เครื่องเจียรเข้ามุม DWE8100T, DWE8100S, DWE8110S

ขอแสดงความยินดี!

คุณได้เลือกใช้เครื่องมือจาก DEWALT ด้วยประสบการณ์หลายปีที่ผ่านมาในการพัฒนาผลิตภัณฑ์และนวัตกรรมใหม่ๆ ทำให้ DEWALT เป็นหนึ่งในเครื่องมือไฟฟ้าที่ไว้ใจได้ที่สุดสำหรับผู้ใช้เครื่องมือไฟฟ้าระดับมืออาชีพ

ข้อมูลทางเทคนิค

		DWE8100T	DWE8100S	DWE8110S
แรงดันไฟฟ้า	V	220-240	220-240	220-240
ชนิด		1	1	1
กำลังไฟเข้า	W	720	720	720
ความเร็วขณะไม่มีภาระ/โหลด/ตามพิกัด	/นาที่	12000	12000	12000
เส้นผ่าศูนย์กลางของล้อเจียร	มม.	100	100	125
เส้นผ่าศูนย์กลางของแกนหมุน		M10	M10	M14
รูปแบบสวิตช์		เปิด/ปิด (ธรรมดา)	เลื่อน	เลื่อน
น้ำหนัก	กก.	1.55*	1.58*	1.79*

* น้ำหนัก DWE8100T และ DWE8100S ขณะไม่มีด้ามจับด้านข้าง, DWE8110S รวมตัวครอบป้องกันและด้ามจับด้านข้าง

คำจำกัดความ:

ข้อแนะนำด้านความปลอดภัย

คำจำกัดความด้านล่างอธิบายถึงระดับความรุนแรงของคำแต่ละคำที่ใช้เรียกสัญลักษณ์ต่างๆ โปรดอ่านคู่มือและใส่ใจกับสัญลักษณ์เหล่านี้



อันตราย: หมายถึงสถานการณ์ที่ก่อให้เกิดอันตรายได้อย่างฉับพลัน ซึ่งหากไม่ระวังจะทำให้เสียชีวิตหรือบาดเจ็บสาหัสได้



คำเตือน: หมายถึงสถานการณ์ที่มีแนวโน้มว่าจะก่อให้เกิดอันตราย ซึ่งหากไม่ระวังสามารถทำให้เกิดอันตรายถึงชีวิตหรือบาดเจ็บสาหัสได้



ข้อควรระวัง: หมายถึงสถานการณ์ที่มีแนวโน้มว่าจะก่อให้เกิดอันตราย ซึ่งหากไม่ระวัง อาจทำให้ได้รับบาดเจ็บเล็กน้อยถึงปานกลาง

ข้อสังเกต: หมายถึงการปฏิบัติที่ไม่เกี่ยวข้องกับการบาดเจ็บส่วนบุคคล ซึ่งหากไม่ระวัง อาจทำให้ทรัพย์สินเสียหาย



แสดงถึงความเสี่ยงจากการถูกไฟฟ้าดูด



แสดงถึงความเสี่ยงจากการเกิดเพลิงไหม้



คำเตือน: เพื่อลดความเสี่ยงจากการบาดเจ็บ โปรดอ่านคู่มือการใช้งานเล่มนี้

คำเตือนเพื่อความปลอดภัยทั่วไป สำหรับการใช้เครื่องมือไฟฟ้า



คำเตือน โปรดอ่านคำเตือนและข้อปฏิบัติเพื่อความปลอดภัยทั้งหมด การไม่ปฏิบัติตามคำเตือนและข้อปฏิบัติเหล่านี้อาจทำให้เกิดไฟฟ้าช็อต เกิดอัคคีภัย และ/หรือบาดเจ็บสาหัสได้

เก็บเอกสารคำเตือนและข้อปฏิบัติทั้งหมดไว้เพื่อใช้อ้างอิงในภายหลัง

คำว่า “เครื่องมือไฟฟ้า” ในคำเตือน หมายถึงเครื่องมือไฟฟ้าที่ทำงานผ่านสายเมน (มีสาย) หรือแบตเตอรี่ (ไม่มีสาย)

1) ความปลอดภัยในบริเวณที่ทำงาน

- รักษาความสะอาดและจัดให้มีแสงสว่างเพียงพอในบริเวณที่ทำงาน บริเวณทำงานที่ไม่เป็นระเบียบหรือมีดอาจทำให้เกิดอุบัติเหตุได้

- ข) ห้ามใช้เครื่องมือไฟฟ้าในบริเวณที่อาจเกิดการระเบิด เช่น ในสถานที่ที่มีของเหลว แก๊ส หรือฝุ่นผงที่มีคุณสมบัติไวไฟ เครื่องมือไฟฟ้าจะทำให้เกิดประกายไฟที่อาจทำให้เกิดละอองไฟหรือเปลวไฟขึ้นได้
- ค) ระวังไม่ให้เด็กเล็กและคนเดินผ่านไปมาเข้าใกล้ในขณะที่ใช้งานเครื่องมือไฟฟ้า สิ่งรบกวนอาจทำให้ท่านเสียสมาธิได้
- 2) ความปลอดภัยทางไฟฟ้า
- ก) ปลั๊กไฟของเครื่องต้องเป็นชนิดเดียวกับตัวรับ ห้ามดัดแปลงปลั๊กไม่ว่าด้วยวิธีใด ห้ามใช้ปลั๊กอะแดปเตอร์ใดๆ กับเครื่องมือไฟฟ้าที่ต่อสายดิน (ลงกราวด์) ปลั๊กที่ไม่มีการดัดแปลงและตัวรับชนิดเดียวกันจะช่วยลดความเสี่ยงจากการเกิดไฟฟ้าช็อต
- ข) หลีกเลี่ยงการสัมผัสพื้นผิวที่ต่อสายดินหรือสายกราวด์ เช่น ท่อ หม้อน้ำ เตาหุงต้ม และตู้เย็น มีความเสี่ยงเพิ่มขึ้นที่จะถูกไฟดูด หากร่างกายเป็นสื่อเชื่อมต่อกับดิน
- ค) อย่าให้เครื่องมือไฟฟ้าถูกฝนหรืออยู่ในสภาพที่เปียกชื้น น้ำที่เข้าเครื่องมือไฟฟ้าจะเพิ่มความเสี่ยงในการเกิดไฟฟ้าช็อต
- ง) ห้ามใช้สายไฟผิดวัตถุประสงค์ ห้ามใช้สายไฟเพื่อหิ้ว ดึง หรือถอดปลั๊กเครื่องมือไฟฟ้า เก็บสายไฟให้พ้นจากความร้อน น้ำมันของมีคม หรือ ชิ้นส่วนที่กำลังเคลื่อนที่ สายไฟที่ชำรุดหรือพันกันเป็นการเพิ่มความเสี่ยงจากการถูกไฟดูด
- จ) เมื่อใช้เครื่องมือไฟฟ้านอกอาคาร ให้ใช้สายต่อพ่วงที่เหมาะสมสำหรับการใช้งานนอกอาคาร ใช้สายไฟที่เหมาะสมสำหรับการใช้งานกลางแจ้ง เพื่อลดความเสี่ยงในการถูกไฟดูด
- ฉ) หากไม่สามารถหลีกเลี่ยงการใช้เครื่องมือไฟฟ้าในบริเวณที่ชื้นแฉะได้ ให้ใช้อุปกรณ์ป้องกันไฟฟ้าสะสม (RCD) ที่จัดไว้ให้ การใช้ RCD จะช่วยลดความเสี่ยงในการถูกไฟดูด
- 3) ความปลอดภัยส่วนบุคคล
- ก) ดินตัวและมีสารพิษกับสิ่งที่คุณกำลังทำ รวมทั้งใช้สามัญสำนึกเมื่อใช้เครื่องมือไฟฟ้า ห้ามใช้เครื่องมือไฟฟ้าในขณะที่คุณกำลังเหนื่อยหรือได้รับอิทธิพลจากยา แอลกอฮอล์ หรือการรักษาบางอย่าง การขาดความระมัดระวังในการใช้เครื่องมือไฟฟ้าแม้ชั่วขณะหนึ่งอาจทำให้บาดเจ็บสาหัสได้
- ข) ใช้อุปกรณ์ป้องกันส่วนบุคคล สวมอุปกรณ์ป้องกันดวงตาเสมอ การใช้อุปกรณ์ป้องกัน เช่น หนวดกบป้องกันฝุ่น รองเท้ากันภัยกันสั่น หมวกกันน็อก หรืออุปกรณ์ป้องกันเสียงดังในสภาวะที่เหมาะสมจะช่วยลดอาการบาดเจ็บส่วนบุคคลได้
- ค) ป้องกันเครื่องเปิดทำงานโดยไม่ได้ตั้งใจ สวิตช์ต้องอยู่ในตำแหน่งปิดก่อนที่จะเสียบปลั๊กของเครื่องเข้ากับแหล่งจ่ายไฟ และ/หรือแบตเตอรี่หรือก่อนยกหรือหิ้วเครื่องมือ การยกเครื่องมือไฟฟ้าในขณะที่นิ้วอยู่ที่สวิตช์ หรือใช้เครื่องมือไฟฟ้าที่สวิตช์เปิดอยู่ อาจทำให้เกิดอุบัติเหตุได้
- ง) ถอดกุญแจปรับแต่งหรือประแจออกก่อนเปิดสวิตช์เครื่องมือไฟฟ้า ประแจหรือกุญแจที่เสียบคาไว้กับชิ้นส่วนที่กำลังหมุนของเครื่องมือไฟฟ้าอาจทำให้ได้รับบาดเจ็บได้
- จ) ห้ามยืนเขย่งเท้าขณะใช้เครื่อง ขณะใช้เครื่องมือควรวินให้มั่นคงและมีความสมดุลตลอดเวลา เพื่อช่วยในการควบคุมเครื่องมือไฟฟ้าได้ดียิ่งขึ้น ในสถานการณ์ที่ไม่คาดคิด
- ฉ) แต่งกายให้เหมาะสม ห้ามสวมเสื้อผ้าหลวม หรือใส่เครื่องประดับ รวบผม ชายเสื่อ และถุงมือให้ห่างจากชิ้นส่วนที่กำลังหมุน เสื้อผ้าที่หลวมหรือยาวรุ่มร่าม เครื่องประดับ หรือผมที่ยาวอาจเข้าไปพันกับชิ้นส่วนที่กำลังหมุน
- ช) หากมีอุปกรณ์สำหรับดูดและเก็บฝุ่น ต้องตรวจสอบให้แน่ใจว่าได้เชื่อมต่อและใช้งานอุปกรณ์นั้นอย่างเหมาะสม การใช้อุปกรณ์เก็บฝุ่นจะช่วยลดอันตรายที่เกี่ยวข้องกับฝุ่นได้
- 4) การใช้และการดูแลรักษาเครื่องมือไฟฟ้า
- ก) ห้ามเดินใช้เครื่องมือไฟฟ้า เลือกใช้เครื่องมือไฟฟ้าที่ถูกต้องตรงกับลักษณะการใช้งานของคุณ เครื่องมือไฟฟ้าที่ถูกต้องจะทำงาน ได้ดีกว่า และปลอดภัยกว่าหากใช้งานตามพิกัดที่ได้รับการออกแบบมา
- ข) ห้ามใช้เครื่องมือไฟฟ้าถ้าสวิตช์เปิดปิดเครื่องไม่ทำงาน เครื่องมือไฟฟ้าที่ไม่สามารถควบคุมผ่านสวิตช์ได้ มีอันตรายและต้องส่งซ่อม
- ค) ถอดปลั๊กของเครื่องมือไฟฟ้าออกจากแหล่งจ่ายไฟ และ/หรือ แบตเตอรี่ก่อนทำการปรับแต่ง เบลียนอุปกรณ์เสริม หรือจัดเก็บ มาตรการเพื่อความปลอดภัยเชิงการป้องกันนี้จะช่วยลดความเสี่ยงในการเปิดเครื่องให้ทำงานโดยไม่ได้ตั้งใจ

- ง) เก็บเครื่องมือไฟฟ้าที่ไม่ได้ใช้งานไว้ให้พ้นมือเด็ก และไม่อนุญาตให้บุคคลที่ไม่คุ้นเคยกับเครื่องมือไฟฟ้าหรือข้อปฏิบัติเหล่านี้เป็นผู้ใช้เครื่องมือไฟฟ้าจะเป็นอันตรายหากอยู่ในมือผู้ใช้ที่ไม่มีควมชำนาญ
- จ) บำรุงรักษาเครื่องมือไฟฟ้า ตรวจสอบว่าชิ้นส่วนที่เคลื่อนที่ได้มีการวางไม่ตรงแนวหรือติดขัดหรือไม่ มีชิ้นส่วนที่แตกหัก และสภาพอื่นใดที่อาจส่งผลกระทบต่อการทำงานของเครื่องมือไฟฟ้าหรือไม่ หากชำรุดเสียหาย ให้ส่งซ่อมก่อนนำมาใช้ อุบัติเหตุจำนวนมากเกิดจากการดูแลรักษาเครื่องมือไฟฟ้าไม่เพียงพอ
- ฉ) เครื่องมือตัดต้องคมและสะอาดอยู่เสมอ เครื่องมือตัดที่ได้รับการดูแลรักษาที่เหมาะสม และมีขอบตัดที่คม จะมีโอกาสติดขัดน้อยลง และควบคุมได้ง่ายขึ้น
- ช) ใช้เครื่องมือไฟฟ้า อุปกรณ์เสริม และดอกสว่าน หรือใบมีดของเครื่องมือ เป็นต้น ให้ตรงตามข้อปฏิบัติเหล่านี้ โดยพิจารณาถึงสภาพการทำงานและงานที่ทำเป็นสำคัญ การใช้เครื่องมือไฟฟ้าทำงานอื่นนอกเหนือจากที่กำหนดไว้อาจทำให้เกิดอันตรายได้
- 5) การบริการ
- ก) ให้ช่างซ่อมที่มีความเชี่ยวชาญเป็นผู้ซ่อมเครื่องมือ และใช้อะไหล่แท้เท่านั้น ซึ่งจะช่วยรับประกันได้ว่าเครื่องมือไฟฟ้ายังมีความปลอดภัยอยู่

กฎความปลอดภัยเพิ่มเติมเฉพาะเครื่องมือ

ข้อปฏิบัติเพื่อความปลอดภัยสำหรับการใช้งานทุกประเภท

- ก) เครื่องมือไฟฟ้าที่มีวัตถุประสงค์เพื่อการใช้งาน เช่นเดียวกับเครื่องเจียร เครื่องขัดกระดาษทราย แปรแรงลด เครื่องขัดเงาหรือเครื่องมือตัด อ่านคำเตือน ข้อปฏิบัติเพื่อความปลอดภัยทั้งหมด ภาพประกอบและข้อมูลจำเพาะที่ให้มากับเครื่องมือไฟฟ้านี้ การไม่ปฏิบัติตามคำเตือนและข้อปฏิบัติเหล่านี้ อาจทำให้เกิดไฟฟ้าช็อต เกิดอัคคีภัย และ/หรือบาดเจ็บสาหัสได้
- ข) ห้ามใช้อุปกรณ์เสริมซึ่งไม่ได้รับการออกแบบมา โดยเฉพาะหรือไม่ได้รับการแนะนำจากผู้ผลิตเครื่องมือ การที่อุปกรณ์เสริมสามารถต่อเข้ากับ

- เครื่องมือไฟฟ้าของคุณได้นั้น ไม่ได้รับประกันว่าอุปกรณ์เสริมนั้นจะทำงานอย่างปลอดภัย
- ค) ความเร็วตามทีกัดของอุปกรณ์เสริมจะต้องเท่ากับความเร็วสูงสุดที่กำกับไว้บนเครื่องมือไฟฟ้าเป็นอย่างน้อย อุปกรณ์เสริมที่ต้องทำงานด้วยความเร็วที่เร็วกว่าความเร็วตามทีกัดของอุปกรณ์นั้นอาจแตกหักและกระเด็นหลุดออกได้
- ง) เส้นผ่าศูนย์กลางภายนอกและความหนาของอุปกรณ์เสริมของคุณต้องอยู่ภายในทีกัดความสามารถของเครื่องมือไฟฟ้า อุปกรณ์เสริมที่มีขนาดไม่ถูกต้องไม่สามารถให้การป้องกันหรือควบคุมได้เพียงพอ
- จ) ขนาดรูยัดของล้อเจียร หน้าแปลน แผ่นรองหลังหรืออุปกรณ์เสริมอื่นใดต้องเข้ากันได้พอดีกับแกนหมุนของเครื่องมือไฟฟ้า อุปกรณ์เสริมที่มีขนาดของรูไม่ตรงกันกับส่วนติดตั้งของเครื่องมือไฟฟ้าจะทำให้ขาดความสมดุล มีอาการสั่นผิดปกติ และอาจทำให้สูญเสียการควบคุมได้
- ฉ) ห้ามใช้อุปกรณ์เสริมที่ชำรุดเสียหาย ก่อนการใช้งานทุกครั้ง ให้ตรวจสอบอุปกรณ์เสริม เช่น แผ่นขัดเพื่อหาเศษวัสดุและรอยร้าว ตรวจสอบแผ่นรองเพื่อหารอยร้าว การฉีกขาดหรือการสึกหรอที่มากเกินไป ตรวจสอบแปรแรงลดเพื่อหาการหลวมหรือเส้นลวดที่แตกหัก ถ้าเครื่องมือไฟฟ้าหรืออุปกรณ์เสริมตกหล่น ให้ตรวจหาการชำรุดเสียหายหรือติดตั้งอุปกรณ์เสริมที่ไม่ชำรุด หลังจากการตรวจสอบและติดตั้งอุปกรณ์เสริมแล้ว ตัวท่านและผู้ที่อยู่ใกล้เคียงต้องออกห่างจากแนวระนาบของอุปกรณ์เสริมที่กำลังหมุน และเปิดเครื่องมือไฟฟ้าที่ความเร็วสูงสุดโดยไม่มีการไหลเป็นเวลาหนึ่งนาที โดยปกติอุปกรณ์เสริมที่ชำรุดจะแตกออกในระหว่างช่วงเวลาการทดสอบนี้
- ช) สวมอุปกรณ์ป้องกันส่วนบุคคล ใช้หน้ากากป้องกัน แวนดามันรภัยหรืออุปกรณ์ป้องกันตาอื่นๆ โดยขึ้นอยู่กับการทำงาน สวมหน้ากากกันฝุ่น อุปกรณ์ป้องกันเสียงดัง ถุงมือและผ้ากันเปื้อนที่มีขนาดเล็ก อุปกรณ์ป้องกันดวงตาต้องสามารถกันเศษชิ้นงานที่ปลิวออกมาที่เกิดขึ้นจากการทำงานประเภทต่างๆ หน้ากากกันฝุ่นหรือหน้ากากป้องกันต้องสามารถกรองฝุ่นที่เกิดจากการทำงานของท่านได้ การอยู่กับเสียงดังมากๆ เป็นเวลานานอาจทำให้สูญเสียความสามารถในการได้ยิน

- ข) **กั้นผู้ที่อยู่ใกล้เคียงให้ออกห่างจากบริเวณพื้นที่ทำงานในระยະที่ปลอดภัย** ทุกคนที่เข้าไปในบริเวณพื้นที่ทำงานต้องสวมอุปกรณ์ป้องกันส่วนบุคคลเศษชิ้นส่วนของชิ้นงานหรือของอุปกรณ์เสริมอาจหลุดกระเด็นออกมา และอาจทำให้ได้รับบาดเจ็บในระยะเกินกว่าพื้นที่ทำงานโดยตรง
- ฅ) **จับเครื่องมือไฟฟ้าที่พื้นผิวส่วนที่ใช้จับซึ่งมีฉนวนป้องกันเท่านั้น** เมื่อทำงานประเภทใดก็ตามที่อุปกรณ์เสริมที่ใช้กับงานตัดอาจสัมผัสกับสายไฟที่ซ่อนอยู่หรือสายไฟของตัวเครื่องเอง อุปกรณ์เสริมสำหรับงานตัดที่สัมผัสกับสายไฟที่ "มีไฟฟ้า" อาจทำให้ส่วนที่เป็นโลหะที่ถูกสัมผัสของเครื่องมือไฟฟ้า "มีไฟฟ้า" และทำให้ผู้ใช้เครื่องมือถูกไฟดูดได้
- ฉ) **วางสายไฟให้ห่างจากอุปกรณ์เสริมที่กำลังหมุน** หากท่านสูญเสียการควบคุม สายไฟอาจถูกตัดหรือตัดขาดและอาจดึงมือหรือแขนของท่านเข้าไปหาอุปกรณ์เสริมที่กำลังหมุนอยู่
- ค) **อย่าวางเครื่องมือไฟฟ้าจนกว่าอุปกรณ์เสริมจะหยุดสนิทแล้ว** อุปกรณ์เสริมที่กำลังหมุนอยู่อาจจับยึดพื้นผิวไว้และดึงเครื่องมือไฟฟ้าออกจากการควบคุมของท่าน
- ฅ) **ไม่ควรเปิดใช้เครื่องมือไฟฟ้าขณะถือเครื่องมือไว้ใกล้ตัว** การสัมผัสกับอุปกรณ์เสริมที่กำลังหมุนโดยไม่ได้ตั้งใจอาจทำให้เสื้อผ้าของท่านถูกเกี่ยวและดึงอุปกรณ์เสริมเข้ามาใกล้ตัว
- จ) **ทำความเข้าใจของระยະของระบายอากาศของเครื่องมือไฟฟ้าเป็นประจำ** พัดลมของมอเตอร์จะดูดฝุ่นละอองเข้าไปในตัวเรือนและการสะสมของผงโลหะมากเกินไปอาจทำให้เกิดอันตรายทางไฟฟ้าได้
- ฉ) **ไม่ควรใช้เครื่องมือไฟฟ้าใกล้วัสดุติดไฟ** ประกายไฟอาจทำให้วัสดุเหล่านี้ติดไฟได้
- ฅ) **ไม่ควรใช้อุปกรณ์เสริมที่ต้องเติมสารหล่อเย็นที่เป็นของเหลว** การใช้น้ำหรือของเหลวอื่นในการหล่อเย็นอาจทำให้ไฟฟ้าดูดหรือช็อตจนถึงแก่ความตายได้

ข้อปฏิบัติเพื่อความปลอดภัยเพิ่มเติมสำหรับการใช้งานทุกประเภท

สาเหตุและการป้องกันผู้ใช้เครื่องมือจากการติดกลับ

- การติดกลับคือปฏิกิริยาที่เกิดขึ้นแบบทันทีทันใดต่อล้อเจียรที่กำลังหมุน แผ่นรอง แปรง หรืออุปกรณ์เสริมอื่นๆ ที่ถูกหนีบหรือติดขัด การหนีบหรือการติดขัดจะทำให้ อุปกรณ์เสริมที่กำลังหมุนหยุดอย่างรวดเร็ว ซึ่งจะทำให้เครื่องมือไฟฟ้าที่ไม่มีการควบคุมถูกดึงไปในทิศทางที่ตรงกันข้ามกับการหมุนของอุปกรณ์เสริมในจุดที่ติดขัด ตัวอย่างเช่น ถ้าแผ่นขัดติดขัดหรือถูกหนีบโดยชิ้นงาน ขอบของแผ่นขัดที่กำลังเข้าไปสู่จุดหนีบอาจดันเข้าไปสู่พื้นผิวของวัสดุ ซึ่งจะทำให้แผ่นขัดบินออกหรือหลุดออก แผ่นขัดอาจกระเด็นไปหาหรือกระเด็นออกจากผู้ปฏิบัติงาน ทั้งนี้ขึ้นอยู่กับทิศทาง การเคลื่อนที่ของแผ่นขัดในจุดที่ถูกหนีบ แผ่นขัดยังอาจแตกหักภายใต้สภาวะเหล่านี้อีกด้วย การติดกลับเป็นผลมาจากการใช้งานเครื่องมืออย่างไม่ถูกวิธี และ/หรือขั้นตอนหรือสภาวะการใช้งานที่ไม่ถูกต้อง และสามารถหลีกเลี่ยงได้ด้วยการใช้มาตรการป้องกันที่เหมาะสมเพื่อให้ได้ด้านล่างนี้
- ก) **จับยึดเครื่องมือไฟฟ้าให้แน่นตลอดเวลา และวางตำแหน่งตัวและแขนเพื่อให้สามารถต้านแรงติดกลับได้** ให้ใช้มือจับเสริมด้วยเสมอหากมีให้มา เพื่อให้สามารถควบคุมการติดกลับหรือผลจากแรงบิดได้อย่างเต็มที่ในระหว่างเริ่มเปิดเครื่อง ผู้ปฏิบัติงานสามารถควบคุมปฏิกิริยาของแรงบิดหรือแรงติดกลับได้ ถ้านำมาตรการที่เหมาะสมมาใช้
 - ข) **ห้ามนำมือเข้าใกล้อุปกรณ์เสริมที่กำลังหมุนอยู่** อุปกรณ์เสริมอาจติดใส่มือได้
 - ฅ) **อย่าให้ร่างกายของคุณอยู่ในบริเวณที่เครื่องมือไฟฟ้าจะเคลื่อนที่ไปได้ถ้ามีการติดกลับ** เกิดขึ้นการติดกลับจะดันเครื่องมือไปในทิศทางตรงกันข้ามกับการเคลื่อนที่ของแผ่นขัดในจุดที่ติดขัด
 - ง) **ใช้ความระมัดระวังเป็นพิเศษขณะทำงานที่มุมหรือขอบที่คม เป็นต้น** หลีกเลี่ยงการทำให้อุปกรณ์เสริมกระดอนไปมาหรือติดขัด มุมต่างๆ ขอบที่คม หรือการกระดอนไปมามีแนวโน้มที่จะทำให้อุปกรณ์เสริมที่กำลังหมุนอยู่ติดขัด และทำให้สูญเสียการควบคุมหรือเกิดการติดกลับ
 - จ) **ไม่ควรติดใบเลื่อยไม้แบบโซ่เลื่อยหรือใบเลื่อยแบบมีฟัน** ใบเลื่อยดังกล่าวจะทำให้เกิดการติดกลับบ่อยครั้งและสูญเสียการควบคุม

คำเตือนเพื่อความปลอดภัยสำหรับการเจียรและการตัดแบบขีดโดยเฉพาะ

- ก) ใช้แผ่นตัดชนิดที่แนะนำสำหรับเครื่องมือไฟฟ้าของท่านและอุปกรณ์ป้องกันที่ออกแบบมาสำหรับแผ่นตัดที่เลือกโดยเฉพาะ แผ่นตัดที่ไม่ได้ออกแบบมาให้เข้ากับเครื่องมือไฟฟ้าจะไม่ได้รับการป้องกันอย่างเพียงพอและไม่ปลอดภัย
- ข) ตัวครอบป้องกันต้องได้รับการติดตั้งเข้ากับเครื่องมือไฟฟ้าอย่างแน่นหนาและอยู่ในตำแหน่งที่มีความปลอดภัยสูงสุด เพื่อให้มีส่วนของแผ่นตัดที่หันเข้าหาผู้ทำงานได้น้อยที่สุด ตัวครอบป้องกันนี้จะช่วยปกป้องผู้ทำงานจากชิ้นส่วนของแผ่นตัดที่แตกหัก และการสัมผัสโดนร่างกายของผู้ทำงานโดยไม่ได้ตั้งใจ
- ค) ต้องใช้แผ่นขีดสำหรับการใช้งานที่แนะนำเท่านั้น ตัวอย่างเช่น ห้ามใช้ด้านข้างของแผ่นตัดกับงานเจียร แผ่นขีดแบบตัดมีวัตถุประสงค์เพื่อการเจียรแนวด้านข้าง แรงดันข้างที่กระทำกับแผ่นเหล่านี้ อาจทำให้แผ่นแตกออกได้
- ง) ใช้หน้าแปลนแผ่นขีดที่ไม่ชำรุดเสียหาย และเลือกขนาดและรูปร่างที่ถูกต้องเหมาะสมกับแผ่นขีดที่คุณเลือกใช้ หน้าแปลนแผ่นขีดที่เหมาะสมจะช่วยรองรับแผ่นขีดไว้ ดังนั้นจึงลดการแตกหักของแผ่นขีดที่อาจเกิดขึ้นได้ หน้าแปลนสำหรับแผ่นตัดอาจแตกต่างจากหน้าแปลนสำหรับแผ่นเจียร
- จ) ห้ามใช้แผ่นเก่าที่สึกมาจากเครื่องมือไฟฟ้าที่มีขนาดใหญ่กว่า แผ่นที่มีไว้สำหรับเครื่องมือไฟฟ้าขนาดใหญ่ไม่สามารถใช้ได้กับเครื่องมือที่มีความเร็วสูงกว่าหรือเครื่องมือที่เล็กกว่า และอาจแตกหักได้

คำเตือนเพื่อความปลอดภัยสำหรับการตัดแบบขีดโดยเฉพาะ

- ก) ห้ามทำให้แผ่นตัดเกิดการ "ติดขัด" หรือใช้แรงกดมากเกินไป อย่าพยายามตัดลึกมากเกินไป การทำให้แผ่นตัดมีความเครียดมากเกินไปจะเพิ่มภาระโหลดและแผ่นตัดเกิดการบิดตัวหรือติดขัดในการตัดได้ง่าย และอาจมีการติดกลับหรือการแตกหักของแผ่นตัดด้วย
- ข) อย่าให้ร่างกายของคุณอยู่ด้านหลังหรืออยู่ในแนวเดียวกับแผ่นตัดที่กำลังหมุน ในจุดที่มีการใช้งานเมื่อแผ่นตัดกำลังเคลื่อนออกจากตัวคุณ การติด

กลับที่อาจเกิดขึ้นอาจดันแผ่นตัดที่กำลังหมุนและเครื่องมือไฟฟ้าให้ตรงเข้าหาตัวคุณ

- ค) เมื่อแผ่นตัดกำลังติดขัดหรือเมื่อการตัดหยุดชะงักไม่ว่าด้วยเหตุผลใด ให้ปิดสวิตช์เครื่องมือไฟฟ้าและจับเครื่องมือไฟฟ้าไว้กับที่จนกระทั่งแผ่นตัดหยุดสนิท อย่าพยายามถอดแผ่นตัดออกจากการตัดขณะที่แผ่นกำลังเคลื่อนที่ มิฉะนั้นอาจเกิดการติดกลับขึ้นได้ ตรวจสอบและทำการแก้ไขเพื่อขจัดสาเหตุของการติดขัดของแผ่นตัด
- ง) ห้ามเปิดเครื่องใหม่ขณะที่แผ่นตัดยังอยู่ในชิ้นงานปล่อยให้แผ่นหมุนถึงความเร็วเต็มที่ก่อน แล้วค่อยๆ เริ่มตัดอีกครั้งอย่างระมัดระวัง แผ่นตัดอาจติดขัด บิด หรือติดกลับ ถ้าเปิดเครื่องใหม่ขณะที่แผ่นตัดยังอยู่ในชิ้นงาน
- จ) หนูนชิ้นงานที่เป็นผางยาวหรือมีขนาดใหญ่เกินไปที่เอลดความเสี่ยงที่แผ่นตัดจะถูกหนีบหรือติดกลับ ชิ้นงานที่มีขนาดใหญ่มีแนวโน้มที่จะย่อยลงเนื่องจากน้ำหนักของชิ้นงานเอง สิ่งที่มาหนูนต้องวางไว้ใต้ชิ้นงานใกล้แนวตัดและใกล้ขอบของชิ้นงานบริเวณทั้งสองด้านของแผ่นตัด
- ฉ) ต้องใช้ความระมัดระวังเป็นพิเศษขณะทำการ "ตัดแบบเจาะช่อง" เข้าไปในผนังหรือพื้นที่ยึดอื่น ๆ แผ่นตัดที่ยื่นออกมาอาจติดถูกท่อแก๊สหรือท่อน้ำ สายไฟ หรือวัตถุที่อาจทำให้เกิดการติดกลับได้

คำเตือนเพื่อความปลอดภัยสำหรับการขีดกระดาษทรายโดยเฉพาะ

- ก) ห้ามใช้แผ่นกระดาษทรายกลมที่มีขนาดใหญ่เกินไป เมื่อจะเลือกกระดาษทราย ให้ทำตามคำแนะนำของผู้ผลิต กระดาษทรายที่มีขนาดใหญ่เกินไปบนรองกระดาษทรายมากเกินไปจะทำให้เกิดอันตรายจากการฉีกขาด และอาจทำให้เกิดขีด แผ่นกระดาษทรายขาด หรือเกิดการติดกลับได้

คำเตือนเพื่อความปลอดภัยสำหรับการขีดผิวโดยเฉพาะ

- ก) ห้ามใช้แผ่นขีดที่มีชิ้นส่วนใดๆ ที่หลวม รวมทั้งส่วนของเส้นผอยขีดที่ขีไปมาอย่างไร้ทิศทาง เก็บหรือตกแต่งลวดยึดที่หลวมให้เรียบร้อย ลวดยึดที่หลวมและหมุนได้อาจพันนิ้วมือหรือติดค้างบนชิ้นงานได้

คำเตือนเพื่อความปลอดภัย สำหรับการใช้แปรงลวดโดยเฉพาะ

- ก) ระวังชนแปรงลวดหลุดออกมาจากแปรง แม้ในขณะที่ใช้งานปกติ ห้ามทำให้เส้นลวดมีความเครียดมากเกินไปด้วยการออกแรงที่แปรงมากเกินไป ชนแปรงลวดสามารถทะลุเสื้อผ้าที่บางและ/หรือผิวหนังได้ง่าย
- ข) ถ้ามีการใช้ตัวครอบป้องกันตามคำแนะนำสำหรับการขัดด้วยแปรงลวด ต้องไม่ปล่อยให้ลวดขัดแปรงลวดหรือแปรงลวดเกิดการติดขัดใดๆ กับตัวครอบป้องกัน ลวดขัดหรือแปรงลวดอาจมีขนาดเส้นผ่าศูนย์กลางขยายใหญ่ขึ้นเนื่องจากการใช้งานและแรงหนีศูนย์กลาง

กฎความปลอดภัยเพิ่มเติม สำหรับเครื่องเจียร

- ส่วนที่เป็นเกลียวยึดสำหรับติดตั้งของอุปกรณ์เสริมต้องมีเกลียวตรงกับเกลียวของแกนหมุนของเครื่องเจียร สำหรับอุปกรณ์เสริมที่ยึดด้วยหน้าแปลน รูยึดของอุปกรณ์เสริมต้องพอดีกับเส้นผ่าศูนย์กลางกำหนดตำแหน่งของหน้าแปลน อุปกรณ์เสริมที่ไม่ตรงกันกับส่วนที่ใช้ยึดของเครื่องมือไฟฟ้าจะทำให้ขาดความสมดุล มีอาการสั่นมากเกินไป และอาจทำให้สูญเสียการควบคุมได้
- พื้นผิวเจียรของล้อเจียรแบบกดกลางต้องติดตั้งต่ำกว่าระนาบของขอบตัวครอบป้องกัน ล้อเจียรที่ติดตั้งไม่ถูกต้องที่ยื่นเลยระนาบของขอบตัวครอบป้องกัน จะไม่ได้รับการป้องกันที่เพียงพอ
- ห้ามใช้ล้อเจียร Type 11 (เบ้าเจียร) กับเครื่องมือนี้ การใช้อุปกรณ์เสริมที่ไม่เหมาะสมอาจทำให้เกิดการบาดเจ็บได้
- ใช้ด้ามจับด้านข้างเสมอ ชันด้ามจับให้แน่น ควรใช้ด้ามจับด้านข้างทุกครั้งเพื่อให้สามารถควบคุมเครื่องมือได้ตลอดเวลา

ความเสี่ยงที่เหลืออยู่

แม้จะปฏิบัติตามข้อกำหนดด้านความปลอดภัยที่เกี่ยวข้อง และใช้อุปกรณ์นิรภัยแล้วก็ตาม แต่ก็ไม่สามารถหลีกเลี่ยงความเสี่ยงที่เหลืออยู่บางอย่างได้ ความเสี่ยงเหล่านั้น ได้แก่:

- ความบกพร่องในการได้ยินเสียง
- ความเสี่ยงที่จะได้รับบาดเจ็บจากเศษชิ้นงานที่ปลิว
- ความเสี่ยงที่จะเกิดรอยไหม้เนื่องจากอุปกรณ์เสริมที่ร้อนขึ้นในระหว่างใช้งาน
- ความเสี่ยงที่จะได้รับบาดเจ็บเนื่องจากการใช้งานเป็นเวลานาน
- ความเสี่ยงที่จะได้รับฝุ่นของสารที่เป็นอันตราย

สัญลักษณ์บนเครื่องมือ

รูปภาพต่อไปนี้จะปรากฏบนเครื่องมือ:



โปรดอ่านคู่มือแนะนำการใช้งานก่อนใช้งาน



สวมอุปกรณ์ป้องกันดวงตา

ตำแหน่งของรหัสวันที่ (รูป 1)

รหัสวันที่ (p) ซึ่งรวมถึง ปีที่ผลิต จะพิมพ์ไว้บนตัวเครื่อง ตัวอย่างเช่น:

2012 XX XX

ปีที่ผลิต

สิ่งที่อยู่ในบรรจุภัณฑ์

ภายในบรรจุภัณฑ์ประกอบด้วย:

- 1 เครื่องเจียรเข้ามูม
 - 1 ตัวครอบป้องกัน
 - 1 ด้ามจับด้านข้าง (รุ่น DWE8110S เท่านั้น)
 - 1 ชุดหน้าแปลน
 - 1 ประแจหกเหลี่ยม (รุ่น DWE8110S เท่านั้น)
 - 1 ประแจ (รุ่น DWE8100S และ DWE8100T เท่านั้น)
 - 1 คู่มือการใช้งาน
- โปรดตรวจสอบร่องรอยความเสียหายของเครื่องมือ ชิ้นส่วน หรืออุปกรณ์เสริม ที่อาจเกิดขึ้นในระหว่างการขนส่ง
 - โปรดอ่านและทำความเข้าใจคู่มือเล่มนี้ก่อนการใช้งาน

คำอธิบาย (รูป 1)



คำเตือน: ห้ามปรับแต่งเครื่องมือไฟฟ้าและชิ้นส่วนใดๆ โดยเด็ดขาด เพราะอาจทำให้เครื่องมือชำรุดหรือได้รับบาดเจ็บได้

- ปุ่มล็อคแกนหมุน
- แกนหมุน
- ด้ามจับด้านข้าง (รุ่น DWE8110S เท่านั้น)
- หน้าแปลนรองหลัง
- น๊อตยึดแบบมีเกลียว
- ตัวครอบป้องกัน
- สวิตช์เลื่อน (รุ่น DWE8100S และ DWE8110S)
- สวิตช์เปิด/ปิด (รุ่น DWE8100T)

วัตถุประสงค์ในการใช้งาน

เครื่องเจียรเข้ามูมสำหรับงานเล็ก รุ่น DWE8100S, DWE8100T, DWE8110S ได้รับการออกแบบมาสำหรับการเจียร การขัดกระดาษทราย การขัดด้วยแปรงลวด การขัดเงา และการตัดระดับมืออาชีพ

ห้าม ใช้ล้อเจียรที่ไม่ใช่ล้อเจียรแบบกกดกลางและจานผ้าทราย

ห้าม ใช้ในสภาพที่เปียกชื้นหรือมีของเหลวหรือแก๊สไวไฟ เครื่องเจียรเข้ามูมสำหรับงานเล็กนี้เป็นเครื่องมือไฟฟ้าระดับมืออาชีพ

ห้าม ปล่อยให้เด็กสัมผัสกับเครื่องมือ ผู้ใช้งานที่ไม่มีประสบการณ์มาก่อนต้องได้รับการแนะนำเมื่อจะใช้เครื่องมือนี้

- เครื่องมือนี้ไม่ได้มีไว้เพื่อการใช้งานโดยบุคคล (ซึ่งรวมถึงผู้เยาว์) ที่มีความบกพร่องทางร่างกาย การรับรู้ หรือทางจิตประสาท หรือขาดประสบการณ์ ความรู้ และทักษะ เว้นเสียแต่จะได้รับการควบคุมดูแลหรือคำแนะนำการใช้เครื่องมือโดยผู้ที่รับผิดชอบความปลอดภัยของบุคคลเหล่านั้น ห้ามปล่อยให้ผู้เยาว์ไว้กับเครื่องมือนี้ตามลำพัง

ความปลอดภัยทางไฟฟ้า

มอเตอร์ไฟฟ้าออกแบบมาเพื่อใช้กับแรงดันไฟฟ้าขนาดเดียวเท่านั้น ต้องตรวจสอบกำลังไฟเพื่อให้ตรงกับแรงดันไฟฟ้าบนแผ่นแสดงพิกัดเสมอ



เครื่องมือนี้มีฉนวนสองชั้น ดังนั้นจึงไม่จำเป็นต้องต่อสายดิน และต้องตรวจสอบกำลังไฟเพื่อให้ตรงกับแรงดันไฟฟ้าบนแผ่นแสดงพิกัดเสมอ



คำเตือน: ต้องใช้งานอุปกรณ์ 115 โวลต์ผ่านหม้อแปลงเดี่ยวแบบมีอุปกรณ์ป้องกันพร้อมทั้งแผ่นสายดินระหว่างขดลวดหลักและรอง

ถ้าสายไฟของตัวเครื่องชำรุดเสียหาย ต้องเปลี่ยนเป็นสายไฟที่จัดเตรียมมาเป็นพิเศษซึ่งสั่งซื้อได้จากศูนย์บริการของ DEWALT

การใช้สายพ่วง

ในกรณีที่จำเป็นต้องใช้สายพ่วง ให้ใช้สายพ่วง 3 ขั้วที่มีการรับรองและเหมาะกับปริมาณไฟเข้าของอุปกรณ์ (ดูที่ **ข้อมูลทางเทคนิค**) ขนาดของล่อนำไฟฟ้าต่ำสุดคือ 1.5 มม.² ความยาวสูงสุดคือ 30 ม.

เมื่อใช้อุปกรณ์ม้วนเก็บสายไฟ ให้คลายสายไฟออกจนหมดก่อน

การประกอบและการปรับแต่ง



คำเตือน: เพื่อลดความเสี่ยงจากการได้รับบาดเจ็บรุนแรง ต้องปิดเครื่องมือและถอดปลั๊กเครื่องมือออกจากแหล่งจ่ายไฟก่อนทำการปรับตั้ง หรือทำการถอด/ติดตั้งอุปกรณ์ยึดติดหรืออุปกรณ์เสริมใดๆ ทุกครั้ง ก่อนต่อเครื่องมือใหม่อีกครั้ง ให้ถอดและปล่อยให้สวิตช์ไกเพื่อให้เห็นใจว่าเครื่องมือปิดอยู่

ใส่ด้ามจับด้านข้าง (รูป 1)



คำเตือน: ก่อนใช้เครื่องมือ ให้ตรวจสอบว่าได้ขันด้ามจับแน่นดีแล้ว

ขันด้ามจับด้านข้าง (c) ให้เข้าไปในรูที่อยู่ด้านใต้ด้านหนึ่งของเลื้อยเพื่อให้เห็น ควรใช้ด้ามจับด้านข้างทุกครั้งเพื่อให้สามารถควบคุมเครื่องมือได้ตลอดเวลา

อุปกรณ์เสริมและอุปกรณ์ยึดติด

การเลือกตัวครอบป้องกัน แผ่นรองหลัง และหน้าแปลนที่เหมาะสมเพื่อใช้กับอุปกรณ์เสริมของเครื่องเจียรเป็นสิ่งสำคัญมาก สำหรับข้อมูลเกี่ยวกับการเลือกอุปกรณ์เสริมที่เหมาะสม โปรดดูในตารางที่ตอนท้ายของส่วนนี้

หมายเหตุ: การเจียรและตัดขอบสามารถทำได้ด้วย
ล้อเจียร Type 27 ซึ่งได้รับการออกแบบมาโดยเฉพาะ

ก่อนต่อเครื่องมือใหม่อีกครั้ง ให้ถอดและปล่อย
สวิตช์เพื่อให้แน่ใจว่าเครื่องมือยังปิดอยู่



คำเตือน: อุปกรณ์เสริมจะต้องรองรับ
อัตราเร็วอย่างน้อยที่สุดตามคำแนะนำ
บนป้ายเตือนของเครื่องมือ ล้อเจียรและ
อุปกรณ์เสริมอื่นๆ ที่หมุนด้วยอัตราเร็วที่
เกินกำหนดอาจหลุดออกและทำให้บาดเจ็บ
ได้ อุปกรณ์เสริมที่มีเกลียวต้องมีคุณสมบัติ
ขนาด M10 (สำหรับรุ่น DWE8100T,
DWE8100S) หรือขนาด M14 (สำหรับรุ่น
DWE8110S) อุปกรณ์เสริมที่ไม่มีเกลียวต้อง
มีรูยึดขนาด 22 มม. หากอุปกรณ์เสริมมี
ขนาดไม่ตรงตามที่ระบุ อาจเป็นอุปกรณ์ที่
ออกแบบมาสำหรับเลื่อยวงเดือน และจะ
ต้องไม่นำมาใช้กับเครื่องมือนี้ ให้ใช้เฉพาะ
อุปกรณ์เสริมที่แสดงในตารางที่ตอนท้าย
ของส่วนนี้เท่านั้น พิกัดของอุปกรณ์เสริม
ต้องสูงกว่าความเร็วต่ำสุดของล้อเจียรที่
แสดงบนแผ่นป้ายของเครื่องมือ

ล้อเจียรแบบมีดุมจะติดตั้งเข้ากับแกนหมุน M10
(DWE8100T, DWE8100S), M14 (DWE8110S)
โดยตรง เกลียวของอุปกรณ์เสริมต้องตรงกับเกลียว
ของแกนหมุน

1. คลายสกรูออก จนกระทั่งสลัก (k) ของตัวครอบ
ป้องกันสามารถหมุนได้อิสระในร่อง (j) ที่อยู่บนดุม
ของเลื่อยเพื่อ
2. หมุนตัวครอบป้องกัน (f) ให้เข้าไปในตำแหน่ง
ทำงานที่ต้องการ ควรจัดตัวครอบป้องกันให้อยู่
ระหว่างแกนหมุนกับผู้ใช้งาน เพื่อจะได้ป้องกัน
ผู้ใช้งานได้เต็มที่
3. ชันสกรูเพื่อยึดตัวครอบป้องกันไว้บนฝาครอบของ
เลื่อยเพื่อให้แน่น (แรงบิดในการขันไม่น้อยกว่า 2.5
นิวตันเมตร) คุณไม่ควรจะหมุนตัวครอบป้องกันได้
ด้วยมือ ห้ามใช้งานเครื่องมือที่มีตัวครอบป้องกัน
หลวม
4. ถ้าต้องการถอดตัวครอบป้องกันออก ให้คลายสกรู
และดึงตัวครอบป้องกันขึ้น

การติดตั้งตัวครอบป้องกัน (รูป 2)

คำเตือน: เพื่อลดความเสี่ยงจากการได้รับ
บาดเจ็บรุนแรง ต้องปิดเครื่องมือและถอดปลั๊ก
เครื่องมือออกจากแหล่งจ่ายไฟก่อนทำการปรับตั้ง
หรือทำการถอด/ติดตั้งอุปกรณ์ยึดติดหรืออุปกรณ์
เสริมใดๆ ทุกครั้ง ก่อนต่อเครื่องมือใหม่อีกครั้ง ให้
ถอดและปล่อยสวิตช์ไปเพื่อให้แน่ใจว่าเครื่องมือปิดอยู่



ข้อควรระวัง: การไม่จัดวางล้อเจียรให้
เหมาะสมก่อนเปิดเครื่องมืออาจทำให้เกิด
ความเสียหายต่อเครื่องมือหรือล้อเจียร



ข้อควรระวัง: ต้องใช้ตัวครอบป้องกันกับ
เครื่องมือเจียรนี้

เมื่อใช้เครื่องมือเจียรรุ่น DWE8100S หรือ DWE8100T
หรือ DWE8110S เพื่อตัดโลหะหรือวัสดุก่อสร้าง
จะต้องใช้ตัวครอบป้องกัน Type 1 ตัวครอบป้องกัน
Type 1 ต้องซื้อแยกต่างหากจากตัวแทนจำหน่ายของ
DEWALT

หมายเหตุ: โปรดดู ตารางอุปกรณ์เสริมสำหรับการเจียร
และการตัด ที่ตอนท้ายของส่วนนี้ เพื่อดูอุปกรณ์เสริมอื่น
ที่สามารถใช้กับเครื่องมือเจียรเหล่านี้ได้

การติดตั้งตัวครอบป้องกันแบบปิด (TYPE 1)
หรือแบบมาตรฐาน (TYPE 27)



ข้อควรระวัง: ปิดและถอดปลั๊กเครื่องมือ
ก่อนทำการปรับ ถอด หรือติดตั้งอุปกรณ์
ยึดติดหรืออุปกรณ์เสริมใดๆ



คำเตือน: ห้ามใช้แผ่นเจียรที่ชำรุดเสียหาย

การใส่และการถอดแผ่นเจียรหรือแผ่นตัด (รูป 1, 4, 5)

1. วางเครื่องมือไว้บนโต๊ะ ให้ตัวครอบป้องกันตั้งขึ้น
2. ใส่หน้าแปลนรองหลัง (d) เข้ากับแกนหมุน (b)
(รูป 4) อย่างถูกต้อง
3. วางแผ่นเจียร (n) ไว้บนหน้าแปลนรองหลัง (d)
เมื่อใส่แผ่นเจียรให้ตรงกลางตั้งขึ้นแล้ว
ตรวจสอบให้แน่ใจว่าตรงกลางที่ตั้งขึ้น (l) หันไป
ทางด้านหน้าแปลนรองหลัง (d) หรือไม่มี
4. ชันน็อตยึดแบบมีเกลียว (e) ลงบนแกนหมุน (b)
(รูป 5):
ก. แหวนบนน็อตยึดแบบมีเกลียว (e) ต้องหันไป
ทางแผ่นเจียรเมื่อจะใส่แผ่นเจียร (รูป 5A)

- ข. แหวนบนน็อตยึดแบบมีเกลียว (e) ต้องหันออก จากแผ่นตัดเมื่อจะใส่แผ่นตัด (รูป 5B)
5. กดปุ่มล็อคแกนหมุน (a) และหมุนแกนหมุน (b) จนกระทั่งลอคเข้าที่
 6. ชันน็อตยึดแบบมีเกลียว (e) ด้วยประแจหรือประแจหกเหลี่ยมที่ให้มาด้วย
 7. ปลดลอคแกนหมุน
 8. ถ้าต้องการถอดแผ่นเจียร ให้คลายน็อตยึดแบบมีเกลียว (e) ด้วยประแจหรือประแจหกเหลี่ยมที่ให้มาด้วย

หมายเหตุ: การเจียรและการตัดขอบสามารถทำได้ด้วย ล้อเจียร Type 27 ซึ่งได้รับการออกแบบมาโดยเฉพาะ สำหรับล้อเจียรที่หนา 6 มม. ได้รับการออกแบบสำหรับการเจียรพื้นผิว ขณะที่ล้อเจียรที่หนา 3 มม. ได้รับการออกแบบมาสำหรับการเจียรขอบ การตัดยังสามารถทำได้ด้วยการใช้ล้อเจียร Type 1 และตัวครอบป้องกัน Type 1 อีกด้วย

ขนาดเส้นผ่าศูนย์กลางที่แนะนำของแผ่นเจียรหรือแผ่น ตัดสำหรับเครื่องมือนี้คือ 100 มม. (รุ่น DWE8100S, DWE8100T) หรือ 125 มม. (รุ่น DWE8110S)

การใส่แปรงลวดและล้อขัดแปรงลวด

แปรงลวดแบบถั่วหรือล้อขัดแปรงลวดจะขันเข้ากับ แกนหมุนของเครื่องเจียรโดยตรงไม่ต้องใช้หน้าแปลน ใช้แปรงลวดหรือล้อขัดที่ให้มาพร้อมกับดุมแบบมีเกลียว M10 (รุ่น DWE8100S และ DWE8100T) หรือ M14 (รุ่น DWE8110S) เท่านั้น ตัวครอบป้องกัน Type 27 เป็นสิ่งจำเป็นเมื่อใช้แปรงลวดและล้อขัด



ข้อควรระวัง: สวมถุงมือเมื่อจะสัมผัส แปรงลวดและล้อขัด เพราะอาจมีคมได้



ข้อควรระวัง: ล้อขัดหรือแปรงลวดต้องไม่ สัมผัสถูกตัวครอบป้องกันในเวลาที่ติดตั้งหรือ ขณะใช้งาน ความเสียหายที่ตรวจไม่พบอาจ เกิดขึ้นกับอุปกรณ์เสริม ทำให้เส้นลวดแยก ออกจากล้อหรือถั่วของอุปกรณ์เสริม

1. หมุนเกลียวของล้อนบนแกนหมุนด้วยมือ
2. กดปุ่มลอคแกนหมุน และใช้ประแจบนดุมของ ล้อขัดแปรงลวดหรือแปรงลวดเพื่อขันล้อให้แน่น

3. ถ้าต้องการถอดล้อขัดออก ให้ทำย้อนกลับขั้นตอน ด้านบน

ข้อสังเกต: การไม่จัดวางดุมของล้อขัดให้เหมาะสมก่อน เปิดเครื่องมืออาจทำให้เกิดความเสียหายต่อเครื่องมือ หรือล้อขัดได้

ขนาดเส้นผ่าศูนย์กลางที่แนะนำของแปรงลวดและ ล้อขัดแปรงลวดสำหรับเครื่องมือนี้คือ 100 มม. (รุ่น DWE8100S, DWE8100T) หรือ 125 มม. (รุ่น DWE8110S)

การใส่และการถอด

แผ่นรองหลัง/กระดาดทราย

1. วางเครื่องมือบนโต๊ะหรือพื้นผิวเรียบ โดยหัน ตัวครอบป้องกันขึ้น
2. ถอดหน้าแปลนรองหลัง (d)
3. วางแผ่นยางรองหลังไว้บนแกนหมุน (b) โดยตรง
4. วางกระดาดทรายไว้บนแผ่นยางรองหลัง
5. ชันน็อตยึดแบบมีเกลียว (e) เข้ากับแกนหมุน แหวนบนน็อตยึดแบบมีเกลียวต้องหันไปทาง แผ่นยางรองหลัง
6. กดปุ่มลอคแกนหมุน (a) และหมุนแกนหมุน (b) จนกระทั่งลอคเข้าที่
7. ชันน็อตยึดแบบมีเกลียว (e) ด้วยประแจหกเหลี่ยม ที่ให้ไว้หรือด้วยประแจสลักสองขา
8. ปลดลอคแกนหมุน
9. ถ้าต้องการถอดแผ่นยางรองหลัง ให้คลายน็อตยึดแบบมีเกลียว (e) ด้วยประแจหกเหลี่ยมที่ให้ไว้หรือ ด้วยประแจสลักสองขา

ขนาดเส้นผ่าศูนย์กลางที่แนะนำของแผ่นรองหลัง/ กระดาดทรายสำหรับเครื่องมือนี้คือ 100 มม. (รุ่น DWE8100S, DWE8100T) หรือ 125 มม. (รุ่น DWE8110S)

การใส่แปรงลวดแบบถั่ว

ขันแปรงลวดแบบถั่วเข้ากับแกนหมุนโดยตรง ไม่ต้อง ใช้แหวนสเฟียร์และหน้าแปลนแบบมีเกลียว

ใบเจียรขนาด 100 มม.



แปรงลวดจาน



ใบตัดขนาด 100 มม.



ใบขัดกระดาษทรายขนาด 100 มม.





ก่อนการใช้งาน

- ติดตั้งตัวครอบป้องกันและแผ่นเจียรหรือล้อที่เหมาะสม อย่านำใช้แผ่นเจียรหรือล้อที่สึกมากเกินไป
- ตรวจสอบให้แน่ใจว่าได้ติดตั้งหน้าแปลนด้านในและด้านนอกอย่างถูกต้องแล้ว
- ตรวจสอบให้แน่ใจว่าแผ่นเจียรหรือล้อหมุนในทิศทางตามลูกศรบนอุปกรณ์เสริมและเครื่องมือ

การใช้งาน

วิธีการใช้เครื่อง

-  คำเตือน: ทำตามข้อปฏิบัติเพื่อความปลอดภัยและข้อกำหนดที่ให้ไว้เสมอ
-  คำเตือน: เพื่อลดความเสี่ยงจากการได้รับบาดเจ็บรุนแรง ต้องปิดเครื่องมือและถอดปลั๊กเครื่องมือออกจากแหล่งจ่ายไฟก่อนทำการปรับตั้ง หรือทำการถอด/ติดตั้งอุปกรณ์ยึดติดหรืออุปกรณ์เสริมใดๆ ทุกครั้ง ก่อนต่อเครื่องมือใหม่อีกครั้ง ให้กดและปล่อยสวิตช์ไกเพื่อให้แน่ใจว่าเครื่องมือปิดอยู่
-  คำเตือน:
 - ตรวจสอบให้แน่ใจว่าวัสดุทั้งหมดที่จะเจียรหรือตัดได้รับการยึดเข้าอย่างแน่นหนาแล้ว

- ยึดและหมุนชิ้นงานไว้ ใช้ปากกาจับชิ้นงาน หรือตัวจับชิ้นงานเพื่อยึดและหมุนชิ้นงานบนแท่นที่มั่นคง การจับยึดและหมุนชิ้นงานให้มั่นคงเป็นสิ่งจำเป็นเพื่อป้องกันชิ้นงานเคลื่อนที่และสูญเสียการควบคุม การเคลื่อนที่ของชิ้นงานหรือการสูญเสียการควบคุมอาจทำให้เกิดอันตรายและการบาดเจ็บได้
- ออกแรงกดไปยังเครื่องมือเพียงเบาๆ ห้ามออกแรงกดด้านข้างที่แผ่นเจียร
- หลีกเลี่ยงการใช้งานหนักเกินไป หากเครื่องมือร้อน ให้ปล่อยเครื่องทำงานโดยไม่มีการะโหลดเป็นเวลาสองสามนาที

ตำแหน่งการจับที่เหมาะสม (รูป 6)



คำเตือน: เพื่อลดความเสี่ยงจากการได้รับบาดเจ็บสาหัส ให้จับเครื่องมือในตำแหน่งที่เหมาะสมดังแสดงในภาพเสมอ



คำเตือน: เพื่อลดความเสี่ยงจากการได้รับบาดเจ็บสาหัส จะต้องจับเครื่องมือให้แน่นทุกครั้ง เพื่อเตรียมรับมือหากเกิดการตบสนองขึ้นแบบทันทีทันใด

ตำแหน่งการจับที่เหมาะสมจะต้องให้มือข้างหนึ่งอยู่บนด้ามจับด้านข้าง (รูป 1) และมืออีกข้างหนึ่งอยู่บนตัวเครื่อง ตามที่แสดงในรูป 6

สวิตช์



ข้อควรระวัง: จับตัวเครื่องให้แน่นเพื่อให้สามารถควบคุมเครื่องมือได้ตลอดทั้งในเวลาที่เริ่มเปิดเครื่อง ในระหว่างการใช้งาน และจนกระทั่งล้อหรืออุปกรณ์เสริมหยุดหมุน ตรวจสอบให้แน่ใจว่าล้อหยุดสนิทก่อนวางเครื่องมือลง

หมายเหตุ: เพื่อลดการเคลื่อนที่ของเครื่องมือโดยไม่คาดคิด ห้ามเปิดหรือปิดสวิตช์เครื่องมือขณะที่อยู่ในสภาวะที่มีการะโหลด ให้เครื่องเจียรทำงานจนถึงความเร็วสูงสุด ก่อนสัมผัสพื้นผิวของงาน ยกเครื่องมือออกจากพื้นผิว ก่อนปิดเครื่องมือ ปล่อยให้เครื่องหยุดหมุนก่อนวางเครื่องมือลง

สวิตช์เลื่อน รุ่น DWE8100S และ DWE8110S (รูป 3)



คำเตือน: ก่อนเชื่อมต่อเครื่องมือเข้ากับแหล่งจ่ายไฟ ตรวจสอบให้แน่ใจว่าสวิตช์

เลื่อนอยู่ในตำแหน่งปิด โดยการกดส่วนหลังของสวิตช์และปล่อย ตรวจสอบให้แน่ใจว่าสวิตช์เลื่อนอยู่ในตำแหน่งปิดตามที่อธิบายไว้ข้างต้น หลังจากที่มีการหยุดจ่ายไฟไปยังเครื่องมือไม่ว่าด้วยสาเหตุใด เช่น การทำงานของตัวตัดการทำงาน เนื่องจากความผิดปกติของกราวด์ การตัดไฟของเซอร์กิตเบรกเกอร์ การถอดปลั๊กโดยไม่ตั้งใจ หรือระบบไฟฟ้าขัดข้อง ถ้าสวิตช์เลื่อนถูกสล็อตไว้ที่ตำแหน่งเปิดขณะที่เชื่อมต่อเข้ากับแหล่งจ่ายไฟ เครื่องมือจะเริ่มทำงานโดยไม่คาดคิด

ถ้าต้องการให้เครื่องมือเริ่มทำงาน ให้เลื่อนสวิตช์เลื่อน (g) ไปทางด้านหน้าของเครื่องมือ ถ้าต้องการหยุดเครื่องมือ ให้ปล่อยสวิตช์เลื่อนนี้

กรณีที่ต้องการใช้งานอย่างต่อเนื่อง ให้เลื่อนสวิตช์ไปทางด้านหน้าของเครื่องมือ และกดส่วนหน้าของสวิตช์ให้เข้าไปข้างใน ถ้าต้องการหยุดเครื่องมือขณะทำงานแบบต่อเนื่อง ให้กดส่วนหลังของสวิตช์เลื่อนแล้วปล่อย

สวิตช์เปิด/ปิด รุ่น DWE8100T (รูป 3)



คำเตือน: ก่อนใช้เครื่องมือ ให้ตรวจสอบว่าได้ขันด้ามจับแน่นดีแล้ว

ถ้าต้องการเปิดเครื่องมือ ให้ดันปุ่ม (g1) ไปที่ตำแหน่ง "1" ถ้าต้องการปิดเครื่องมือ ให้ดันปุ่มสวิตช์เปิด/ปิด (g1) ไปที่ตำแหน่ง "0"



คำเตือน: ห้ามเปิดหรือปิดสวิตช์เครื่องมือในขณะที่มีการะโหลด

ตัวล็อคแกนหมุน (รูป 1)

ตัวล็อคแกนหมุน (a) มีไว้เพื่อป้องกันแกนหมุนไม่ให้หมุนในเวลาที่ติดตั้งหรือถอดล้อ ใช้ตัวล็อคแกนหมุนเฉพาะเมื่อได้ปิดเครื่องมือ ถอดปลั๊กออกจากแหล่งจ่ายไฟ และเครื่องมือได้หยุดสนิทแล้ว

ข้อสังเกต: เพื่อลดความเสี่ยงที่จะเกิดความเสียหายต่อเครื่องมือ ห้ามใช้ตัวล็อคแกนหมุนขณะที่เครื่องมือกำลังทำงาน มิฉะนั้นจะเกิดความเสียหายกับเครื่องมือได้ และอุปกรณ์เสริมที่นำมาต่อจากหมุนออกมาทำให้เกิดการบาดเจ็บได้

ถ้าต้องการล็อค ให้กดปุ่มล็อคแกนหมุน และหมุนแกนหมุนจนกระทั่งไม่สามารถหมุนต่อไปได้อีก

การใช้งานกับโลหะ

เมื่อจะใช้เครื่องมือในการทำงานกับโลหะ ต้องแน่ใจว่าได้มีการใส่อุปกรณ์ป้องกันไฟดูด (RCD) เพื่อหลีกเลี่ยงความเสี่ยงที่มีอยู่ที่เกิดจากเศษโลหะ

ถ้าแหล่งจ่ายไฟถูกปิดโดย RCD ให้นำเครื่องมือไปยังศูนย์ซ่อมที่ได้รับอนุญาตจาก DEWALT



คำเตือน: ในสภาพการทำงานหนัก อาจมีการสะสมฝุ่นที่เป็นสื่อไฟฟ้าภายในตัวเครื่องในเวลาที่ทำงานกับโลหะ ฝุ่นนี้อาจส่งผลให้ฉนวนป้องกันในเครื่องจักรเสื่อมประสิทธิภาพ และอาจเสี่ยงต่อการเกิดไฟดูดได้

เพื่อหลีกเลี่ยงการสะสมของเศษโลหะภายในเครื่องจักร เราขอแนะนำให้ทำความสะอาดช่องระบายอากาศทุกวัน โปรดดู การบำรุงรักษา

การใช้งานผ้าทราย



คำเตือน: การสะสมของฝุ่นโลหะ การใช้งานผ้าทรายอย่างยาวนานในการทำงานกับโลหะอาจทำให้แนวโน้มที่จะเกิดไฟดูดเพิ่มสูงขึ้น เพื่อลดความเสี่ยงนี้ ให้ใส่อุปกรณ์ RCD ก่อนใช้งาน และทำความสะอาดช่องระบายอากาศโดยการเป่าลมอัดที่แห้งเข้าไปในช่องระบายอากาศตามคำแนะนำในการบำรุงรักษาด้านล่างนี้

การบำรุงรักษา

เครื่องมือไฟฟ้า DEWALT ออกแบบมาเพื่อให้สามารถใช้งานได้อย่างยาวนานโดยมีการบำรุงรักษาในน้อยที่สุด การทำงานที่สร้างความพึงพอใจอย่างต่อเนื่องจะขึ้นอยู่กับ การดูแลรักษาที่เหมาะสมและการทำความสะอาดอย่างสม่ำเสมอ



คำเตือน: เพื่อลดความเสี่ยงจากการได้รับบาดเจ็บรุนแรง ต้องปิดเครื่องมือและถอดปลั๊กเครื่องมือออกจากแหล่งจ่ายไฟ ก่อนทำการปรับตั้ง หรือทำการถอด/ติดตั้ง อุปกรณ์ยึดติดหรืออุปกรณ์เสริมใดๆ ทุกครั้ง ก่อนต่อเครื่องมือใหม่อีกครั้ง ให้กดและปล่อยสวิตช์ไกเพื่อให้แน่ใจว่าเครื่องมือปิดอยู่

ແປງ Pop-off

มอเตอร์จะปิดโดยอัตโนมัติเพื่อแสดงว่าແປງถ่านเกือบจะสึกหมดแล้ว และต้องนำเครื่องมือเข้ารับการบริการ แປງถ่านนี้ผู้ใช้ไม่สามารถซ่อมเองได้ โปรดนำเครื่องมือไปยังศูนย์ซ่อมที่ได้รับอนุญาตจาก DEWALT



การหล่อลื่น

ไม่ต้องใช้สารหล่อลื่นเพิ่มเติมกับเครื่องมือไฟฟ้านี้



การทำความสะอาด



คำเตือน: เป่าลิ่งสกปรกและฝุ่นละอองที่สะสมออกจากตัวเครื่องเป็นประจำด้วยลมแห้ง เนื่องจากลิ่งสกปรกมักจะสะสมอยู่ในและรอบๆ ช่องระบายอากาศ สวมอุปกรณ์ป้องกันดวงตาและหน้ากากกันฝุ่นที่ได้มาตรฐานในขณะที่ดำเนินการขั้นตอนนี้



คำเตือน: ห้ามใช้สารที่เป็นตัวทำลายหยื่อ สารเคมีที่มีฤทธิ์กัดกร่อนรุนแรงอื่นๆ ทำความสะอาดชิ้นส่วนของเครื่องมือที่ไม่ใช่โลหะ สารเคมีเหล่านี้อาจส่งผลต่อวัสดุที่ใช้ในชิ้นส่วนเหล่านี้ ใช้เฉพาะผ้าชุบน้ำสบู่อ่อนๆ เท่านั้น อย่าให้มีของเหลวใดๆ เข้าไปในเครื่องมือเด็ดขาด ห้ามจุ่มส่วนใดๆ ของเครื่องมือลงในของเหลวเด็ดขาด

อุปกรณ์เสริม



คำเตือน: เนื่องจากอุปกรณ์เสริมอื่นนอกเหนือจากที่ DEWALT มีจำหน่ายไม่ได้ผ่านการทดสอบร่วมกับผลิตภัณฑ์นี้ การใช้อุปกรณ์เสริมดังกล่าวกับเครื่องมือนี้จึงอาจเป็นอันตรายได้ ลดความเสี่ยงจากการได้รับบาดเจ็บด้วยการใช้อุปกรณ์เสริมเฉพาะที่ DEWALT แนะนำให้ใช้ร่วมกับผลิตภัณฑ์นี้เท่านั้น

โปรดติดต่อตัวแทนจำหน่ายหากต้องการข้อมูลเพิ่มเติมเกี่ยวกับอุปกรณ์เสริมที่เหมาะสม

การปกป้องสิ่งแวดล้อม



การเก็บรวบรวมแบบคัดแยก ห้ามทิ้ง
ผลิตภัณฑ์นี้ร่วมกับขยะในครัวเรือนปกติ

หากวันหนึ่งคุณจำเป็นต้องเปลี่ยนผลิตภัณฑ์ DEWALT ของคุณ หรือเครื่องมือนี้ไม่เป็นประโยชน์สำหรับคุณอีกต่อไป อย่าทิ้งผลิตภัณฑ์นี้ร่วมกับขยะในครัวเรือน จัดการกับผลิตภัณฑ์นี้เพื่อให้พร้อมสำหรับการเก็บรวบรวมแบบคัดแยก



การเก็บรวบรวมแบบคัดแยกสำหรับบรรจุภัณฑ์ และผลิตภัณฑ์ที่ใช้แล้วทำให้สามารถรีไซเคิลวัสดุและนำมาใช้งานได้อีกครั้ง การนำวัสดุรีไซเคิลมาใช้ใหม่จะช่วยป้องกันมลพิษต่อสิ่งแวดล้อมและลดความต้องการการขุดถุ่ดิน

ตามกฎหมายที่ยกเว้นท้องถิ่นอาจมีการจัดเตรียมสถานที่สำหรับการเก็บรวบรวมแบบคัดแยกอุปกรณ์ไฟฟ้าที่ใช้ภายในครัวเรือนไว้ ณ แหล่งรับขยะของเทศบาล หรืออาจมีการรับอุปกรณ์ใช้แล้วจากผู้ค้าปลีกในกรณีที่คุณซื้อผลิตภัณฑ์ชิ้นใหม่

DEWALT อำนวยความสะดวกในการจัดเก็บและรีไซเคิลผลิตภัณฑ์ของ DEWALT เมื่อผลิตภัณฑ์นั้นสิ้นสุดอายุการใช้งาน หากต้องการรับบริการดังกล่าวจากเรา โปรดส่งผลิตภัณฑ์ของคุณคืนศูนย์บริการที่ได้รับอนุญาต ซึ่งจะทำหน้าที่เป็นตัวแทนของเราในการเก็บรวบรวมผลิตภัณฑ์

คุณสามารถตรวจเช็คศูนย์บริการใกล้บ้านที่ได้รับอนุญาต โดยติดต่อไปที่สำนักงาน DEWALT ประจำพื้นที่ ตามที่อยู่ทั่วไปในคู่มือเล่มนี้ หรือ คุณอาจตรวจเช็ครายชื่อศูนย์บริการ DEWALT ที่ได้รับอนุญาต รวมทั้งรายละเอียดต่างๆ ของบริการหลังการขายได้ทางอินเทอร์เน็ต ที่:

www.2helpU.com

GERINDA SUDUT

DWE8100T, DWE8100S, DWE8110S

Selamat!

Anda telah memilih perkakas DeWALT. Pengalaman bertahun-tahun, pengembangan produk menyeluruh, dan inovasi, menjadikan DeWALT salah satu rekan paling handal bagi para pengguna perkakas listrik profesional.

Data Teknis

		DWE8100T	DWE8100S	DWE8110S
Voltase	V	220-240	220-240	220-240
Tipe		1	1	1
Masukan daya	W	720	720	720
Kecepatan tanpa beban/nilai kecepatan	/menit	12000	12000	12000
Diameter roda	mm	100	100	125
Diameter kumparan		M10	M10	M14
Ganti gaya		pelat	geser	geser
Berat	kg	1.55*	1.58*	1.79*

* berat DWE8100T & DWE8100S tanpa gagang samping, DWE8110S menyertakan pelindung dan gagang samping

Definisi: Pedoman Keselamatan

Definisi berikut ini menjelaskan tingkat bahaya untuk setiap kata sinyal. Harap baca buku petunjuk dan perhatikan simbol-simbol ini.



BAHAYA: Mengindikasikan situasi berbahaya yang tak terelakkan, yang jika tidak dihindari, **pasti** mengakibatkan **kematian atau cedera parah**.



PERINGATAN: Mengindikasikan situasi berbahaya potensial, yang jika tidak dihindari, **dapat** mengakibatkan **kematian atau cedera berat**.



WASPADA: Mengindikasikan situasi berbahaya potensial, yang jika tidak dihindari, **mungkin** mengakibatkan **cedera ringan atau sedang**.

PEMBERITAHUAN: Mengindikasikan suatu praktik yang **tidak berhubungan dengan cedera pribadi**, yang jika tidak dihindari, **mungkin** mengakibatkan **kerusakan barang**.



Menunjukkan risiko sengatan listrik.



Menunjukkan risiko kebakaran.



PERINGATAN: Untuk mengurangi risiko cedera, baca buku petunjuk manual.

Peringatan Keselamatan Perkakas Listrik Umum



PERINGATAN! Baca seluruh peringatan keselamatan dan seluruh petunjuk. Kegagalan untuk mematuhi peringatan dan petunjuk dapat mengakibatkan sengatan listrik, kebakaran, dan/atau cedera parah.

SIMPAN SELURUH PERINGATAN DAN PETUNJUK UNTUK RUJUKAN DI MASA DEPAN

Istilah "perkakas listrik" dalam peringatan ini merujuk pada perkakas listrik beroperasi-induk (berkabel) atau perkakas listrik beroperasi-baterai (nirkabel) Anda.

1) KESELAMATAN AREA KERJA

- Jaga area kerja agar tetap bersih dan terang.** Area yang berantakan atau gelap mengundang kecelakaan.
- Jangan mengoperasikan perkakas listrik ini di lingkungan yang mudah menimbulkan bahaya ledakan, seperti di tempat yang terdapat cairan mudah terbakar, gas atau debu.** Perkakas listrik memercikkan bunga api yang dapat membakar debu atau asap.
- Jauhkan anak-anak dan orang yang berada di sekitar, sewaktu mengoperasikan perkakas listrik.** Gangguan dapat mengakibatkan Anda kehilangan kendali.

2) KESELAMATAN KELISTRIKAN

- a) **Steker perkakas listrik harus sesuai dengan soketnya. Jangan pernah memodifikasi steker dengan cara apa pun. Jangan gunakan steker adaptor apapun dengan perkakas listrik yang dibumikan (grounded).** Steker dan stop kontak yang tidak dimodifikasi dapat mengurangi risiko sengatan listrik.
- b) **Hindari kontak badan dengan permukaan yang dibumikan (grounded), seperti pipa, radiator, kompor dan kulkas.** Risiko sengatan listrik dapat bertambah jika tubuh Anda mengenai permukaan yang dibumikan (grounded).
- c) **Jangan sampai perkakas listrik ini terkena hujan atau terpapar ke kondisi yang basah.** Air yang masuk ke perkakas listrik akan meningkatkan risiko sengatan listrik.
- d) **Jangan menyalahgunakan kabel. Jangan sekali-kali menggunakan kabel untuk membawa, menarik atau mencabut perkakas listrik. Jauhkan kabel dari panas, minyak, tepi tajam atau komponen yang bergerak.** Kabel rusak atau terbelit meningkatkan risiko sengatan listrik.
- e) **Bila mengoperasikan perkakas listrik di luar ruangan, gunakan kabel sambungan yang sesuai untuk penggunaan di luar ruangan.** Menggunakan kabel yang sesuai untuk penggunaan di luar ruangan akan mengurangi risiko sengatan listrik.
- f) **Jika terpaksa mengoperasikan perkakas listrik di lokasi lembap, gunakan catu daya yang dilindungi pemutus sirkuit arus sisa (RCD).** Penggunaan RCD mengurangi risiko sengatan listrik.

3) KESELAMATAN DIRI

- a) **Tetap waspada, perhatikan apa yang Anda kerjakan dan gunakan akal sehat saat mengoperasikan perkakas listrik. Jangan mengoperasikan perkakas listrik bila Anda sedang lelah, atau berada di bawah pengaruh obat, alkohol, atau pengobatan.** Kelengahan sesaat saja ketika mengoperasikan perkakas listrik dapat menyebabkan cedera diri yang parah.
- b) **Gunakan peralatan pelindung diri. Selalu kenakan alat pelindung mata.** Peralatan pelindung, seperti masker debu, sepatu keselamatan anti-selip, topi keras, atau pelindung telinga yang digunakan untuk kondisi yang sesuai akan menghindarkan cedera diri.
- c) **Hindarkan menyalakan perkakas tanpa disengaja. Pastikan bahwa saklar sudah dalam posisi mati sebelum menghubungkannya ke sumber listrik**

dan/atau kemasan baterai, mengambil, atau membawa perkakas. Membawa perkakas listrik dengan jari Anda pada saklar atau menghidupkan perkakas listrik yang saklarnya masih menyala akan mengundang kecelakaan.

- d) **Lepaskan semua kunci setelan atau kunci pas sebelum menghidupkan perkakas listrik.** Kunci pas atau kunci setelan yang dibiarkan terpasang pada komponen perkakas listrik yang berputar dapat mengakibatkan cedera diri.
- e) **Jangan melampaui batas. Selalu jaga pijakan dan keseimbangan yang baik.** Hal ini memungkinkan Anda untuk mengendalikan perkakas listrik dengan lebih baik dalam situasi yang tidak terduga.
- f) **Kenakan pakaian yang sesuai. Jangan mengenakan pakaian longgar atau perhiasan. Jauhkan rambut, pakaian dan sarung tangan dari komponen yang bergerak.** Pakaian yang longgar, perhiasan, atau rambut panjang dapat terperangkap dalam komponen yang bergerak.
- g) **Jika disediakan perangkat untuk sambungan fasilitas pengeluaran dan pengumpulan debu, pastikan perangkat ini dihubungkan dan digunakan dengan sesuai.** Penggunaan perangkat pengumpul debu dapat mengurangi bahaya yang ditimbulkan oleh debu.

4) PENGGUNAAN DAN PERAWATAN PERKAKAS LISTRIK

- a) **Jangan menggunakan perkakas listrik dengan paksa. Gunakan perkakas listrik yang benar untuk aplikasi Anda.** Perkakas listrik yang tepat akan bekerja lebih baik dan aman pada tingkat kelajuan yang telah dirancang untuk perkakas itu.
- b) **Jangan gunakan perkakas listrik ini jika tombol tidak dapat menghidupkan dan mematikan perkakas.** Perkakas listrik apa pun yang tidak dapat dikendalikan dengan tombol adalah berbahaya dan harus diperbaiki.
- c) **Lepaskan stop kontak dari sumber listrik dan/atau kemasan baterai dari perkakas listrik sebelum melakukan penyetelan apapun, mengganti aksesoris, atau menyimpan perkakas listrik.** Tindakan pencegahan demi keselamatan tersebut mengurangi risiko menjalankan perkakas listrik secara tak sengaja.
- d) **Simpan perkakas listrik yang tidak digunakan jauh dari jangkauan anak-anak, dan jangan membolehkan orang yang tidak memahami perkakas listrik atau petunjuk ini untuk mengoperasikannya.** Perkakas listrik bisa berbahaya bila digunakan oleh pengguna yang tidak terlatih.

- e) **Rawat perkakas listrik.** Lakukan pemeriksaan untuk mengetahui apakah ada komponen bergerak yang tidak sejajar atau bengkok, komponen yang patah, dan kondisi lainnya yang dapat mempengaruhi pengoperasian perkakas listrik. Jika rusak, perbaiki dahulu perkakas listrik sebelum digunakan. Banyak terjadi kecelakaan akibat perkakas listrik yang tidak dirawat baik.
 - f) **Jaga ketajaman dan kebersihan alat pemotong.** Alat pemotong yang dipelihara dengan baik, dengan pisau pemotong yang tajam, tidak gampang tersangkut dan lebih mudah dikendalikan.
 - g) **Gunakan perkakas listrik, aksesoris, dan mata bor, dsb. sesuai instruksi-instruksi ini, dengan memperhitungkan persyaratan kerja dan jenis pekerjaan yang harus dilakukan.** Menggunakan perkakas listrik untuk pengoperasian yang berbeda dengan yang dimaksudkan akan mengakibatkan situasi yang membahayakan.
- 5) SERVIS**
- a) **Perkakas listrik sebaiknya diservis oleh teknisi yang mahir dan hanya menggunakan komponen pengganti yang persis sama.** Ini akan menjamin keselamatan perkakas terpelihara.

ATURAN KESELAMATAN SPESIFIK TAMBAHAN

Petunjuk Keselamatan untuk Semua Operasi

- a) **Perkakas listrik ini ditujukan untuk penggunaan sebagai alat gerinda, ampelas, sikat kawat, pemoles, atau pemotong. Baca semua peringatan keamanan, instruksi, ilustrasi, dan spesifikasi yang disertakan bersama perkakas listrik ini.** Kegagalan mengikuti seluruh instruksi yang tercantum di bawah ini dapat mengakibatkan sengatan listrik, kebakaran, dan/atau cedera berat.
- b) **Jangan gunakan aksesoris yang tidak dirancang khusus dan disarankan oleh pabrik pembuat perkakas.** Hanya karena aksesoris dapat dihubungkan pada perkakas listrik Anda, tidak menjamin pengoperasian yang aman.
- c) **Nilai kecepatan aksesoris harus minimal setara dengan kecepatan maksimum yang tertera pada perkakas listrik.** Aksesoris yang bekerja lebih cepat dari nilai kecepatannya dapat jebol dan hancur berantakan.
- d) **Diameter luar dan ketebalan aksesoris Anda harus tidak melebihi nilai kapasitas perkakas listrik.** Aksesoris yang ukurannya tidak sesuai tidak dapat dijaga atau dikendalikan dengan baik.
- e) **Ukuran punjung roda-roda, pinggiran roda, bantalan penahan, atau aksesoris lainnya harus pas betul dengan kumparan perkakas listrik.** Aksesoris dengan lubang punjung yang tidak sesuai dengan piranti pasang pada perkakas listrik akan kehilangan keseimbangan, bergetar hebat, dan mengakibatkan lepas kendali.
- f) **Jangan gunakan aksesoris yang rusak. Setiap kali sebelum penggunaan, periksa aksesoris, ada/tidaknya serpihan dan rentang pada roda ampelas, ada/tidaknya rentang, sobekan, atau aus berlebihan pada bantalan penahan, serta ada/tidaknya bulu-bulu sikat yang lepas atau rentang pada sikat kawat. Jika perkakas listrik atau aksesoris jatuh, periksa ada/tidaknya kerusakan, atau pasang aksesoris yang tidak rusak. Setelah memeriksa dan memasang aksesoris, posisikan diri Anda dan orang di sekeliling menjauhi bidang aksesoris yang berputar, dan jalankan perkakas listrik pada kecepatan tanpa-beban maksimum selama satu menit.** Aksesoris yang rusak biasanya akan jebol melalui ujian ini.
- g) **Kenakan peralatan pelindung diri. Tergantung pada aplikasi, gunakan topeng pelindung, kacamata kedap, atau kacamata pengaman. Bilamana perlu, gunakan masker debu, pelindung telinga, sarung tangan, dan apron bengkel yang dapat menghindarkan dari pecahan material atau serpihan ampelas.** Pelindung mata harus mampu mencegah masuknya serpih-serpih yang beterbangan dalam berbagai pengoperasian. Masker debu atau pelindung pernafasan harus mampu menyaring partikel-partikel yang ditimbulkan oleh operasi. Paparan berkepanjangan terhadap kebisingan tingkat tinggi dapat menimbulkan ketulian.
- h) **Pastikan orang-orang lain berada pada jarak aman dari area kerja. Siapa pun yang memasuki area kerja harus mengenakan peralatan pelindung diri.** Pecahan material atau aksesoris yang rusak dapat melayang dan mengakibatkan cedera di luar area operasi.
- i) **Pegang perkakas listrik pada permukaan pegangan berpenyekat saat melakukan pengoperasian di mana aksesoris pemotong dapat bersentuhan dengan kabel tersembunyi atau kabelnya sendiri.** Aksesoris pemotong yang bersentuhan dengan kabel bertegangan listrik dapat mengalirkan arus listrik pada komponen logam dari perkakas listrik dan menyebabkan sengatan listrik pada pengguna.

- j) **Posisikan kabel jauh dari aksesoris yang berputar.** Jika Anda kehilangan kendali, kabel dapat terpotong atau robek, dan tangan atau lengan Anda dapat tersedot masuk ke dalam aksesoris yang berputar.
- k) **Jangan pernah meletakkan perkakas listrik sampai aksesoris sudah berhenti total.** Aksesoris yang berputar dapat tersangkut pada permukaan material dan menarik perkakas listrik lepas dari kendali Anda.
- l) **Jangan menjalankan perkakas listrik saat membawanya di sisi tubuh Anda.** Kontak tak disengaja dengan aksesoris yang berputar dapat merobek pakaian Anda dan menarik aksesoris masuk dalam tubuh Anda.
- m) **Bersihkan lubang ventilasi perkakas listrik secara teratur.** Kipas motor menyedot debu masuk ke dalam perkakas, dan penumpukan serbuk logam yang berlebihan dapat mengakibatkan bahaya listrik.
- n) **Jangan jalankan perkakas listrik dekat bahan yang mudah terbakar.** Percikan api dapat membakar bahan tersebut.
- o) **Jangan gunakan aksesoris yang membutuhkan cairan pendingin.** Penggunaan air atau cairan pendingin lainnya dapat menimbulkan sengatan listrik atau shock.
- a) **Pegang perkakas listrik erat-erat dan posisikan tubuh dan lengan untuk memungkinkan Anda menahan daya reaksi balik.** Selalu gunakan gagang pelengkap, jika tersedia, untuk pengendalian maksimum atas reaksi balik atau reaksi kopel pada saat mulai bekerja. Operator dapat mengendalikan reaksi kopel atau daya reaksi balik jika sudah mengambil langkah pencegahan sebelumnya.
- b) **Jangan pernah letakkan tangan Anda dekat aksesoris yang berputar.** Aksesoris dapat bereaksi balik mengenai tangan Anda.
- c) **Jangan posisikan tubuh pada area yang dapat terkena perkakas listrik seandainya terjadi reaksi balik.** Reaksi balik akan melayangkan perkakas ke arah berseberangan dengan gerakan roda pada titik perobekan.
- d) **Berhati-hatilah saat mengerjakan sudut, ujung-ujung tajam, dsb. Hindari pemantulan dan perobekan aksesoris.** Sudut, ujung tajam, atau pemantulan cenderung merobek aksesoris yang berputar dan mengakibatkan hilangnya kendali atau reaksi balik.
- e) **Jangan memasang pisau ukir gergaji mesin atau pisau gergaji bergerigi.** Pisau-pisau semacam ini seringkali mengakibatkan reaksi balik dan hilangnya kendali.

PETUNJUK KESELAMATAN LEBIH LANJUT UNTUK SEMUA OPERASI

Penyebab dan Pencegahan Operator terhadap Reaksi Balik

Reaksi balik adalah reaksi mendadak yang terjadi pada roda berputar, bantalan penahan, sikat, atau aksesoris lainnya bila terjepit atau robek. Kondisi terjepit atau robek mengakibatkan penahanan aksesoris yang berputar dengan cepat, yang akhirnya memaksa perkakas listrik yang tak terkendali berputar ke arah berkebalikan dengan putaran aksesoris pada ikatannya.

Contoh: jika roda ampelas terobek atau terjepit pada material kerja, maka ujung roda yang masuk ke dalam jepitan itu dapat menghunjam ke dalam permukaan material kerja dan mengakibatkan roda keluar atau lepas. Roda dapat melayang ke arah operator atau arah seberangnya, tergantung pada arah gerakan roda pada saat terjepit. Roda ampelas juga dapat jebol dalam keadaan semacam ini.

Reaksi balik merupakan dampak dari penyalahgunaan perkakas listrik dan/atau prosedur atau kondisi pengoperasian yang salah, dan dapat dihindari dengan jalan mengikuti langkah-langkah pencegahan di bawah ini:

Peringatan Keselamatan Khusus untuk Operasi Penggerindaan dan Pemotongan Abrasif

- a) **Hanya gunakan jenis-jenis roda yang disarankan untuk perkakas listrik Anda dan pelindung khusus yang dirancang untuk roda tersebut.** Roda-roda yang tidak dirancang untuk perkakas listrik tidak dapat terlindung dengan benar dan tidak aman.
- b) **Pelindung harus terpasang dengan aman pada perkakas listrik dan diposisikan demi keselamatan maksimum, sehingga hanya sedikit saja bagian roda yang terbuka ke arah operator.** Pelindung membantu melindungi operator dari pecahan roda yang rusak dan kontak tak disengaja dengan roda.
- c) **Roda harus digunakan hanya untuk aplikasi yang disarankan.** Contoh: jangan menggerinda dengan sisi roda pemotong. Roda pemotong abrasif ditujukan untuk penggerindaan mendatar, penggunaan menyamping pada roda-roda ini dapat membuatnya pecah.
- d) **Selalu gunakan pinggiran roda yang tak bercacat, yang ukuran dan bentuknya sesuai dengan roda yang Anda pilih.** Pinggiran roda yang tepat berfungsi menahan roda,

dengan demikian mengurangi kemungkinan rusaknya roda. Pinggiran roda untuk roda-roda pemotong bisa jadi berbeda dari pinggiran roda penggerinda.

- e) **Jangan gunakan roda-roda aus dari perkakas listrik yang lebih besar.** Roda yang ditujukan bagi perkakas listrik yang lebih besar tidak cocok dengan kecepatan perkakas kecil yang lebih tinggi, sehingga dapat hancur.

Peringatan Keselamatan Tambahan Khusus untuk Operasi Pemotongan Abrasif

- a) **Jangan "paksa" roda pemotong atau gunakan tekanan yang berlebihan.** Jangan berusaha membuat potongan yang terlalu dalam. Tekanan yang berlebihan pada roda meningkatkan muatan dan kerentanan terjadinya pembelitan atau terikatnya roda dalam potongan dan memungkinkan reaksi balik atau kerusakan roda.
- b) **Jangan posisikan tubuh sejajar dengan dan di belakang roda yang berputar.** Bilamana roda bergerak menjauhi tubuh Anda pada saat dioperasikan, kemungkinan reaksi balik dapat melayangkan roda yang berputar dan perkakas listrik langsung mengenai Anda.
- c) **Ketika roda sedang bekerja atau ingin menghentikan pemotongan untuk alasan apapun, matikan perkakas listrik dan pegang perkakas listrik tanpa bergerak sampai roda sepenuhnya berhenti.** Jangan pernah melepaskan roda pemotong dari potongan selagi roda masih bergerak, jika tidak, reaksi balik dapat timbul. Periksa dan ambil tindakan koreksi untuk menyelesaikan penyebab terbelitnya roda.
- d) **Jangan menyalakan kembali operasi pemotongan dalam material kerja. Tunggu sampai roda mencapai kecepatan penuh lebih dulu sebelum memasukkannya kembali dengan hati-hati pada potongan.** Roda dapat terbelit, macet, atau bereaksi balik jika perkakas listrik dinyalakan kembali dalam material kerja.
- e) **Topang panel atau material kerja apapun yang berukuran terlalu besar untuk mengurangi risiko terjepitnya roda dan reaksi balik.** Material kerja yang besar cenderung melorot karena bobotnya sendiri. Penopang harus ditempatkan di bawah material kerja, dekat garis potongan, dan dekat pinggiran material kerja pada kedua sisi roda.
- f) **Harap ekstra hati-hati saat membuat "potongan berongga" pada tembok atau area tak terlihat lainnya.** Roda yang menonjol

dapat memotong pipa gas atau air, kabel listrik, atau benda-benda lain yang dapat mengakibatkan reaksi balik.

Peringatan Keselamatan Khusus untuk Operasi Pengampelasan

- a) **Jangan gunakan kertas cakram ampelas yang terlalu besar.** Ikuti saran pabrik bila memilih kertas ampelas. Kertas ampelas besar yang melebihi bantalan ampelas menimbulkan bahaya terpotong dan dapat mengakibatkan robek atau rusaknya cakram atau reaksi balik.

Peringatan Keselamatan Khusus untuk Operasi Pemolesan

- a) **Jangan biarkan bagian pita pemoles yang terurai atau tali-tali pengikatnya berputar bebas.** Lipat atau gunting rapi tali pengikat yang terurai. Tali pengikat yang terlepas dan berputar dapat membelit jari-jari Anda atau merobek material kerja.

Peringatan Keselamatan Khusus untuk Operasi Penyikatan Besi

- a) **Sadari bahwa sikat juga membuang bulu-bulu kawat dalam operasi biasa.** Jangan terlalu menekan bulu-bulu kawat dengan jalan memberi muatan berlebihan pada sikat. Bulu-bulu kawat dapat dengan mudah menembus pakaian tipis dan/atau kulit.
- b) **Jika penggunaan pengaman disarankan untuk sikat kawat, jangan biarkan roda atau sikat kawat bersentuhan dengan pengaman.** Diameter roda atau sikat kawat dapat bertambah karena beban kerja dan daya sentrifugal.

Aturan Keselamatan Tambahan untuk Gerinda

- Cara-pasang aksesoris bergalur harus cocok dengan galur kumparan gerinda. Untuk aksesoris yang dipasang dengan pinggiran roda, lubang punjung aksesoris harus pas dengan diameter penempatan pada pinggiran roda. Aksesoris dengan lubang punjung yang tidak sesuai dengan piranti pasang pada perkakas listrik akan kehilangan keseimbangan, bergetar hebat, dan mengakibatkan lepas kendali.
- Permukaan penggerinda dari roda-roda tertekan pusat harus dipasang di bawah bidang tepi pelindung. Roda yang dipasang kurang tepat dan menyembul melewati bidang tepi pelindung tidak dapat dilindungi dengan memadai.

- **Jangan gunakan roda Tipe 11 (mangkuk melebar) pada perkakas ini.** Penggunaan aksesoris yang tidak tepat dapat mengakibatkan cedera.
- **Selalu gunakan gagang samping. Eratkan gagang dengan aman.** Gagang samping harus selalu digunakan untuk menjaga kendali perkakas tiap waktu.

- Periksa kemungkinan adanya kerusakan pada perkakas, komponen, atau aksesoris yang bisa jadi terjadi selama transportasi.
- Ambil waktu untuk membaca seluruh isi buku petunjuk ini dan memahaminya sebelum pengoperasian.

Risiko-risiko lain

Sekalipun peraturan keselamatan terkait sudah diterapkan dan peralatan pengaman sudah digunakan, risiko-risiko lain tertentu tidak dapat dihindari. Antara lain:

- Kerusakan indera pendengaran.
- Risiko cedera pribadi karena partikel-partikel yang beterbangan.
- Risiko luka bakar karena aksesoris menjadi panas selama operasi.
- Risiko cedera pribadi karena penggunaan berkepanjangan.
- Risiko debu dari zat-zat berbahaya.

Tanda pada Perkakas

Gambar-gambar berikut ini tertera pada perkakas:



Baca buku petunjuk sebelum penggunaan.



Gunakan pelindung mata.

POSISI KODE TANGGAL (GB. 1)

Kode tanggal (p), yang juga mencantumkan tahun pembuatan, tercetak pada wadah perkakas.

Contoh:

2012 XX XX

Tahun Pembuatan

Konten Kemasan

Kemasan memuat:

- 1 Gerinda sudut
- 1 Pelindung
- 1 Gagang samping (hanya DWE8110S)
- 1 Set pinggir roda
- 1 Kunci L (hanya DWE8110S)
- 1 Kunci Inggris (hanya DWE8100S & DWE8100T)
- 1 Buku petunjuk

Penjelasan (gambar 1)



PERINGATAN: Jangan pernah memodifikasi perkakas listrik atau komponennya. Ini dapat mengakibatkan kerusakan atau cedera pribadi.

- a. Tombol pengunci kumpanan
- b. Kumpanan
- c. Gagang samping (hanya DWE8110S)
- d. Pinggir roda penopang
- e. Mur apitan bergalur
- f. Pelindung
- g. Sakelar penggeser (DWE8100S & DWE8110S)
- g1. Sakelar pelat (DWE8100T)

TUJUAN PENGGUNAAN

Mesin gerinda tangan DWE8100S, DWE8100T, DWE8110S dirancang untuk aplikasi penggerindaan, pengampelasan, penyikatan kawat, pemolesan, dan pemotongan secara profesional.

JANGAN gunakan roda penggerinda lain, selain roda-roda tertekan pusat dan cakram kelopak.

JANGAN gunakan dalam kondisi basah atau di dekat cairan atau gas mudah terbakar.

Gerinda sudut untuk pekerjaan berat ini merupakan perkakas listrik profesional.

JANGAN biarkan anak-anak bersentuhan dengan perkakas ini. Dibutuhkan pengawasan bilamana perkakas ini digunakan oleh pengguna yang belum berpengalaman.

- Produk ini tidak ditujukan untuk penggunaan oleh orang (termasuk anak-anak) yang menderita kekurangan kemampuan fisik, sensorik, atau mental; kurang pengalaman, pengetahuan, atau keahlian, kecuali apabila mereka diawasi oleh orang yang bertanggung jawab atas keselamatan mereka. Jangan pernah meninggalkan anak-anak sendirian dengan produk ini.

Keselamatan Kelistrikan

Motor listrik dirancang hanya untuk satu voltase. Selalu periksa apakah catu daya sesuai dengan tegangan yang tercantum pada papan tarif (rating plate).



Perkakas ini dilengkapi dengan isolator ganda; oleh sebab itu kabel bumi tidak diperlukan. Periksa selalu apakah catu daya sudah sesuai dengan yang tercantum pada pelat spesifikasi.



PERINGATAN: Unit 115 V harus dioperasikan melalui trafo pengisolasi bebas-gagal dengan tabir bumi antara lilitan primer dan sekunder.

Bila kabel suplai rusak, harus diganti dengan kabel khusus yang disediakan oleh organisasi layanan DeWALT.

Menggunakan Kabel Sambungan

Jika dibutuhkan kabel sambungan, gunakan kabel sambungan 3-inti yang disetujui dan sesuai untuk masukan daya perkakas ini (baca **Data Teknis**). Ukuran konduktor minimum 1,5 mm²; panjang maksimum 30 m.

Saat menggunakan penggulung kabel, selalu gulung kabel seluruhnya.

PERAKITAN DAN PENYESUAIAN



PERINGATAN: Untuk mengurangi risiko cedera pribadi yang berat, matikan perkakas dan lepaskan dari sumber listrik sebelum melakukan penyesuaian apapun atau melepaskan/memasang pelengkap atau aksesoris. Sebelum menghubungkan kembali perkakas, tekan dan lepas sakelar pemicu untuk memastikan bahwa perkakas sudah mati.

Memasang Gagang Samping (gb. 1)



PERINGATAN: Sebelum menggunakan perkakas, periksa bahwa gagang sudah dieratkan dengan aman.

Sekrupkan gagang samping (c) sampai erat pada salah satu lubang pada salah satu sisi kotak persneling. Gagang samping harus selalu digunakan untuk menjaga kendali perkakas tiap waktu.

Aksesoris dan Pelengkap

Penting bagi Anda untuk memilih pelindung, bantalan penahan, dan pinggir roda yang tepat untuk digunakan bersama aksesoris gerinda. Rujuklah bagan pada akhir bagian ini untuk informasi seputar memilih aksesoris yang tepat.

Catatan: Penggerindaan dan pemotongan tepian dapat dikerjakan dengan roda Tipe 27 yang dirancang dan ditentukan untuk tujuan ini.



PERINGATAN: Aksesoris harus dinilai setidaknya-tidaknyanya untuk kecepatan yang direkomendasikan pada label peringatan perkakas. Roda dan aksesoris lain yang dijalankan melebihi nilai kecepatan aksesoris dapat jebol dan mengakibatkan cedera. Aksesoris bergalur harus memiliki nap M10 (untuk DWE8100T, DWE8100S) atau nap M14 (untuk DWE8110S). Setiap aksesoris tak bergalur harus memiliki lubang punjung 22 mm. Jika tidak, mungkin aksesoris tersebut dirancang untuk gergaji bundar, dan tidak boleh digunakan. Hanya gunakan aksesoris yang ditunjukkan dalam bagan pada akhir bagian ini. Rating aksesoris harus melebihi kecepatan roda minimum yang terdaftar, sebagaimana dicantumkan pada pelat nama perkakas.

Pelindung pemasangan (gb. 2)

PERINGATAN: Untuk mengurangi risiko cedera pribadi yang berat, matikan perkakas dan lepaskan dari sumber listrik sebelum melakukan penyesuaian apapun atau melepaskan/memasang pelengkap atau aksesoris. Sebelum menghubungkan kembali perkakas, tekan dan lepas sakelar pemicu untuk memastikan bahwa perkakas sudah mati.



PERHATIAN: Pelindung harus digunakan bersama gerinda ini.

Saat menggunakan gerinda DWE8100S atau DWE8100T atau DWE8110S untuk pemotongan logam atau batu, pelindung Tipe 1 WAJIB digunakan. Pelindung Tipe 1 disediakan oleh distributor DeWALT dengan biaya tambahan.

CATATAN: Harap rujuk **Bagan Aksesoris Penggerindaan dan Pemotongan** pada akhir bagian ini untuk menemukan berbagai aksesoris lain yang dapat digunakan bersama gerinda ini.

PELINDUNG PEMASANGAN TERTUTUP (TIPE 1) ATAU STANDAR (TIPE 27)



PERHATIAN: Matikan dan cabut perkakas sebelum melakukan penyetelan atau melepas atau memasang aksesoris. Sebelum menghubungkan kembali perkakas, tekan sakelar menyala dan mati untuk memastikan bahwa perkakas sudah mati.

Roda-roda dengan nap dipasang langsung pada kumparan M10 (DWE8100T, DWE8100S), M14 (DWE8110S). Aksesoris bergalur harus cocok dengan galur kumparan.

1. Buka sekrup, sampai pengungkit pelindung (k) dapat berputar bebas dalam alur (j) pada nap wadah persneling.
2. Putar pelindung (f) ke posisi kerja yang diinginkan. Badan pelindung harus diposisikan di antara kumparan dan operator, untuk memungkinkan perlindungan maksimum bagi operator.
3. Eratkan sekrup untuk mengamankan pelindung pada penutup wadah persneling. (Kencangkan kopel tak lebih dari 2.5 N-M). Anda harusnya tidak dapat memutar pelindung dengan tangan. Jangan operasikan gerinda dengan pelindung yang longgar.
4. Untuk melepas pelindung, longgarkan sekrup dan angkat pelindung.



PERHATIAN: Kegagalan untuk memasang roda dengan tepat sebelum menjalankan perkakas dapat menimbulkan kerusakan pada perkakas atau roda.

Memasang dan Melepas Cakram Gerinda atau Cakram Pemotong (gb. 1, 4, 5)



PERINGATAN: Jangan gunakan cakram yang rusak.

1. Tempatkan perkakas di atas meja, dengan pelindung terpasang.
2. Pasang pinggir roda penopang (d) dengan tepat pada kumparan (b) (fig. 4).
3. Pasang cakram (n) pada pinggir roda penopang (d). Saat memasang cakram dengan bagian tengah yang timbul, pastikan bahwa bagian tengah yang timbul tersebut (l) menghadap ke pinggir roda penopang (d).
4. Sekrupkan mur apitan bergalur (e) ke kumparan (b) (gb. 5):
 - a. Cincin pada mur apitan bergalur (e) harus menghadap ke cakram saat memasang cakram penggerinda (gb. 5A);
 - b. Cincin pada mur apitan bergalur (e) harus bertolak belakang dengan cakram saat memasang cakram pemotong (gb. 5B).
5. Tekan tombol pengunci kumparan (a) dan putar kumparan (b) sampai terkunci di tempatnya.
6. Kencangkan mur apitan bergalur (e) dengan kunci Inggris atau kunci L yang disediakan
7. Lepaskan kunci kumparan.
8. Untuk melepas cakram, longgarkan mur apitan bergalur (e) dengan kunci Inggris atau kunci L yang disediakan.

CATATAN: Penggerindaan dan pemotongan tepian dapat dilakukan dengan roda Tipe 27 yang dirancang dan ditentukan untuk tujuan ini; roda berketebalan 6 mm dirancang untuk penggerindaan permukaan, sedangkan roda 3 mm dirancang untuk penggerindaan tepian. Pemotongan juga dapat dilakukan dengan menggunakan roda Tipe 1 dan pelindung Tipe 1.

Diameter yang direkomendasikan untuk cakram penggerinda atau pemotong untuk perkakas ini adalah 100mm(DWE8100S, DWE8100T) atau 125mm(DWE8110S) .

Memasang Sikat Kawat dan Roda Kawat

Sikat mangkuk kawat atau roda kawat disekrupkan langsung pada kumparan gerinda tanpa menggunakan pinggir roda. Hanya gunakan sikat atau roda kawat yang disediakan dengan nap bergalur M10 (DWE8100S & DWE8100T) atau M14 (DWE8110S). Pelindung Tipe 27 wajib dipasang saat menggunakan sikat dan roda kawat.



PERHATIAN: Gunakan sarung tangan kerja saat menangani sikat dan roda kawat. Aksesoris ini bisa menajam.



PERHATIAN: Roda atau sikat tidak boleh bersentuhan dengan pelindung saat dipasang atau ketika digunakan. Kerusakan tak terdeteksi dapat timbul pada aksesoris, membuat kawat terurai dari roda atau mangkuk aksesoris.

1. Galurkan roda pada kumparan dengan tangan.
2. Tekan tombol pengunci kumparan dan gunakan kunci Inggris pada nap roda atau sikat kawat untuk mengencangkan roda.
3. Untuk melepas roda, balikkan prosedur di atas.

PEMBERITAHUAN: Kegagalan untuk memasang nap roda dengan tepat sebelum menjalankan perkakas dapat menimbulkan kerusakan pada perkakas atau roda.

Diameter yang direkomendasikan untuk Sikat Kawat dan Roda Kawat untuk perkakas ini adalah 100mm(DWE8100S, DWE8100T) atau 125mm(DWE8110S) .

Memasang dan Melepas Bantalan Penopang/Kertas Ampelas

1. Letakkan perkakas di atas meja atau permukaan datar, dengan pelindung menghadap ke atas.
2. Lepaskan pinggir roda penopang (d).

- Tempatkan bantalan penopang karet dengan benar pada kumparan (b).
- Pasang kertas ampelas pada bantalan penopang karet.
- Sekrupkan mur apitan bergalur (e) pada kumparan. Cincin pada mur apitan bergalur harus menghadap bantalan penopang karet.
- Tekan tombol pengunci kumparan (a) dan putar kumparan (b) sampai terkunci di tempatnya.
- Kencangkan mur apitan bergalur (e) dengan kunci L yang disediakan atau perentang baut-ganda.
- Lepaskan kunci kumparan.
- Untuk melepas bantalan penopang karet, longgarkan mur apitan bergalur (e) dengan kunci L yang disediakan atau perentang baut-ganda.

Diameter yang direkomendasikan untuk bantalan penopang/kertas ampelas untuk perkakas ini adalah 100mm(DWE8100S, DWE8100T) atau 125mm(DWE8110S) .

Memasang Sikat Mangkuk Kawat

Sekrupkan sikat mangkuk kawat langsung pada kumparan tanpa menggunakan pengatur jarak dan pinggiran roda bergalur.

Sikat Kawat Roda

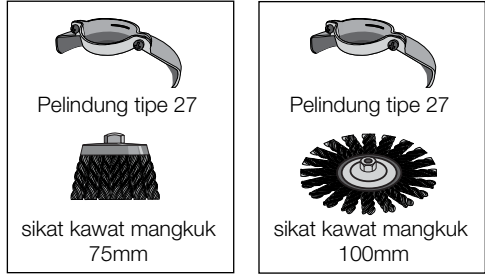

Batu Gerinda 100mm

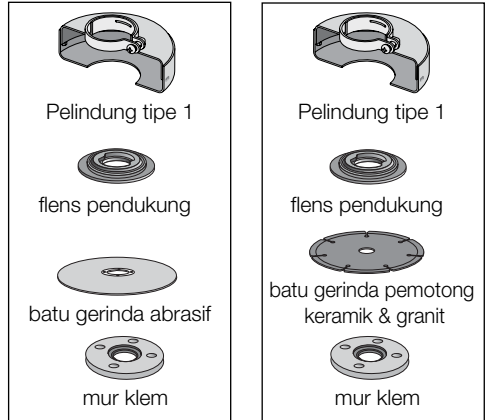

Batu Gerinda 100mm

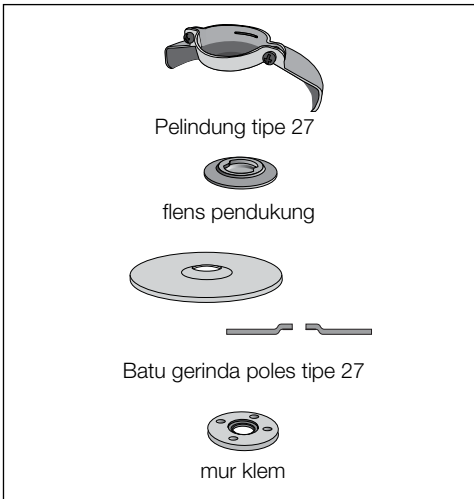

Batu Gerinda Ampelas 100mm

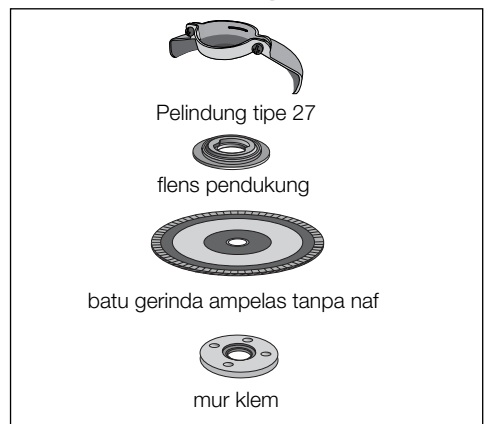

Sebelum Memulai Operasi

- Pasang pelindung dan cakram atau roda yang sesuai. Jangan gunakan cakram atau roda yang sudah terlalu aus.
- Pastikan pinggir roda sebelah dalam dan luar sudah terpasang betul.
- Pastikan cakram atau roda berputar searah dengan tanda panah pada aksesoris dan perkakas.

OPERASI

Petunjuk Penggunaan



PERINGATAN: Selalu perhatikan petunjuk keselamatan dan peraturan yang berlaku.



PERINGATAN: Untuk mengurangi risiko cedera pribadi yang berat, matikan perkakas dan lepaskan dari sumber listrik sebelum melakukan penyesuaian apapun atau melepaskan/memasang pelengkap atau aksesoris. Sebelum menghubungkan kembali perkakas, tekan dan lepas sakelar pemicu untuk memastikan bahwa perkakas sudah mati.



PERINGATAN:

- Pastikan semua material yang dibumikan atau dipotong sudah diamankan pada tempatnya.
- Amankan dan topang material kerja. Gunakan apitan atau peranti untuk menahan dan menopang material kerja pada landasan yang stabil. Penting untuk menjepit dan menopang material kerja dengan aman untuk mencegah material kerja bergerak dan terjadi hilang kendali. Pergerakan material kerja atau hilangnya kendali dapat menimbulkan bahaya dan mengakibatkan cedera pribadi.
- Hanya gunakan tekanan ringan pada perkakas. Jangan beri tekanan samping berlebihan pada cakram.
- Hindari beban berlebihan. Seandainya perkakas menjadi panas, biarkan perkakas beroperasi beberapa menit dalam kondisi tanpa-beban.

Posisi Tangan yang Benar (gb. 6)



PERINGATAN: Untuk mengurangi risiko cedera pribadi yang berat, **SELALU** gunakan posisi tangan yang tepat sesuai petunjuk gambar.



PERINGATAN: Untuk mengurangi risiko cedera pribadi yang berat, **SELALU** pegang dengan erat untuk mengantisipasi reaksi mendadak.

Posisi tangan yang benar mengharuskan Anda memegang gagang samping dengan satu tangan (gambar 1), sementara tangan yang lain memegang badan perkakas, seperti pada gambar 6.

Sakelar



WASPADA: Pegang erat badan perkakas untuk mempertahankan kendali atas perkakas pada saat menyalakan dan menggunakannya, dan sampai roda atau aksesoris berhenti berputar. Pastikan roda sudah berhenti sepenuhnya sebelum meletakkan perkakas.

CATATAN: Untuk mengurangi risiko pergerakan perkakas di luar dugaan, jangan nyalakan atau matikan sakelar dalam kondisi dibebani. Biarkan gerinda bekerja sampai mencapai kecepatan penuh sebelum menyentuhnya pada permukaan material kerja. Angkat perkakas dari permukaan material sebelum mematkannya. Tunggu sampai perkakas berhenti berputar sebelum meletakkannya.

SAKELAR PENGGESER DWE8100S & DWE8110S (GB. 3)



PERINGATAN: Sebelum menghubungkan perkakas ke catu daya, pastikan bahwa sakelar penggeser sudah dalam posisi mati, dengan cara menekan sisi belakang sakelar dan melepas. Pastikan sakelar penggeser sudah dalam posisi mati sebagaimana dijelaskan di atas setelah terjadi gangguan pasokan listrik pada perkakas, misalnya aktivasi pemutusan arus bumi, pemutusan sirkuit, kabel tercabut tanpa sengaja, atau listrik mati. Jika sakelar penggeser terkunci menyala saat listrik terhubung, perkakas akan menyala di luar dugaan.

Untuk menyalakan perkakas, geser sakelar penggeser (g) ke arah depan perkakas. Untuk menghentikan perkakas, lepas sakelar penggeser. Untuk operasi berkelanjutan, geser sakelar ke arah depan perkakas, lalu tekan bagian depan sakelar ke dalam. Untuk menghentikan perkakas selagi beroperasi dalam mode berkelanjutan, tekan bagian belakang sakelar penggeser, lalu lepaskan.

SAKELAR PELAT DWE8100T (GB. 3)



PERINGATAN: Sebelum menggunakan perkakas, periksa bahwa gagang sudah dieratkan dengan aman.

Untuk menyalakan perkakas, angkat tombol(g1) ke posisi "1," untuk mematikan perkakas, tekan tombol sakelar pelat(g1) ke posisi "0."



PERINGATAN: *Jangan menyalakan atau mematikan perkakas saat dibebani.*

Kunci Kumparan (gb. 1)

Kunci kumparan (a) disediakan untuk mencegah kumparan berputar pada saat memasang atau melepas roda. Operasikan kunci kumparan hanya bila perkakas dalam posisi mati, tercabut dari catu daya, dan sudah berhenti sepenuhnya.

PEMBERITAHUAN: *Untuk mengurangi risiko kerusakan terhadap perkakas, jangan gunakan kunci kumparan saat perkakas sedang dioperasikan. Ini dapat menimbulkan kerusakan pada perkakas, dan aksesoris yang terpasang bisa berputar lepas serta mengakibatkan cedera.*

Untuk menggunakan kunci, tekan tombol kunci kumparan dan putar kumparan sampai Anda tak dapat memutarnya lagi.

Aplikasi Logam

Saat menggunakan perkakas dalam aplikasi logam, pastikan bahwa peranti arus listrik residual (RCD) sudah dipasang untuk menghindari risiko residual yang ditimbulkan oleh serpihan logam.

Jika catu daya terputus karena RCD, bawa perkakas ke agen reparasi DeWALT resmi.



PERINGATAN: *Dalam kondisi ekstrim, debu konduktif dapat menumpuk dalam wadah mesin saat Anda mengerjakan material logam. Ini dapat mengakibatkan sekat pelindung dalam mesin menjadi aus dan menimbulkan risiko potensial sengatan listrik.*

Untuk menghindari penumpukan serpihan logam dalam mesin, kami menyarankan agar Anda membersihkan lubang-lubang ventilasi setiap hari. Baca **Perawatan**.

Menggunakan Cakram Kelopak



PERINGATAN: *Penumpukan debu logam. Penggunaan cakram kelopak terus menerus dalam aplikasi logam dapat menimbulkan peningkatan potensi sengatan listrik. Untuk mengurangi risiko ini, pasang RCD sebelum menggunakan perkakas dan bersihkan lubang-lubang ventilasi setiap hari dengan cara meniupkan angin kempaan ke dalam lubang-lubang ventilasi sesuai dengan petunjuk pemeliharaan berikut ini.*

PERAWATAN

Perkakas listrik DeWALT Anda telah dirancang untuk penggunaan jangka panjang dengan pemeliharaan minimal. Pengoperasian yang memuaskan secara terus-menerus bergantung pada cara pemeliharaan yang layak dan pembersihan perkakas secara teratur.



PERINGATAN: *Untuk mengurangi risiko cedera pribadi yang berat, matikan perkakas dan lepaskan dari sumber listrik sebelum melakukan penyesuaian apapun atau melepaskan/memasang pelengkap atau aksesoris. Sebelum menghubungkan kembali perkakas, tekan dan lepas sakelar pemicu untuk memastikan bahwa perkakas sudah mati.*

Sikat Rusak

Motor akan berhenti otomatis, menandakan bahwa sikat karbon sudah hampir aus sama sekali dan perkakas butuh diservis. Sikat karbon tidak dapat diperbaiki sendiri oleh pengguna. Bawalah perkakas ke agen reparasi DeWALT resmi.



Pelumas

Perkakas listrik Anda tidak membutuhkan pelumas tambahan.



Pembersihan



PERINGATAN: *Tiup kotoran dan debu dari wadah induk dengan udara kering setiap kali kotoran tampak menumpuk di dalam dan di sekitar ventilasi udara. Gunakan pelindung mata yang sesuai dan masker debu yang sesuai bilamana mengerjakan prosedur ini.*



PERINGATAN: *Jangan pernah gunakan larutan atau zat kimia keras untuk membersihkan komponen-komponen non-logam perkakas ini. Zat-zat kimia tersebut dapat merapuhkan material komponen-komponen ini. Gunakan kain yang dilembabkan dengan air dan sabun lembut. Jangan sampai bagian dalam perkakas kemasukan air; jangan pernah rendam komponen perkakas dalam cairan.*

Aksesoris yang dapat dipilih



PERINGATAN: Berhubung aksesoris-aksesoris lain, di luar yang disediakan oleh DeWALT, belum pernah diuji coba menggunakan produk ini, maka penggunaan aksesoris semacam itu dengan perkakas ini dapat berbahaya. Untuk mengurangi risiko cedera, gunakan hanya aksesoris DeWALT yang disarankan dengan produk ini.

Tanyakan pada dealer Anda untuk informasi selengkapnya seputar aksesoris yang sesuai.

Melindungi Lingkungan



Pengumpulan terpisah. Produk ini tidak boleh dibuang bersama limbah rumah tangga biasa.

Seandainya suatu hari Anda jumpai produk DeWALT Anda butuh diganti, atau tidak lagi berguna bagi Anda, jangan buang perkakas ini bersama limbah rumah tangga biasa. Pisahkan pengumpulan produk ini.



Pisahkan pengumpulan produk dan kemasan bekas agar bahan-bahannya dapat didaur ulang dan digunakan lagi. Penggunaan kembali bahan yang didaur ulang membantu mencegah pencemaran lingkungan dan mengurangi kebutuhan bahan baku.

Undang-undang setempat mungkin memfasilitasi pengumpulan produk-produk elektrik terpisah dari sampah rumah tangga, di tempat pembuangan sampah kota atau oleh pedagang ritel pada saat Anda membeli produk baru.

DeWALT menyediakan fasilitas pengumpulan dan pendaurulangan produk-produk DeWALT setelah mencapai akhir usia pakainya. Untuk memanfaatkan layanan ini, harap kembalikan produk Anda kepada agen reparasi resmi yang akan mengumpulkannya bagi kami.

Anda dapat menemukan lokasi agen reparasi resmi terdekat dengan Anda dengan cara menghubungi kantor DeWALT setempat di alamat yang tercantum pada buku petunjuk ini. Alternatif lainnya, Anda dapat melihat daftar agen reparasi DeWALT resmi dan rincian lengkap layanan purna jual serta kontak kami yang tersedia di Internet, di: www.2helpU.com.

