DEWALT®

**XR FLEX
VOLT™
LI-ION**

www.DEWALT.com

DCS690

English

3

简体中文

14

한국어

22

Fig. A
图 A
그림 A

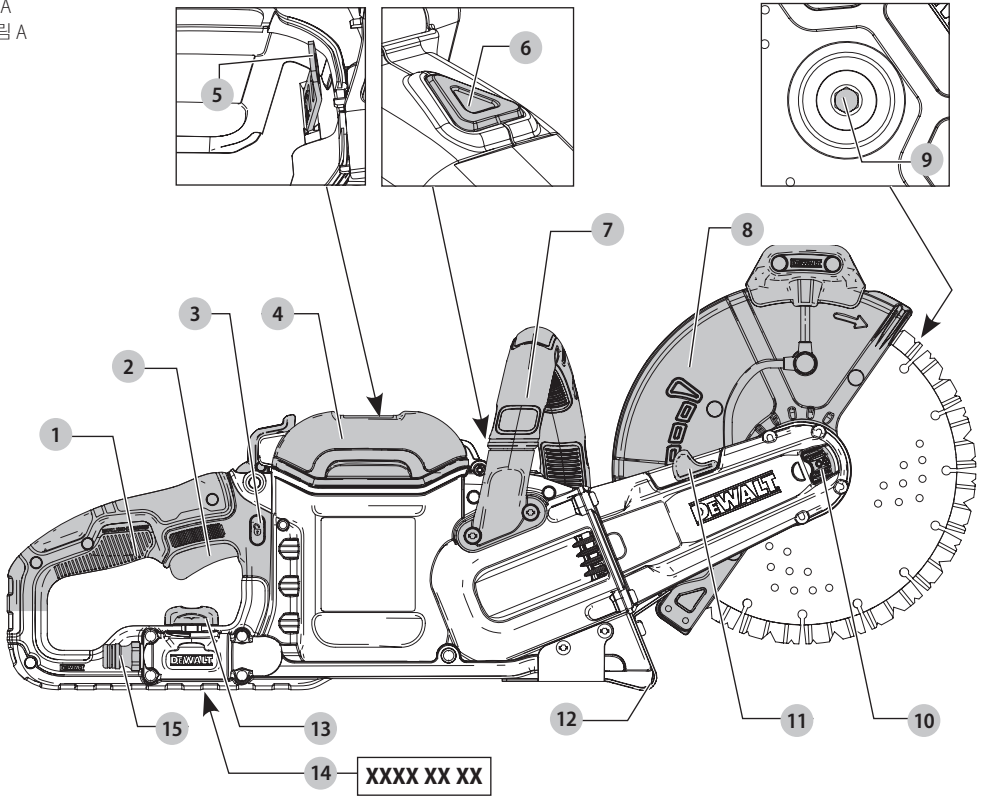

Fig. B
图 B
그림 B

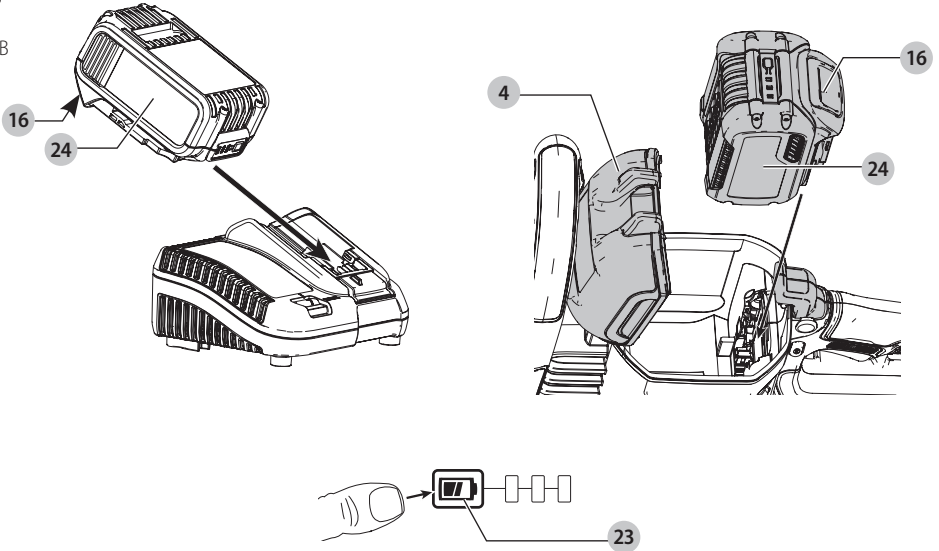

Fig. C
图 C
그림 C

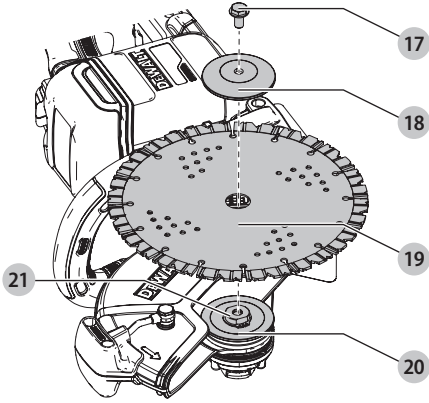

Fig. D
图 D
그림 D

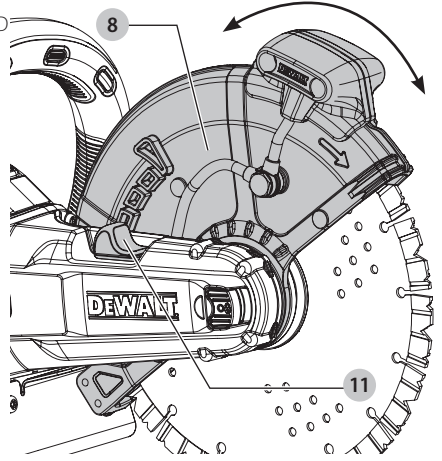

Fig. E
图 E
그림 E

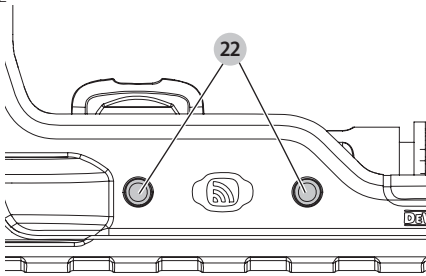

Fig. F
图 F
그림 F

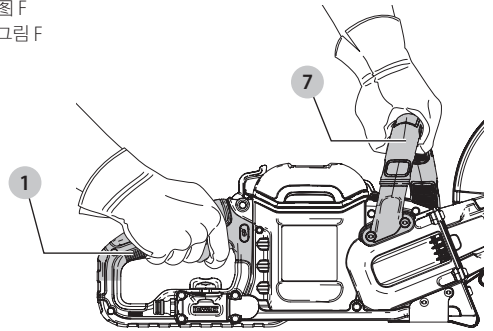

Fig. G
图 G
그림 G

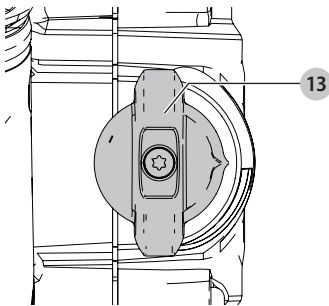
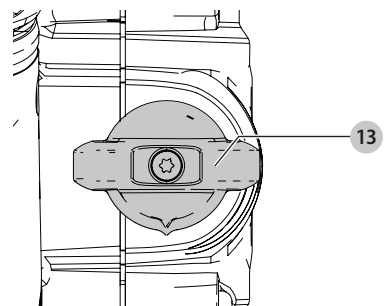

Fig. H
图 H
그림 H



CUT-OFF TOOL

DCS690

Congratulations!

You have chosen a DEWALT tool. Years of experience, thorough product development and innovation make DEWALT one of the most reliable partners for professional power tool users.

Technical Data

		DCS690
Voltage	V _{DC}	54(60 MAX)
Battery type		Li-Ion
Wheel diameter	mm	230
Wheel bore	mm	22.2
No load/rated speed	min ⁻¹	6600
Wheel perimeter thickness (max.)		
Metal	mm	3.6
Resin-bonded	mm	3.6
Thread size		M8
Water quick connector	mm	12.5
Weight (without battery pack)	kg	4.9



WARNING: To reduce the risk of injury, read the instruction manual.

Definitions: Safety Guidelines

The definitions below describe the level of severity for each signal word. Please read the manual and pay attention to these symbols.



DANGER: Indicates an imminently hazardous situation which, if not avoided, **will** result in **death or serious injury**.



WARNING: Indicates a potentially hazardous situation which, if not avoided, **could** result in **death or serious injury**.



CAUTION: Indicates a potentially hazardous situation which, if not avoided, **may** result in **minor or moderate injury**.

NOTICE: Indicates a practice **not related to personal injury** which, if not avoided, **may** result in **property damage**.



Denotes risk of electric shock.



Denotes risk of fire.

Batteries				Chargers / Charge Times (Minutes)							
Cat#	V _{DC}	Ah	Weight(kg)	DCB104	DCB107	DCB112	DCB115	DCB117	DCB118	DCB132	DCB1112
DCB546/DCB606	18/54 (20/60 Max)	6.0/2.0	1.05	60	270	170	90	40	60	90	40
DCB547/DCB609	18/54 (20/60 Max)	9.0/3.0	1.46	75*	420	270	135*	60	75*	135*	60
DCB548/DCB612	18/54 (20/60 Max)	12.0/4.0	1.44	120	540	350	180	80	120	180	80
DCB181	18 (20 Max)	1.5	0.35	22	70	45	22	22	22	22	22
DCB182/DCB204	18 (20 Max)	4.0	0.61	60/40**	185	120	60	60/40**	60/40**	60	60/40**
DCB183/DCB203	18 (20 Max)	2.0	0.40	30	90	60	30	30	30	30	30
DCB184/DCB205	18 (20 Max)	5.0	0.62	75/50**	240	150	75	75/50**	75/50**	75	75/50**
DCB185	18 (20 Max)	1.3	0.35	22	60	40	22	22	22	22	22
DCB187	18 (20 Max)	3.0	0.54	45	140	90	45	45	45	45	45
DCB189/DCB240	18 (20 Max)	4.0	0.54	60	185	120	60	60	60	60	60
DCB186	18 (20 Max)	6.0	0.95	60	270	170	90	60	60	90	60

*Date code 201811475B or later

**Date code 201536 or later

General Power Tool Safety Warnings



WARNING: Read all safety warnings and all instructions. Failure to follow the warnings and instructions may result in electric shock, fire and/or serious injury.

**SAVE ALL WARNINGS AND INSTRUCTIONS
FOR FUTURE REFERENCE**

The term "power tool" in the warnings refers to your mains-operated (corded) power tool or battery-operated (cordless) power tool.

1) Work area safety

- Keep work area clean and well lit.** Cluttered or dark areas invite accidents.
- Do not operate power tools in explosive atmospheres, such as in the presence of flammable**

liquids, gases or dust. Power tools create sparks which may ignite the dust or fumes.

- c) **Keep children and bystanders away while operating a power tool.** Distractions can cause you to lose control.

2) Electrical safety

- a) **Power tool plugs must match the outlet. Never modify the plug in any way. Do not use any adapter plugs with earthed (grounded) power tools.** Unmodified plugs and matching outlets will reduce risk of electric shock.
- b) **Avoid body contact with earthed or grounded surfaces such as pipes, radiators, ranges and refrigerators.** There is an increased risk of electric shock if your body is earthed or grounded.
- c) **Do not expose power tools to rain or wet conditions.** Water entering a power tool will increase the risk of electric shock.
- d) **Do not abuse the cord. Never use the cord for carrying, pulling or unplugging the power tool. Keep cord away from heat, oil, sharp edges or moving parts.** Damaged or entangled cords increase the risk of electric shock.
- e) **When operating a power tool outdoors, use an extension cord suitable for outdoor use.** Use of a cord suitable for outdoor use reduces the risk of electric shock.
- f) **If operating a power tool in a damp location is unavoidable, use a residual current device (RCD) protected supply.** Use of an RCD reduces the risk of electric shock.

3) Personal safety

- a) **Stay alert, watch what you are doing and use common sense when operating a power tool. Do not use a power tool while you are tired or under the influence of drugs, alcohol or medication.** A moment of inattention while operating power tools may result in serious personal injury.
- b) **Use personal protective equipment. Always wear eye protection.** Protective equipment such as dust mask, non-skid safety shoes, hard hat, or hearing protection used for appropriate conditions will reduce personal injuries.
- c) **Prevent unintentional starting. Ensure the switch is in the off position before connecting to power source and/or battery pack, picking up or carrying the tool.** Carrying power tools with your finger on the switch or energising power tools that have the switch on invites accidents.
- d) **Remove any adjusting key or wrench before turning the power tool on.** A wrench or a key left attached to a rotating part of the power tool may result in personal injury.
- e) **Do not overreach. Keep proper footing and balance at all times.** This enables better control of the power tool in unexpected situations.

- f) **Dress properly. Do not wear loose clothing or jewellery. Keep your hair, clothing and gloves away from moving parts.** Loose clothes, jewellery or long hair can be caught in moving parts.
- g) **If devices are provided for the connection of dust extraction and collection facilities, ensure these are connected and properly used.** Use of dust collection can reduce dust-related hazards.
- h) **Do not let familiarity gained from frequent use of tools allow you to become complacent and ignore tool safety principles.** A careless action can cause severe injury within a fraction of a second.

4) Power tool use and care

- a) **Do not force the power tool. Use the correct power tool for your application.** The correct power tool will do the job better and safer at the rate for which it was designed.
- b) **Do not use the power tool if the switch does not turn it on and off.** Any power tool that cannot be controlled with the switch is dangerous and must be repaired.
- c) **Disconnect the plug from the power source and/or the battery pack from the power tool before making any adjustments, changing accessories, or storing power tools.** Such preventive safety measures reduce the risk of starting the power tool accidentally.
- d) **Store idle power tools out of the reach of children and do not allow persons unfamiliar with the power tool or these instructions to operate the power tool.** Power tools are dangerous in the hands of untrained users.
- e) **Maintain power tools. Check for misalignment or binding of moving parts, breakage of parts and any other condition that may affect the power tool's operation. If damaged, have the power tool repaired before use.** Many accidents are caused by poorly maintained power tools.
- f) **Keep cutting tools sharp and clean.** Properly maintained cutting tools with sharp cutting edges are less likely to bind and are easier to control.
- g) **Use the power tool, accessories and tool bits etc., in accordance with these instructions taking into account the working conditions and the work to be performed.** Use of the power tool for operations different from those intended could result in a hazardous situation.
- h) **Keep handles and grasping surfaces dry, clean and free from oil and grease.** Slippery handles and grasping surfaces do not allow for safe handling and control of the tool in unexpected situations.

5) Battery tool use and care

- a) **Recharge only with the charger specified by the manufacturer.** A charger that is suitable for one type of battery pack may create a risk of fire when used with another battery pack.

- b) **Use power tools only with specifically designated battery packs.** Use of any other battery packs may create a risk of injury and fire.
- c) **When battery pack is not in use, keep it away from other metal objects like paper clips, coins, keys, nails, screws or other small metal objects that can make a connection from one terminal to another.** Shorting the battery terminals together may cause burns or a fire.
- d) **Under abusive conditions, liquid may be ejected from the battery; avoid contact. If contact accidentally occurs, flush with water. If liquid contacts eyes, additionally seek medical help.** Liquid ejected from the battery may cause irritation or burns.
- e) **Do not use a battery pack or tool that is damaged or modified.** Damaged or modified batteries may exhibit unpredictable behaviour resulting in fire, explosion or risk of injury.
- f) **Do not expose a battery pack or tool to fire or excessive temperature.** Exposure to fire or temperature above 130 °C may cause explosion.
- g) **Follow all charging instructions and do not charge the battery pack or tool outside the temperature range specified in the instructions.** Charging improperly or at temperatures outside the specified range may damage the battery and increase the risk of fire.
- e) **Do not use worn down reinforced wheels from larger power tools.** Wheels intended for a larger power tool are not suitable for the higher speed of a smaller tool and may burst.
- f) **The outside diameter and the thickness of your accessory must be within the capacity rating of your power tool.** Incorrectly sized accessories cannot be adequately guarded or controlled.
- g) **The arbor size of wheels and flanges must properly fit the spindle of the power tool.** Wheels and flanges with arbour holes that do not match the mounting hardware of the power tool will run out of balance, vibrate excessively and may cause loss of control.
- h) **Do not use damaged wheels. Before each use, inspect the wheels for chips and cracks. If power tool or wheel is dropped, inspect for damage or install an undamaged wheel. After inspecting and installing the wheel, position yourself and bystanders away from the plane of the rotating wheel and run the power tool at maximum no load speed for one minute.** Damaged wheels will normally break apart during this test time.
- i) **Wear personal protective equipment. Depending on application, use face shield, safety goggles or safety glasses. As appropriate, wear dust mask, hearing protectors, gloves and shop apron capable of stopping small abrasive or workpiece fragments. The eye protection must be capable of stopping flying debris generated by various operations. The dust mask or respirator must be capable of filtering particles generated by your operation.** Prolonged exposure to high intensity noise may cause hearing loss.

6) Service

- a) **Have your power tool serviced by a qualified repair person using only identical replacement parts.** This will ensure that the safety of the power tool is maintained.
- b) **Never service damaged battery packs.** Service of battery packs should only be performed by the manufacturer or authorized service providers.

Additional Specific Safety Instructions for Cut-Off Machines

- a) **The guard provided with the tool must be securely attached to the power tool and positioned for maximum safety, so the least amount of wheel is exposed towards the operator. Position yourself and bystanders away from the plane of the rotating wheel.** The guard helps to protect operator from broken wheel fragments and accidental contact with wheel.
- b) **Use only bonded reinforced wheels or diamond blades for your power tool.** Just because an accessory can be attached to your power tool, it does not assure safe operation.
- c) **The rated speed of the accessory must be at least equal to the maximum speed marked on the power tool.** Accessories running faster than their rated speed can break and fly apart.
- d) **Always use undamaged wheel flanges that are of correct diameter for your selected wheel.** Proper wheel flanges support the wheel thus reducing the possibility of wheel breakage.
- j) **Keep bystanders a safe distance away from work area. Anyone entering the work area must wear personal protective equipment.** Fragments of workpiece or of a broken wheel may fly away and cause injury beyond immediate area of operation.
- k) **Hold the power tool by insulated gripping surfaces only, when performing an operation where the cutting accessory may contact hidden wiring.** Cutting accessory contacting a "live" wire may make exposed metal parts of the power tool "live" and could give the operator an electric shock.
- l) **Never lay the power tool down until the accessory has come to a complete stop.** The spinning wheel may grab the surface and pull the power tool out of your control.
- m) **Do not run the power tool while carrying it at your side.** Accidental contact with the spinning accessory could snag your clothing, pulling the accessory into your body.
- n) **Regularly clean the power tool's air vents.** The motor's fan will draw the dust inside the housing and excessive accumulation of powdered metal may cause electrical hazards.

- o) **Do not operate the power tool near flammable materials.** Sparks could ignite these materials.
- p) **Do not use accessories that require liquid coolants.** Using water or other liquid coolants may result in electrocution or shock.

near the line of cut and near the edge of the workpiece on both sides of the wheel.

- j) **Use extra caution when making a "pocket cut" into existing walls or other blind areas.** The protruding wheel may cut gas or water pipes, electrical wiring or objects that can cause kickback.

Kickback and Related Warnings

Kickback is a sudden reaction to a pinched or snagged rotating wheel. Pinching or snagging causes rapid stalling of the rotating wheel which in turn causes the uncontrolled power tool to be forced in the direction opposite of the wheel's rotation at the point of the binding.

Kickback is the result of power tool misuse and/or incorrect operating procedures or conditions and can be avoided by taking proper precautions as given below.

- a) **Maintain a firm grip on the power tool and position your body and arm to allow you to resist kickback forces. Always use auxiliary handle, if provided, for maximum control over kickback or torque reaction during start-up.** The operator can control torque reactions or kickback forces, if proper precautions are taken.
- b) **Never place your hand near the rotating accessory.** Accessory may kickback over your hand.
- c) **Do not position your body in line with the rotating wheel.** Kickback will propel the tool in direction opposite to the wheel's movement at the point of snagging.
- d) **Use special care when working corners, sharp edges etc. Avoid bouncing and snagging the accessory.** Corners, sharp edges or bouncing have a tendency to snag the rotating accessory and cause loss of control or kickback.
- e) **Do not attach a saw chain, woodcarving blade, segmented diamond wheel with a peripheral gap greater than 10 mm or toothed saw blade.** Such blades create frequent kickback and loss of control.
- f) **Do not "jam" the wheel or apply excessive pressure. Do not attempt to make an excessive depth of cut.** Overstressing the wheel increases the loading and susceptibility to twisting or binding of the wheel in the cut and the possibility of kickback or wheel breakage.
- g) **When wheel is binding or when interrupting a cut for any reason, switch off the power tool and hold the power tool motionless until the wheel comes to a complete stop. Never attempt to remove the wheel from the cut while the wheel is in motion otherwise kickback may occur.** Investigate and take corrective action to eliminate the cause of wheel binding.
- h) **Do not restart the cutting operation in the workpiece. Let the wheel reach full speed and carefully re-enter the cut.** The wheel may bind, walk up or kickback if the power tool is restarted in the workpiece.
- i) **Support panels or any oversized workpiece to minimize the risk of wheel pinching and kickback. Large workpieces tend to sag under their own weight. Supports must be placed under the workpiece**

Additional Safety Information

- **Do not use the upper quarter of the wheel for cutting.** Serious injury may result due to kickback.
- **Use of accessories not specified in this manual is not recommended and may be hazardous.** Use of power boosters that would cause the tool to be driven at speeds greater than its rated speed constitutes misuse.
- **Do not use circular saw blades with this tool.** Serious injury may result.
- **Avoid bouncing the wheel or giving it rough treatment.** If this occurs, stop the tool and inspect the wheel for cracks or flaws.
- **Direct sparks away from operator, bystanders or flammable materials.** Sparks may be produced while using a sander or grinder. Sparks may cause burns or start fires.
- **Always use front handle. Tighten the handle securely.** The front handle should always be used to maintain control of the tool at all times.
- **Never cut into area that may contain electrical wiring or piping.** Serious injury may result.
- **Clean out your tool often, especially after heavy use.** Dust and grit containing metal particles often accumulate on interior surfaces and could create an electric shock hazard.
- **Do not operate this tool for long periods of time. Vibration caused by tool action may be harmful to your hands and arms.** Use gloves to provide extra cushion and limit exposure by taking frequent rest periods.
- **Dust, crystalline material, vapor and smoke may be produced while working.** Always wear a dust mask or respiratory protection. Danger for health!

Residual Risks

In spite of the application of the relevant safety regulations and the implementation of safety devices, certain residual risks cannot be avoided. These are:

- Impairment of hearing.
- Risk of personal injury due to flying particles.
- Risk of burns due to accessories becoming hot during operation.
- Risk of personal injury due to prolonged use.
- Health hazards caused by breathing dust developed when working in concrete and/or masonry.

Electrical Safety

The electric motor has been designed for one voltage only. Always check that the battery pack voltage corresponds to the voltage on the rating plate. Also make sure that the voltage of your charger corresponds to that of your mains.



Your DEWALT charger is double insulated in accordance with IEC60335; therefore no earth wire is required.

If the supply cord is damaged, it must be replaced by a specially prepared cord available through the DEWALT service organisation.

Using an Extension Cable

An extension cord should not be used unless absolutely necessary. Use an approved extension cable suitable for the power input of your charger (see **Technical Data**). The minimum conductor size is 1 mm²; the maximum length is 30 m.

When using a cable reel, always unwind the cable completely.

SAVE THESE INSTRUCTIONS

Chargers

DEWALT chargers require no adjustment and are designed to be as easy as possible to operate.

Important Safety Instructions for All Battery Chargers

SAVE THESE INSTRUCTIONS: This manual contains important safety and operating instructions for compatible battery chargers (refer to **Technical Data**).

- Before using charger, read all instructions and cautionary markings on charger, battery pack, and product using battery pack.



WARNING: Shock hazard. Do not allow any liquid to get inside charger. Electric shock may result.



WARNING: We recommend the use of a residual current device with a residual current rating of 30mA or less.



CAUTION: Burn hazard. To reduce the risk of injury, charge only DEWALT rechargeable batteries. Other types of batteries may burst causing personal injury and damage.



CAUTION: Children should be supervised to ensure that they do not play with the appliance.

NOTICE: Under certain conditions, with the charger plugged into the power supply, the exposed charging contacts inside the charger can be shorted by foreign material. Foreign materials of a conductive nature such as, but not limited to, steel wool, aluminum foil or any buildup of metallic particles should be kept away from charger cavities. Always unplug the charger from the power supply when there is no battery pack in the cavity. Unplug charger before attempting to clean

- **DO NOT attempt to charge the battery pack with any chargers other than the ones in this manual.** The charger and battery pack are specifically designed to work together.
- **These chargers are not intended for any uses other than charging DEWALT rechargeable batteries.** Any other uses may result in risk of fire, electric shock or electrocution.
- **Do not expose charger to rain or snow.**
- **Pull by plug rather than cord when disconnecting charger.** This will reduce risk of damage to electric plug and cord.

- **Make sure that cord is located so that it will not be stepped on, tripped over, or otherwise subjected to damage or stress.**
- **Do not use an extension cord unless it is absolutely necessary.** Use of improper extension cord could result in risk of fire, electric shock, or electrocution.
- **Do not place any object on top of charger or place the charger on a soft surface that might block the ventilation slots and result in excessive internal heat.** Place the charger in a position away from any heat source. The charger is ventilated through slots in the top and the bottom of the housing.
- **Do not operate charger with damaged cord or plug—** have them replaced immediately.
- **Do not operate charger if it has received a sharp blow, been dropped, or otherwise damaged in any way.** Take it to an authorised service centre.
- **Do not disassemble charger; take it to an authorised service centre when service or repair is required.** Incorrect reassembly may result in a risk of electric shock, electrocution or fire.
- **In case of damaged power supply cord the supply cord must be replaced immediately by the manufacturer, its service agent or similar qualified person to prevent any hazard.**
- **Disconnect the charger from the outlet before attempting any cleaning. This will reduce the risk of electric shock.** Removing the battery pack will not reduce this risk.
- **NEVER attempt to connect two chargers together.**
- **The charger is designed to operate on standard 230V household electrical power. Do not attempt to use it on any other voltage.** This does not apply to the vehicular charger.

Charging a Battery (Fig. B)

1. Plug the charger into an appropriate outlet before inserting battery pack.
2. Insert the battery pack **24** into the charger, making sure the battery pack is fully seated in the charger. The red (charging) light will blink repeatedly indicating that the charging process has started.
3. The completion of charge will be indicated by the red light remaining ON continuously. The battery pack is fully charged and may be used at this time or left in the charger. To remove the battery pack from the charger, push the battery release button **16** on the battery pack.

NOTE: To ensure maximum performance and life of lithium-ion battery packs, charge the battery pack fully before first use.

Charger Operation

Refer to the indicators below for the charge status of the battery pack.

Charge Indicators



*The red light will continue to blink, but a yellow indicator light will be illuminated during this operation. Once the battery pack has reached an appropriate temperature, the yellow light will turn off and the charger will resume the charging procedure.

The compatible charger(s) will not charge a faulty battery pack. The charger will indicate faulty battery by refusing to light or by displaying problem pack or charger blink pattern.

NOTE: This could also mean a problem with a charger.

If the charger indicates a problem, take the charger and battery pack to be tested at an authorised service centre.

Hot/Cold Pack Delay

When the charger detects a battery pack that is too hot or too cold, it automatically starts a Hot/Cold Pack Delay, suspending charging until the battery pack has reached an appropriate temperature. The charger then automatically switches to the pack charging mode. This feature ensures maximum battery pack life.

A cold battery pack will charge at a slower rate than a warm battery pack. The battery pack will charge at that slower rate throughout the entire charging cycle and will not return to maximum charge rate even if the battery pack warms.

The DCB118 charger is equipped with an internal fan designed to cool the battery pack. The fan will turn on automatically when the battery pack needs to be cooled. Never operate the charger if the fan does not operate properly or if ventilation slots are blocked. Do not permit foreign objects to enter the interior of the charger.

Electronic Protection System

XR Li-Ion tools are designed with an Electronic Protection System that will protect the battery pack against overloading, overheating or deep discharge.

The tool will automatically turn off if the Electronic Protection System engages. If this occurs, place the lithium-ion battery pack on the charger until it is fully charged.

Wall Mounting

These chargers are designed to be wall mountable or to sit upright on a table or work surface. If wall mounting, locate the charger within reach of an electrical outlet, and away from a corner or other obstructions which may impede air flow. Use the back of the charger as a template for the location of the mounting screws on the wall. Mount the charger securely using drywall screws (purchased separately) at least 25.4 mm long with a screw head diameter of 7–9 mm, screwed into wood to an optimal depth leaving approximately 5.5 mm of the screw exposed. Align the slots on the back of the charger with the exposed screws and fully engage them in the slots.

Charger Cleaning Instructions



WARNING: Shock hazard. Disconnect the charger from the AC outlet before cleaning. Dirt and grease may be removed from the exterior of the charger using a cloth or soft non-metallic brush. Do not use water or any cleaning solutions. Never let any liquid get inside the tool; never immerse any part of the tool into a liquid.

Battery Packs

Important Safety Instructions for All Battery Packs

When ordering replacement battery packs, be sure to include catalogue number and voltage.

The battery pack is not fully charged out of the carton. Before using the battery pack and charger, read the safety instructions below. Then follow charging procedures outlined.

READ ALL INSTRUCTIONS

- **Do not charge or use battery in explosive atmospheres, such as in the presence of flammable liquids, gases or dust.** Inserting or removing the battery from the charger may ignite the dust or fumes.
- **Never force battery pack into charger. Do not modify battery pack in any way to fit into a non-compatible charger as battery pack may rupture causing serious personal injury.**
- Charge the battery packs only in DeWALT chargers.
- **DO NOT splash or immerse in water or other liquids.**
- **Do not store or use the tool and battery pack in locations where the temperature may reach or exceed 40 °C (104 °F) (such as outside sheds or metal buildings in summer).**
- **Do not incinerate the battery pack even if it is severely damaged or is completely worn out.** The battery pack can explode in a fire. Toxic fumes and materials are created when lithium-ion battery packs are burned.
- **If battery contents come into contact with the skin, immediately wash area with mild soap and water.** If battery liquid gets into the eye, rinse water over the open eye for 15 minutes or until irritation ceases. If medical attention is needed, the battery electrolyte is composed of a mixture of liquid organic carbonates and lithium salts.
- **Contents of opened battery cells may cause respiratory irritation.** Provide fresh air. If symptoms persists, seek medical attention.



WARNING: Burn hazard. Battery liquid may be flammable if exposed to spark or flame.



WARNING: Never attempt to open the battery pack for any reason. If battery pack case is cracked or damaged, do not insert into charger. Do not crush, drop or damage battery pack. Do not use a battery pack or charger that has received a sharp blow, been dropped, run over or damaged in any way (i.e., pierced with a nail, hit with a hammer, stepped on). Electric shock or electrocution may result. Damaged battery packs should be returned to service centre for recycling.



WARNING: Fire hazard. Do not store or carry the battery pack so that metal objects can contact exposed battery terminals. For example, do not place the battery pack in aprons, pockets, tool boxes, product kit boxes, drawers, etc., with loose nails, screws, keys, etc.



CAUTION: When not in use, place tool on its side on a stable surface where it will not cause a tripping or falling hazard. Some tools with large battery packs will stand upright on the battery pack but may be easily knocked over.

Transportation



WARNING: Fire hazard. Transporting batteries can possibly cause fire if the battery terminals inadvertently come in contact with conductive materials. When transporting batteries, make sure that the battery terminals are protected and well insulated from materials that could contact them and cause a short circuit.

DeWALT batteries comply with all applicable shipping regulations as prescribed by industry and legal standards which include UN Recommendations on the Transport of Dangerous Goods; International Air Transport Association (IATA) Dangerous Goods Regulations, International Maritime Dangerous Goods (IMDG) Regulations, and the European Agreement Concerning The International Carriage of Dangerous Goods by Road (ADR). Lithium-ion cells and batteries have been tested to section 38.3 of the UN Recommendations on the Transport of Dangerous Goods Manual of Tests and Criteria.

In most instances, shipping a DeWALT battery pack will be excepted from being classified as a fully regulated Class 9 Hazardous Material. In general, only shipments containing a lithium-ion battery with an energy rating greater than 100 Watt Hours (Wh) will require being shipped as fully regulated Class 9. All lithium-ion batteries have the Watt Hour rating marked on the pack. Furthermore, due to regulation complexities, DeWALT does not recommend air shipping lithium-ion battery packs alone regardless of Watt Hour rating. Shipments of tools with batteries (combo kits) can be air shipped as excepted if the Watt Hour rating of the battery pack is no greater than 100 Whr. Regardless of whether a shipment is considered excepted or fully regulated, it is the shipper's responsibility to consult the latest regulations for packaging, labeling/marketing and documentation requirements.

The information provided in this section of the manual is provided in good faith and believed to be accurate at the time the document was created. However, no warranty, expressed or implied, is given. It is the buyer's responsibility to ensure that its activities comply with the applicable regulations.

Transporting the FLEXVOLT™ Battery

The DeWALT FLEXVOLT™ battery has two modes: **Use** and **Transport**.

Use Mode: When the FLEXVOLT™ battery stands alone or is in a DeWALT 18V(20V Max) product, it will operate as an 18V(20V Max) battery. When the FLEXVOLT™ battery is in a 54V(60V Max) or a 108V(120V Max) (two 54V(60V Max) batteries) product, it will operate as a 54V(60V Max) battery.

Transport Mode: When the cap is attached to the FLEXVOLT™ battery, the battery is in Transport mode. Keep the cap for shipping.

When in Transport mode, strings of cells are electrically disconnected within the pack resulting in 3 batteries with a lower Watt hour (Wh) rating as compared to 1 battery with a higher Watt hour rating. This increased quantity of 3 batteries with the lower Watt hour rating can exempt the pack from certain shipping regulations that are imposed upon the higher Watt hour batteries.

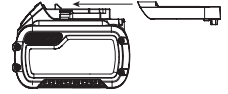

For example, the Transport Wh rating might indicate 3 x 36 Wh, meaning 3 batteries of 36 Wh each.

The Use Wh rating might indicate 108 Wh (1 battery implied).

Example of Use and Transport Label Marking



Storage Recommendations

1. The best storage place is one that is cool and dry away from direct sunlight and excess heat or cold. For optimum battery performance and life, store battery packs at room temperature when not in use.
2. For long storage, it is recommended to store a fully charged battery pack in a cool, dry place out of the charger for optimal results.

NOTE: Battery packs should not be stored completely depleted of charge. The battery pack will need to be recharged before use.

Labels on Charger and Battery Pack

In addition to the pictographs used in this manual, the labels on the charger and the battery pack may show the following pictographs:



Read instruction manual before use.



See **Technical Data** for charging time.



Do not probe with conductive objects.



Do not charge damaged battery packs.



Do not expose to water.



Have defective cords replaced immediately.



Charge only between 4 °C and 40 °C.



Only for indoor use.



Discard the battery pack with due care for the environment.



Charge DEWALT battery packs only with designated DEWALT chargers. Charging battery packs other than the designated DEWALT batteries with a DEWALT charger may make them burst or lead to other dangerous situations.



Do not incinerate the battery pack.



USE (without transport cap). Example: Wh rating indicates 108 Wh (1 battery with 108 Wh).



TRANSPORT (with built-in transport cap). Example: Wh rating indicates 3 x 36 Wh (3 batteries of 36 Wh).

Battery Type

The DCS690 operates on a 54(60 Max) volt battery pack. These battery packs may be used: DCB546, DCB547, DCB606, DCB609. Refer to **Technical Data** for more information.

Package Contents

The package contains:

- 1 Cut off tool
- 1 Diamond blade (X2 version only)
- 1 12.7 mm wrench
- 1 Battery charger (X2 version only)
- 2 Li-Ion battery packs (X2 version only)
- 1 Instruction manual

NOTE: Battery packs, chargers and kitboxes are not included with N models. Battery packs and chargers are not included with NT models. B models include Bluetooth® battery packs.

NOTE: The Bluetooth® word mark and logos are registered trademarks owned by the Bluetooth®, SIG, Inc. and any use of such marks by DEWALT is under license. Other trademarks and trade names are those of their respective owners.

- Check for damage to the tool, parts or accessories which may have occurred during transport.
- Take the time to thoroughly read and understand this manual prior to operation.

Markings on Tool

The following pictograms are shown on the tool:



Read instruction manual before use.



Wear ear protection.



Wear eye protection.



Risk of dust emission.



Higher risk of kickback! Do not use the upper quarter of the wheel for cutting.

Date Code Position (Fig. A)

The date code **14**, which also includes the year of manufacture, is printed into the housing.

Example:

2021 XX XX

Year of Manufacture

Description (Fig. A)



WARNING: Never modify the power tool or any part of it. Damage or personal injury could result.

- | | |
|-------------------|-------------------------|
| 1 Main handle | 9 Arbor screw |
| 2 Trigger switch | 10 Spindle lock button |
| 3 Lock-off button | 11 Guard rotation lever |
| 4 Battery door | 12 Shoe |
| 5 12.7 mm wrench | 13 Water valve |
| 6 LED light | 14 Date code |
| 7 Front handle | 15 Water inlet |
| 8 Guard | |

Intended Use

Your cut-off tool is designed for professional cutting applications. Only use wet cut method when cutting concrete. Dry cutting is possible when cutting metal.

DO NOT use in the presence of flammable liquids or gases.

Your cut-off tool is a professional power tool.

DO NOT let children come into contact with the tool.

Supervision is required when inexperienced operators use this tool.

- **Young children and the infirm.** This appliance is not intended for use by young children or infirm persons without supervision.
- This product is not intended for use by persons (including children) suffering from diminished physical, sensory or mental abilities; lack of experience, knowledge or skills unless they are supervised by a person responsible for their safety. Children should never be left alone with this product.
- **DO NOT** cut concrete without connecting the water supply system.

ASSEMBLY AND ADJUSTMENTS



WARNING: To reduce the risk of serious personal injury, turn tool off and disconnect battery pack before making any adjustments or removing/installing attachments or accessories. Make sure the trigger switch is in the OFF position. An accidental start-up can cause injury.



WARNING: Use only DEWALT battery packs and chargers.

Inserting and Removing the Battery Pack from the Tool (Fig. B)

 **WARNING:** Do not work with unlatched battery door. Prevent water entering into the battery compartment.

NOTE: Make sure your battery pack **24** is fully charged.

To Install the Battery Pack into the Tool

1. Unlatch and open the battery door **4**.
2. To install the battery pack **24** into the tool, align the battery pack with the rails inside the tool and slide it in until the battery pack is firmly seated. Ensure that it does not disengage.
3. Close the battery door and ensure it is closed securely.

To Remove the Battery Pack from the Tool

1. Unlatch and open the battery door.
2. Press the release button **16** and firmly pull the battery pack out of the tool.
3. Insert it into the charger as described in *Charging a Battery*.

Do not leave the battery door open.

Fuel Gauge Battery Packs (Fig. B)

Some DeWALT battery packs include a fuel gauge which consists of three green LED lights that indicate the level of charge remaining in the battery pack.

To actuate the fuel gauge, press and hold the fuel gauge button **23**. A combination of the three green LED lights will illuminate designating the level of charge left. When the level of charge in the battery is below the usable limit, the fuel gauge will not illuminate and the battery will need to be recharged.

NOTE: The fuel gauge is only an indication of the charge left on the battery pack. It does not indicate tool functionality and is subject to variation based on product components, temperature and end-user application.

Installing Wheels (Fig. A, C)

 **WARNING:** Burn Hazard. Sharp parts. ALWAYS wear gloves when changing wheels. Wheels have sharp edges or may get extremely hot during operation, and may damage bare hands.

1. Lay unit on a firm surface, with the spindle **21** facing upward.
2. Hold spindle lock button **10** to keep the spindle from turning.
3. Using supplied 12.7 mm wrench **5** (located in the battery compartment), remove spindle nut **17**, outer clamp washer **18** and used wheel **19** if one is installed. Spindle threads are right hand.
4. The inner clamp washer **20** is held in place with a double D shaft and retaining ring.
5. Slip wheel over spindle. Be sure wheel goes over pilot diameter of inner clamp washer. Slip on outer clamp washer. Start threading on spindle nut which will self align outer clamp washer. Make sure the wheel is fitted in the correct orientation.

6. Engage spindle lock button and tighten nut with wrench. Do not over tighten spindle nut.
7. Turn wheel by hand to ensure it is properly centered. The wheel should not hit the shoe, guard or nut. The nut and flanges should be tight.

 **CAUTION:** Only use 230 mm Type 1/41 wheels with 22.2 mm arbor hole with this tool. Never force a wheel onto the machine or alter the size of the arbor hole.

Adjusting the Guard Angle (Fig. D)

 **WARNING:** There is a higher risk of kickback when guard is moved backwards leading to wider opening. The guard must be opened wider only when required.

You can adjust the angle of the guard.

1. To adjust the angle of the guard, pull back the guard rotation lever **11** and hold it.
2. Grasp the guard **8** firmly and rotate to desired angle.
3. Release the guard rotation lever and make sure it engages, locking the guard in place. If the guard rotation lever doesn't engage, rotate the guard slightly until the guard rotation lever returns to the locked position.

DeWALT Tool Tag Ready (Fig. E)

Optional Accessory

Your cut-off tool comes with mounting holes **22** and fasteners for installing a DeWALT Tool Tag. You will need a T15 bit tip to install the tag. The DeWALT Tool Tag is designed for tracking and locating professional power tools, equipment, and machines using the DeWALT Tool Connect™ app. For proper installation of the DeWALT Tool Tag refer to the DeWALT Tool Tag manual.

OPERATION

Instructions for Use

 **WARNING:** Always observe the safety instructions and applicable regulations.

 **WARNING:** To reduce the risk of serious personal injury, turn tool off and disconnect battery pack before making any adjustments or removing/installing attachments or accessories. Make sure the trigger switch is in the OFF position. An accidental start-up can cause injury.

Proper Hand Position (Fig. F)

 **WARNING:** To reduce the risk of serious personal injury, ALWAYS use proper hand position as shown.

 **WARNING:** To reduce the risk of serious personal injury, ALWAYS hold securely in anticipation of a sudden reaction.

Proper hand position requires one hand on the main handle **1** and one hand on the front handle **7**.

Spindle Lock Button (Fig. A, C)

The spindle lock button **10** is used to lock the spindle **21** when changing accessories.

- To engage the spindle lock button, remove the battery pack and make sure trigger switch is in OFF position.
- Depress the spindle lock button and turn the wheel and spindle until the lock button engages the spindle.
- Use supplied wrench **5** to unscrew the spindle nut **17** and remove or mount accessories. Spindle threads are right hand.

Lock-Off Button (Fig. A)

Your cut-off tool is equipped with a lock-off button **3**. To lock the trigger switch in the OFF position, push the lock-off button from the left side of the tool. To unlock the trigger switch, push the lock-off button from the right side of the tool.

LED Light (Fig. A)

The LED light **6** will illuminate as a warning when the tool is being pushed too hard. Continuing to use the tool after the LED is lit could cause the tool to hot pack or shut down.

To Operate (Fig. A)



CAUTION: Before attempting to start, grasp tool firmly with both hands before lifting.



WARNING: Edge cutting can be performed only with wheels that are designed and specified for this purpose. Protect yourself during edge cutting by directing the open side of the guard toward a surface.



WARNING: Wheels used for cutting may break or kick back if they bend or twist while the tool is being used to do cut-off work.



WARNING: Do not use edge cutting wheels for surface grinding applications because these wheels are not designed for side pressures encountered with surface grinding. Wheel breakage and injury may result.

- Grasp main handle **1** and front handle **7** firmly.
- Line up wheel with material to be cut. Be sure nothing is near or in line with the wheel.
- Depress and hold trigger switch **2** then slowly feed wheel into work with firm pressure. The shoe **12** may be used to help guide the tool when making cuts. Do not force the tool. For maximum efficiency and wheel life, keep the wheel speed high.
- To stop tool, release trigger switch **2**.

Wet Cut Method (Fig. A, G, H)



CAUTION: Never use the saw over head. When using water, limit cutting to the horizontal position to reduce the risk of water entering the tool.



WARNING: Wet cut method is to be used only with a diamond blade.

- Attach the water supply to the water inlet **15**.

- To regulate the water flow, rotate the water valve **13** to the open position as shown in Figure G. To stop the flow of water, rotate the water valve to the closed position as shown in Figure H.
- Proceed to cut as described in **To Operate**.
- After work, disconnect the water supply from the tool.

Applications



WARNING: NEVER cut magnesium with this tool. Magnesium particles may ignite causing personal injury.



WARNING: Cutting concrete must ONLY be done using the wet cut method.

- 3 mm max. gauge sheet metal
- Concrete, cinder blocks and bricks
- Reinforcing rod; generally under 25.4 mm diameter
- 3 mm diameter concrete wire mesh
- Corrugated floor and ceiling form (concrete forms)
- Electrical conduit 3 mm wall thickness
- 3 mm max. thick structural forms such as channel, angles, plate, etc.

NOTE: The cutting of materials heavier than those listed above are not recommended due to the possibility of electrical overloading.

Transportation and Storage

During transportation and storage lock the trigger switch with the lock-off button.

Remove the battery pack during the tool storage.

MAINTENANCE

Your DEWALT power tool has been designed to operate over a long period of time with a minimum of maintenance. Continuous satisfactory operation depends upon proper tool care and regular cleaning.



WARNING: To reduce the risk of serious personal injury, turn tool off and disconnect battery pack before making any adjustments or removing/ installing attachments or accessories. Make sure the trigger switch is in the OFF position. An accidental start-up can cause injury.

The charger and battery pack are not serviceable.



Lubrication

Your power tool requires no additional lubrication.



Cleaning





WARNING: Blow dirt and dust out of the main housing with dry air as often as dirt is seen collecting in and around the air vents. Wear approved eye protection and approved dust mask when performing this procedure.

 **WARNING:** Never use solvents or other harsh chemicals for cleaning the non-metallic parts of the tool. These chemicals may weaken the materials used in these parts. Use a cloth dampened only with water and mild soap. Never let any liquid get inside the tool; never immerse any part of the tool into a liquid.

Optional Accessories

 **WARNING:** Since accessories, other than those offered by DeWALT, have not been tested with this product, use of such accessories with this tool could be hazardous. To reduce the risk of injury, only DeWALT recommended accessories should be used with this product.

 **WARNING:** Accessories must be rated for at least the speed recommended on the tool warning label. Wheels and other accessories running over rated speed can fly apart and cause injury. Accessory ratings must always be above tool speed as shown on tool nameplate. Select an appropriate blade for the cutting application.

 **WARNING:** Handle and store carefully to prevent damage from thermal shock, heat, mechanical damage, etc. Store in a dry protected area free from high humidity, freezing temperatures or extreme temperature changes.

Consult your dealer for further information on the appropriate accessories.

Protecting the Environment

 Separate collection. Products and batteries marked with this symbol must not be disposed of with normal household waste.

 Products and batteries contain materials that can be recovered or recycled reducing the demand for raw materials. Please recycle electrical products and batteries according to local provisions. Further information is available at www.2helpU.com.

Rechargeable Battery Pack

This long life battery pack must be recharged when it fails to produce sufficient power on jobs which were easily done before. At the end of its technical life, discard it with due care for our environment:

- Run the battery pack down completely, then remove it from the tool.
- Li-Ion cells are recyclable. Take them to your dealer or a local recycling station. The collected battery packs will be recycled or disposed of properly.

After Service and Repair

DeWALT service centers are staffed with trained personnel to provide customers with efficient and reliable product service. We do not take any responsibility when you have repaired in unauthorized service center. You can refer to the leaflet of CONTACT CENTER LOCATOR in product package and contact us through hotline, website or social media to find the nearest DeWALT service center around you.

锂电无刷230MM切割锯

DCS690

恭喜!

感谢您选购 DEWALT 工具。凭借多年的产品开发和创新经验，DEWALT 已经成为专业电动工具用户最可靠的合作伙伴之一。

技术参数

		DCS690
电压	伏特 _{直流}	54 (最大 60)
电池类型		锂离子
切割片直径	毫米	230
切割片孔径	毫米	22.2
无负载/额定速度	转/分	6600
切割片厚度 (最大值)		
金属片	毫米	3.6
树脂片	毫米	3.6
螺纹尺寸		M8
供水快速接头	毫米	12.5
重量 (不含电池组)	千克	4.9



警告: 为降低伤害风险, 请阅读使用手册。

定义: 安全指南

下列定义描述了各标志术语的严重程度。请仔细阅读本手册, 并注意这些标志。



危险: 表示存在紧急危险情况, 如果不加以避免, 将导致死亡或严重伤害。



警告: 表示存在潜在的危险情况, 如果不加以避免, 可能导致死亡或严重伤害。



警示: 表示存在潜在危险情况, 如果不加以避免, 可能导致轻度或中度伤害。

注意: 表示存在不涉及人身伤害的情况, 如果不加以避免, 可能导致财产损失。



表示存在触电风险。



表示存在火灾风险。

电池				充电器/充电时间 (分钟)								
目录号	伏特 _{直流}	安时	重量 (千克)	DCB104	DCB107	DCB112	DCB115	DCB117	DCB118	DCB132	DCB1112	
DCB546/DCB606	18/54 (最大20/60)	6.0/2.0	1.05	60	270	170	90	40	60	90	40	
DCB547/DCB609	18/54 (最大20/60)	9.0/3.0	1.46	75*	420	270	135*	60	75*	135*	60	
DCB548/DCB612	18/54 (最大20/60)	12.0/4.0	1.44	120	540	350	180	80	120	180	80	
DCB181	18 (最大20)	1.5	0.35	22	70	45	22	22	22	22	22	
DCB182/DCB204	18 (最大20)	4.0	0.61	60/40**	185	120	60	60/40**	60/40**	60	60/40**	
DCB183/DCB203	18 (最大20)	2.0	0.40	30	90	60	30	30	30	30	30	
DCB184/DCB205	18 (最大20)	5.0	0.62	75/50**	240	150	75	75/50**	75/50**	75	75/50**	
DCB185	18 (最大20)	1.3	0.35	22	60	40	22	22	22	22	22	
DCB187	18 (最大20)	3.0	0.54	45	140	90	45	45	45	45	45	
DCB189/DCB240	18 (最大20)	4.0	0.54	60	185	120	60	60	60	60	60	
DCB186	18 (最大20)	6.0	0.95	60	270	170	90	60	60	90	60	

*日期码 201811475B 或以后

**日期码 201536 或以后

电动工具通用安全警告



警告! 阅读随电动工具提供的所有安全警告、说明、图示和规定。不遵照以下所列说明会导致电击、着火和/或严重伤害。

保存所有警告和说明书以备查阅。

警告中的术语“电动工具”指市电驱动(有线)电动工具或电池驱动(无线)电动工具。

a) 工作场地的安全

- 1) 保持工作场地清洁和明亮。杂乱和黑暗的场地会引发事故。
- 2) 不要在易爆环境, 如有易燃液体、气体或粉尘的环境下操作电动工具。电动工具产生的火花会点燃粉尘或气体。
- 3) 操作电动工具时, 远离儿童和旁观者。注意力不集中会使你失去对工具的控制。

b) 电气安全

- 1) 电动工具插头必须与插座相配。绝不能以任何方式改装插头。需接地的电动工具不能使用任何转换插头。未经改装的插头和相配的插座将降低电击风险。
- 2) 避免人体接触接地表面，如管道、散热片和冰箱。如果你身体接触接地表面会增加电击风险。
- 3) 不得将电动工具暴露在雨中或潮湿环境中。水进入电动工具将增加电击风险。
- 4) 不得滥用软线。绝不能用软线搬运、拉动电动工具或拔出其插头。使软线远离热源、油、锐边或运动部件。受损或缠绕的软线会增加电击风险。
- 5) 当在户外使用电动工具时，使用适合户外使用的延长线。适合户外使用的电线将降低电击风险。
- 6) 如果无法避免在潮湿环境下操作电动工具，应使用带有剩余电流装置（RCD）保护的电源。RCD的使用可降低电击风险。

c) 人身安全

- 1) 保持警觉，当操作电动工具时关注所从事的操作并保持清醒。当你感到疲倦，或在有药物、酒精或治疗反应时，不要操作电动工具。在操作电动工具时瞬间的疏忽会导致严重人身伤害。
- 2) 使用个人防护装置。始终佩戴护目镜。防护装置，诸如适当条件下使用防尘面具、防滑安全鞋、安全帽、听力防护等装置能减少人身伤害。
- 3) 防止意外启动。在连接电源和/或电池盒、拿起或搬运工具前确保开关处于关断位置。手指放在开关上搬运工具或开关处于接通时通电会导致危险。
- 4) 在电动工具接通之前，拿掉所有调节钥匙或扳手。遗留在电动工具旋转零件上的扳手或钥匙会导致人身伤害。
- 5) 手不要过分伸展。时刻注意立足点和身体平衡。这样能在意外情况下能更好地控制住电动工具。
- 6) 着装适当。不要穿宽松衣服或佩戴饰品。让你的头发和衣服远离运动部件。宽松衣服、配饰或长发可能会卷入运动部件。
- 7) 如果提供了与排屑、集尘设备连接用的装置，要确保其连接完好且使用得当。使用集尘装置可降低尘屑引起的危险。
- 8) 不要因频繁使用工具而产生的熟悉感而掉以轻心，忽视工具的安全准则。某个粗心的动作可能在瞬间导致严重的伤害。

d) 电动工具使用和注意事项

- 1) 不要勉强使用电动工具，根据用途使用合适的电动工具。选用合适的按照额定值设计的电动工具会使你工作更有效、更安全。
- 2) 如果开关不能接通或关断电源，则不能使用该电动工具。不能通过开关来控制的电动工具是危险的且必须进行修理。
- 3) 在进行任何调节、更换附件或贮存电动工具之前，必须从电源上拔掉插头和/或卸下电池包（如可拆卸）。这种防护性的安全措施降低了电动工具意外起动的风险。
- 4) 将闲置不用的电动工具贮存在儿童所及范围之外，并且不允许不熟悉电动工具和不了解这些说明的人操作电动工具。电动工具在未经培训的使用者手中是危险的。

- 5) 维护电动工具及其附件。检查运动部件是否调整到位或卡住，检查零件破损情况和影响电动工具运行的其他状况。如有损坏，应在使用前修理好电动工具。许多事故是由维护不良的电动工具引发的。
- 6) 保持切削刀具锋利和清洁。维护良好地有锋利切削刃的刀具不易卡住而且容易控制。
- 7) 按照使用说明书，并考虑作业条件和要进行的作业来选择电动工具、附件和工具的刀头等。将电动工具用于那些与其用途不符的操作可能会导致危险情况。
- 8) 保持手柄和握持表面干燥、清洁，不得沾有油脂。在意外的情况下，湿滑的手柄不能保证握持的安全和对工具的控制。

e) 电池式工具使用和注意事项：

- 1) 仅使用生产者规定的充电器充电。将适用于某种电池包的充电器用到其他电池包时可能会发生着火危险。
- 2) 仅使用配有专用电池包的电动工具。使用其他电池包可能会产生伤害和着火危险。
- 3) 当电池包不用时，将它远离其他金属物体，例如回形针、硬币、钥匙、钉子、螺钉或其他小金属物体，以防电池包一端与另一端连接。电池组端部短路会引起燃烧或着火。
- 4) 在滥用条件下，液体可能会从电池组中溅出，应避免接触。如果意外碰到液体，用水冲洗。如果液体碰到了眼睛，还要寻求医疗帮助。从电池中溅出的液体可能会发生腐蚀或燃烧。
- 5) 不要使用损坏或改装过的电池包或工具。损坏或改装过的电池组可能呈现无法预测的结果，导致着火、爆炸或伤害。
- 6) 不要将电池包暴露于火或高温中。电池包暴露于火或高于130℃的高温中可能导致爆炸。

f) 维修

- 1) 让专业维修人员使用相同的备件维修电动工具。这将保证所维修的电动工具的安全。
- 2) 决不能维修损坏的电池包。电池包仅能由生产者或其授权的维修服务商进行维修。

切割机的其他特殊安全说明

- a) 工具随附的护罩必须牢固地装在电动工具上，且放置在最安全的地方，只有最小的切割片部分暴露在操作员面前。保持身体远离旋转轮的平面，并且勿使旁观者靠近。护罩有助于保护操作人员免于受到爆裂切割片碎片和意外触及切割片的危险。
- b) 电动工具仅可使用固结加筋切割片或金刚石锯片。这是因为附件即使能安装到工具上但也无法确保安全操作。
- c) 附件的额定转速必须至少达到电动工具上标示的最大转速。附件以比其额定转速大的转速运转会发生爆裂和飞溅。
- d) 始终为所选切割片选用未损坏的、直径适合的切割片法兰盘。合适的切割片法兰盘支撑切割片可以减小切割片破裂的可能性。
- e) 不要使用从大规格电动工具上剩的磨损加筋切割片。用于大规格电动工具的切割片不适用于较小规格工具的高速工况，并且可能会发生爆裂。
- f) 附件的外径和厚度必须在电动工具的额定能力范围内。不正确的附件尺寸不能得到充分防护或控制。

- g) 切割片和法兰的轴孔尺寸必须适合电动工具的主轴。切割片和法兰的轴孔若与电动工具安装件不相配合会导致失稳、过度震动并且可能会引起失控。
- h) 请勿使用破损的切割片。每次使用之前，请检查切割片是否有缺口和裂缝。如果电动工具或切割片跌落，请检查其是否受损，或者安装未受损的切割片。检查并安装切割片后，您本人和旁观者需要远离旋转切割片的平面，并且让电动工具以最大空载转速运行一分钟。受损切割片通常会在此测试期间碎裂。
- i) 佩戴个人防护装备。根据适用情况，使用面罩、安全护目镜或防护眼镜。适当情况下，戴上防尘面罩、听力保护器、手套和能阻挡细小磨料或工件碎片的工作围裙。护目装备必须能够阻挡各种操作产生的飞屑。防尘面罩或口罩必须能够过滤操作产生的颗粒。长期暴露在高强度噪声中会引起失聪。
- j) 让旁观者与工作区域保持一定安全距离。任何进入工作区域的人必须戴上防护用品。工件或破损切割片的碎片可能会飞出并导致紧邻操作区域的旁观者受伤。
- k) 仅在切割附件可能触及暗线之处进行操作时，要通过绝缘保持面来握持电动工具。切割配件如果接触到“带电”导线，电动工具的金属部件表面就会“带电”，并使操作人员触电。
- l) 切勿在附件完全停止之前放下电动工具。旋转的切割片可能会抓住表面并拉动电动工具，让您失去对工具的控制。
- m) 不要在携带电动工具时开动它。意外接触旋转附件可能会缠绕您的衣服并伤害身体。
- n) 经常清理电动工具的通风口。电动机风扇会将灰尘吸进机壳，过多的金属粉尘沉积可能会导致电气危险。
- o) 不要在易燃材料附近操作电动工具。火星可能会点燃这些材料。
- p) 不要使用需用冷却液的附件。用水或其他冷却液可能会导致触电或电击。

反弹和相关警告

反冲是因卡住或缠绕住的旋转切割片产生的突然反作用力。卡住或缠绕会引起旋转切割片的迅速堵转，随之使失控的电动工具在卡住点产生与切割片转动方向相反的运动。

反弹是由于电动工具使用不当和/或不正确的操作工序或环境造成的，采取以下适当的预防措施可避免反冲现象：

- a) 保持紧握电动工具，使您的身体和手臂处于正确状态以抵抗反冲力。如有辅助手柄，则要一直使用，以便最大限度地控制住启动时的反冲力或反力矩。如果采取了适当的预防措施，操作人员就可以控制反力矩或反冲力。
- b) 双手切勿靠近转动附件。附件可能会反弹碰到手。
- c) 身体不要对着旋转的切割片。反弹将在缠绕点驱使工具逆切割片运动方向运动。
- d) 处理尖角、锐边等时请格外小心。避免附件弹跳和被缠绕住。尖角、锐边或弹跳可能会缠绕旋转附件并引起失控或反冲。
- e) 请勿附接周边间隙超过 10 毫米或带有齿形锯片的锯条、木雕锯片、节状金刚轮。此类锯片会产生频繁的反弹和失控。
- f) 不要“挤压”切割片或对其施加过大的压力。不要试图切割过深。对切割片过度施压会增加负载，使切割片在切割时更容易扭曲或卡住，而且还会增大反冲或切割片爆裂的可能性。

- g) 当切割片被卡住或因任何原因而中断切割时，请切断电动工具的电源并握住工具不动，直到切割片完全停止。切勿试图在切割片仍在运行时使切割片脱离切割体，否则会发生反冲。检查并采取纠正措施以消除导致切割片卡住的因素。
- h) 不能在工件上重新启动切割操作。让切割片达到全速后再小心地重新切入切割。如果在工件上重新启动电动工具，切割片可能会卡住、爬升或反冲。
- i) 为板材或任何超大工件提供支撑可最大程度地降低切割片卡住和反冲的风险。大工件容易因自身的重量而下陷。必须在工件下方靠近切割线处和切割片两侧近工件边缘处放置支撑物。
- j) 对现有墙体或其他盲区进行“开口切割”时要格外小心。伸出的切割片可能会割到煤气管或水管、电线或可能引起反弹的物体。

附加安全信息

- 请勿使用切割片上四分之一处进行切割。其造成的反冲力可能造成严重伤害。
- 不建议使用本手册中未指定的附件，因其可能导致产生危险。使用可能使工具以高于其额定速率的速度运行的功率增强器会导致不当操作。
- 此工具不可使用圆锯片。这样可能造成严重伤害。
- 避免撞击或粗暴操作切割片。如果发生这种情况，请停止运行工具并检查切割片是否有裂痕或瑕疵。
- 请确保火花远离操作员，旁观者或易燃材料。使用砂光机或研磨机时可能会产生火花。火花可能会导致灼伤或引发火灾。
- 始终使用前手柄。牢固地拧紧手柄。应始终使用前手柄，以时刻保持对工具的控制。
- 切勿切入可能包含电线或管道的区域。这样可能造成严重伤害。
- 经常清洁工具，尤其是在长时间使用后。带有金属屑的粉尘和磨粒常常会在外表面聚积，并且可能会引起触电危险。
- 请勿长时间操作此工具。工具运行导致的振动可能会伤害您的手和手臂。使用手套提供额外缓冲，经常停下休息，限制使用时间。
- 工作时可能会产生灰尘、结晶材料，蒸汽和烟雾。始终佩戴防尘面具或呼吸保护装置。危害健康！

剩余风险

尽管遵守了相关的安全法规并采用了安全装备，某些剩余风险仍然是无法避免的。这些风险包括：

- 听力损伤。
- 飞溅颗粒造成的人身伤害风险。
- 使用时附件发热导致的灼伤风险。
- 长时间使用引起的人身伤害风险。
- 在混凝土和/或砖石环境中工作时，吸入粉尘导致的健康危害。

电气安全

电机只适用一种工作电压。请务必检查电池组的电压是否是铭牌上的电压一致。另外，请确保充电器电压和主电源的电压一致。



DEWALT 充电器符合 IEC60335 双重绝缘要求，因此无需使用接地线。

若电源线损坏，必须交由 DEWALT 维修部门采用专门制备的电线进行更换。

使用延长线

除非绝对必要，否则请勿使用延长线。使用适合您的充电器输入功率的合格延长线（见**技术参数**）。最小的导线尺寸为 1 平方毫米；最大长度为 30 米。

使用电缆卷筒时，请务必拉出所有的电缆。

请妥善保管好这些说明

充电器

DEWALT 充电器无需做出任何调整，专为简易操作而设计。

针对所有电池充电器的重要安全说明

请妥善保管好这些说明： 本手册包含重要的兼容电池充电器安全和操作说明（请参阅**技术参数**）。

- 在使用充电器之前，请先阅读所有指示以及充电器、电池组和使用电池组的产品上的警示标记。

警告： 触电危险。请勿让任何液体渗入充电器，否则会引起触电。

警告： 我们建议使用漏电保护额定电流为 30 毫安或以下的漏电保护装置。

警告： 灼伤危险。为降低人身伤害风险，请仅使用 DEWALT 充电式电池充电。使用其它类型的电池可能会引起爆裂，并导致人身伤害和损害。

警告： 应看管好儿童，以确保他们不将此设备当做玩具来玩。

注意： 在某些情况下，当充电器的插头插入电源插座时，充电器内部裸露的充电接触点可能因为外来物件而短路。请勿让能导电的异物靠近充电器腔，这些外来物件包括但不限于钢棉、铝箔或任何金属颗粒的堆积物。充电器内没有电池组时，请断开充电器与电源的连接。清洗前，务必拔掉充电器。

- **请勿试图使用本手册指定的充电器以外的其他任何充电器为电池组充电。** 充电器和电池组都是专门设计的，互相配合使用。
- **除了为 DEWALT 充电式电池充电以外，这些充电器并非设计用于其他用途。** 否则，可能会导致火灾、触电或电击。
- **请勿将充电器暴露于雨中或雪中。**
- **断开充电器连接时，应拔出插头，切勿拉拽电源线。** 这将降低对插头和电线的损害风险。
- **确保电源线布置在不易踩踏、踢绊、拉扯或会受到损害或压力的位置。**
- **除非绝对必要，否则请勿使用延长线。** 使用不正确的延长线可能导致火灾、触电或电击的风险。
- **请勿将任何物件放在充电器上面，或是把充电器放在可能会堵住通风槽的柔软表面，导致充电器的内部过热。** 请把充电器放置在远离任何热源的地方。充电器通过外壳顶端和底端的槽进行通风。
- **禁止使用电源线或插头已损坏的充电器。** 请立即更换这些充电器。
- **如果充电器受到强烈冲击、掉落或出现其他损坏情况，请勿使用充电器。** 请将损坏的充电器送到授权服务中心。
- **请勿自行拆卸充电器。** 请将需要检修或修理的充电器送到**授权服务中心**。重装不正确可能导致触电、电击或火灾风险。
- **必须立即将已损坏的电源线交由制造商、服务代理或类似的合格人员进行更换以防止安全隐患。**

- **清洁前，请先断开充电器和插座的连接，以降低触电风险。** 取出电池组不会降低此风险。
- **切勿**将两个充电器连接在一起。
- **充电器设计用于采用 220V 家用电源操作。请勿试图在任何其他电压下使用充电器。** 此规则不适用于车载充电器。

为电池充电 (图 B)

1. 放进电池组前，先将充电器的插头插到相应的电源插座上。
2. 将电池组 **24** 插入到充电器中，确定电池组完全就位。红色 (充电中) 指示灯将不断闪烁，表示充电过程已经开始。
3. 红色灯持续亮起表示充电完成。此时电池组已完全充电，您可以使用电池组或将电池组留在充电器上。要从充电器上取下电池组，请按下电池组上的电池释放按钮 **16**。

注： 为了确保锂离子电池的效能和使用寿命最大化，在首次使用电池组之前必须将其完全充电。

充电器操作

关于电池组的充电状态，请参阅以下指示灯说明。

充电状态指示灯

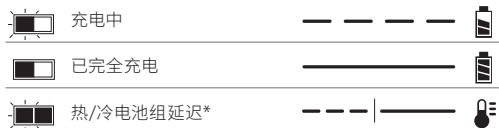

*红色指示灯会继续闪烁，但黄色指示灯在本次操作过程中会亮起。电池组达到适当温度后，黄色指示灯会熄灭，充电器将恢复充电程序。

此兼容充电器不能为故障的电池组充电。充电器指示灯不亮或“故障的电池组或充电器”指示灯闪烁时，表示电池有故障。

注： 这也可能意味充电器有故障。

如果充电器提示存在故障，请将充电器和电池组送到授权的维修中心进行测试。

热/冷电池组延迟

当充电器检测到电池组过热或过冷时，它会自动启动热/冷电池延迟模式，暂停充电，直到电池组达到适当的温度。然后，充电器会自动切换到电池组充电模式。此功能可确保电池组拥有最长的使用寿命。

冷电池组充电速度比热电池组充电速度慢。电池组在整个充电周期的充电速度都会较慢，即使电池组升温也不会恢复到最大速度。

DCB118 充电器配备专用于冷却电池组的内部风扇。电池组需要冷却时，风扇会自动启动。如果风扇运转不正常或通风槽堵塞，切勿操作充电器。请勿让异物进入充电器内部。

电子保护系统

XR 锂离子电池工具具有电子保护系统设计，可保护电池组免受过载、过热或过度放电之害。

如果电子保护系统处于运作状态，该工具将自动停止操作。如果发生这种情况，请将锂离子电池组放在充电器上，直至其完全充电。

壁挂式安装

这些充电器设计为可以安装在墙上，也可以直立在桌面或工作台上。如果安装在墙上，请确保充电器的位置可以连接到电源插座，并且远离墙角或其他可能妨碍空气流通的障碍物。将充电器背面作为在墙上安装螺丝的位置模板。使用至少 25.4 毫米长、螺丝

帽直径至少 7-9 毫米的石膏板螺丝 (单独购买) 牢牢固定充电器, 将螺丝最大限度钉入木材, 预留约 5.5 毫米露在墙外。将充电器背面的安装槽对准露出的螺丝, 完全放置到位。

充电器清洁说明

警告: 触电危险。清洁前, 请将充电器从交流电源插座上拔下。可用布或非金属软刷清除充电器外部的污垢和油脂。请勿使用水或任何清洁剂。切勿让任何液体渗入工具, 切勿让工具的任何部件浸在液体中。

电池组

针对所有电池组的重要安全说明

在订购更换电池组时, 请务必附上目录型号和电压。

包装箱内的电池组并未完全充电。使用电池组和充电器之前, 请阅读下列安全指示, 然后遵循所述的充电程序。

请阅读所有说明

- **请勿在易爆环境, 如有易燃液体、气体或粉尘的环境中充电或使用电池。**在充电器中插入或取出电池时可能会点燃粉尘或气体。
- **切勿强行将电池放进充电器。请勿以任何方式改装电池组以在不相容的充电器中使用, 否则电池组可能会破裂, 导致严重人身伤害。**
- 只使用 DEWALT 充电器为电池组充电。
- **请勿喷溅电池组或将其浸泡在水或其他液体中。**
- **请勿在温度可能达到或超过 40°C (104°F) 的地方 (如夏天户外的棚子或金属建筑物中) 存储或使用工具和电池组。**
- **即使电池组严重受损或完全损坏, 也请勿焚化电池组。**电池组在火灾中会发生爆炸。锂离子电池组在燃烧时会释放有毒烟雾和物质。
- **如果电池液体接触到皮肤, 请立即以中性肥皂和清水冲洗接触的地方。**如果电池液体不慎进入眼睛, 应睁开眼睛并用清水冲洗至少 15 分钟或直到刺激感消失。如果需要医疗救助, 请告知医护人员。电池电解质由液状有机碳酸盐和锂盐的混合物组成。
- **已打开电池的內部物质可能导致呼吸道刺激。**请保持空气流通。如果症状持续存在, 请就医。

警告: 灼伤危险。电池液如果接触到火花或火焰可能会燃烧。

警告: 切勿以任何理由试图打开电池组。电池组外壳破裂或损坏时, 请勿将电池组插入充电器。请勿挤压、掉落或损坏电池组。请勿使用受过强烈重击、掉落、碾压或以任何其它方式 (如被钉子穿破、受到锤子的重击、踩踏) 受损的电池组或充电器。否则可能会引起触电或电击。损坏的电池组应送回维修中心进行回收。

警告: 火灾危险。请勿在存储或搬运电池组时让金属物品接触暴露的电池两极。例如, 请勿将电池组放在围裙、口袋、工具箱、产品套件盒、抽屉等可能与散钉、螺丝、钥匙等物品接触的地方。

警告: 不用时, 将工具侧放在平稳的表面上, 确保不会有踢绊或掉落的危险。一些具有大型电池组的工具可以直立但可能会轻易被撞倒。

运输



警告: 火灾危险。电池运输途中, 如果电池两极意外接触导电材料, 可能会引发火灾。运输电池时, 务必保护电池两极, 确保与可能接触电池导致短路的材料良好绝缘。

DEWALT 电池符合所有适用的行业和法律标准规定的运输规范, 包括《联合国危险品运输建议规章范本》(UN Recommendations on the Transport of Dangerous Goods)、《国际航空运输协会 (IATA) 危险品规则》(International Air Transport Association (IATA) Dangerous Goods Regulations)、《国际海运危险品 (IMDG) 规则》(International Maritime Dangerous Goods (IMDG) Regulations) 和《欧洲危险货物国际公路运输协定》(European Agreement Concerning The International Carriage of Dangerous Goods by Road) (ADR)。锂离子电池和电池组已遵循《联合国危险品运输建议规章范本手册》第 38.3 节关于测试和标准的说明通过测试。

大多数情况下, 发运 DEWALT 电池组不属于完全管制的 9 类危险品。通常情况下, 只有当运输包含一个能量等级大于 100 瓦时 (Wh) 的锂离子电池时, 才需要作为完全管制的 9 类危险品发运。所有锂离子电池外壳上均标注有瓦时等级。此外, 由于法规比较复杂, 无论瓦时等级是多少, DEWALT 都不建议单独空运锂离子电池组。发运包含电池的工 (组合套件) 时, 如果电池组的额定能量不大于 100 瓦时 (Wh), 则可以空运。

无论发运是否纳入完全管制范围内, 运输公司均有责任遵循最新法规中关于包装、标签/标记和单据的要求。

本手册本节的信息是出于善意提供, 且认为在编制文档时准确无误。但是不提供明示或暗示的担保。购买方负有确保其行为遵守适用法律的责任。

运输 FLEXVOLT™ 电池

DEWALT FLEXVOLT™ 电池有两种模式: **使用和运输。**

使用模式: 当 FLEXVOLT™ 电池单独使用或用于 DEWALT 18 伏产品时, 将作为 18(20 Max) 伏电池操作。当 FLEXVOLT™ 电池用于 54 (60 Max) 伏或 108 (120 Max) 伏 (两个 54(60 Max) 伏电池) 的产品时, 将作为 54 (60 Max) 伏电池进行操作。

运输模式: 当电池盖连接到 FLEXVOLT™ 电池时, 电池会进入运输模式。保留电池盖用于运输。

处于运输模式时, 电池组内部的

电池芯会处于断电状态, 使 3 个低瓦时 (Wh) 等级的电池相当于 1 个高瓦时等级电池。这样, 增加 3

个低瓦时等级的电池可以使电池组不必遵守适用于更高瓦时电池的运输法规。

例如, 若运输额定瓦时为 3 x 36 瓦时, 则表示 3 个 36 瓦时的电池。使用瓦时额定值可能是 108 瓦时 (表示 1 个电池)。

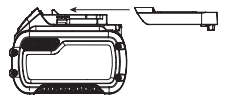

使用和运输标签标记示例

Use: 108 Wh
Transport: 3x36 Wh

存放建议

1. 最好将电池存放在阴凉、干燥、远离阳光直射、不会过热或过冷的地方。为了获得最佳的电池性能和使用寿命, 请您在不使用电池组时将其存储在室温下。
2. 长期存储时, 建议将完全充电的电池组从充电器取出, 存储在阴凉、干燥的地方, 以达到最佳效果。

注: 电池组不应在电池已完全耗尽的状态下存放。使用电池组之前, 必须重新为电池组充电。

充电器和电池组上的标签

除了在本手册中所使用的标志，充电器和电池组的标签还包括：



使用前请阅读使用手册。



要了解充电时间，请参阅**技术参数**。



请勿使用导电物体戳刺。



请勿对损坏的电池组充电。



请勿将其暴露于水中。



应立即更换有缺陷的电线。



请只在 4°C 和 40°C 之间的温度下充电。



只能在室内使用。



弃置电池组时，请妥善处理以保护我们的环境。

LI-ION



只使用指定的 DeWALT 充电器为 DeWALT 电池组充电。使用 DeWALT 充电器为非 DeWALT 电池充电可能会导致电池爆炸或出现其他危险情况。



请勿充电电池组。



使用（无电池盖）。示例：瓦时额定值为 108 瓦时（1 个 108 瓦时的电池）。



运输（有内置运输盖）。示例：瓦时额定值为 3 x 36 瓦时（3 个 36 瓦时的电池）。

电池类型

DCS690 使用 54 (60 Max) 伏特电池组。

这些电池组可用于：DCB606.DCB609。更多信息，请参阅**技术参数**。

包装内的物品

包装内的物品包括：

- 1 个 切割工具
- 1 个 金刚石锯片
- 1 个 树脂锯片
- 1 只 12.7 毫米扳手
- 1 个 电池充电器（仅限 X2 版本）
- 2 个 锂离子电池组（仅限 X2 版本）
- 1 本 说明手册

注：N 型号不包括电池组、充电器和工具箱。NT 型号不包括电池组和充电器。B 型号包括 Bluetooth® 电池组。

注：Bluetooth® 文字标记和徽标是归 Bluetooth®, SIG, Inc. 所有的注册商标，DeWALT 对此类标记的任何使用均获得许可。其他商标和商品名称归其各自所有者所有。

- 检查工具、部件或附件是否在运输过程中损坏。
- 操作前，请抽空仔细阅读并掌握本手册。

工具上的标记

工具上印有下列图形：



使用前请阅读使用手册。



请佩戴听力保护器。



请佩戴护目装备。



粉尘排放风险。



更多反冲击力风险！请勿使用切割片上部四分之一处进行切割。

日期码位置 (图 A)

日期码 **14** 印在工具外壳上，其中还包含制造年份。

示例：

2021 XX XX

制造年份

说明 (图 A)



警告：切勿改装本电动工具或其任何部件，否则可能会导致损坏或人身伤害。

- | | |
|-------------|-----------|
| 1 主手柄 | 9 轴孔螺钉 |
| 2 触发开关 | 10 主轴锁定按钮 |
| 3 锁定按钮 | 11 防护罩旋转杆 |
| 4 电池门 | 12 导板 |
| 5 12.7 毫米扳手 | 13 水阀 |
| 6 LED 指示灯 | 14 日期代码 |
| 7 前手柄 | 15 进水口 |
| 8 防护罩 | |

设计用途

您的切割工具专为专业切割应用而设计。切割混凝土时只能使用湿切法。切割金属时可以使用干切法。

请勿在存在易燃液体、气体的环境中使用。

您的切割工具是专业的电动工具。

请勿让儿童接触本工具。缺乏经验的操作员需要在监督下使用本工具。

- **儿童和体弱者。**在没有他人监督的情况下，儿童或体弱者不适宜使用本产品。
- 本产品不适合体力、感官或智力不足以及缺乏经验、知识或技能的人员（包括儿童）使用，除非一旁有能为他们的安全负责的监督人员。不得在无人监督的情况下让儿童接触本产品。
- **请勿**在没有连接供水系统的情况下对混凝土进行切割。

组装与调整

警告：为降低严重的人身伤害风险，在进行任何调整或取出/安装附件或配件之前，请关闭工具并断开电池组连接。请确保触发开关处于 OFF（关闭）位置。意外启动可能会导致人身伤害。

警告：请只使用 DEWALT 电池组和充电器。

插入或取出工具上的电池组 (图 B)

警告：请勿使用未锁定的电池门。务必防止水渗入电池盒。

注：请确保您的电池组 **24** 已完全充电。

将电池组安装到工具中

1. 松开并打开电池门 **4**。
2. 如需将电池组 **24** 安装到工具中，请将电池组与工具内的轨道对齐，然后将电池组滑入，使其牢牢地固定。确保电池组不会脱离工具。
3. 关闭电池门并确保其牢固锁紧。

从工具中取出电池组

1. 松开并打开电池门。
2. 按下释放按钮 **16**，将电池组从工具中稳妥地拉出。
3. 按照**为电池充电**中的说明将其插入充电器。

请勿让电池门保持开启。

电池组电量计 (图 B)

一些 DEWALT 电池组带有一个包含三个绿色 LED 指示灯的电量计，用于指示电池组内的剩余电量。

按下电量计按钮 **23** 不松开，即可启动电量计。三个绿色 LED 指示灯将以组合方式亮起，以指示剩余电量。当电池内的电量低于可用限制时，电量计将不会亮起，电池将需要重新充电。

注：电量计仅指示电池组的剩余电量。它并不表示该工具的功能，且将根据产品组件、温度和最终用户的使用情况而有所不同。

安装切割片 (图 A, C)

警告：灼伤危险。锋利部件。更换切割片时请务必佩戴手套。切割片边缘十分锋利或在操作过程中可能变得非常热，并且可能损伤裸露的双手。

1. 将装置放置在坚固的表面上，并将主轴 **21** 朝上。
2. 按住主轴锁定按钮 **10** 以防止主轴转动。
3. 使用提供的 12.7 毫米扳手 **5**（位于电池盒中），拆下主轴螺母 **17**，外夹垫圈 **18** 和使用过的切割片 **19**（如已安装）。主轴螺纹为右旋式。
4. 内夹垫圈 **20** 通过双 D 轴和固定环进行固定。
5. 将切割片滑过主轴。确保切割片滑行距离超过内夹垫圈的导向直径。滑动外夹垫圈。将外夹垫圈装上主轴螺母，使外夹垫圈自动对齐。确保切割片安装方向正确。
6. 接合主轴锁定按钮并用扳手拧紧螺母。请勿将主轴螺母拧得过紧。
7. 用手转动切割片以确保其位于居中位置。切割片不应与导板、护罩或螺母相碰。螺母和法兰应该紧固。

警告：此工具仅可使用带有 22.2 毫米轴孔的 230 毫米型 1/41 切割片。切勿将切割片强行推入机器或改变轴孔的尺寸。

调整防护罩角度 (图 D)

警告：当防护罩向后移动并导致更大的开口时，将增加受到反冲击力影响的风险。仅在需要时扩大防护罩的开口角度。

您可以调整防护罩的角度。

1. 如需调整防护罩的角度，请向后拉防护罩旋转杆 **11** 并握紧它。
2. 牢牢抓住防护罩 **8** 并将其旋转到所需角度。
3. 松开防护罩旋转杆并确保其啮合，以将防护罩锁定到位。如果防护罩旋转杆未啮合，请稍微旋转防护罩，直到防护罩旋转杆返回到锁定位置。

DEWALT 工具标签就绪 (图 E)

可选配件

您的切割工具自带安装孔 **22** 和用于安装 DEWALT 工具标签的紧固件。您需要使用一个 T15 钻头以安装该标签。DEWALT 工具标签专为使用 DEWALT Tool Connect™ 应用程序跟踪和定位专业电动工具、设备和机器而设计。为正确安装 DEWALT 工具标签，请参阅 DEWALT 工具标签手册。

操作

使用说明

警告：请始终遵守安全守则以及适用规则的要求。

警告：为降低严重的人身伤害风险，在进行任何调整或取出/安装附件或配件之前，请关闭工具并断开电池组连接。请确保触发开关处于 OFF（关闭）位置。意外启动可能会导致人身伤害。

正确的手持方式 (图 F)

警告：为降低严重的人身伤害风险，请务必使用正确的手持方式，如图所示。

警告：为降低严重人身伤害的风险，请务必紧握工具以防止意外事件。

正确的手持方式要求一只手握住手柄 **1**，另一只手则握住前手柄 **7**。

主轴锁定按钮 (图 A, C)

主轴锁定按钮 **10** 用于在更换附件时锁定主轴 **21**。

1. 如需接合主轴锁定按钮，请取下电池组并确保触发开关处于 OFF 位置。
2. 按下主轴锁定按钮并转动切割片和主轴，直到锁定按钮与主轴啮合。
3. 使用随附的扳手 **5** 拧下主轴螺母 **17**，然后将附件拆除或进行安装。主轴螺纹为右旋式。

锁止按钮 (图 A)

您的切割工具配有锁止按钮 **3**。如需将触发开关锁定在 OFF 位置，请从工具左侧按下锁止按钮。如需解锁触发开关，请从工具右侧按下锁止按钮。

LED 指示灯 (图 A)

当工具被推得太猛时，LED 灯 **6** 会亮起以示警告。在 LED 灯亮起后继续使用该工具可能导致工具过热或关闭。

操作 (图 A)



警告: 尝试启动时, 请在抬起工具前用双手牢牢抓住工具。



警告: 可采用专为此用途设计的切割片进行边缘切割。在进行边缘切割时请注意自我保护, 让防护装置的开口对着工件表面。



警告: 使用本工具进行切割作业时, 若用于边缘切割的切割片出现弯曲或扭曲, 则可能导致碎裂或反弹。



警告: 不要将边缘切割切割片用于表面磨削, 因为这些切割片自身的设计构造并不足以抵抗表面磨削所产生的侧压。这样可能会导致切割片爆裂和人员受伤。

- 牢牢抓住主手柄 **1** 和前手柄 **7**。
- 将切割片与要切割的材料对齐。确保没有任何物体靠近或在切割片水平线上。
- 按下触发开关 **2** 并保持一段时间, 然后用适当的压力缓缓将切割片压过工件。导板 **12** 可用于在切割时帮助引导工具。请勿强制使用本工具。为获得最高工作效率并延长切割片使用寿命, 请保持切割片转速处于高速状态。
- 要停止工具, 请松开触发开关 **2**。

湿切法 (图 A, G, H)



警告: 禁止在头顶上方处使用电锯。当需要使用水时, 将切割角度限制于水平位置, 以降低水进入工具的风险。



警告: 湿切法仅可适用于金刚石锯片。

- 将水源连接到进水口 **15**。
- 为调节水流量, 将水阀 **13** 旋转到打开位置, 如图 G 所示。如需停止水流, 将水阀旋转到关闭位置, 如图 H 所示。
- 按照**操作**中的说明继续进行切割。
- 工作结束时, 将工具与水源断开。

用途



警告: 切勿使用本工具切割镁。镁颗粒可能导致燃烧, 并造成人身伤害。



警告: 切割混凝土必须仅使用湿切法进行。

- 最大 3 毫米测量金属板
- 混凝土, 煤渣块和砖块
- 加强杆; 通常直径小于 25.4 毫米
- 3 毫米直径的混凝土丝网
- 波纹地板和天花板形式 (混凝土形式)
- 电导管壁厚 3 毫米
- 最大 3 毫米厚的结构形式, 如通道、角度, 板材等

注: 由于可能发生电气过载, 建议不要切割比上述列出的材料更重的材料。

运输和储存

在运输和储存期间, 使用锁止按钮锁定触发开关。

在工具存放期间请取出电池组。

维护

您的 DEWALT 电动工具设计精良, 可以长期使用, 仅需极少维护。要持续获得令人满意的工作效果, 需要进行合适的工具维护和定期清洁。



警告: 为降低严重的人身伤害风险, 在进行任何调整或取出/安装附件或配件之前, 请关闭工具并断开电池组连接。请确保触发开关处于 OFF (关闭) 位置。意外启动可能会导致人身伤害。

充电器和电池组无法维修。



润滑

本电动工具无需另行润滑。



清洁



警告: 一旦看到通风口及其周围积聚了尘屑, 请用干燥的空气将灰尘和尘屑从主机外壳内吹出。执行此过程时, 需戴上经认可的护目装备和防尘面具。



警告: 请勿使用溶剂或其它刺激性化学制品来清洁工具的非金属部件。这些化学物质可能会削弱这些部位使用的材料。请用布蘸温和的肥皂水擦拭。切勿让任何液体渗入工具, 切勿让工具的任何部件浸在液体中。

可选配件



警告: 由于非 DEWALT 供应的配件未经本产品匹配测试, 将此类配件用于本工具可能造成伤害。为降低人身伤害风险, 本产品只可使用 DEWALT 推荐的附件。



警告: 附件的额定转速必须至少等于工具警告标签上的建议转速。切割片和其他附件以比其额定转速大的转速运转可能会引发飞溅并导致伤害。附件额定值必须始终大于工具标牌上所示的工具速度。选择适合切割作业的锯片。



警告: 小心处理和存放, 以防止因热冲击、热度, 机械损坏等造成的损坏。储存在干燥的保护区域, 以避免高湿度, 冰冻温度或极端温度变化。

请向您的经销商咨询更多关于合适附件的信息。

保护环境



分类回收。由此符号标记的产品和电池不得与普通家庭垃圾一起处理。

产品和电池包含可恢复或回收的材料, 从而降低对原材料的需求。请根据当地供给回收电子

产品和电池。要获得更多信息, 请参看 www.2helpU.com。

充电式电池组

本电池组使用寿命长, 不能提供顺利完成工作所需的电力时, 必须进行充电。电池技术寿命结束时, 请妥善处理以保护环境:

- 耗尽电池组的电力, 然后从工具上拆下。
- 锂离子电池是可回收的。请将它们送往您的经销商处或当地的回收站。回收的电池组将被妥善循环利用或处理。

制造商: 百得德国公司

地址: Black & Decker Str.40 65509 Idstein, 德国

产地: 江苏苏州

产品中有害物质的名称及含量

部件名称	有害物质					
	铅 (Pb)	汞 (Hg)	镉 (Cd)	六价铬 (Cr(VI))	多溴联苯 (PBB)	多溴二苯醚 (PBDE)
马达组件	O	O	O	O	O	O
机壳组件	O	O	O	O	O	O
控制部件 (开关, PCB 等)	X	O	O	O	O	O
传动部件	O	O	O	O	O	O
电池包	X	O	O	O	O	O
充电器	X	O	O	O	O	O
附件 (钻头/砂轮片等)	O	O	O	O	O	O
电线组件	X	O	O	O	O	O

本表格依据 SJ/T 11364 的规定编制。

O: 标识该有害物质在该部位所有均质材料中的含量均在 GB/T 26572 规定的限量要求以下。

X: 标识该有害物质至少在该部位的某一均质材料中的含量超出 GB/T 26572 规定的限量要求

备注: 本产品不必包含以上所述的所有部件。由于生产工艺和技术的不可替代性, 本产品中含有某些有害物质, 在环保使用期限内可以放心使用, 超过环保使用期限之后则应进入回收循环系统。

环保使用期限为“电子电气产品中含有的有害物质不会发生外泄或突变, 电子电气产品用户正常使用该电子电气产品不会对环境造成严重污染或对其人身、财产造成严重损害的期限”。



: 环保使用期限为 20 年。此环保使用期限不代表产品的安全使用期限和质量保证年限。

충전콘크리트절단기

DCS690

축하합니다!

DEWALT 공구를 선택해 주셔서 감사합니다. 제품 개발과 혁신을 통한 다년간의 경험은 DEWALT를 전문 전동 공구 사용자들이 가장 믿을 수 있는 제품으로 만들어 왔습니다.

기술 데이터

		DCS690	
전압	V_{DC}	54(60 MAX)	
배터리 유형		리튬 이온	
휠 직경	mm	230	
휠 내경	mm	22.2	
무부하/정격 속도	분 ⁻¹	6600	
휠 둘레 두께(최대)			
금속	mm	3.6	
볼트나사산규격		M8	
물 신속 연결장치	mm	12.5	
무게(배터리 팩 제외)	kg	4.9	



경고: 부상 위험을 줄이려면 사용 설명서를 숙지하십시오.

정의: 안전 지침

다음 정의는 각 경고 문구의 심각도를 설명합니다. 사용 설명서를 읽고 다음 기호들에 유의하십시오.



위험: 절박한 위험 상태를 나타내며, 방지하지 않으면 **사망** 또는 **심각한 부상**을 초래합니다.



경고: 잠재적 위험 상태를 나타내며, 방지하지 않으면 **사망** 또는 **심각한 부상**을 초래할 수 있습니다.



주의: 잠재적으로 위험한 상태를 나타내며, 방지하지 않으면 **경미하거나 가벼운 부상**을 초래할 수 있습니다.

참고: 신체 부상을 초래하지 않는 행위를 나타내며 방지하지 않으면 **재산상의 손해**가 발생할 수 있습니다.



감전 위험을 나타냅니다.



화재 위험을 나타냅니다.

배터리				충전기/충전 시간(분)							
카탈로그 번호	V_{DC}	Ah	무게 (kg)	DCB104	DCB107	DCB112	DCB115	DCB117	DCB118	DCB132	DCB1112
DCB546/DCB606	18/54 (최대 20/60)	6.0/2.0	1.05	60	270	170	90	40	60	90	40
DCB547/DCB609	18/54 (최대 20/60)	9.0/3.0	1.46	75*	420	270	135*	60	75*	135*	60
DCB548/DCB612	18/54 (최대 20/60)	12.0/4.0	1.44	120	540	350	180	80	120	180	80
DCB181	18 (최대 20)	1.5	0.35	22	70	45	22	22	22	22	22
DCB182/DCB204	18 (최대 20)	4.0	0.61	60/40**	185	120	60	60/40**	60/40**	60	120
DCB183/DCB203	18 (최대 20)	2.0	0.40	30	90	60	30	30	30	30	60
DCB184/DCB205	18 (최대 20)	5.0	0.62	75/50**	240	150	75	75/50**	75/50**	75	150
DCB185	18 (최대 20)	1.3	0.35	22	60	40	22	22	22	22	X
DCB187	18 (최대 20)	3.0	0.54	45	140	90	45	45	45	45	90
DCB189/DCB240	18 (최대 20)	4.0	0.54	60	185	120	60	60	60	60	120
DCB186	18 (20 Max)	6.0	0.95	60	270	170	90	60	60	90	60

*날짜 코드 2018114758 또는 그 이후

**날짜 코드 201536 또는 그 이후

전동 공구에 관한 일반 안전 경고



경고: 안전 경고와 지시사항을 모두 읽으십시오. 경고와 지시 사항을 준수하지 않으면 감전, 화재 및/또는 심각한 부상을 초래할 수 있습니다.

항후 참고할 수 있도록 모든 경고 및 지시 사항을 보관해두십시오.

경고에서 사용된 "전동 공구"라는 용어는 주 공급 전원에 의해 전기가 공급되는(유선) 전동 공구 또는 충전식(무선) 전동 공구를 의미합니다.

1) 작업장 안전

- 작업장을 항상 청결하고 밝게 유지하십시오.** 혼잡하거나 어두운 작업장에서는 사고가 발생하기 쉽습니다.
- 가연성 액체, 가스 또는 먼지 등 폭발 가능성이 있는 환경에서 전동 공구를 사용하지 마십시오.** 전동 공구에서 먼지가 가스를 발화시킬 수 있는 불꽃이 튀 수 있습니다.
- 전동공구를 사용하는 공간에는 어린이 또는 주변 사람들이 가까이 오지 못하도록 하십시오.** 주변이 산만해져 통제력을 잃을 수 있습니다.

2) 전기 안전

- a) **전동공구의 플러그는 콘센트와 형식이 일치해야 하며, 플러그를 어떤 형태로든 개조하지 마십시오. 또한 접지된 전동공구에 다른 어댑터 플러그를 사용하지 마십시오.** 개조되지 않은 플러그 및 형식이 일치하는 콘센트를 사용하면 감전 위험이 줄어듭니다.
- b) **파이프 관, 라디에이터, 렌치, 냉장고 등의 접지 표면에 물이 닿지 않도록 하십시오.** 물에 닿을 경우 감전이 될 위험이 높아집니다.
- c) **전동 공구를 비 또는 습한 환경에 노출하지 않도록 주의하십시오.** 전동 공구에 물이 들어가면 감전 위험이 높아집니다.
- d) **코드를 함부로 다루지 마십시오. 코드를 사용하여 전동공구를 운반하거나, 코드를 과도하게 잡아당겨서 플러그를 뽑지 않도록 주의 하십시오. 전열코드가 열기 또는 오일과 접촉되는 것을 피하고, 날카로운 모서리 또는 기기의 기둥 부위에 닿지 않도록 주의 하십시오.** 코드가 손상되거나 얽혀 있으면 감전 위험이 높아집니다.
- e) **전동 공구를 실외에서 사용할 때는 실외 사용에 적합한 연장 코드를 사용하십시오.** 실외 사용에 적합한 코드를 사용하면 감전 위험이 줄어듭니다.
- f) **전동공구를 습한 공간에서 사용할 경우, 반드시 누전 차단기를 사용하십시오. 누전 차단기(RCD)를 사용하면 감전의 위험이 줄어듭니다. RCD를 사용하면 감전의 위험이 줄어듭니다.**

3) 신체 안전 사항

- a) **전동 공구로 작업할 때는 방심하지 말고 작업에 주의하면서 상식에 따르십시오. 피곤한 상태이거나 약물, 술, 치료제를 복용한 상태에서는 전동 공구를 사용하지 마십시오.** 전동 공구를 사용하는 중에 주의력을 잃어 순간적으로 부상을 당할 수 있습니다.
- b) **신체 보호 장비를 착용하십시오. 항상 보안경을 착용하십시오.** 적합한 상황에서 방진 마스크, 미끄럼 방지 안전화, 안전모 또는 청력 보호 기구 등의 보호 장비를 사용하면 신체 부상 위험이 줄어듭니다.
- c) **의도하지 않은 장비 가동 방지. 전원 및/또는 배터리 팩에 연결한 상태로 공구를 선택 또는 운반할 때는 사전에 스위치가 꺼짐 위치에 있는지 반드시 확인하십시오.** 스위치가 켜짐 위치에 있는 상태에서 스위치에 손가락이 닿은 상태로 전동 공구를 운반하거나 전동 공구에 전원을 공급하면 사고가 발생할 수 있습니다.
- d) **전동 공구를 켜기 전에 모든 조정 키 또는 렌치를 제거하십시오.** 전동 공구의 회전 부품에 렌치가 끼가 부착되어 있으면 부상을 당할 수 있습니다.
- e) **무리하게 팔을 뻗지 마십시오. 항상 올바른 자세로 서서 균형을 유지하십시오.** 안정된 자세로 작업을 할 경우 전동 공구를 안전하게 사용할 수 있습니다.
- f) **적절한 작업복을 착용합니다. 헐렁한 옷이나 장신구를 착용하지 마십시오. 머리카락, 옷 및 장갑이 움직이는 부품에 닿지 않도록 유의하십시오.** 헐렁한 옷, 장신구 또는 긴 머리카락은 움직이는 부품에 걸릴 수 있습니다.
- g) **먼지 배출 및 집진 시설 연결을 위한 장치가 제공된 경우, 이를 장치가 연결되어 적절히 사용되고 있는지 반드시 확인하십시오.** 집진 장치를 사용하면 먼지와 관련된 위험을 줄일 수 있습니다.

4) 전동 공구 사용 및 관리

- a) **전동 공구에 무리한 힘을 가하지 마십시오. 해당 용도에 맞는 올바른 전동 공구를 사용하십시오.** 올바른 전동 공구를 사용하여 설계된 속도로 작업을 더욱 안전하고 정확하게 수행할 수 있습니다.
- b) **꺼지지 않거나 꺼지지 않는 경우 전동 공구를 사용하지 마십시오.** 스위치가 제어되지 않는 전동 공구는 위험하므로 수리해야 합니다.
- c) **전동 공구를 조정하거나 액세서리를 변경하거나 보관하기 전에 전원 및/또는 배터리 팩에서 플러그를 빼십시오.** 이러한 예방적 안전 조치를 따라야 전동 공구가 갑자기 작동할 위험이 줄어듭니다.
- d) **사용하지 않는 전동 공구는 어린이의 손이 닿지 않는 곳에 보관하고, 전동 공구나 본 지시 사항에 익숙하지 않은 사람이 전동 공구를 절대 사용하지 못하게 하십시오.** 전동공구에 대한 훈련을 받지 않은 사용자가 전동공구를 함부로 다룰 경우 예기치 않은 사고를 초래 할 수 있습니다.
- e) **전동 공구 유지 보수. 움직이는 부품의 잘못된 정렬이나 바인딩, 부품 파손 및 기타 전동 공구의 작동에 영향을 미칠 수 있는 기타 모든 상태를 확인하십시오.** 손상된 부분이 있는 경우 사용하지 전에 전동 공구를 수리하십시오. 많은 사고는 전동 공구를 제대로 유지 보수하지 않아 발생합니다.
- f) **공구를 깨끗한 상태로 유지하십시오.** 질삭 가장자리를 예리하게 잘 유지하면 질삭기를 사용할 때 바인딩이 적고 다루기가 용이합니다.
- g) **작업 환경과 수행할 작업을 고려하여, 본 지시 사항에 따라 전동 공구, 액세서리 및 톨 비트 등을 사용하십시오.** 본 사용 설명서의 내용과 다른 용도로 전동 공구를 사용하면 위험한 상황이 발생할 수 있습니다.

5) 배터리 공구 사용 및 관리

- a) **다시 충전할 때는 제조업체에서 지정한 충전기만 사용하십시오.** 한 배터리 팩 유형에 적합한 충전기를 다른 배터리 팩과 함께 사용할 경우 화재의 위험이 있습니다.
- b) **전동 공구를 사용할 때는 특수 설계된 배터리를 함께 사용하십시오.** 다른 배터리 팩을 사용하면 부상을 입거나 화재의 위험이 있습니다.
- c) **배터리 팩을 사용하지 않을 때에는 클립, 동전, 키, 못, 나사 등의 금속 물체나, 단자 간에 연결할 수 있는 작은 금속 물체가 닿지 않도록 멀리 두십시오.** 배터리 단자가 단락되면 화상을 입거나 화재가 발생할 위험이 있습니다.
- d) **배터리를 과다 사용하면 배터리액이 흘러 나올 수 있는데 접촉을 피하십시오.** 실수로 접촉한 경우에는물로 씻으십시오. 액체가 눈에 들어가면 치료를 받으십시오. 배터리에서 나온 액체는 통증을 유발하거나 화상을 입힐 수 있습니다.

6) 정비

- a) **자격을 갖춘 기술자가 동일 교체 부품을 사용하여 정비 작업을 수행해야 합니다.** 그래야 전동 공구의 안전이 보장됩니다.

절단기에 한해 적용되는 추가 안전 지침

- a) **최대한의 안전을 위해 가드는 전동 공구에 단단히 장착하고 작업자를 향한 휠 노출이 최소화되도록 배치해야 합니다.** 사용자와 주변인은 회전하는 휠 작업대로부터 멀리 위치를 잡으십시오. 가드는 작업자가 휠과 실수로 닿거나 손상된 휠 파편으로부터 작업자를 보호해 줍니다.

- b) **전동 공구에는 유기 강화 휠 또는 다이아몬드 톨날만 사용하십시오.** 전동 공구에 부착할 수 있다고 해서 반드시 안전하게 조작할 수 있는 것은 아닙니다.
- c) **액세서리의 정격 속도는 최소한 전동 공구에 표기되어 있는 최대 속도와 같아야 합니다.** 정격 속도보다 빠르게 작동하는 액세서리는 파손되어 튀겨 나갈 수 있습니다.
- d) **항상 선택한 휠에 맞는 직경이 정확한 손상되지 않은 휠 만조를 사용하십시오.** 적합한 휠 만조는 휠을 지지해 휠 파손 가능성을 줄여줍니다.
- e) **더 큰 전동 공구에서 사용했던 마모된 강화 휠을 사용하지 마십시오.** 더 큰 전동 공구용으로 제작된 휠은 작은 공구의 높은 속도에 적합하지 않아 파열될 수 있습니다.
- f) **액세서리의 외경 및 두께는 사용하는 전동 공구의 용량 등급 이내이어야 합니다.** 잘못된 규격의 액세서리는 제대로 보호하거나 제어할 수 없습니다.
- g) **휠 및 만조의 주축 크기는 전동 공구의 스피들에 꼭 맞아야 합니다.** 주축 규격이 전동 공구에 장착할 하드웨어와 맞지 않는 휠과 만조는 균형을 잃어 과도하게 진동하며 통제할 수 없게 됩니다.
- h) **손상된 휠은 사용하지 마십시오.** 사용 전에 휠이 깨이거나 갈라지지 않았는지 검사하십시오. 전동 공구나 휠을 떨어뜨린 경우에는 손상된 부분이 없는지 검사하고 손상된 부분이 있을 경우 손상되지 않은 휠을 설치하십시오. 휠을 검사 및 설치한 뒤 회전하는 휠 작업대에서 멀리 거리를 유지하고 전동 공구를 1분 간 최대 무부하 속도로 작동시키십시오. 휠이 손상된 경우 보통 이 테스트 중에 떨어져 나갑니다.
- i) **신체 보호 장비를 착용하십시오.** 용도에 따라 안전보호구, 안전 고글 또는 보안경을 사용하십시오. 필요에 따라 작은 연삭 또는 가공품 파편을 막을 수 있는 방진 마스크, 청력보호구, 장갑 및 작업용 앞치마를 착용하십시오. 보안경은 다양한 작업으로 인해 생성되는 비산 파편들을 차단할 수 있어야 합니다. 마스크나 방독 마스크는 작업으로 인해 생성되는 먼지를 거를 수 있어야 합니다. 높은 소음에 오랫동안 노출되면 청력이 손상될 수 있습니다.
- j) **주변 사람들이 작업 영역으로부터 안전 거리를 유지하게 하십시오.** 작업 영역에 들어오는 사람들은 모두 신체 보호 장구를 착용해야 합니다. 작업을 또는 손상된 휠 파편이 작업 중인 곳을 벗어나 멀리 날아가 부상을 입힐 수 있습니다.
- k) **절삭 액세서리가 숨겨진 배선에 접촉할 수 있는 작업을 수행할 때는 절연된 그림형 표면만 당도록 하여 전동 공구를 잡으십시오.** "전류가 흐르는" 전선에 접촉된 절삭 액세서리는 전동 공구의 노출된 금속 부품을 "전류가 흐르는" 상태로 만들어 작업자를 감전시킬 수 있습니다.
- l) **절대 액세서리가 완전히 멈출 때까지 전동 공구를 내려 놓지 마십시오.** 회전 휠이 표면에 튀겨 전동 공구를 제어하지 못하게 될 수 있습니다.
- m) **전동 공구를 허리에 차고 이동할 때는 작동시키지 마십시오.** 회전 액세서리와 실수로 닿게 되면 옷이 휘감겨 액세서리가 신체에 박힐 수 있습니다.
- n) **전동 공구의 통풍구를 주기적으로 청소하십시오.** 모터의 팬은 하우징 내부로 먼지를 흡입하는데 금속 가루가 너무 많이 쌓이면 전기 장치가 고장 날 수 있습니다.
- o) **가연성 물질 근처에서 전동 공구를 작동시키지 마십시오.** 스파크로 인해 점화가 될 수 있습니다.
- p) **냉각용 액체가 필요한 액세서리는 사용하지 마십시오.** 물이나 기타 액체 냉매를 이용하면 감전사 또는 감전될 수 있습니다.

반동 및 관련 경고

반동이란 회전하는 휠이 꼭 끼거나 장애물에 걸려 생기는 갑작스런 반작용을 의미합니다. 장애물에 끼거나 걸리면 회전하는 휠이 급속히 감속되어 통제력을 잃은 전동 공구가 걸린 지점에서 휠 회전 방향과 반대되는 방향으로 밀립니다.

반동은 전동 공구를 잘못 사용하거나 잘못된 조작 절차 또는 조건으로 인해 발생할 수 있으며 아래와 같은 올바른 예방 조치를 통해 막을 수 있습니다.

- a) **전동 공구를 꼭 쥐고 반발력에 저항할 수 있는 자세를 유지하십시오.** 반동이나 시동 중의 토크 반발력을 최대한 제어할 수 있도록 보조 핸들이 있으면 항상 이용하십시오. 작업자가 적절한 예방 조치를 취하면 토크 반발력이나 반동력을 제어할 수 있습니다.
- b) **절대 회전하는 액세서리 가까이 손을 두지 마십시오.** 액세서리가 손에 뿔 수 있습니다.
- c) **회전하는 휠의 일직선 상에 있지 마십시오.** 반동은 휠이 걸린 지점에서의 휠 움직임과 반대 방향으로 공구가 튀게 합니다.
- d) **모서리, 날카로운 가장자리 등을 가공할 때는 특히 주의하십시오.** 액세서리가 튀거나 걸리지 않게 하십시오. 모서리, 날카로운 가장자리 또는 탄력 있는 부분에는 회전 액세서리가 걸려 통제력을 잃거나 튀어 오르기 쉽습니다.
- e) **전기통 목공용 날, 10 mm 이상 주변부와 틈이 있는 분할된 다이아몬드 휠 또는 틸기가 있는 톨날을 부착하지 마십시오.** 이런 톨날은 반동이 생기거나 통제력을 잃게 되는 경우가 잦습니다.
- f) **휠이 "걸리게" 하거나 과도한 압력을 주지 마십시오.** 지나치게 깊은 절단을 시도하지 마십시오. 휠에 과도한 압력을 가하면 부하가 증가해 휠이 뒤틀리거나 절단 부위에 고착되거나 반동 또는 틸이 파손될 가능성이 있습니다.
- g) **어떤 이유로든 휠이 고착되거나 절단이 되지 않을 때는 전동 공구의 전원을 끄고 휠이 완전히 멈출 때까지 전동 공구를 움직이지 않게 하십시오.** 휠이 움직이는 동안에는 절단 부위에서 휠을 떼려 하지 마십시오. 그렇지 않으면 반동이 생길 수 있습니다. 검사를 받아서 휠 고착 원인을 제거하기 위한 조치를 취하십시오.
- h) **작업물에서 절단 작업을 다시 시작하지 마십시오.** 휠이 최대 속도에 도달하도록 한 뒤 조심해서 절단을 다시 시작하십시오. 작업물에서 전동 공구를 다시 가동하면 휠이 고착되거나 작업물을 타고 휠 올라가거나 뿔 수 있습니다.
- i) **패널 또는 너무 큰 작업물은 휠이 끼여 반동이 생길 위험을 최소화할 수 있도록 받침대로 받쳐 주십시오.** 작업물이 너무 크면 무게로 인해 쳐지곤 합니다. 지지대는 가공물 아래 절단선 가까이, 그리고 휠 양쪽의 가공물 가장자리 가까이 배치해야 합니다.
- j) **기존의 벽 또는 다른 앞이 안 보이는 영역에 "포켓 컷"을 할 때는 각별히 주의하십시오.** 휠이 전진하면서 가스관이나 수도관, 전기 배선 또는 반동을 유발할 수 있는 물체를 자를 수 있습니다.

추가 안전 정보

- **절단 시 휠의 상부 쪽을 사용하지 마십시오.** 반동으로 인해 심각한 부상을 당할 수 있습니다.
- **본 설명서에 지정되지 않은 액세서리 사용은 권장되지 않으며 그러한 액세서리를 사용하면 위험할 수 있습니다.** 정격

속도보다 더 높은 속도에서 공구가 작동되도록 할 수 있는 전동 부스터를 사용하면 오히려 위험할 수 있습니다.

- 이 공구에 **원형 톱날을 사용하지 마십시오.** 심각한 부상을 당할 수 있습니다.
- **힘을 툴기거나 거칠게 다루지 마십시오.** 이런 식으로 취급한 경우, 공구를 멈추고 힘에 균열이나 결함이 있는지 검사하십시오.
- **작업자, 주변 사람 또는 가연성 물질에 불꽃이 직접 닿지 않도록 하십시오.** 샌더 또는 그라인더를 사용하는 동안 불꽃이 발생할 수 있습니다. 불꽃으로 인해 화상을 입거나 화재가 발생시킬 수 있습니다.
- **항상 전면 핸들을 사용하십시오. 확실하게 핸들을 조이십시오.** 항상 공구를 완벽히 제어하려면 항상 전면 핸들을 사용해야 합니다.
- **전기 배선 또는 관이 포함되어 있을 수 있는 영역을 절단하지 마십시오.** 심각한 부상을 당할 수 있습니다.
- **공구를 자주 청소하십시오. 특히 거친 작업을 한 뒤에는 더 자주 하십시오.** 금속 입자가 포함되어 있는 먼지와 티끌이 내부 표면에 쌓여 감전을 일으키는 경우가 종종 있습니다.
- **본 공구를 장시간 사용하지 마십시오. 공구 작동으로 인한 진동은 손과 팔에 유해할 수 있습니다.** 장갑을 사용하여 추가 쿠션을 제공하고 종종 휴식을 취하여 진동에 의한 노출을 제한하십시오.
- **작업하는 동안 먼지, 결정성 물질, 증기 및 연기가 발생할 수 있습니다.** 항상 방진 마스크 또는 호흡기 보호 장구를 착용하십시오. 건강 위험!

기타 발생 가능한 위험

관련된 안전 규정을 준수하고 안전 장치를 사용한다고 해도 특정한 위험은 피할 수 없습니다. 이러한 위험은 다음과 같습니다.

- 청력 손상.
- 파편 날림으로 인한 신체 부상 위험.
- 작업 중 뜨거워지는 액세서리로 인한 화상 위험.
- 장시간 사용으로 인한 신체 부상의 위험.
- 콘크리트 및/또는 석재 가공 시 발생한 먼지를 들이마셔서 발생할 수 있는 건강 위험.

전기 안전

전기 모터는 한 가지 전압에만 맞추어 설계되었습니다. 배터리 팩 전압이 명판에 기재된 전압과 일치하는지 항상 확인하십시오. 또한 충전기의 전압이 주전원의 전압과도 일치하는지 확인하십시오.



DeWALT 충전기는 IEC60335에 따라 이중 절연되어 있습니다. 따라서 접지선이 필요하지 않습니다.

전원 코드가 손상된 경우에는 DeWALT 서비스 센터를 통해 특수 제작된 코드로 교체해야만 합니다.

연장 케이블 이용

연장 코드는 가끔씩 사용하지 마십시오. 사용 중인 전원공급기 정격전원에 맞는 승인된 연장 코드를 사용하십시오(기술 데이터 참조). 최소 도체 크기는 1 mm², 최대 길이는 30 m입니다.

케이블 릴을 사용할 때는 항상 케이블을 완전히 푸십시오.

본 지침을 잘 보관해 두십시오.

충전기

DeWALT 충전기는 어떠한 조절 작업도 필요 없으며 최대한 작동하기 쉽게 설계되었습니다.

모든 배터리 충전기에 대한 중요한 안전 지침

본 지침을 잘 보관해 두십시오. 본 사용 설명서에는 호환이 되는 배터리 충전기에 대한 중요한 안전 및 작업 지침이 포함되어 있습니다(기술 데이터 참조).

- 충전기를 사용하기 전에 충전기, 배터리 팩, 그리고 배터리 팩 관련 제품에 대한 지침과 주의 표시를 숙지하십시오.



경고: 감전 위험. 충전기 내부에 액체가 들어가지 않도록 하십시오. 감전될 수 있습니다.



경고: 정격 전류 전류가 30mA 미만인 누전 차단기를 사용하는 것이 좋습니다.



주의: 화상 위험. 신체 부상의 위험을 줄이려면 DeWALT 충전용 배터리로만 충전하십시오. 다른 유형의 배터리는 폭발로 인한 신체 부상과 손상을 초래할 수 있습니다.



주의: 어린이가 본 제품을 가지고 놀지 못하도록 항상 주의해야 합니다.

참고: 특정 조건에서, 충전기가 전원 공급기에 연결되어 있으면 충전기 내부에 노출된 충전 접점이 이물질에 의해 단락될 수 있습니다. 철부스러기, 알루미늄 호일, 금속 입자 축적물 등의 전도성 이물질은 충전기 캐비티에 닿지 않게 해야 합니다. 캐비티 안에 배터리 팩이 없을 경우 항상 배터리 전원 공급기에서 충전기의 플러그를 뽑으십시오. 충전기를 청소할 때는 플러그를 뽑아야 합니다.

- **본 사용 설명서에 명시된 충전기 외의 다른 충전기로 배터리 팩을 충전하지 마십시오.** 본 충전기와 배터리 팩은 함께 사용하도록 특수 설계되었습니다.
- **이러한 충전기는 DeWALT 충전용 배터리 충전 이외의 용도로는 사용할 수 없습니다.** 다른 용도로 사용하면 화재, 감전 또는 감전사의 위험이 있습니다.
- **충전기가 비나 눈을 맞지 않도록 하십시오.**
- **충전기를 분리할 경우 코드가 아니라 플러그를 뽑으십시오.** 그래야만 전기 플러그 및 코드 손상의 위험이 줄어듭니다.
- **코드가 밟히거나 걸리거나 기타 원인에 의해 손상되거나 압박을 받지 않도록 유의하십시오.**
- **불가피한 경우가 아니면 연장 코드를 사용하지 마십시오.** 연장 코드를 잘못 사용하면 화재, 감전 또는 감전사의 위험이 있습니다.
- **충전기 위에 물건을 올려놓거나 부드러운 표면에 충전기를 두면 환기 슬롯이 막혀 내부가 과열될 수 있습니다.** 충전기는 열원에 가까이 두지 마십시오. 충전기는 하우징의 상단과 하단에 있는 슬롯을 통해 환기됩니다.
- **코드가 플러그가 손상된 충전기를 작동시키지 마십시오 — 즉시 교체하십시오.**
- **심한 충격을 받았거나 떨어뜨렸거나 어떠한 식으로든 손상된 경우에는 충전기를 작동시키지 마십시오.** 공인 서비스 센터로 가져가십시오.
- **충전기를 분해하지 마십시오. 서비스나 수리가 필요한 경우에는 공인 서비스 센터로 가져가십시오.** 잘못 재조립하면 감전, 감전사 또는 화재의 위험이 있습니다
- 전원 코드가 손상된 경우 사고 방지를 위해 제조업체, 서비스 대리점 또는 이에 준하는 유자격 수리 기술자를 통해 즉시 교체하십시오.
- **청소하려면 먼저 충전기를 콘센트에서 분리하십시오. 그 다음 감전 위험이 줄어들습니다.** 배터리 팩을 제거하는 것만으로 이러한 위험이 줄어들지는 않습니다.
- **절대로 충전기 두 개를 함께 연결하지 마십시오.**

- 충전기는 가정용 표준 전력(220V)에서 작동하도록 설계되어 있습니다. 다른 전압에서는 사용하지 마십시오. 차량용 충전기는 제외됩니다.

배터리 충전(그림 B)

- 배터리 팩을 끼우기 전에 충전기를 적절한 콘센트에 꽂습니다.
- 충전기에 배터리 팩 **24** 을 끼우고 배터리 팩이 완전히 장착되었는지 확인하십시오. 빨간색(충전 중) 표시등이 반복해서 점멸하면서 충전 프로세스가 시작되었음을 알립니다.
- 충전이 완료되면 빨간색 불이 계속 켜져 있습니다. 배터리 팩이 완전히 충전되면 바로 사용하거나 충전기에 그대로 둘 수 있습니다. 배터리 팩을 충전기에서 분리하려면, 배터리 팩에 있는 배터리 탈착 버튼 **16** 을 누릅니다.

참고: 리튬이온 배터리 팩의 성능과 수명을 극대화하려면 처음 사용하기 전에 배터리 팩을 완전히 충전시키십시오.

충전기 작동

배터리 팩의 충전 상태는 아래 표시등을 참조하십시오.

충전 표시등	
	충전 중
	완전 충전됨
	냉/은 팩 지연*

*빨간색 표시등이 계속 깜빡거리지만, 노란색 표시등은 이 작동 동안 계속 켜져 있습니다. 배터리 팩이 적정 온도가 도달하면, 노란색 표시등이 꺼지고 충전기에서 충전 절차를 다시 시작합니다. 이 호환 충전기는 결합이 있는 배터리 팩은 충전하지 못합니다. 충전기는 불이 켜지지 않거나 문제가 있는 팩을 표시하거나 충전기의 깜빡이는 패턴으로 배터리 고장을 나타냅니다.

참고: 이는 충전기 고장을 의미할 수도 있습니다.

충전기에 문제가 표시되는 경우 충전기와 배터리 팩을 공인 서비스 센터로 가져 가서 테스트를 받아 보십시오.

냉/은 팩 지연

충전기에서 너무 뜨겁거나 차가운 배터리 팩이 감지되면, 냉/은 팩 지연이 자동으로 시작되어 배터리 팩이 적절한 온도가 될 때까지 충전이 중단됩니다. 이 과정이 끝나면 충전기가 자동으로 팩 충전 모드로 전환됩니다. 이 기능은 배터리 팩 수명을 최대한으로 보장하기 위한 것입니다.

차가운 배터리 팩은 따뜻한 배터리 팩보다 더 느린 속도로 충전됩니다. 충전 사이클 전체에 걸쳐 배터리 팩은 이렇게 느린 속도로 충전되며 배터리 팩이 따뜻해지더라도 최대 충전 속도로 복원되지 않습니다.

DCB118 충전기에는 배터리 팩을 식히기 위해 설계된 내장 팬이 장착되어 있습니다. 배터리 팩을 식혀야 하면 팬이 자동으로 켜집니다. 팬이 제대로 작동하지 않거나 환기구가 막혀 있을 경우 충전기를 작동하지 마십시오. 이물질이 충전기 내부로 들어가지 않도록 하십시오.

전자 보호 시스템

XR 리튬이온 배터리 팩은 배터리에 과부하가 걸리거나 과열 또는 완전 방전되는 것을 방지하는 전자 보호 시스템으로 설계되었습니다.

이 공구는 전자 보호 시스템이 작동하면 자동으로 꺼집니다. 이러한 경우 리튬 이온 배터리가 완전히 충전될 때까지 충전기에 리튬 이온 배터리 팩을 넣으십시오.

벽 장착

이들 충전기는 테이블 또는 작업 표면에 똑바로 세우거나 벽에 장착할 수 있도록 설계되었습니다. 벽에 장착하는 경우, 충전기는 전기 콘센트에 닿을 수 있는 범위 내에 놓고, 공기 흐름이 방해될 수 있는 코너 또는 기타 장애물로부터 멀리 두십시오. 벽에서 장착 나사의 위치는 견본으로 충전기의 뒤쪽을 사용하십시오. 나사 머리 직경이 7-9 mm인 최소 25.4 mm 길이의 석고보드 나사(별도 구매)를 사용해서 충전기를 단단히 장착하고, 노출된 나사의 약 5.5 mm를 남겨 두고 최종 길이를 모체로 고정합니다. 충전기 뒤쪽의 구멍을 노출되어 있는 나사에 맞추고 구멍에 완전히 맞물리도록 하십시오.

충전기 청소 지침

경고: 감전 위험. 청소하려면 먼저 충전기를 AC 콘센트에서 분리하십시오. 형광이나 부드러운 비금속성 브러시로 충전기 외관 부분에 묻은 먼지 및 기름을 제거할 수 있습니다. 물이나 세척제를 사용하지 마십시오. 공구 내부에 액체를 넣거나 공구 부품을 액체에 담그는 행동은 절대 금물입니다.

배터리 팩

모든 배터리 팩에 대한 중요한 안전 지침

배터리 팩을 교체하기 위해 주운할 때는 키탈로그 번호와 전압을 반드시 확인하고 표기해야 합니다.

배터리 팩은 포장박스에서 꺼낼 때 완전히 충전된 상태가 아닙니다. 배터리 팩과 충전기를 사용하기 전에 아래 안전 지침을 숙독하십시오. 그런 다음 설명된 충전 절차를 따르십시오.

모든 지시 사항을 읽으십시오.

- 가연성 액체, 가스 또는 먼지 등 폭발 위험이 있는 환경에서 배터리를 충전하거나 사용하지 마십시오. 배터리를 끼우거나 충전기에서 분리할 때 먼지가 가스에 불이 붙을 수 있습니다.
- 충전기에 배터리 팩을 끼울 때 과도한 힘을 주지 마십시오. 어떤 형태로든 호환되지 않는 충전기에 사용하기 위해 배터리 팩을 개조하지 마십시오. 배터리 팩이 파열되어 심각한 부상을 유발할 수 있습니다.
- DeWALT 충전기에서만 배터리 팩을 충전하십시오.
- 물이나 기타 액체가 튀어 묻거나 액체에 빠지지 않도록 하십시오.
- 온도가 40 °C (104 °F)를 초과할 수 있는 곳(여름철 허름한 창고 또는 금속 건물 등)에 공구와 배터리 팩을 보관하거나 사용하지 마십시오.
- 배터리 팩이 심하게 손상되거나 완전히 낡았다더라도 절대 소각하지 마십시오. 배터리 팩은 불 속에서 폭발할 수 있습니다. 리튬이온 배터리 팩은 연소되면서 독성 연기와 물질을 발생시킵니다.
- 배터리 내용물이 피부에 닿으면 즉시 중성 세척제로 해당 부위를 씻으십시오. 배터리액이 눈에 들어갔을 경우, 15분 정도 또는 통증이 가실 때까지 눈을 뜨고 물로 씻어냅니다. 치료가 필요한 경우를 위해, 배터리 전해질은 액체 유기 탄산염과 리튬염의 혼합물로 구성되어 있음을 알아 두십시오.
- 열린 배터리 셀의 내용물은 호흡기 질환을 일으킬 수 있습니다. 신선한 공기를 마십시오. 증상이 계속되면 치료를 받으십시오.



경고: 화재 위험. 배터리액은 불꽃이나 화염에 노출되면 연소될 수 있습니다.



경고: 어떤 이유로든 배터리 팩을 절대 분해하지 마십시오. 배터리 팩 케이스가 깨지거나 손상되면 충전기에 넣지 마십시오. 배터리 팩을 문개거나 떨어뜨리거나 손상시키지 마십시오. 강한 충격을 받았거나, 떨어뜨려거나, 차에 치였거나 기타의 원인으로 어떤 방식으로든 손상된(뚫이 박히거나

망치로 맞았거나 발힐) 배터리 팩이나 충전기는 사용하지
 마십시오. 감전 또는 감전사의 위험이 있습니다. 손상된 배터리
 팩은 재활용을 위해 서비스 센터에 반환해야 합니다.



**경고: 화재 위험, 배터리 팩을 보관하거나 휴대할 때는
 노출된 배터리 단자에 금속 물체가 닿지 않도록 하십시오.**
 예를 들어, 못, 나사, 키 등이 있는 앞치마, 주머니, 도구상자,
 제품 키트 상자, 서랍 등에 배터리 팩을 두지 마십시오.



**주의: 사용하지 않는 공구는 걸려 넘어지거나 떨어질
 위험이 없는 안정된 표면에 놓혀 두십시오.** 배터리 팩이 큰
 일부 공구들은 배터리 팩 위에 바로 서 있지만 쉽게 넘어질 수
 있습니다.

운반



경고: 화재 위험. 배터리를 운반할 때 배터리 단자가 실수로
 전도성 물질과 닿을 경우 화재 위험의 가능성이 있습니다.
 배터리를 운반할 경우에는 배터리 단자가 보호되어 있고,
 물체에 닿을 경우 단락을 일으킬 수 있는 물체로부터 제대로
 절연되어 있는지 확인하십시오.

DEWALT 배터리는 위험물운송규칙(Transport of Dangerous
 Goods), IATA (International Air Transport Association, 국제 항공
 운송 협회) 위험물 규정, IMDG (International Maritime Dangerous
 Goods, 국제해상위험물운송) 규칙 및 위험물 도로운송에 관한 ECE
 의 규칙(European Agreement Concerning The International
 Carriage of Dangerous Goods by Road, ADR)에 대한 UN
 권고사항을 포함하여, 산업 및 법적 기준에 의한 규정에 따라 모든
 해당 운송 규정을 준수하고 있습니다. 리튬 이온 전지 및 배터리는
 위험 화물 테스트 및 기준 설명서에 대한 UN 권고 38.3항에 따라
 테스트되었습니다.

대개의 경우에, DEWALT 배터리 팩 해상 운송은 완전 규제를 받는
 Class 9 위험 물질로 분류되는 것에서 제외됩니다. 일반적으로,
 에너지효율 등급이 100 와트시(Wh)보다 큰 리튬 이온 배터리를
 포함하는 수송품만 완전 규제를 받는 Class 9에 따라 수송되어야
 합니다. 모든 리튬 이온 배터리에는 팩에 와트시 등급이 표시되어
 있습니다. 뿐만 아니라, 규정의 복잡성으로 인해 DEWALT는 와트 시
 등급에 상관 없이 리튬 이온 배터리 팩을 단독으로 항공 운송하는 것을
 권장하지 않습니다. 배터리 팩의 와트시 등급이 100 Whr보다 크지
 않을 경우는 제외되므로 배터리(폼비 키트)가 포함된 공구의 수송품은
 항공 운송할 수 있습니다.

수송품이 예외로 고려되든지 또는 완전 규제를 받든지 여부와 상관
 없이, 포장, 라벨링/표시 및 문서 요건에 관한 최신 규정을 찾아보는
 것은 운송 회사의 책임입니다.

설명서의 본 섹션에서 제공하는 정보는 옳다고 믿고 제공되며 문서가
 작성되었던 시기에는 정확한 것으로 간주됩니다. 단, 보증은 명시적이거나
 함축적으로 제공되지 않습니다. 활동 시 해당 규정을 준수하는 것은
 구매자의 책임입니다.

FLEXVOLT™ 배터리 운반

DEWALT FLEXVOLT™ 배터리에는 두 개의 모드, 즉 **사용 및 운반**이
 있습니다.

사용 모드: FLEXVOLT™ 배터리는 독립되어 있거나 DEWALT 18V
 제품 안에 있을 경우, 18V 배터리로 작동됩니다. FLEXVOLT™ 배터리는
 54V 또는 108V (두 개의 54V 배터리) 제품 안에 있으면, 54V 배터리로
 작동됩니다.

운반 모드: 캡이 FLEXVOLT™ 배터리에 장착되어 있으면, 배터리는
 운반 모드에 있는 것입니다. 운반 시 캡을 유지하십시오.

운반 모드에 있을 때, 더 높은 와트시
 등급의 배터리1개에 비해 더 낮은
 와트시(Wh) 등급의 배터리 3개가
 되는 팩 내에서 일련의 셀은 전기
 연결이 끊어져 있습니다. 와트시 등급이 더 낮은 이 증가된 배터리 3개
 수량은 더 높은 와트시 배터리에 부과되는 특정 수송 규정에서 팩을
 면제시킬 수 있습니다.

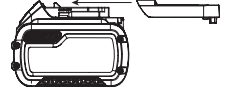

예를 들어, 운반 Wh 정격은
 3 x 36 Wh를 나타내며,
 각 36 Wh 배터리 3개를
 의미합니다. 사용 Wh
 정격은 108 Wh를 나타낼 수
 있습니다.(1개 배터리 포함).

사용 및 운반 라벨 표시에 예



보관 권장 사항

1. 보관 장소로는 직사광선을 받지 않고 지나치게 덥거나 춥지 않은
 시원하고 건조한 곳이 가장 좋습니다. 최적의 배터리 성능과 수명을
 위해, 사용하지 않을 때에는 배터리 팩을 실온에서 보관하십시오.
2. 장기간 보관하는 경우, 최적의 결과를 위해 완전히 충전된 배터리
 팩을 충전기에서 분리하여 차갑고, 건조한 장소에 보관하는 것이
 좋습니다.

참고: 배터리 팩은 완전히 방전된 상태로 보관해서는 안됩니다. 사용
 전에 배터리 팩을 재충전해야 합니다.

충전기 및 배터리 팩에 부착된 라벨

본 설명서에 사용된 그림 외에도 충전기 및 배터리 팩에 부착된 라벨에는
 다음과 같은 그림이 표시되어 있습니다.



사용 전에 사용 설명서의 내용을 숙지하십시오.



충전 시간은 **기술 데이터**를 참조하십시오.



전도성 있는 물체로 시험하지 마십시오.



손상된 배터리 팩을 충전하지 마십시오.



물에 닿지 않도록 하십시오.



손상된 코드는 즉시 교체하십시오.



4 °C ~ 40 °C 사이에서만 충전하십시오.



실내 전용.



환경 보호 차원에서 배터리 팩을 폐기하십시오.



지정된 DEWALT 충전기뿐만 DEWALT 배터리 팩을
 충전하십시오. DEWALT 충전기에 지정된 DEWALT
 배터리 이외의 배터리 팩을 충전하면 폭발하여 다른
 위험한 상황으로 이어질 수 있습니다.



배터리 팩을 소각하지 마십시오.



사용(운반 캡 미포함). 예: Wh 정격은 108 Wh를 나타냅니다.(108 Wh 배터리 1개).



운반(내장 운반 캡 포함). 예: Wh 정격은 3 x 36 Wh (36 Wh 배터리 3개)를 나타냅니다.

배터리 유형

DCS690은 54볼트 배터리 팩으로 작동됩니다.

이러한 배터리 팩은 DCB546, DCB547에 사용할 수 있습니다. 자세한 정보는 **기술 데이터**를 참조하십시오.

포장 내용물

포장에는 다음 내용물이 들어 있습니다.

- 1 콘크리트절단기 본체
- 1 다이아몬드 톨날(X2 버전만 해당)
- 1 12.7 mm 렌치
- 1 배터리 충전기(X2 버전만 해당)
- 2 리튬이온 배터리 팩(X2 버전만 해당)
- 1 사용 설명서

참고: 배터리 팩, 충전기 및 공구박스는 N 모델에 포함되지 않습니다. 배터리 팩과 충전기는 NT 모델에 포함되지 않습니다. B 모델에는 Bluetooth® 배터리 팩이 포함됩니다.

참고: Bluetooth® 단어 마크 및 로고는 Bluetooth®, SIG, Inc.가 소유한 등록 상표이고 DeWALT는 허가 하에 그러한 모든 마크를 사용하고 있습니다. 기타 상표 및 상표명은 각 해당 소유주의 것입니다.

- 운반 중에 발생할 수 있는 공구, 부품 또는 액세서리의 손상 여부를 확인하십시오.
- 작동 전에 시간을 내어 본 사용 설명서를 읽고 숙지하십시오.

공구에 표시된 마크

공구에는 다음과 같은 그림이 있습니다.



사용 전에 사용 설명서의 내용을 숙지하십시오.



귀 보호 장구를 착용하십시오.



보안경을 착용하십시오.



먼지 배출의 위험.



반동 위험이 높음! 절단 시 힘의 상부 쪽을 사용하지 마십시오.

날짜 코드 위치(그림 A)

날짜 코드 **14**에는, 제조년도가 포함되어 이 제조년도는 케이스에 인쇄되어 있습니다.

예:

2021 XX XX

제조년도

설명(그림 A)



경고: 전동 공구 또는 전동 공구의 어떤 부품도 절대 개조하지 마십시오. 제품이 파손되거나 신체 부상을 당할 수 있습니다.

- | | |
|--------------|--------------|
| 1 주 핸들 | 9 주축 나사 |
| 2 트리거 스위치 | 10 스프링 잠금 버튼 |
| 3 락오브 버튼 | 11 가드 회전 레버 |
| 4 배터리 도어 | 12 슈 |
| 5 12.7 mm 렌치 | 13 워터 밸브 |
| 6 LED 조명 | 14 날짜 코드 |
| 7 전면 핸들 | 15 물 주입구 |
| 8 가드 | |

용도

본 콘크리트절단기는 전문가용 절단용으로 제작되었습니다. 콘크리트를 절삭할 때는 습식 절단 방식만 사용하십시오.

가연성 액체 또는 가스 등이 있는 곳에서 사용하지 **마십시오**.

본 콘크리트절단기는 전문 전동 공구입니다.

어린이가 이 공구를 만지지 **않도록 하십시오**. 경험이 없는 작업자가 이 공구를 사용할 때는 감독자의 지도가 필요합니다.

- **어린이 및 노약자.** 본 제품은 어린이나 노약자가 사용하도록 설계되지 않았습니다. 이러한 사람이 사용할 때는 감독이 필요합니다.
- 본 제품은 안전 책임을 맡고 있는 사람이 감독을 하고 있지 않는 한 경험, 지식 또는 기술이 부족하고 신체적, 감각적 또는 정신적 능력이 미약한 사람(어린이 포함)이 사용하도록 고안된 것이 아닙니다. 이 제품과 함께 어린이만 혼자 두어서는 안됩니다.
- 급수 장치를 연결하지 않은 상태에서 콘크리트를 절삭하지 **마십시오**.

조립 및 조정



경고: 심각한 신체 부상의 위험을 줄이려면 공구를 조정하거나 부착물 또는 액세서를 제거/설치하기 전에 공구를 **끄고 배터리 팩을 분리하십시오**. 트리거 스위치가 꺼짐(OFF) 위치에 있는지 반드시 확인하십시오. 공구가 갑자기 작동하여 부상을 당할 수 있습니다.



경고: DeWALT 배터리 팩과 충전기만 사용하십시오.

배터리 팩 삽입 및 공구에서 배터리 팩 분리(그림 B)



경고: 배터리 도어의 래치를 풀 상태에서 작업하지 마십시오. 배터리 함으로 물이 들어오지 않도록 하십시오.

참고: 배터리 팩 **24** 이 완전히 충전되었는지 확인하십시오.

배터리 팩을 공구에 설치하려면

1. 배터리 도어 **4**의 래치를 풀어서 엽니다.
2. 배터리 팩 **24**을 공구에 설치하려면, 배터리 팩을 공구 안쪽의 레일에 맞추고 배터리 팩이 견고하게 장착될 때까지 밀어 넣습니다. 분리되지 않는지 확인하십시오.
3. 배터리 도어를 닫고 확실하게 닫혔는지 확인하십시오.

공구에서 배터리 팩을 분리하려면

1. 배터리 도어의 래치를 풀어서 엽니다.
2. 탈착 버튼 **16** 을 누르고 배터리 팩을 공구에서 완전히 빼냅니다.
3. **배터리 충전**에서 설명된 대로 충전기에 끼웁니다.

배터리 도어를 열어 둔 상태로 두지 마십시오.

잔량표시계 배터리 팩(그림 B)

일부 DeWALT 배터리 팩에는 배터리 팩의 남아 있는 충전 레벨을 표시하는 세 개의 녹색 LED 등으로 구성된 연료계가 포함되어 있습니다.

잔량표시계를 작동시키려면, 잔량표시계 버튼 **23** 을 누릅니다. 녹색 LED 표시등 3개가 조합되어 켜짐으로써 충전 잔량 수준을 나타냅니다. 배터리 잔량이 사용 가능한 한계치 미만이면 배터리 잔량표시계가 켜지지 않으므로 배터리를 재충전해야 합니다.

참고: 잔량표시계는 배터리 팩에 남아 있는 충전 레벨을 나타내는 것일 뿐입니다. 공구의 기능성을 나타내는 것이 아니며 제품 구성품, 온도 및 최종 사용자의 용도에 따라 변동될 수 있습니다.

휠 설치(그림 A, C)

경고: 화상 위험. 날카로운 부품. 휠을 교환할 때는 항상 장갑을 착용하십시오. 휠은 가장자리가 날카롭고 작동 중에 매우 뜨거워질 수 있으므로 맨손을 사용하면 다칠 수 있습니다.

1. 스팀들 **21** 이 위쪽을 향한 상태에서 기기를 단단한 표면에 내려 놓습니다.
2. 스팀들이 돌지 않도록 하려면 스팀들 잠금 버튼 **10** 을 잡으십시오.
3. 제공된 12.7 mm 렌치 **5** (배터리 함에 있음)를 사용하여, 스팀들 너트 **17**, 외부의 클램프 와셔 **18** 및 설치되어 있는 경우 사용한 휠 **19** 을 제거합니다. 스팀들 나사산은 우측입니다.
4. 내부의 클램프 와셔 **20** 는 이중 D 샤프트와 고정 링으로 제 자리에 고정됩니다.
5. 휠을 스팀들 위로 놓습니다. 휠이 내부의 클램프 와셔 가이드 직경을 넘지 않게 확인하십시오. 외부의 클램프 와셔에 놓습니다. 외부의 클램프 와셔를 자기 정렬하는 스팀들 너트에서 나사 절삭을 시작합니다. 휠이 정확한 방향으로 장착되었는지 확인하십시오.
6. 스팀들 잠금 버튼을 작동하고 렌치를 너트를 조입니다. 스팀들 너트를 너무 조이지 마십시오.
7. 휠이 적절하게 중앙에 위치하도록 하려면 손으로 휠을 돌립니다. 휠이 슈, 가드 또는 너트에 부딪쳐서는 안됩니다. 너트와 만조를 조여야 합니다.

주의: 이 공구에는 22.2mm 주축 구멍이 있는 230 mm 유형의 1/41 휠만 사용하십시오. 기계에 휠을 너무 세게 밀어 넣거나 주축 구멍의 크기를 변경하지 마십시오.

가드 각도 조정(그림 D)

경고: 가드가 뒤쪽으로 이동되면서 더 넓게 열리면 반동의 위험이 커집니다. 가드는 필요할 경우에만 더 넓게 열어야 합니다.

가드의 각도를 조절할 수 있습니다.

1. 가드의 각도를 조정하려면, 가드 회전 레버 **11** 를 뒤로 당겨서 잡고 있습니다.
2. 가드 **8** 를 단단히 잡고 원하는 각도로 돌립니다.
3. 가드 회전 레버를 놓고 가드가 제 자리에 잠기면서 작동되는지 확인합니다. 가드 회전 레버가 작동하지 않는 경우, 가드 회전 레버가 잠금 위치로 돌아올 때까지 가드를 약간 돌립니다.

DeWALT 공구 태그 준비(그림 E)

선택 액세서리

콘크리트절단기에는 DeWALT 공구 태그(DeWALT Tool Tag)를 설치하도록 장착 구멍 **22** 과 패스너가 함께 제공됩니다. 태그를 설치하려면 T15 비트 팁이 필요합니다. DeWALT 공구 태그는 DeWALT Tool Connect™ 앱을 사용하여 전문 전동 공구, 장비 및 기계를 추적하고 정확한 위치를 찾기 위해 고안되었습니다. DeWALT 공구 태그를 올바르게 설치하려면, DeWALT 공구 태그 설명서를 참조하십시오.

조작

사용 지침



경고: 항상 안전 지시 사항과 해당 규정을 준수하십시오.



경고: 심각한 신체 부상의 위험을 줄이려면 공구를 조정하거나 부속을 또는 액세서리를 제거/설치하기 전에 공구를 끄고 배터리 팩을 분리하십시오. 트리거 스위치가 꺼짐(OFF) 위치에 있는지 반드시 확인하십시오. 공구가 갑자기 작동하여 부상을 당할 수 있습니다.

올바른 손의 위치(그림 F)



경고: 심각한 신체 부상의 위험을 줄이려면 항상 그림과 같이 올바르게 손을 위치하십시오.



경고: 심각한 신체 부상의 위험을 줄이려면, 항상 급작스러운 반동을 예상하고 단단히 잡으십시오.

올바른 손의 위치가 되려면 한 손은 주 핸들 **1** 을 잡고, 다른 손은 전면 핸들 **7** 을 잡으십시오.

스팀들 잠금 버튼(그림 A, C)

스팀들 잠금 버튼 **10** 은 액세서리를 교환할 때 스팀들 **21** 을 잠그는 데 사용됩니다.

1. 스팀들 잠금 버튼을 작동하려면, 배터리 팩을 제거하고 트리거 스위치가 OFF (꺼짐) 위치에 있는지 확인하십시오.
2. 스팀들 잠금 버튼을 누른 채 잠금 버튼이 스팀들을 작동시킬 때까지 휠과 스팀들을 돌립니다.
3. 제공된 렌치 **5** 를 사용해서 스팀들 너트 **17** 의 나사를 풀고 액세서리를 분리하거나 장착합니다. 스팀들 나사산은 우측입니다.

락오프 버튼(그림 A)

콘크리트절단기에는 락오프 버튼 **3** 이 장착되어 있습니다. 트리거 스위치를 OFF (꺼짐) 위치에서 잡으려면, 락오프 버튼을 공구의 좌측에서 누릅니다. 트리거 스위치의 잠금을 풀려면, 공구의 우측에서 락오프 버튼을 누릅니다.

LED 조명(그림 A)

LED 조명 **6** 은 공구가 너무 세게 밀리면 경고로 점등됩니다. LED가 켜진 후 공구를 계속 사용하면 공구가 팩을 뜨거워지게 하거나 멈추게 할 수 있습니다.

조작하기(그림 A)



주의: 시작 전, 들어 올리기 전에 양손으로 공구를 꼭 잡으십시오.



경고: 가장자리 절삭은 이 용도로 설계 및 지정된 휠로만 수행할 수 있습니다. 가드의 열린 쪽을 표면 쪽으로 향하게 해서 가장자리 절삭 동안 스스로 보호하십시오.



경고: 절삭용에 사용되는 휠은 공구가 절삭 작업 시 사용되는 동안 구부러지거나 휘는 경우 깨지거나 반동될 수 있습니다.

! **경고:** 이러한 **힘**은 표면 연마로 발생하는 측압에 대해 고안된 것이 아니므로, 표면 연마용으로 가장자리 절삭 휠을 사용하지 마십시오. 휠 고장 및 부상을 초래할 수 있습니다.

1. 주 핸들 **1** 과 전면 핸들 **7** 을 단단히 잡으십시오.
2. 휠을 절단할 재료와 일치선으로 맞춥니다. 어떤 것도 휠 근처에 있거나 휠과 일렬로 맞춰져 있지 않도록 하십시오.
3. 트리거 스위치 **2** 를 당겨 누른 다음 힘껏 잡은 상태에서 휠을 천천히 작업물에 넣습니다. 슈 **12** 는 절단 시 공구를 가이드하도록 사용할 수 있습니다. 공구에 무리한 힘을 가하지 마십시오. 최대의 효율성과 휠 수명을 위해 휠 속도를 높게 유지하십시오.
4. 공구를 정지하려면, 트리거 스위치 **2** 를 놓습니다.

습식 절단 방식(그림 A, G, H)

! **주의:** 절대로 머리 위에서 톨을 사용하지 마십시오. 물을 사용할 때는 수평 위치로 절단을 제한하여 물이 공구로 들어오는 위험을 줄이십시오.

! **경고:** 습식 절단 방식은 다이아몬드 톨날과만 사용해야 합니다.

1. 물 주입구 **15** 에 물 공급관을 장착합니다.
2. 수량을 조절하려면, 그림 G와 같이 워터 밸브 **13** 를 열림 위치로 돌립니다. 수량을 정지하려면, 그림 H와 같이 워터 밸브를 닫힌 위치로 돌립니다.
3. **조작하기**에 설명된 대로 절단을 진행합니다.
4. 작업 후에는 공구에서 물 공급관을 분리합니다.

적용

! **경고:** 절대로 이 공구로 마그네슘을 절삭하지 마십시오. 마그네슘 입자가 불이 붙어 부상을 유발할 수 있습니다.

! **경고:** 콘크리트는 습식 절단 방식만을 사용해서 절삭해야 합니다.

- 콘크리트, 콘크리트 블록 및 벽돌
- 3 mm 직경의 콘크리트 철망
- 골이 진 바닥 및 천장 형태(거푸집)

참고: 상기 언급한 것보다 더 무거운 재료를 절단하는 것은 전기 과부하가 발생할 수 있으므로 권장되지 않습니다.

운반 및 보관

운반 및 보관 시에는 락오프 버튼으로 트리거 스위치를 잠급니다. 공구를 보관할 때는 배터리 팩을 빼 놓으십시오.

유지 보수

DEWALT 전동 공구는 최소한의 유지 보수로 장기간에 걸쳐 작업이 가능하도록 설계되어 있습니다. 만족스러운 연속 작동은 적절한 공구 관리와 정기적인 청소에 따라 그 성능이 달라질 수 있습니다.

! **경고:** 심각한 신체 부상의 위험을 줄이려면 공구를 조정하거나 부착물 또는 액세서리를 제거/설치하기 전에 공구를 끄고 배터리를 분리하십시오. 트리거 스위치가 꺼짐(OFF) 위치에 있는지 반드시 확인하십시오. 공구가 갑자기 작동하여 부상을 당할 수 있습니다.

충전기 및 배터리 팩은 수리할 수 없습니다.



운할방법



청소

! **경고:** 통풍구 속이나 주변에 먼지가 쌓여있는 것이 보이면 가능한 한 자주 건조한 공기를 이용하여 메인 하우징에서 먼지를 불어내십시오. 이 절차를 수행할 때에는 승인된 보호 장구 및 승인된 방진 마스크를 착용하십시오.

! **경고:** 공구의 비금속성 부분을 청소할 때는 용제 등의 강력한 화학약품을 절대 사용하지 마십시오. 그렇지 않으면 이러한 부분에 사용된 재료가 약해질 수 있습니다. 헹굼에 물과 순한 비누를 적셔 닦아주십시오. 공구 내부에 액체를 넣거나 공구 부분을 액체에 담그는 행동은 절대 금물입니다.

선택 액세서리

! **경고:** DEWALT에서 제공하지 않은 액세서리는 본 제품에서 테스트되지 않았으므로 본 제품에서 이러한 액세서리를 사용하면 위험할 수 있습니다. 신체 부상의 위험을 줄이려면 본 제품에 알맞은 액세서리만 사용해야 합니다.

! **경고:** 최소한 공구 경고 라벨에 권장되어 있는 속도에서 액세서리를 사용해야 합니다. 정격 속도 이상에서 작동하는 휠 및 기타 액세서리로 인해 부상을 당할 수 있습니다. 액세서리는 등급은 공구 명판에 표시된 대로 공구 속도 이상이어야 합니다. 절단 용도에 적합한 톨날을 선택하십시오.

! **경고:** 열충격, 열, 기계적 손상 등으로 인한 손상을 방지하려면 주의하여 취급하고 보관하십시오. 고습, 결빙 온도 또는 극한의 기온 변화가 없는 건조한 보호 구역에 보관하십시오.

해당 액세서리에 대한 자세한 정보는 판매 대리점으로 문의하십시오.

환경 보호



분리 수거. 이 기호가 표시된 제품과 배터리를 일반 가정용 쓰레기와 함께 처리하면 안 됩니다.

제품과 배터리에는 재활용되거나 재활용되고 고철 자원에 대한 수요를 줄일 수 있는 자재가 포함되어 있습니다. 전기 제품과 배터리는 지역 규정에 따라 재활용하십시오. 자세한 내용은 www.2helpU.com에서 찾아 볼 수 있습니다.

충전용 배터리 팩

이전에 쉽게 수행했던 작업에 대해 충분한 힘을 발휘하지 못하는 배터리 팩은 재충전해야 합니다. 배터리 수명이 다하면 환경 보호 차원에서 배터리 팩을 폐기하십시오.

- 배터리 팩을 완전히 사용하고 난 후 공구에서 분리하십시오.
- 리튬이온 전지는 재활용할 수 있습니다. 이 전지를 판매점이나 지역 재활용 센터로 가져가십시오. 수집된 배터리 팩은 재활용되거나 적절히 폐기됩니다.

정비 및 수리

DEWALT는 고객들에게 가장 효율적이고 신뢰할 수 있는 서비스를 제공하기 위하여 훈련된 직원들로 센터를 구성하고 있습니다. 사용자의 안전 및 제품의 신뢰성을 보장하기 위하여 제품의 정비, 유지 보수 및 수리는 반드시 공인된 서비스센터에서 수행해야 합니다. 자격이 없는 곳으로부터 받은 제품의 정비 및 수리는 사용자의 부상 위험 및 불이익을 초래할 수 있습니다. 가까운 DEWALT 서비스센터의 위치를 알아보려면, 제품과 함께 동봉된 전단을 통해 전화번호, 홈페이지 주소 및 기타 연락처 등을 확인할 수 있습니다.

