

**A kéziszerszám
iparszerű használatra
nem ajánlott.**

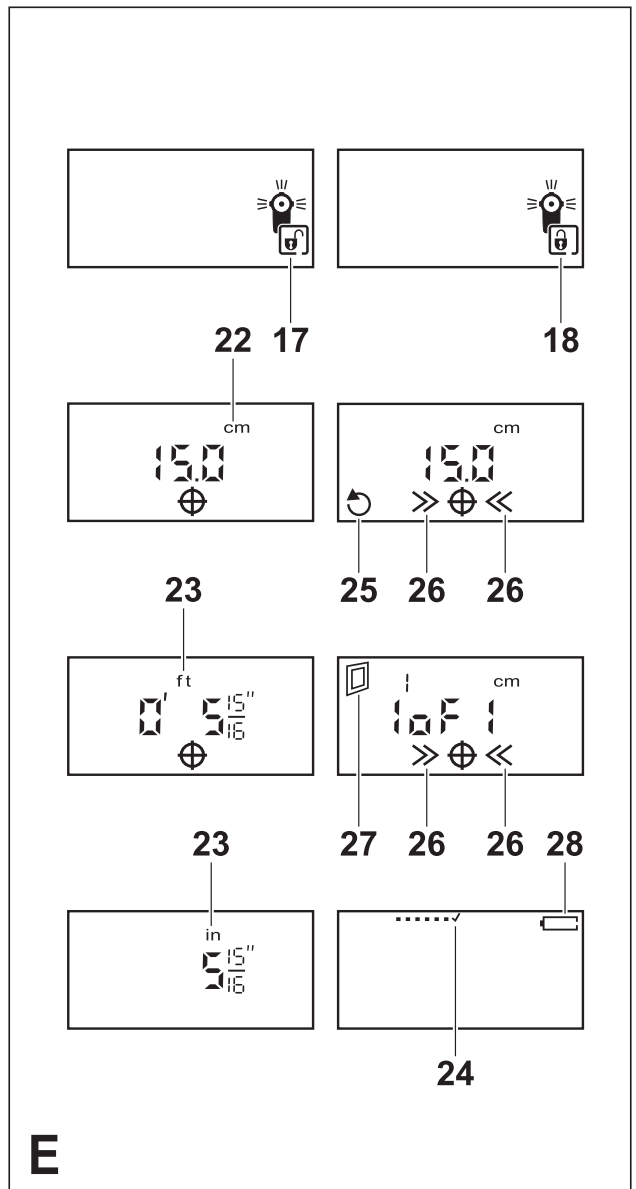

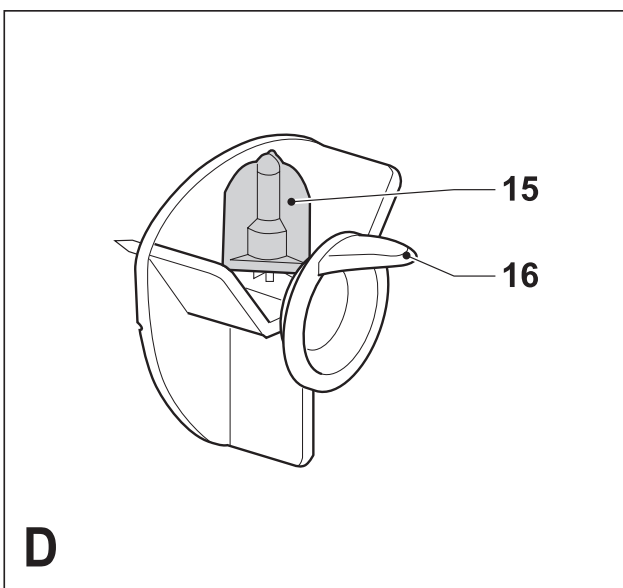
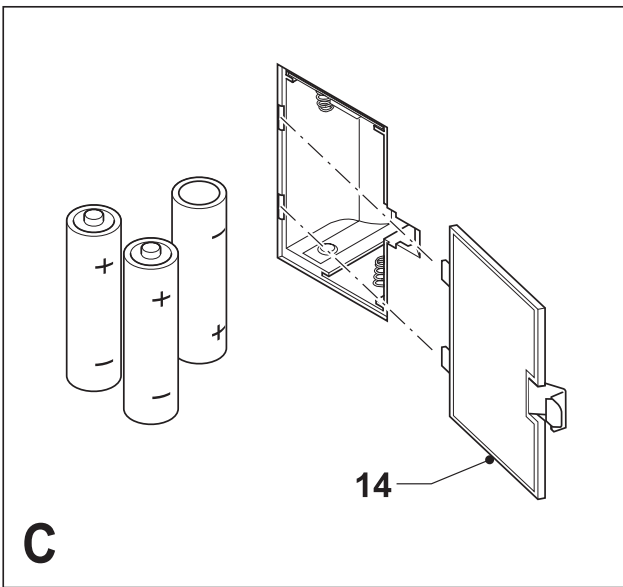
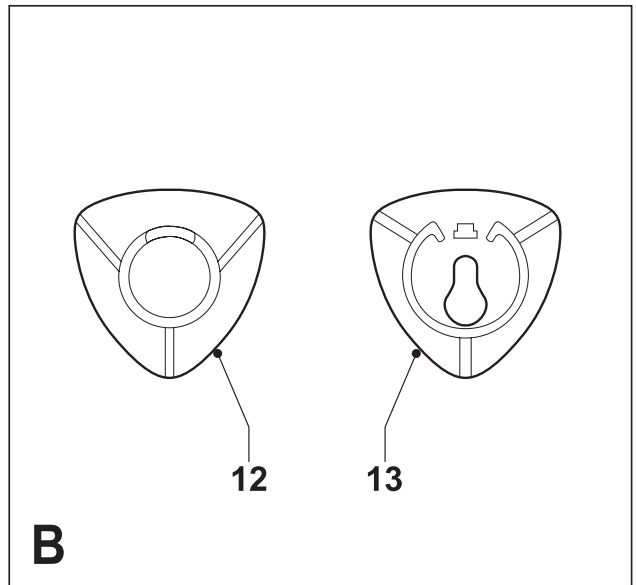
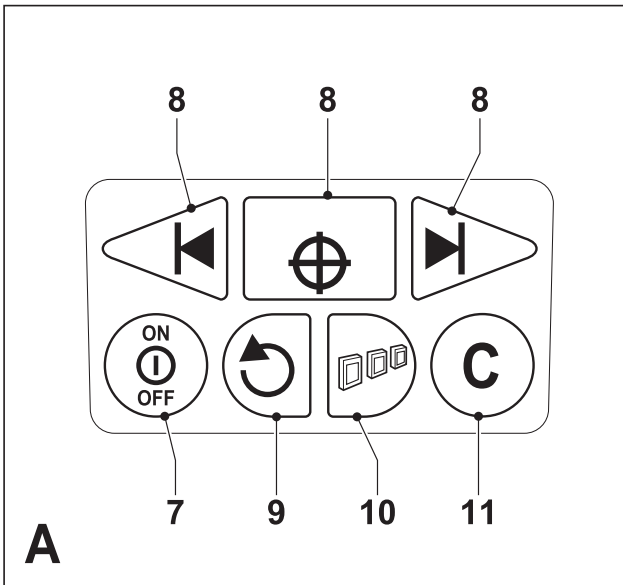
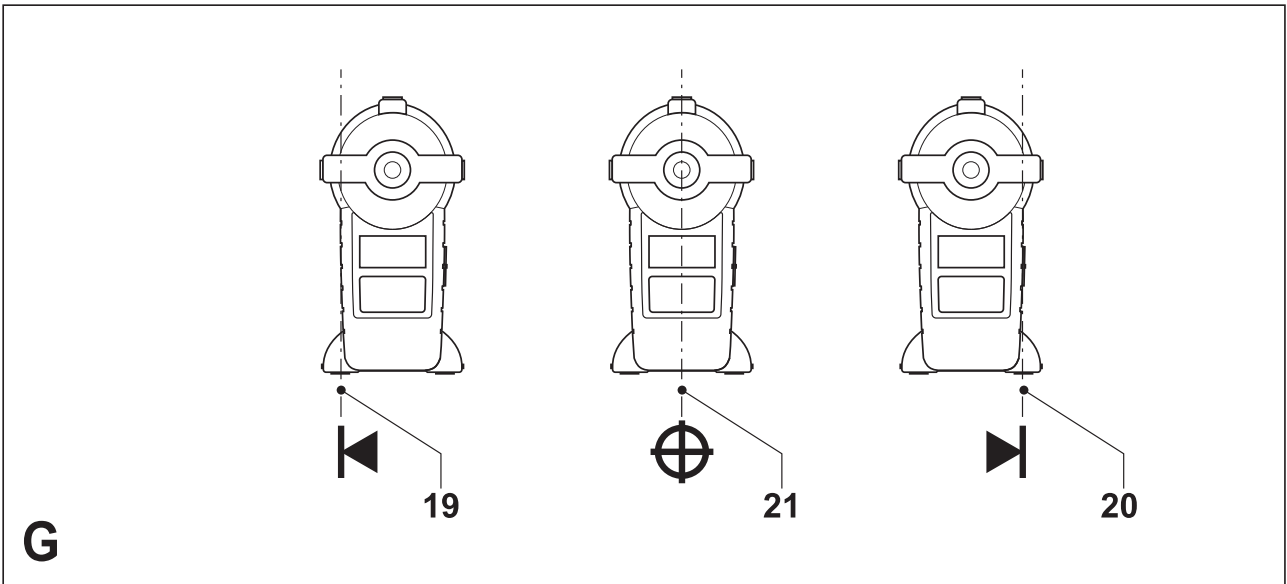
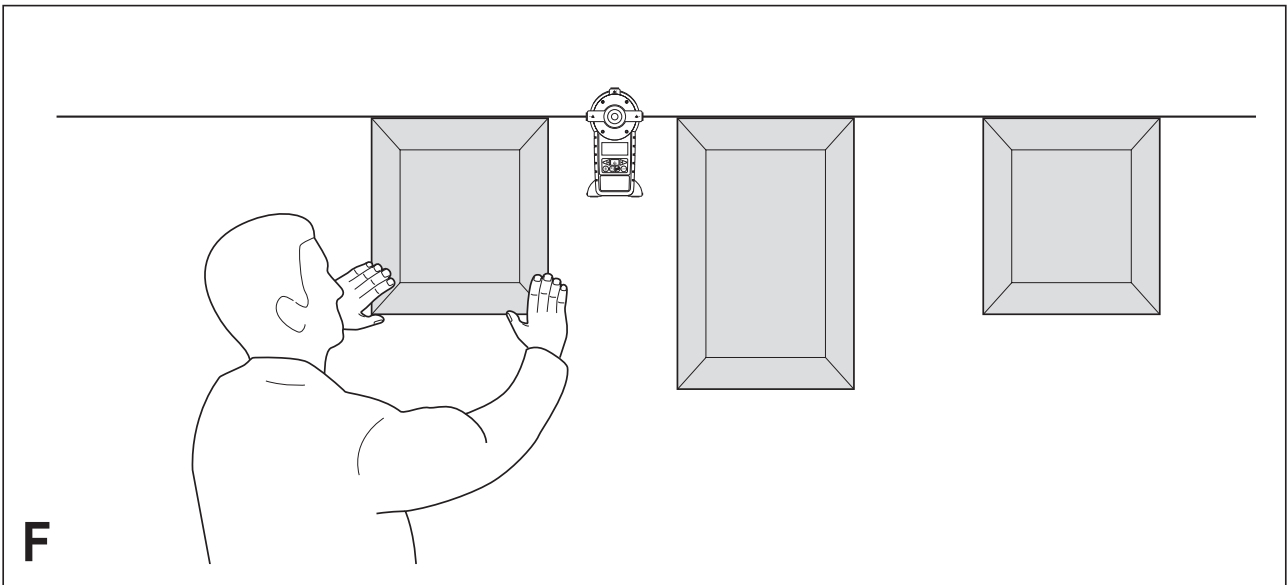

Rendeltetészerű használat

Szívből gratulálunk új Black & Decker Lézeréhez. A Lézeregységet lézervonalak kivetítésére, otthoni barkácsolási feladatok támogatására terveztük. A készülék iparszerű felhasználásra nem alkalmas.

Általános biztonságtechnikai előírások

- **Figyelem!** Akkumulátoros készülékek használatakor mindig tartsa be az alábbi alapvető biztonsági rendszabályokat, így elkerülheti a tűzveszély, az akkufolyadék-szivárgás, a személyi sérülések és az anyag károsodásának lehetőségét.
- Figyelmesen olvassa el a kezelési útmutatót a gép üzembe helyezése előtt.
- Kérjük, gondosan őrizze meg a kezelési útmutatót, hogy a későbbiekben is bármikor utánanézhessen a géppel kapcsolatos összes információknak.

Tartsa rendben a munkahelyét

A zsúfolt, rendetlen munkaterület növeli a balesetveszélyt.

Legyen figyelmes a környezeti behatásokra

Ne hagyja szabadban a gépet, óvja az esőtől. Ne használja nyirkos, nedves környezetben. Gondoskodjon a munkaterület megfelelő megvilágításáról. Ne használja a készüléket robbanás és tűzveszélyes helyeken, például gyúlékony folyadékok és gázok közelében.

Tartsa távol a gyerekeket

Gondoskodjon arról, hogy gyereket, más személyek vagy állatok ne közelíthessék meg a munkaterületet, és ne érinthessék meg a készüléket.

Álljon biztonságosan

Kerülje a rendellenes testtartást, és egyensúlyát soha ne veszítse el munkavégzés közben.

Figyeljen munkájára

Figyeljen mindig arra, amit tesz. Használja az összes érzékszervét. Ne használja a készüléket, ha fáradt.

Mindig a megfelelő szerszámot használja

A készülék rendeltetészerű használatáról a kezelési utasításban korábban már említést tettünk.

Figyelem! Az Ön biztonsága érdekében csak olyan tartozékot, feltételt és kiegészítő berendezést használjon, melyet a kezelési utasítás ajánl. A készülék csak a rendeltetészerű használat fejezetben leírt területen használható. Minden ettől eltérő tartozék és alkalmazási terület személyi sérülés okozója lehet.

Ellenőrizze a készülék állapotát

Használat előtt mindig ellenőrizze a készüléket. Bizonyosodjon meg róla, hogy a készülék megfelelően működik, és a kategóriájával egyenértékű teljesítményt biztosít. Ne használja a gépet, ha valamelyik alkatrésze sérült. Ne használja a gépet, ha a kapcsoló nem működőképes. A sérült vagy hibás alkatrészek javítását vagy cseréjét csak a kijelölt szakszervizek végezhetik. Soha ne kísérelje meg a javítást Önállóan, a sérült részeket és védőberendezéseket előírás szerint kell javíttatni vagy cseréltetni.

Ügyeljen a készülék megfelelő tárolására

Ha nem használja, tartsa a készüléket és az akkumulátort száraz, gyermekek elől gondosan elzárt helyen.

Javítás

Ez a kéziszerszám megfelel a vonatkozó biztonsági előírásoknak. Javítást csak szakszerviz végezhet, és csak eredeti gyári alkatrészek felhasználásával. A szakszerűtlen javítás súlyos baleset előidézője lehet.

Kiegészítő biztonságtechnikai előírások nem újratölthető akkumulátorokhoz

- Ne kísérletezzen az akkumulátor felnyitásával.
- Olyan helyen tárolja az akkut, ahol a hőmérséklet nem haladja meg a 40°C-ot.
- A tönkrement akkumulátorról gondoskodjon a "Környezetvédelem" fejezetben leírtak szerint.

Tilos az akkut tűzbe dobni!

- Szélsőséges körülmények között történő használatkor előfordulhat, hogy akkufolyadék szivárog ki az akkumulátorból. Ekkor járjon el a következőképpen:
 - Óvatosan törölje le a folyadékot az akkuról egy kendővel. Kerülje, hogy bőre az akkufolyadékkal érintkezzen.

Kiegészítő biztonságtechnikai előírások lézerekhez



Figyelmesen olvassa el a kezelési útmutatót a gép üzembe helyezése előtt.

Ezt a készüléket 16 év alatti felhasználók nem üzemeltethetik. A készülék használatát fiataloknak, illetve képzetlen/tapasztalatlan felhasználók részére csak felügyelet mellett engedélyezze.



Figyelem! Lézersugárzás.



Tilos a lézernyalábra nézni!



Tilos a lézernyalábot megnézni közvetlenül optikai eszközzel!



A lézeregység jellemzői.

- Ez a lézeregység megfelel a 2 osztályú következő szabványainak IEC60825+A1+A2:2001. A lézerdíódát ne cserélje le másik típusra. Ha megsérült, a lézeregység javítását csak szakszerviz végezheti el.
- A lézert kizárólag lézer vonalak kivetítésére alkalmazza, ne használja más alkalmazásra.
- A szemet 2 osztályú lézersugárnak maximálisan 0,25 másodperc időintervallumig szabad kitenni. A szemhéj reflexek általában elegendő védelmet biztosítanak. 1 méternél nagyobb távolság esetén, a lézersugár, 1 osztályúnak felel meg és így teljesen biztonságosnak tekinthető.
- Soha ne nézzen közvetlenül és szándékosan a lézersugárba.
- Tilos megnézni a lézernyalábot optikai eszközzel!
- Soha ne tegye olyan helyzetbe a lézeregységet, hogy a nyaláb bárkit is fejmagasságban keresztezhetne.
- Ne engedjen gyerekeket a lézeregység közelébe.

Leírás

1. Üzemi be/ki kapcsoló (lézeregység)
2. LCD képernyő
3. Billentyűpad
4. Fali akasztó tartó
5. Lézer apertúrák
6. Távolságmérő kerék

A ábra

7. Üzemi be/ki kapcsoló (távolságmérés)
8. Beállítás billentyű
9. Mérésismétlés billentyű
10. Elhelyezés billentyű
11. Újraállítás billentyű

B ábra

12. Szárazfalazat-szeg
13. Csaplyukas betét

Összeszerelés

Az elemek behelyezése (C ábra)

- Távolítsa el az elemfedelelet (14) a készülékről.
- Helyezze be az elemeket a készülékbe az ábra szerint.
- Helyezze vissza az akkumulátor fedelelet.

Falra akasztás (B és D ábra)

A készülék a falra illeszthető, a fali akasztók (12 vagy 13) segítségével.

Szeges akasztó

Ha a lézeregységet szárazfalazatra vagy más lágy anyagra kívánja akasztani, a szeges akasztót (12) használja. A kivetített lézervonal a szeg helyével egy szinten fut.

- Távolítsa el a védősapkát (15) a szegről (16) és tárolja a betétben az ábra szerint (D ábra).
- Tartsa az akasztót a megfelelő helyen és nyomja a szeget egyenesen a falazatba.
- Szerelje fel a készüléket úgy, hogy az akasztó tartót (4) az akasztóra csatlakoztatja.

Figyelem! A szeges akasztó hegyes, ezért elővigyázatosan kezelje. A munkavégzés befejezése után azonnal helyezze vissza a védősapkát a szegre.

Figyelem! Ha nem használja, tartsa a fali akasztókat biztonságos helyen.

Csaplyukas akasztó

A csaplyukas akasztóval (13) és egy csavar, szög vagy előre fúrt furat segítségével a készüléket a legtöbb falszerkezetre helyezheti fel. A kivetített lézervonal a furat helyével egy szinten fut.

- Akassza az akasztót (13) a szögre vagy csavarra a megfelelő magasságban és helyzetben.
- Szerelje fel a készüléket úgy, hogy az akasztó tartót (4) az akasztóra csatlakoztatja.

A készülék használata

A lézerszintező használata (E és F ábra)

Önszintező üzemmód

- Helyezze a lézeregységet a fallal egy síkba az ábra szerint.
- A készülék bekapcsolásához nyomja fel az üzemi be/ki kapcsolót (1).

Az önszintezés kijelző (17) felvillan és pulzál addig, amíg a készülék kalibrálódik.

Megjegyzés: A lézervonalak csak akkor fognak megjelenni, ha a készülék helyzete maximum 5° fokkal tér el a függőleges vonaltól.

- A készülék kikapcsolásához nyomja le az üzemi be/ki kapcsolót (1).

Rögzített kivetítés üzemmód

Ha a lézerszintezőt rögzített üzemmódban használja, a készüléket vízszintes pozícióban tartva, csempézéshez, padlók burkolásához nyújt tájolási segítséget.

- Helyezze a lézeregységet a fallal egy síkba.
- A készülék rögzített üzemmódban történő bekapcsolásához tolja lefelé az üzemi kapcsolót (1). A rögzített üzemmód kijelző (18) világítani fog.
- Mozgassa a készüléket, ahogy szükséges, a lézervonal megfelelő beállításához.
- A készülék kikapcsolásához nyomja le az üzemi be/ki kapcsolót (1).

A távolságmérési funkció használata

Be- és kikapcsolás (A ábra)

- A készülék bekapcsolásához nyomja meg a billentyűt (7).
- A készülék kikapcsolásához nyomja meg ismét a billentyűt (7).

A referencia pont beállítása (A, E és G ábra)

A referencia pont a készüléken a mérés kezdetét és végét határozza meg. Referencia pont lehet a készülék bal oldala (19), jobb oldala (20) és közepe (21). A pontos eredmény eléréséhez a referencia pontot mérés előtt be kell állítani a készüléken.

- A preferencia pont beállításához, nyomja meg a billentyűk (8) egyikét.

A távolságmérő rendszer kiválasztása (A és E ábra)

A készülék a mérési eredményt mind metrikus (Európai) (22) mind Angolszász (23) mértékegységben ki tudja jelezni.

- A két mérési rendszer (mérték) közötti átváltáshoz nyomja meg és tartsa lenyomva a billentyűt (7) 4 másodpercig.

Távolságmérés (A és E ábra)

- Az ábra szerint fektesse a készüléket a falra azon a ponton, ahonnan a távolságmérést meg kívánja kezdeni. Kapcsolja be a készüléket.
- Nyomja meg és tartsa lenyomva a billentyűt (11) 4 másodpercig. A használatra kész kijelző (24) felgyullad.

- Állítsa be a referencia pontot, mely a mérés kezdőpontja.
- Lassan csúsztassa a készüléket a lemérni kívánt távolság mentén. Ne emelje fel vagy döntse meg a készüléket.
- Állítsa be a referencia pontot, mely a mérés végpontja.
- A készülék újraállításához, nyomja meg és tartsa lenyomva a billentyűt (11) 4 másodpercig. Várjon addig, amíg a használatra kész kijelző (24) felgyullad, mielőtt folytatja a munkát.

Megjegyzés: Az LCD képernyő 2 perc inaktivitás után kialszik.

Ismétlődő távolságok (A és E ábra)

Az ismétlődő távolságok funkcióval, az egyszer már kimért távolságot ismételheti meg.

- Mérje le az első távolságot.
- Nyomja meg a billentyűt (9). A távolság ismétlés kijelző (25) felgyullad.
- Mérje le a következő távolságot.
 - Ha a cél távolsági pont 7,5 cm-re van a készüléktől, egy nyíl (26) gyullad fel a haladási irányba, és az érzékelő hosszú hangjelzést ad.
 - Ha a cél távolsági pont 2,5 cm-re van a készüléktől, két nyíl (26) gyullad fel a haladási irányba, és az érzékelő rövid hangjelzést ad.
 - Ha a cél távolsági pontot eléri, két nyíl (26) gyullad fel mindkét irányba, és az érzékelő folyamatos hangjelzést ad.
- Ismétlje meg az előző instrukciókat annyiszor, ahányszor csak szükséges a maradék távolságokhoz.
- A készülék már lemért adatok elvesztése nélküli újraállításához, nyomja meg a billentyűt (7) röviden. Várjon addig, amíg a használatra kész kijelző (24) felgyullad, mielőtt folytatja a munkát.

Egyenlő távolságok elosztása (A és E ábra)

Egyenlő távolságok elosztása funkció segítségével a teljes távolságot egyenlő szakaszokra oszthatja fel.

- Mérje le az első távolságot.
- Nyomja meg a billentyűt (10). Az egyenlő távolságok elosztása kijelző (27) felgyullad.
- Nyomja meg a billentyűt (10) annyiszor, ahányszor szükséges, a szekciók számától függően. Ez a szám megjelenik az LCD kijelzőn. Maximálisan kijelölhető szekciók száma 9.
- Mérje le az első szekció távolságot.
 - Ha a cél távolsági pont 7,5 cm-re van a készüléktől, egy nyíl (26) gyullad fel a haladási irányba, és az érzékelő hosszú hangjelzést ad.
 - Ha a cél távolsági pont 2,5 cm-re van a készüléktől, két nyíl (26) gyullad fel a haladási irányba, és az érzékelő rövid hangjelzést ad.
 - Ha a cél távolsági pontot eléri, két nyíl (26) gyullad fel mindkét irányba, és az érzékelő folyamatos hangjelzést ad.

- Ismétlje meg az előző instrukciókat annyiszor, ahányszor csak szükséges a maradék távolságokhoz.
- A készülék már lemért adatok elvesztése nélküli újraállításához, nyomja meg a billentyűt (11) röviden. Várjon addig, amíg a használatra kész kijelző (24) felgyullad, mielőtt folytatja a munkát.

Alacsony töltöttségi szint kijelző (E ábra)

Az LCD képernyő alacsony töltöttségű elem szimbólumot (28) fog jelezni, ha az elem lemerülőben van.

- Cserélje ki idejében az elemeket.

Környezetvédelem



Elkülönített begyűjtés. Ezt a készüléket el kell különíteni a normál háztartási hulladéktól.

Egy napon, mikor készüléke eléri technikai élettartamának végét, vagy nincs további szüksége rá, gondoljon a környezetvédelemre. A terméket a normál háztartási hulladéktól elkülönítve kell megsemmisíteni.



Az elhasználadott termékek és csomagolások elkülönített begyűjtése lehetővé teszi, ezek újrahasznosítását. Újrahasznosított vagy újra feldolgozott anyagok segítségével a környezetszennyezés, illetve a nyersanyagok iránti igény nagymértékben csökkenthető.

A helyi előírások rendelkezhetnek az elektromos készülékek háztartási hulladéktól elkülönített begyűjtéséről, helyhatósági hulladéklerakó helyeken vagy a kereskedők által új termék megvásárlásakor.

Black & Decker termékeire az élettartamuk lejártával visszavételi lehetőséget kínál. Ez a szolgáltatás ingyenes. Ha igénybe veszi ezt a szolgáltatást, kérjük, juttassa el készülékét a legközelebbi Black & Decker szervizbe, melyekről a Magyarországi Képviseletnél érdeklődhet.

A szervizzel kapcsolatosan a következő Internet oldalon is felvilágosítást kaphat: www.2helpU.com.

Akkumulátorok



Az elemek lemerülése után, az akkumulátorokat a helyi rendelkezések szerint kell megsemmisíteni.

- Távolítsa el az elemet a gépből az előzőek szerint.
- Megfelelően csomagolja be az akkumulátort, biztosítva, hogy az érintkezők ne tudjanak rövidre zární.
- Vigye az akkumulátorokat a helyi újrahasznosító, begyűjtő állomásra.

Műszaki adatok

		BDL500M
Feszültség	V	4,5
Akkumulátor méret		3XLR06
Hullámhossz	nm	630-675
Lézerosztály		2
Lézer sugár teljesítmény	mW	<2,2
Pontosság		
Lézerszintjelzés		
(1 méteren)	mm	+/-1
Mérésfunkció		
(1 méteren belül)	mm	+/-0,5
Mérésfunkció		
(30 méteren belül)	mm	+/-1
Üzemelési hőmérséklet	C°	0-40
Súly	kg	0,45

EU-TANÚSÍTÁS



BDL500M

A Black & Decker tanúsítja, hogy ezek a szerszámok megfelelnek a következő irányelveknek és szabványoknak: 89/336/EEC, EN 61010, EN 60825.

Kevin Hewitt
Director of Consumer
Engineering
Spennymoor, County Durham
DL16 6JG, United Kingdom
1-2-2006

Garancia határozat

A következő meghibásodások esetén a garancia kizárt:

- Elhasználódott, illetve károsodott kések, és a hálózati kábel. Azok az alkatrészek, amelyek a normál használat során elkopnak.
- Azok a meghibásodások, amelyek a szakszerűtlen kezelésemből eredtek.
- Azok a hibák, amelyek a kezelési útmutató be nem tartásából eredtek.

Kizárólag csak eredeti Black & Decker tartozékok és alkatrészek alkalmazhatók. Ellenkező esetben teljesítménycsökkenés léphet fel, és a gép elveszti a garanciát. Ha garanciális igénye van, feltétlen mellékelje a jótállási jegyet és a vásárlási okmányt (számlát).

BLACK & DECKER GARANCIÁLIS FELTÉTELEK

Gratulálunk Önnek ennek az értékes Black & Decker készülék megvásárlásához.

Azon termékeinkre, amelyet fogyasztói használat keretében háztartási, hobby célra vásárolnak **24 hónap jótállást biztosítunk.**

A termék iparszerű használatra nem alkalmas!

A jótállás a fogyasztó törvényből eredő jogait nem érinti.

1) **Black & Decker** kötelezettséget vállal arra, hogy a garanciális javításokat a **49/2003. (VII. 30.) GKM** és a **151/2003 (IX.22.) sz. Korm. rend.** szerint végzi.

- a) A fogyasztó jótállási igényét a jótállási jeggyel érvényesítheti, ezért azt őrizze meg.
- b) Vásárláskor az eladónak a garanciakártyán fel kell tüntetnie a vásárlás időpontját, a termék típusát vagy termékkódját, a kereskedés nevét, címét pedig a jótállási jegyre rá kell bélyegezni. Ennek alapján szerez jogosultságot a vevő a garancia időn belüli ingyenes garanciális javításra.
- c) Jótállási javítást csak érvényes jótállási jegy alapján végezhetnek a kijelölt szervizek.
- d) A jótállási jegyen történt bármilyen javítás, törlés vagy átírás, valótlan adatok bejegyzése, a jótállási jegy érvénytelenségét vonja maga után.
- e) Elveszett jótállási jegyet csak a vásárlási számla felmutatásával, térítés ellenében tudunk pótolni!
- f) A jótállási jegy szabálytalan kiállítása vagy a fogyasztó részére történő átadásának elmaradása nem érinti a jótállási kötelezettségvállalás érvényességét.

2) Nem terjed ki a garancia:

- a) Ha a hiba rendeltetésellenes használat, átalakítás, szakszerűtlen kezelés, helytelen tárolás, elemi kár vagy egyéb, vásárlás után keletkezett okból következett be. *(A rendeltetéssel ellentétes használat elkerülése céljából a termékhez magyar nyelvű vásárlói tájékoztatót mellékelünk és kérjük, hogy az abban foglaltakat saját érdekében tartsa be!)*
- b) Az olyan károsodásokra, amelyek a szerszámok iparszerű (professzionális), közületi, valamint kölcsönzési felhasználása miatt keletkeztek.
- c) Azon alkatrészekre, amelyeknél a meghibásodás garanciaidőn belül a helyes kezelés, karbantartás szerinti rendeltetészerű üzemeltetés mellett az alkatrészek természetes elhasználódása, kopása következtében állt elő. *(ezek a következők: megmunkáló szerszámok pl. vágószerszám, fűrészlánc, fűrészlap, gyalukés stb. továbbá: meghajtósíj, csapágy, szénkefe, csillagkerék kpl.)*

- d) A készülék túlterhelése miatt jelentkező hibákra, amelyek a hajtómű meghibásodásához, vagy egyéb ebből adódó károkhoz vezetnek.
- e) A termék nem hivatalos szervizben történt javításából eredő hibákra.
- f) Az olyan károsodásokra, amelyek nem eredeti Black & Decker kiegészítő készülékek és tartozékok használatából adódnak.

3) **A fogyasztó** a kijavítás iránti igényét a forgalmazónál, illetve a jótállási jegyen feltüntetett javítószolgálatnál érvényesítheti.

- Meghosszabbodik a jótállási idő a kijavítási idő azon részével, amely alatt a fogyasztó a terméket nem tudta rendeltetészerűen használni.
- A jótállási és szavatossági jogok érvényesíthetőségének határidején belül a terméknek vagy jelentősebb részének kicserélése (kijavítása) esetén a kicserélt (kijavított) termékre (termékrészre) 12 hónap jótállást biztosítunk. Ezek a következők: motor illetve állórész, forgórész, elektronika.
- Ha a fogyasztási cikk a vásárlástól (üzembe helyezéstől) számított három munkanapon belül meghibásodik, a fogyasztó kérheti annak kicserélését feltéve, hogy a meghibásodás a rendeltetészerű használatot akadályozza. Ha a csere nem lenne lehetséges, műszakilag hasonló készülék kerül felajánlásra, vagy visszafizethető a vételár.

Amennyiben a hiba keletkezése, ténye, jellege, (pl. rendeltetésellenes használat, stb.) miatt vita merül fel, a Fogyasztó szakvéleményt kérhet a Fogyasztóvédelmi Főfelügyelőségtől. A szakvélemény térítésköteles és nem kötelező érvényű a Forgalmazó számára.

4) **Garanciális javítás esetén** a szerviznek a garanciakártyán az alábbi adatokat kell feltüntetnie:

- a garanciális igény bejelentésének dátumát,
- a hiba rövid leírását,
- a javítás módját és időtartamát,
- a készülék visszaadásának időpontját,
- javítás időtartamával meghosszabbított új garanciaidőt.

5) **Arra törekszünk**, hogy **szervizhálózatunkon** keresztül kiváló javítószolgáltatást, zökkenőmentes alkatrészellátást, és széles tartozékpalettát biztosítsunk.

6) **A fogyasztót a Polgári Törvénykönyvről szóló 1959. évi IV. törvény 306-310. §-ában**, valamint a **49/2003. (VII. 30.) GKM** rendeletben meghatározott jogok illetik meg.

Gyártó:
Black & Decker GmbH
D – 65510 Idstein/Ts
Black & Decker str. 40.

Importőr/ Forgalmazó:
Erfaker Kft.
1158. Budapest,
Késmárk u. 9.

BLACK & DECKER ORSZÁGOS SZERVÍZHÁLÓZAT

**Black & Decker KÖZPONTI
MÁRKASZERVIZ
ROTEL KFT
1163 Budapest
(Sashalom) Thököly út 17.
Tel/Fax: 403-2260
404-0014**

Black & Decker GmbH
Magyarországi Ker. Képviselet
1016 Budapest
Galeotti u. 5.
Tel.: 214-0561
Fax: 214-6935

IMPORTŐR:
ERFAKER KFT
1158 Budapest
Késmárk u.9.
Tel./fax: 417-6801

Város	Szervizállomás	Cím	Telefon
Baja	Mofüker Kft.	6500, Szegedi út 9.	79/323-759
Cegléd	Megatool Kft.	2700, Széchenyi út 4.	53/311-284
Debrecen	Spirál ,96 Kft.	4024, Nyugati út 5-7.	52/442-198
Dorog	Tolnai Szerszám Kft.	2510, Heine u.8.	33/431-679
Hajdúböszörmény	Villforr szerszámüzlet	4220, Balthazar u. 26.	52/561-135
Kaposvár	Kaposvári Kiszérvizelő	7400, Fő u.30.	82/318-574
Kecskemét	Németh József	6000, Jókai u.25.	76/324-053
Kiskunfélegyháza	Elektro-Mercator	6100, Kossuth u.16.	76/462-058
Nagykanizsa	Új-Technika Kft.	8800, Teleki út 20.	93/310-498
Nyíregyháza	Charon Trade	4040, Kállói út 85/b	42/460-154
Nyíregyháza	Tóth Kiszérvizelő	4040, Vasgyár u.2/f	42/504-082
Pécs	Elektrió Kft.	7623, Szabadság u.28.	72/555-657
Sopron	Profi I Motor Bt.	9400, Baross út 12.	99/511-626
Szeged	Csavarker szerszámüzlet	6721, Brüsszeli krt.16.	62/422-395
Szeged	Edison Üzlet-Szerviz	6722, Török u.1/a	62/426-833
Székesfehérvár	Kiszérvizelő Bt.	8000, Széna tér 3.	22/340-026
Szolnok	WALTEX- DUÓ Kft.	5000, Ady Endre út 39	56/376-841
Szombathely	Rotor Kft.	9700, Vasút u.29.	94/317-579
Tápiószecső	Ács Imre	2251, Pesti út 46.	29/446-615
Zalaegerszeg	Taki-Tech Szerviz	8900, Pázmány Péter u.1.	92/311-693

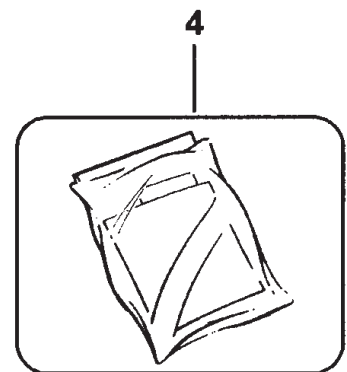
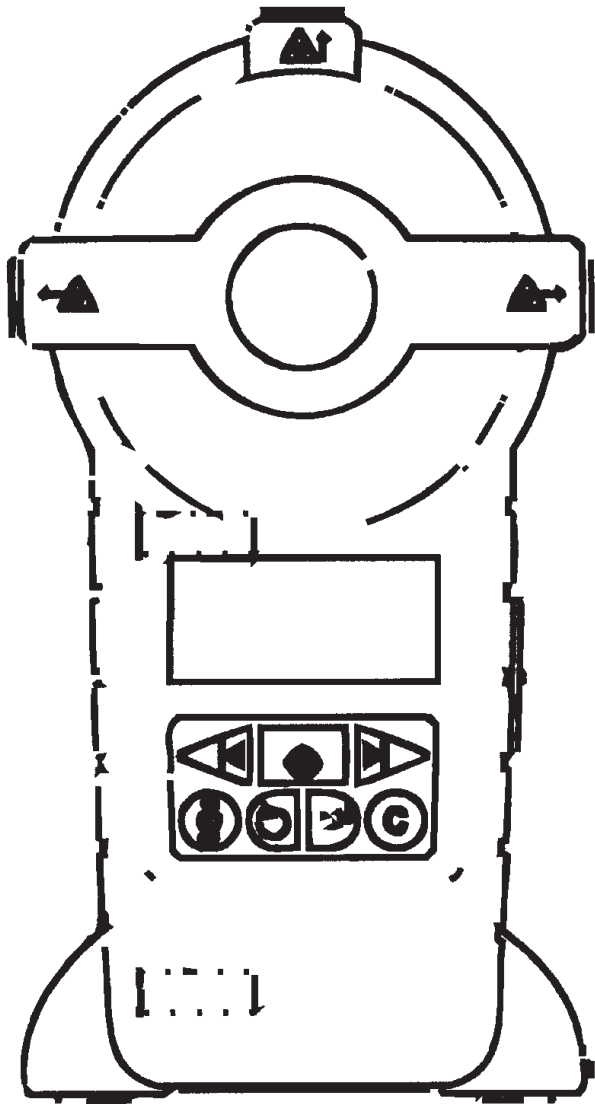
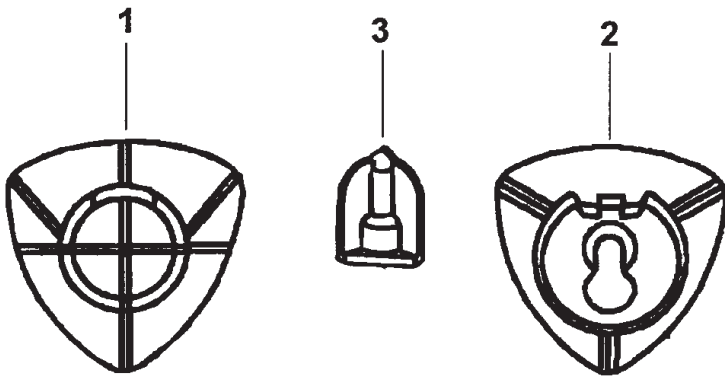

CZ ZÁRUČNÍ LIST

PL KARTA GWARANCYJNA

H JÓTÁLLÁSI JEGY

SK ZÁRUČNÝ LIST



**BLACK &
DECKER**®

CZ měsíců
H hónap

24

PL miesięcy
SK mesiacov

CZ	Výrobní kód	Datum prodeje	Razítko prodejny Podpis
H	Gyári szám	A vásárlás napja	Pecsét helye Aláírás
PL	Numer seryjny	Data sprzedaży	Stempel Podpis
SK	Číslo série	Dátum predaja	Pečiatka predajne Podpis

(CZ)

Adresy servisu
Band Servis
Klásterského 2
CZ-14300 Praha 4
Tel.: 244 403 247
Fax: 241 770 167

Band Servis
K Pasekám 4440
CZ-76001 Zlín
Tel.: 577 008 550/551
Fax: 577 008 559
<http://www.bandservis.cz>

(H)

Black & Decker Központi
Garanciális-és Márkaszerviz
1163 Budapest
(Sashalom) Thököly út 17.
Tel.: 403-2260
Fax: 404-0014

(PL)

Adres serwisu centralnego
ERPATECH
ul. Obozowa 61
01-418 Warszawa
Tel.: 022-8620808
Fax: 022-8620809

(SK)

Adresa servisu
Band Servis
Paulínska ul. 22
SK-91701 Trnava
Tel.: 033/55 11 063
Fax: 033/55 12 624

(CZ) Dokumentace záruční opravy

(PL) Przebieg napraw gwarancyjnych

(H) A garanciális javítás dokumentálása

(SK) Záznamy o záručných opravách

CZ	Číslo	Datum příjmu	Datum zakázky	Číslo zakázky	Závada	Razítko Podpis
H	Sorszám	Bejelentés időpontja	Javítási időpont	Javítási munkalapszám	Hiba jelleg oka	Pecset Aláírás
	Jótállás új határideje					
PL	Nr.	Data zgłoszenia	Data naprawy	Nr. zlecenia	Przebieg naprawy	Stempel Podpis
SK	Číslo dodávky	Dátum nahlásenia	Dátum opravy	Číslo objednávky	Popis poruchy	Pečiatka Podpis