

BLACK+ DECKER™

操作說明書

18V 鋰電衝擊起子機(單機)

BPCI18B

- ▶ 安全須知
P2~P3
- ▶ 使用前
P4~P5
- ▶ 用法
P5~P8
- ▶ 其他訊息
P9
- ▶ 規格／能力
P10

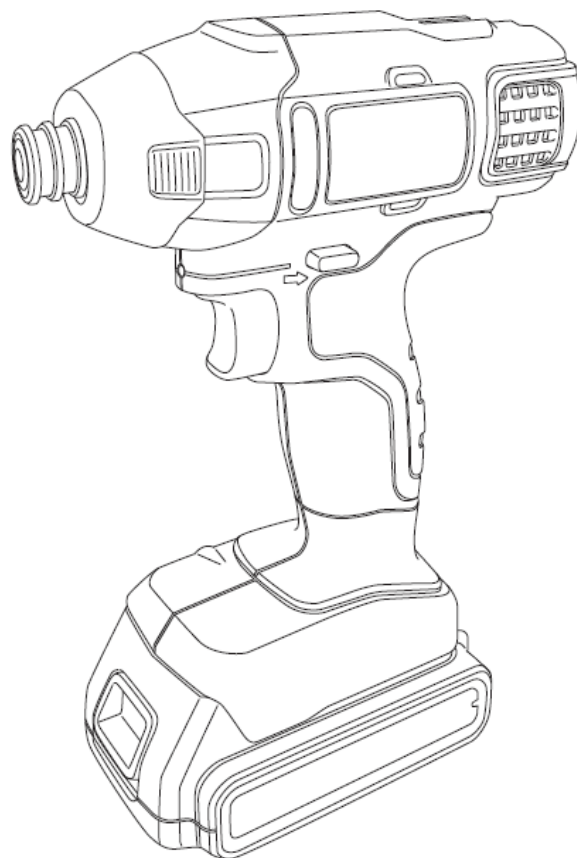

感謝您對BLACK & DECKER「18V 鋰電衝擊起子機(單機)」的支持與愛護。

使用前，請詳閱本操作說明書，以利正確使用。

並請務必妥善保管本操作說明書。

BLACK & DECKER 商品僅供一般 DIY 家用使用，並提供一年的家用保修。

安全須知

為達正確使用，使用前請務必詳閱本操作說明書上的所有指示事項。

閱讀過後，請務必妥善保管於可隨時取閱之處。

本操作說明書用於說明，操作電動工具時，為防止發生火災、觸電、受傷等事故，所務必遵守之事項。

並以下列標記符號，區分和說明忽視標示內容的錯誤用法所產生之危害與損害程度。



警告

本標示欄為「預測具有死亡或身負重傷的可能性」內容。



注意

本標示欄為「預測具有身負障礙的危險性、或僅發生財物損失可能性」內容。



本圖示為應注意之「喚起注意」的內容。



警告

• 為充電池充電時，請用專用充電器。
請勿為非指定機器進行充電。
以防破裂而傷害或損傷。

• 絕對勿讓充電池端子間短路。
請勿讓充電池端子部接觸金屬物。
恐有冒煙、起火、破裂之虞。

• 切勿為充電池／充電器分解或加工、或拋入火中。
以防漏液、發熱、起火、破裂。
充電器並非可維修的結構。
已漏出的液體接觸皮膚時：
請立即用肥皂和水沖洗乾淨。
電池液接觸眼睛時，請用乾淨水沖洗乾淨後就醫。

• 勿將充電池／主機放置於高溫處。
以防漏液、發熱、起火、破裂、變形。

• 勿將充電器用於交流110伏特以外。
請勿使用增壓器等變壓器類、或直流電源或引擎發電機。
恐有異常發熱和火災之虞。

• 環境溫度在5°C以下或35°C以上時，切勿充電。
恐有破裂或發生火災之虞。

• 切勿使用已損傷的充電器、充電池。
以防發生火災與觸電。

• 切勿用於雨中、或潮濕場所等易造成主機內部進水的環境。
濕氣有可能降低馬達等電氣絕緣，而發生觸電事故之虞。

• 本產品僅可使用專用充電池。
若將他牌充電池用於本產品，則有引發火災的危險性。

• 嚴禁在危險物周圍作業。
由於開關在 ON/OFF 時會發生火星（火花），因此請勿在易燃性液體、存在氣體的場所附近使用。

• 使用護目鏡或其他防護器具。
為了從飛散的排屑中保護眼睛，請務必配戴護目鏡。實施大量排屑的作業時，請併用防塵口罩。有可能依作業環境，而需使用耳栓、安全帽、手套、安全靴。

• 當開關無法ON或OFF時，則停止使用。
以防開關已故障的電動工具，因不經意的驅動刀具類，而釀成重大事故。

• 確實固定加工材。
請用夾鉗或老虎鉗等固定加工材。請用雙手支承電動工具，以執行安全作業。

• 使用指定的附屬品與配件。
若使用非建議的附屬品或配件，將伴隨危險。

• 遇到以下情況時，務必關閉開關，並從主機拆除充電池。
①保養或檢查。
②更換刀具或刀片類。
③預測有其他危險時。

• 在隨時注意之下執行作業。

使用電動工具時，請充分注意操作方法、作業程序、周圍情況之下，專注於作業上。疲勞時，飲酒、服用藥物後，請嚴禁作業。以防作業時注意力不集中，而引發重大事故。

• 使用前，檢查受損零件。

請檢查主機或其他零組件有無受損。此外，請確認動作是否正確、且發揮所定功能。



注意

• 保養時或長期間不使用時，為安全起見，請務必拔出電源插頭。

以防觸電或發生火災。

• 充電器僅限用於室內。

請勿將充電器用於潮濕或凌亂之處。尤其是請勿用於水場周圍、或浸泡於水中。以防觸電。

• 切勿粗魯處理充電器電線。

①請勿以手持電線部分，而以懸吊充電器的方式進行移動，從插座上拔除插頭時，請勿強拉電線。

②請注意，勿讓電線接觸高溫物體、熱油、藥品類、或被銳利物品刺傷。

以防觸電或短路等。

萬一，因而造成電線損傷時，切勿徒手觸摸該處，請立即開關，並從插座上拔出電源插頭。已受損電線，具有引發火災的危險性。

• 請在明亮、清潔、安全場所進行作業。

以防在雜亂的作業場所或作業台上作業，而引發事故。

• 切勿在驅動電動工具的狀態下，放置於台面或地板上。

以防受傷。

• 身穿適當服裝進行作業。

請勿在身穿袖口敞開的服裝、或配戴飾品之下進行作業。

以防捲入電動工具的驅動部分。

在戶外作業時，建議穿防滑鞋。

請視其需要戴上工作帽。

• 不使用時，請務必卸除調節鎖鍵、扳手等。

打開開關前，請隨時確認，是否已完全卸除調節鎖鍵、或扳手等工具。

• 使用符合作業的電動工具。

請勿用於非指定用途。

• 請將不使用的電動工具，保管於安全場所。

請保管於兒童或新手無法取得之處。

對兒童或新手而言，電動工具是相當危險的工具。

• 切勿以不自然的姿勢進行作業。

請隨時保持立足點的穩定與平衡。

不自然的姿勢，容易造成意外事故。

• 勿對電動工具施加無調的力量。

電動工具的基本在於，在機械原有用途與負荷狀態限度內使用。

此外，以合適的速度予以使用，可完成有效率且安全的作業。

• 使用後隨時做好保養。

請隨時將操控把手部或握把部，維持在乾燥和乾淨狀態，請勿附著油或黃油。



• 電動工具、充電池、充電器標籤上，有以下標示。

V電壓
≡直流
□雙重絕緣
⚠注意
No無負荷狀態下的轉數
○○○○min-1每1分鐘的轉數

• 細心保養電動工具和刀具類。

為了實施安全有效率的作業，請經常保養刀具類，以維持銳利狀態。

充電器的電線損傷時，切勿徒手觸摸該處，請立即開關，並從插座上拔出電源插頭。已受損的電線，具有引發火災的危險性。為避免引發危險，此時請在BLACK & DECKER進行維修。

使用前

使用前請確認產品

各部位名稱

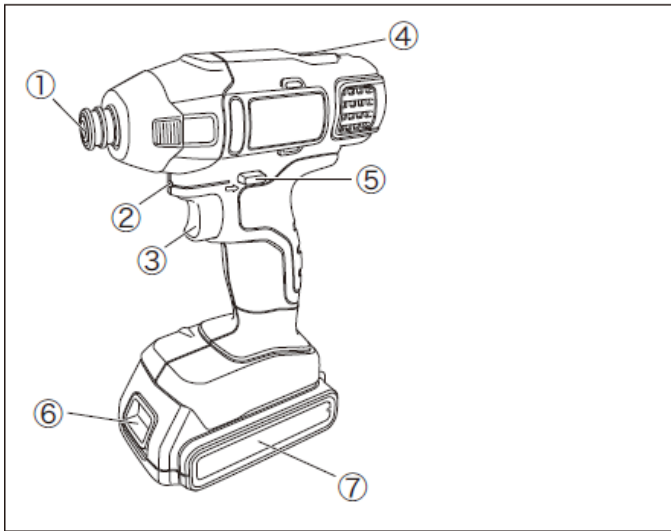

- ①快速夾頭
- ②LED燈
- ③無段變速開關
- ④起子頭收納座
- ⑤正轉／鎖定／逆轉開關
- ⑥電池釋放鈕(電池需另購)
- ⑦充電池(需另購)

附屬品	數量
#2 十字雙頭起子頭	1

※包裝未含電池/充電器，需另購。

充電程序 (充電器/電池需另購)

◆充電方式

- (1) 請將充電器插入插座。
- (2) 請將充電電池插入充電器的插入口。
自動開始充電。
- (3) 將充電電池插入插入口後，充電器上的充電指示燈則閃綠燈。這表示「充電中」之意。完成充電後，充電指示燈則亮綠燈。從插入口拔出充電電池後，充電指示燈則熄燈。
- (4) 在電池用完電量後，建議馬上充電，鋰電池請勿過度放電，電力過度耗竭會導致鋰電池損壞。
- (5) 請將電池從機身卸下分開存放，若長時間未使用電池(1年以上)，請每6個月為電池充電一次，以確保電池壽命。

◆充電時間／次數

- 從工廠出貨時，充電電池並未充分充飽電，因此使用前請充分充電。
- 從插座拔出充電器插頭的狀態下，若將充電電池長時間放在充電器上，有可能造成電池不正常。收納時，請從充電器卸除充電電池。
- 電池的充放電次數約為400次。

◆充電電池溫度偵測功能(充電電池的溫度問題)

- 將剛使用後的高溫充電電池、保管於低溫場所的充電電池插入充電器時，無法執行充電。此時，充電指示燈則閃紅燈以進行通知。
此時，則以長、短時間交替重複亮燈。
之所以不為適當溫度範圍以外的電池進行充電，是為了預防充電電池受損，只要充電電池溫度在適當範圍內，即開始自動充電。此時，請將充電電池直接插入充電器的狀態下放置一段時間。

◆不良充電電池偵測功能

- (1) 將已故障充電電池插入充電器時，充電指示燈則用等間隔方式閃紅燈以進行通知。
- (2) 此時，請先從充電器拿除充電電池後重新插入。
- (3) 重複2、3次後，充電指示燈仍閃紅燈時，如有其他電池，請將其他充電電池插入充電器，以確認充電器是否故障。
- (4) 長時間未使用或首次使用的充電電池，有可能會出現充電指示燈閃紅燈的情況，若過一段時間再插入，而能開始充電。這種情況並非不良。
- (5) 請將故障充電電池/充電器/購買收據一同帶往洽購之經銷商。

◆無法順利充電時

- (1) 將電燈等其他電氣器具連接於電源插座後，則調查有無流動電流。
- (2) 確認電源插座是否與牆壁電源開關相連動。
- (3) 確認是否在環境溫度為+5°C以上、及+35°C以下的環境下進行充電。
- (4) 確認充電電池的溫度，是否在+45°C以下。
- (5) 還是無法充電時，請將充電電池/充電器/購買收據一同帶往洽購之經銷商。



充電上注意事項

- 充電中，充電器與充電池相接觸後，會出現溫熱感。此為正常狀態，並非問題。
- 作業中，當本產品作業量下滑時，請重新為充電池充電。請勿在充電池電力不足的狀態下持續作業。
- 連續充電時，請確認充電器是否明顯變熱。如有明顯變熱時，請確認降溫後再使用。

用法

◆電池的安裝方式 (電池需另購)



BLACK & DECKER公司製充電池，是以未充電狀態進行出貨。
首次使用時，使用前請務必確實充電。

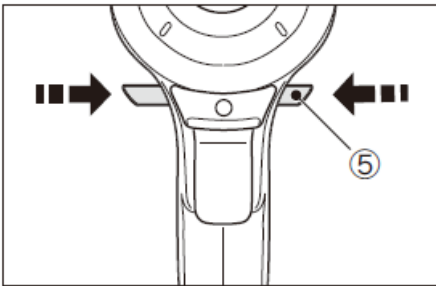

(1) 將充電池安裝於本產品時，請將正轉／鎖定／逆轉開關(5)設定於中央鎖定位置，以防誤轉馬達。

(2) 將充電池放入位於本產品握把部分下的插入口，確實插入直到發出「喀噠」聲為止。

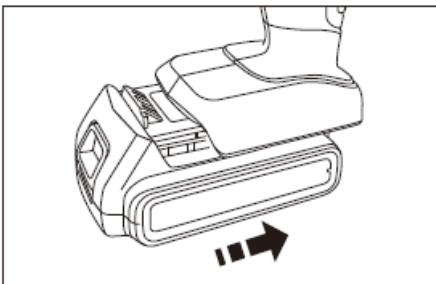

注意

請充分確認已充電後，再使用本產品。

◆充電池的卸除方式

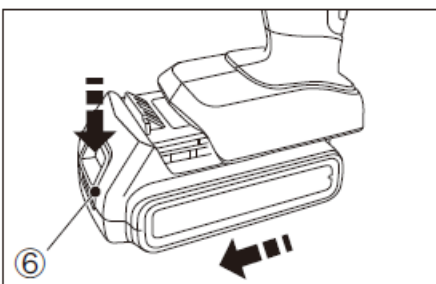

(1) 從產品主機卸除充電池時，請將正轉／鎖定／逆轉開關(5)設定於中央鎖定位置，以防誤轉馬達。

(2) 請按下充電池前面的電池釋放鈕(6)，同時朝前方滑動後拔出。

◆重新充電

作業中，當本產品作業量下滑或電力不足時，請重新為充電電池充電。



更換電池時，請確認主機是否明顯發熱。如有感覺明顯發熱，請停用並讓主機休息。

◆起子頭的裝卸方式

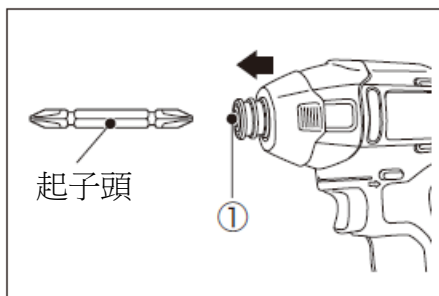

安裝起子頭時，請朝箭頭方向拉出快速夾頭(①)的同時插入起子頭。插入底部後，手鬆開套筒以固定起子頭。
卸除時，請朝箭頭方向拉開夾頭(①)的同時，拔出起子頭。



日本/台灣一般所用的起子頭為A = 16mm B = 13mm類型。

若使用表中☆規格的六角軸起子頭時，需要起子頭組(bit piece)。安裝時，請依序將起子頭組、起子頭插入套筒。

請確認使用的六角軸起子頭的雙面寬寬為 6.35mm。

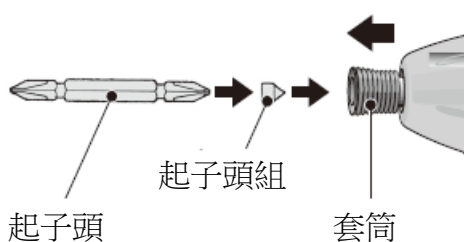
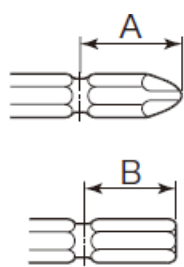

起子頭的尺寸		起子頭組(另購)
	A = 16mm B = 13mm	不需要
☆	A = 11mm B = 9mm	需要



本產品未包含起子頭組。
起子頭組需另購。BLACK & DECKER並未提供銷售。



注意

請確實將起子頭插到底。未充分插入時，夾頭便無法返回原位，而無法固定起子頭。

切勿使用非上表尺寸的其他起子頭、或在應使用起子頭組的機種上，卻不使起子頭組的情況下任意使用。以防作業中發生起子頭脫落或難以卸除。



警告

裝卸起子頭時，請務必從主機卸除充電電池。以防運作主機而受傷

◆正轉／鎖定／逆轉開關

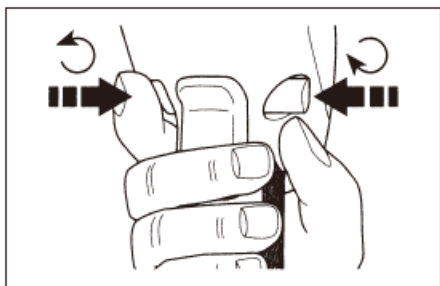

從左圖方向來看，朝左側將正轉／鎖定／逆轉開關(5)推到底即為正轉。從右側將開關推到底則為逆轉。將此開關設定於中央位置後，即鎖定觸動開關而無法再運作。不使用時，請設定為鎖定狀態。變更此開關位置時，請務必放開觸動開關。

◆無段變速開關

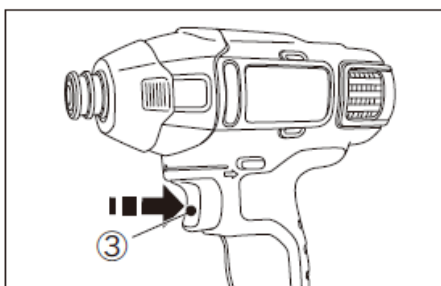

如左圖所示，拉開無段變速觸動開關(3)即運作。此外，放開觸動開關則停止。觸動開關上有裝配無段變速功能，可透過用力拉開為高速、輕輕拉開則為低速的方式調節速度。可配合作業內容，利用觸動開關的扣合情況，方便調整速度。

◆1秒內完全停止的剎車功能

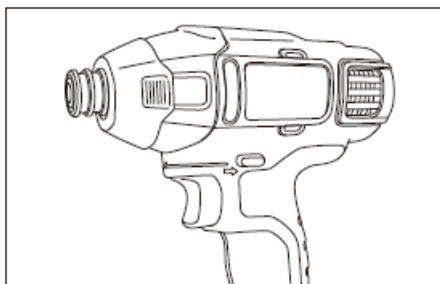

本機附有放開觸動開關後，則在一秒內完全停止轉動的功能。可用於方便修正螺釘緊固角度。

◆LED燈

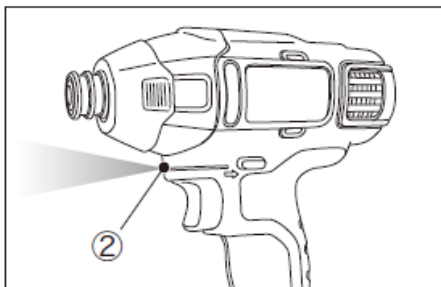

本產品內置 LED 燈(2)。拉開觸動開關時，LED 燈則亮燈。放開觸動開關時，LED 燈則熄燈。LED 燈最適合用於暗處作業。

◆起子頭收納座

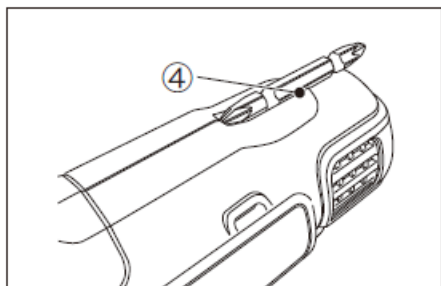

本產品備有起子頭收納座(4)。可支承六角軸類型的起子頭。

其他訊息

影響緊固扭矩的原因

◆緊固時間

延長緊固時間，也會連同增加緊固扭矩。但即便進行長時間的緊固作業，也不會超過扭矩值。此外，還有可能造成螺釘或螺栓折斷或滑牙，故請注意。

◆螺釘、螺栓徑、長度、扭矩係數、等級不同時

一旦改變口徑，就會連同改變緊固扭矩。一般而言，口徑越大緊固扭矩越高，但會因長度、扭矩係數和等級而異。

◆使用市售起子頭

市售起子頭有可能因長度、材質強度不足，而減少緊固扭矩。
此外，若使用不符合螺釘或螺栓尺寸的起子頭，就會降低緊固扭矩。

◆無段變速開關(③)

將觸動開關扣回最大的狀態下，便可獲得最大的緊固扭矩。

維修

清理產品時，請乾擦、或用沾水或沾有溫水稀釋中性清潔劑的布，擦拭表面。請勿使用松節油、油漆用稀釋劑等化學藥品。勿讓液體侵入產品內部、此外，請充分注意勿將產品主機浸泡於液體中。

充電電池與環境



Li-Ion
鋰電池為
回收資源

本產品所用的充電電池為，可資源回收的寶貴資源。廢棄充電電池或產品時，請依以下程序提供資源回收的協助。

- (1) 充電電池壽命已盡時，則更換充電電池（充電電池有壽命）。
- (2) 使用後請勿丟棄，請帶往充電式電池資源回收協助店或BLACK & DECKER。



處理已用過的充電電池時，請遵守以下注意事項。

- 請用膠帶為正極端子、負極端子進行絕緣。
- 請勿分解充電電池。

關於售後服務

務必由BLACK & DECKER認定技術者，使用純正零組件維修與調整本機。因此請務必洽詢購買之經銷商或本公司。若由不具有維修知識或技術者實施維修，恐有發生事故和受傷之虞，並無法提供一年保修。

配件

附屬品相關洽詢，請電洽 BLACK & DECKER 或當地經銷商。(有可能未供應某些附屬配件。敬請見諒。)

規格

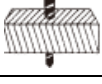
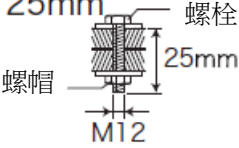
▽主機	
額定電壓	18VDC
轉數	0-3,000(轉/分)
打擊數	0-3,900(打擊/分)
最大扭矩	155Nm
夾頭尺寸	雙面寬寬6.35mm 六角軸
外形尺寸(充電池除外)	長165mm×寬65mm×高185mm
主機重量(充電池除外)	約1kg
外形尺寸(含充電池)	長165mm×寬75mm×高220mm
主機重量(含充電池)約1.4kg	主機重量(含充電池)約1.4kg
▽充電池	
適用充電池(需另購)	18V 鋰離子電池
▽最大能力	
木工螺釘緊固	φ6.0mm ×125mm
普通螺栓	M12mm
▽每次滿電時的標準作業量	
松木 Φ3.8mm×38mm 	約420pcs
松木 Φ4.2mm×75mm 	約170pcs
松木 Φ4.8mm×90mm 	約90pcs
M12mm × 25mm 	約400pcs

※為改良之便，有可能在無預告之下，變更產品規格及內容。

經銷商：特力股份有限公司

地址：台北市內湖區新湖三路 23 號 1.2.5 樓

電話：0800-552888

