

# BLACK+ DECKER™

## 操作說明書 12V 軍刀鋸

### BDR12K

▶安全須知

P2~P4

▶使用前

P5~P7

▶用法

P7~P9

▶作業過程中的提醒

P10

▶其他資訊

P11~P12

▶規格

P13

▶保固書

P15~P16

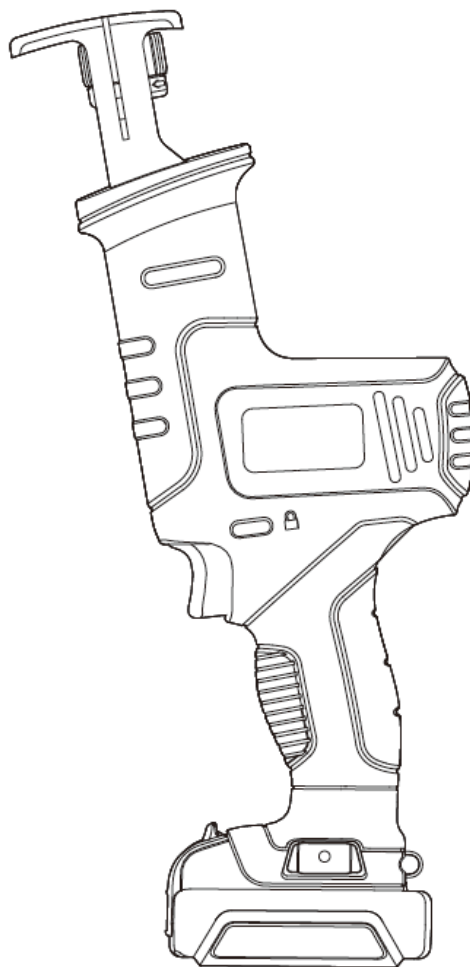

感謝您對 BLACK&DECKER 「12V 軍刀鋸」的支持與愛顧。

使用前，請詳閱本操作說明書，以達正確使用。  
並請務必妥善保管本操作說明書。

## 安全須知

為達正確使用，使用前請務必詳閱本操作說明書上的所有指示事項。

閱讀過後，請務必妥善保管於可隨時取閱之處。

本操作說明書用於說明操作電動工具時，為了防止發生火災、觸電、受傷等事故，所務必遵守之事項。以下列標記符號區分和說明忽視標示內容的錯誤用法所產生之危害與損害程度。



### 警告

本標示欄為「具有死亡或身負重傷可能性的設想」內容。



### 注意

本標示欄為「具有傷殘的危險性、或僅發生財物損失可能性的設想」內容。



本圖示為應注意「喚起注意」的內容。



## 警告

#### • 為充電池充電時，請使用專用充電器。

請勿為非指定機器進行充電。  
以防發生破裂、傷害或損傷。

#### • 嚴禁讓充電池端子間短路。

請勿讓充電池端子部接觸金屬物。  
以防冒煙、起火、破裂。

#### • 切勿為充電池 / 充電器分解或加工、或拋入火中。

以防漏液、發熱、起火、破裂。

充電器並非可維修的結構。

已漏出的液體接觸皮膚時：

請立即用肥皂和水沖洗乾淨。

電池液接觸眼睛時，用乾淨的水確實洗淨後就醫。

#### • 勿將充電池 / 主機放置於高溫處。

以防漏液、發熱、起火、破裂、變形。

#### • 勿將充電器用於交流 110 伏特以外。

請勿使用增壓器等變壓器類、或直流電源或引擎發電機。

以防異常發熱，而引發火災。

#### • 環境溫度在 5°C 以下或 35°C 以上時，切勿充電。

以防破裂或發生火災。

#### • 切勿使用已損傷的充電器、充電池。

以防發生火災與觸電。

#### • 切勿用於雨中、或潮濕場所等易造成主機內部進水的環境。

以防濕氣降低馬達等電氣絕緣，而釀成觸電事故。

#### • 本產品僅可使用專用充電池。

若將他牌充電池用於本產品，有引發火災的危險性。

#### • 嚴禁在危險物周圍作業。

由於開關在 ON/OFF 時會發生火星（火花），因此請勿在易燃性液體、存在氣體的場所附近使用。

#### • 使用護目鏡或其他防護用具。

請務必配戴護目鏡，以便從飛散的切削粉中保護眼睛。若屬大量排出切粉的作業，請併用防塵口罩。需依作業環境，使用耳栓、安全帽、手套、安全鞋。

#### • 當開關無法 ON 或 OFF 時，停止使用。

以防開關已故障的電動工具，因不經意的驅動刀具類，而釀成重大事故。

#### • 確實固定加工材。

請用夾鉗或老虎鉗等固定加工材。請用雙手支承電動工具，以執行安全作業。

#### • 使用指定的附屬品與配件。

若使用非建議的附屬品或配件將伴隨危險

#### • 以下情況時，請務必關閉開關，再從主機卸除充電池。

①保養和檢查。

②更換刀片和鑽頭。

③預測有其他危險時。

• **在隨時注意之下執行作業。**

使用電動工具時，請充分注意操作方法、作業程序、周圍情況之下，專注於作業上。疲勞時，飲酒、服用藥物後，請嚴禁作業。以防作業時注意力不集中，而引發重大事故。

• **使用前，檢查受損零件。**

請檢查主機或其他零組件有無受損。此外，請確認動作是否正確、且發揮所定功能。

• **切勿讓兒童靠近。**

非作業人員禁止進入作業場所。

• **注意觸電。**

電動工具使用過程中，請勿讓身體接觸接地物。(例：管材、暖爐設備、微波爐、冰箱等殼體)。

• **避免不經意的啟動。**

將主機插入充電電池之前，請務必確認處於關閉開關的狀態。搬運移動時，請勿將手指勾在開關上。以防啟動開關而不經意的作動刀片類，進而釀成重大事故。

• **可連接於集塵裝置時則連接。**

可減輕因粉塵而對人體造成影響。

• **委託專業人員維修電動工具。**

此產品已符合相應的安全規格，因此請勿改造。請務必委託原購買經銷商或本公司維修服務站進行維修。若由未具備維修知識或非技術人員進行維修，不僅無法充分發揮性能，而將導致事故或受傷原因。



## 注意

• **保養時或長期間不使用時，為安全起見，請務必拔出電源插頭。**

以防觸電或發生火災。

• **充電器僅限用於室內。**

請勿將充電器用於潮濕或凌亂之處。尤其是請勿用於水場周圍、或浸泡於水中。以防觸電。

• **請在明亮、清潔、安全場所進行作業。**

以防在雜亂的作業場所或作業台上作業，而引發事故。

• **身穿適當服裝進行作業。**

請勿在身穿袖口敞開的服裝、或配戴飾品之下進行作業。  
以防捲入電動工具的驅動部分。  
在戶外作業時，建議穿防滑鞋。  
請視其需要戴上工作帽。

• **請將不使用的電動工具，保管於安全場所。**

請保管於兒童或新手無法取得之處。  
對兒童或新手而言，電動工具是相當危險的工具。

• **勿對電動工具施加無謂的力量。**

電動工具的基本在於機械原有用途與負荷狀態限度內使用。

此外，以合適的速度予以使用，可完成有效率且安全的作業。

• **切勿粗魯處理充電器電線。**

①請勿以手持電線部分，而以懸吊充電器的方式進行移動，從插座上拔除插頭時，請勿強拉電線。

②請注意，勿讓電線接觸高溫物體、熱油、藥品類、或被銳利物品刺傷。防觸電或短路等。

萬一，因而造成電線損傷時，切勿徒手觸摸該處，請立即開關，並從插座上拔出電源插頭。已受損電線，具有引發火災的危險性。

• **切勿在驅動電動工具的狀態下，放置於台面或地板上。**

以防受傷。

• **不使用時，請務必卸除調節鎖鍵、扳手等。**

打開開關前，請隨時確認，是否已完全卸除調節鎖鍵、或扳手等工具

• **使用符合作業的電動工具。**

請勿用於非指定用途。

• 切勿以不自然的姿勢進行作業。  
請隨時保持立足點的穩定與平衡。  
不自然的姿勢，容易造成意外事故。

• 使用後隨時做好保養。  
請隨時將操控把手部和握把部位，維持在乾燥和乾淨狀態，請勿附著油或黃油。



• 電動工具、充電電池、充電器標籤上，有以下標示。

V ..... 電壓  
= ..... 直流  
◻ ..... 雙重絕緣  
⚠ ..... 注意  
No ..... 無負荷狀態下的轉數  
○○○○min-1 ..... 每 1 分鐘的轉數

• 細心保養電動工具和刀具類。  
為了實施安全有效率的作業，請經常保養刀具類，以維持銳利狀態。

充電器的電線損傷時，切勿徒手觸摸該處，請立即開關，並從插座上拔出電源插頭。已受損的電線，具有引發火災的危險性。  
請務必委託原購買經銷商或本公司維修服務站進行維修。



### 注意 裁斷工具相關安全上的新增事項。

- 請依循操作說明書，確實安裝軍刀鋸條和附屬品。若未確實安裝，即有可能造成脫落和受傷。
- 請確認軍刀鋸條無裂縫、裂紋等異常後再使用。以防老虎鋸條破損而受傷。
- 在使用過程中，請勿配戴棉質工作手套等恐有捲入之虞的手套。以防受傷。
- 作業前，請將軍刀鋸條朝向無人方向進行作動，以確認機體無震動和軍刀鋸條無表面抖動等異常。以防因異常而受傷。
- 請確認裁斷材料下無障礙物。以防受傷。
- 使用本機進行裁斷作業的過程中，請嚴禁用手或腳抓住作業部分進行固定。以防操作方法錯誤而面臨受傷的危險性。
- 裁斷牆壁或地板時、或在電流流動的電線之處，請嚴禁觸摸工具的金屬部分。
- 請注意，切勿用作動中的軍刀鋸條裁斷電線。以防觸電。
- 進行高處作業時，請仔細確認底下無人。以防材料或機體等掉落時釀成事故。
- 裁斷作業時所產生的切削粉和粉塵中可能含有致癌物、或引發先天缺陷等其他疾病的化學物質。裁斷以下材質時，請格外注意勿吸入或觸碰皮膚。
  - 若對含有毒性銅鉻酸鹽 (CCA) 的合成木材
  - 使用含鉛油漆的金屬或木材進行裁斷作業時，請務必配戴口罩等。

## 使用前

本工具僅供一般消費者DIY 家庭使用，營業性使用者不適用百得一年保修條款。

請注意! 各地區上市產品/配件不盡相同，請依台灣繁體中文說明書的內容為主。

### 請確認產品

### 各部位名稱

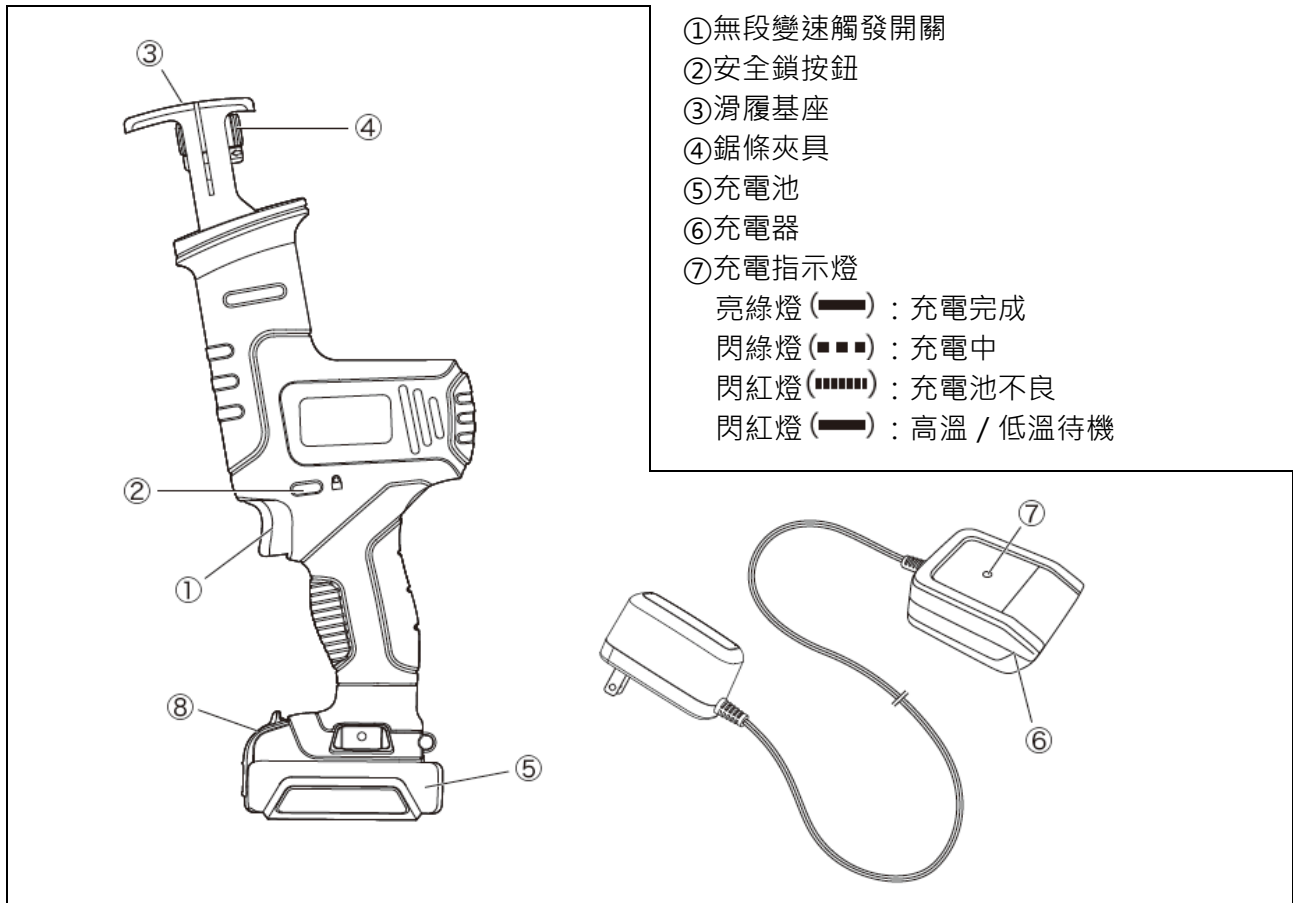

- ①無段變速觸發開關
- ②安全鎖按鈕
- ③滑履基座
- ④鋸條夾具
- ⑤充電池
- ⑥充電器
- ⑦充電指示燈
- 亮綠燈 (■)：充電完成
- 閃綠燈 (■■■)：充電中
- 閃紅燈 (■■■■■)：充電池不良
- 閃紅燈 (■)：高溫 / 低溫待機

附屬品	入數
軍刀鋸主機	1
1.5Ah 充電池 ( 型號 : BDB108 )	1
充電器 ( 型號 : BDC108 )	1
工具箱	1

## 日期代碼位置

日期代碼亦包括 製造年份，已印刷在工具外殼下面。 製造年份及號碼(範例)

製造年份及號碼(範例)

2020 23 BM  
西元年份 週數 號碼

## 充電程序

### ◆充電方式

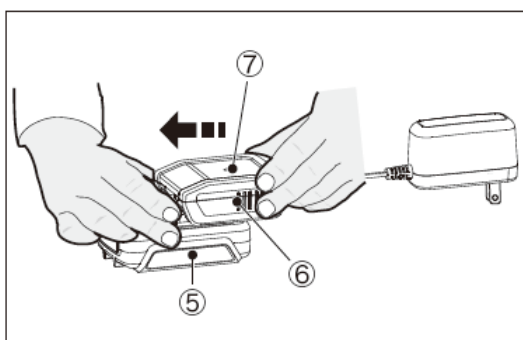

- (1) 請朝左圖箭頭方向，確實將充電電池 ( ⑤ ) 插到充電器 ( ⑥ ) 插入口的底部。接著，將充電器的電源插頭插入插座後，自動開始充電。
- (2) 將電源插頭插入插座後，充電器上的充電指示燈 ( ⑦ ) 便閃綠燈。這表示「正在充電中」。完成充電後，充電指示燈變從閃綠色燈變成亮綠燈。從插入口拔出充電電池後，充電指示燈則熄燈。

### ◆充電時間 / 次數

- 在正常使用情況下，約 70 分鐘即充飽電。出廠時，充電電池並未完全充飽電，因此使用前請確實充電。
- 若從插座拔出充電器插頭的狀態下，長時間將充電電池放在充電器上，有可能造成電池不正常。收納時，請從充電器卸除充電電池。
- 長期不使用時，建議將充電電池充飽電後收存保管。
- 為避免充電電池功能退化，請於 1 週內為耗罄的充電電池進行充電。

### ◆充電電池溫度偵測功能 ( 充電電池的溫度問題 )

- 將剛使用後的高溫充電電池、保管於低溫場所的充電電池插入充電器時，無法進行充電。此時，充電指示燈以閃紅燈進行通知。  
此時，會以長、短時間交替方式重複亮燈。(—)
- 這是為了預防在非適當溫度範圍進行充電而導致充電電池受損，只要充電電池溫度在適當範圍內，即開始自動充電。此時，請將充電電池直接插入充電器的狀態下放置一段時間。

### ◆不良充電電池偵測功能

- (1) 將已故障的充電電池 ( ⑤ ) 插入充電器 ( ⑥ ) 時，充電指示燈 ( ⑦ ) 便以等間隔方式閃紅燈進行通知。(■■■■■)
- (2) 此時，請先從充電器卸除充電電池後重新插入。
- (3) 若備有 2 顆充電電池時，請將另一顆充電電池插入充電器，確認充電器是否故障。
- (4) 請將故障充電電池帶往原購買之經銷商。

### ◆無法順利充電時

- (1) 將電燈等其他電器用品連接於電源插座後，調查是否有流通電流。



- (2) 確認電源插座是否與牆壁電源開關相連動。
- (3) 確認是否在環境溫度為 + 5°C 以上、及 + 35°C 以下的環境下進行充電。
- (4) 確認充電電池的溫度是否低於 + 45°C。
- (5) 仍無法充電時，請連同購買時的收據帶往原購買之經銷商處諮詢。



### 充電上的注意事項

- 在充電過程中，充電器與充電電池相接觸後會出現溫熱感。此為正常現象，並非異常。
- 在作業過程中，當本產品作業效能下滑時，請重新為充電電池充電。請勿在充電電池電力不足的狀態下繼續作業。
- 連續充電時，請確認充電器是否明顯變熱。如有明顯變熱時，請確認降溫後再使用。
- 在電池用完電量後，建議馬上充電，鋰電池請勿過度放電，電力過度耗竭會導致鋰電池損壞。
- 請將電池從機身卸下分開存放，若長時間未使用電池(1年以上)，請每 6 個月為電池充電一次，以確保電池壽命。
- 當主機突然停止動作，或無法輕鬆完成以往的作業量時，請馬上充電。

## 用法



### 警告

更換鋸條前，請務必確認安全鎖按鈕（參照第 8 頁）位於鎖定位置，且不可扣動觸發開關。為預防萬一，請卸除電池後再更換鋸條。

### ◆軍刀鋸條的安裝（鋸條夾具）

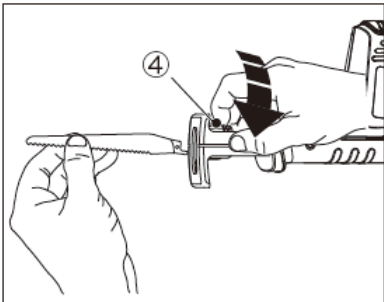

可使用軍刀鋸條作為本機裁斷用刀片之用。請依用途準備木料裁斷用、金屬裁斷用、塑膠裁斷等鋸條。還可使用市售鋸條。選定市售鋸條時，建議刀片厚度較薄的類型。

安裝鋸條時，請如左圖所示，將鋸條夾具（④）朝轉到箭頭方向後的狀態下，將鋸條筆直插入到觸及鋸條夾具底部為止。確實插入鋸條後，請放開鋸條夾具。

卸除鋸條時，請同於安裝的要領，請將鋸條夾具維持在轉到箭頭方向的狀態下卸除鋸條。

鋸條的上下方向安裝。請配合作業調整鋸條方向。



### 注意

剛完成作業後的軍刀鋸條處於極高溫狀態。請嚴禁徒手觸摸，以防燙傷。



### 注意

請務必使用護目鏡和其他防護用具。請務必配戴護目鏡，以便從飛散的切削粉中保護眼睛。



請用雙手確實支撐後再進行作業。

### ◆ 充電電池的安裝方式



BLACK & DECKER 公司製充電電池，是以未充電狀態出廠。  
首次使用時，請務必在使用前確實充電。

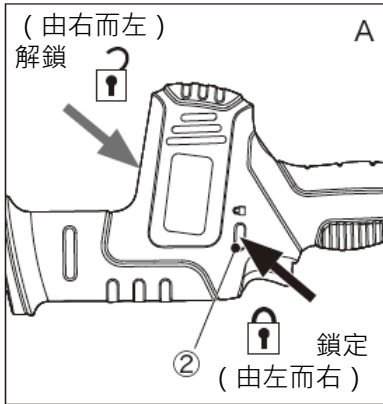

- (1) 將充電電池裝在本產品時，請從產品左側按下安全鎖按鈕 ( ② )，以免誤轉馬達。

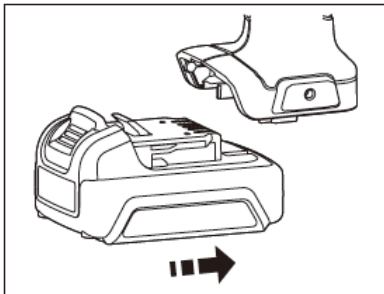

- (2) 請將充電電池放入位於本產品握把部位下的插入口，並確實插入直到發出「喀吃」聲為止。



### 注意

請確認已確實充飽電後，再使用本產品。

### ◆ 充電電池的卸除方式

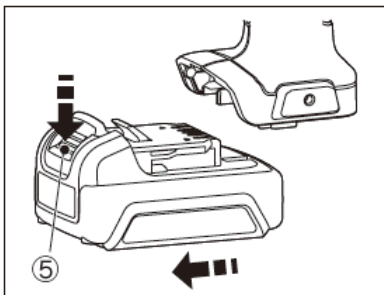

- (1) 從產品主機卸除充電電池時，請從產品左側按下安全鎖按鈕，以免誤轉馬達。
- (2) 按下位於充電電池正面電池釋放鈕 ( ⑤ ) 的同時，請滑向前方之後拔出。



## ◆重新充電

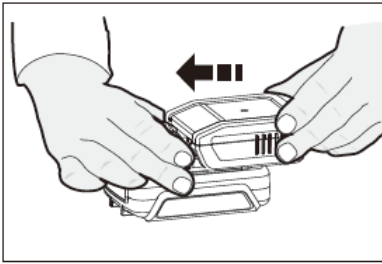

在作業過程中，當本產品的作業效能下降或立即停止運轉時、或無法如同往常強力作動時，請為充電池重新充電。



更換充電池時，請確認主機是否明顯變熱。  
若明顯感覺高溫時，請讓主機停用一段時間。

## ◆本機的作動方法 ( 無段變速觸發開關 / 安全鎖按鈕 )

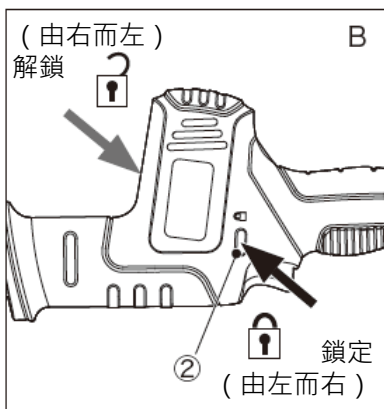

為預防誤作動，本機有內置安全鎖按鈕。  
在安全鎖按鈕鎖定狀態下，無法扣動觸發開關。

- (1) 請用雙手支承本機。
- (2) 請從主機右側方向按下安全鎖按鈕 ( ② )，以進行解鎖。

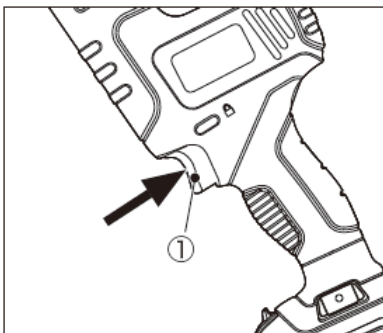

- (3) 朝箭頭方向扣動無段變速觸發開關 ( ① )，主機即作動。  
本開關有內置無段變速功能，因此可藉由觸發開關的扣動程度，調節裁斷速度。開始裁斷時或決定裁斷位置時，請調節為慢速。

- (4) 手鬆開無段變速觸發開關後，即停止作動。



### 注意

為預防誤作動，不進行作業時，請隨時將安全鎖按鈕設定為鎖定位置。鎖定時，請從主機左側方向按下安全鎖按鈕。

## 作業過程中的提醒

請確實將裁斷滑履基座壓附在裁斷構材的狀態下進行作業。若偏離構材，會因裁斷構材震動而造成裁斷效率不佳。滑履基座若從構材偏離，造成主機或裁斷構材開始震動時，請立即釋放開關，確實將滑履基座壓附在裁斷構材後，開始重新裁斷。只要能在正確壓附裁斷滑履基座之下進行作業，即可減輕震動。

### ◆裁斷木材

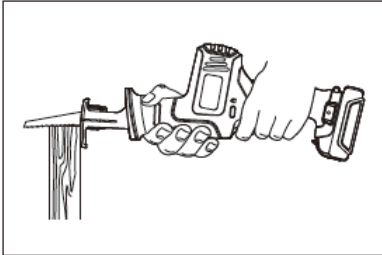

若尚未固定木材時，請務必在進行裁斷作業之前，用夾具等固定加工物。首先，將鋸條慢慢下降到加工物上，再慢慢啟動馬達開關，接著在開始裁斷之前，將速度提高到最大程度。在裁斷作業過程中，請務必用雙手確實固定軍刀鋸。請隨時維持讓滑履基座處於接觸工作物的狀態，以避免發生震動或抖動，進而預防鋸條破損。



- 牆壁或地板等隱藏部位之處有電線、或在可能因本工具而切斷電線的危險處進行作業時，請在雙重絕緣的握把表面之處握緊此工具。
- 請嚴禁觸摸此工具前端部位的金屬部。以防接觸流動電流的電線，造成工具金屬部分通電而觸電。
- 請務必在配戴護目鏡的情況下進行作業。

### ◆裁斷金屬

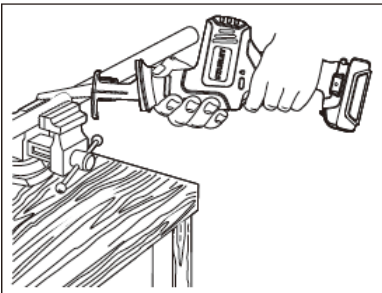

金屬裁斷性能會依鋸條種類而異。選擇鋸條時，請詳閱產品規格與用途後，再選擇適合作業內容的鋸條。通常，齒數較多的鋸條，較能進行完美的精整加工。請使用 10TPI 以上的鋸條裁斷金屬。最適合一般作業的齒數為 14TPI (早切)、18TPI (硬材質)。在裁斷作業過程中，請勿用蠻力裁斷，以防縮短鋸條壽命。



建議在裁斷金屬表面上塗抹油脂或潤滑油。加快裁斷作業的速度，有助於延長鋸條壽命。

## 其他資訊

### 維修

清理產品時請乾擦、或用沾水或沾有溫水稀釋中性清潔劑的布擦拭表面。請勿使用松節油、油漆用稀釋劑等化學藥劑。勿讓液體侵入產品內部；此外，請注意勿將產品主機浸泡於液體中。

電動工具之修理，僅可由認證的技術人員執行。請勿交由非百得認證服務中心的技術人員進行修理、維護、調整。若產品經由非百得認證的維修工程師拆解、組裝、調整，恕無法適用百得一年家用保修條款。為充份發揮其功能，修理、維護、調整請務必使用原廠零件。百得認證服務中心擁有保修條款解釋權。

### 充電電池和環境



Li-Ion  
資源回收  
鋰電池

本產品所用的充電電池為可資源回收的寶貴資源。廢棄充電電池或產品時，請依以下程序提供資源回收的協助。

- (1) 充電電池壽命已罄時，更換充電電池（充電電池有壽命）。
- (2) 使用後請勿丟棄，請將它們送往您的代理商或當地的回收站。所收集的電池組將會再循環利用或妥善處置。



處理已用過的充電電池時，請遵守以下注意事項。

- 請用膠帶為正極端子、負極端子進行絕緣。
- 請勿分解充電電池。

## 關於售後服務

務必由 BLACK&DECKER 認定技術者，使用原廠零組件維修與調整本機。請務必透過原購買經銷商、或本公司網頁「諮詢」中的「郵件諮詢」委託維修。若由未具備維修知識或技術者實施維修，恐有發生事故和受傷之虞。

### 諮詢前

諮詢前請備妥以下事項。

自購買起 1 年內，將由製造商提供保固服務。委託維修時，請簡易記載故障情況，再連同購買證明一起出示。

- 1.顧客姓名、地址、電話號碼
- 2.商品名稱及機種名稱（例：電動工具多用途工具 EVO183）
- 3.購買日期證明（收據等）
- 4.購買店名
- 5.故障或異常內容（請盡可能具體告知。）

### 維修流程

本公司因應委託時的維修流程如下。

#### 1.【配送】

請親自送往/寄送原購買經銷商或本公司維修服務站。此外，由顧客承擔此時的各項費用。  
※關於運費方面，由製造商承擔初期不良的部分；除此之外則由顧客承擔。

#### 2.【檢查】

需付費時：經本公司檢查後報價（報價免費）

#### 3.【報價】

免費時：不通知。

需付費時：依顧客委託維修（不同意報價時，退還商品。  
由顧客承擔此時的運費。欲廢棄時，免費廢棄。）

#### 4.【維修】

免費時：收到故障品後，儘速進行維修。

需付費時：同意報價後，儘速進行維修。

#### 5.【退還給顧客】

需付費維修時：由顧客承擔來回運費。請將費用支付給配送司機。

免費維修時：由本公司支付運費。

## 配件

如需進一步瞭解適用配件的相關資訊，請洽詢當地代理商。

## 規格

▽主機	
額定電壓	DC10.8V
鋸條類型	軍刀鋸條(saber saw) ( 可使用市售鋸條 )
空載轉速	0 - 2,700min-1 ( 次 / 分鐘 )
衝程長度	20mm
外形尺寸 ( 不含充電電池 )	長度 150mm×寬度 70mm×高度 300mm
主機重量 ( 不含充電電池 )	約 1.1kg
外形尺寸 ( 含充電電池 )	長度 150mm×寬度 70mm×高度 320mm
主機重量 ( 含充電電池 )	約 1.3kg
▽充電電池	
充電電池	BDB108 ( 10.8V 鋰離子電池 )
電池容量	1.5Ah
充電時間	約 70 分鐘
主機重量	約 0.2kg

### ※附註

- BLACK+DECKER 秉持持續改善產品的政策,因此我們保留修改產品規格而不事先通知的權利。
- 標準裝置和配件可能會根據不同的國家/地區而有所不同。
- 產品規格可能會根據不同的國家/地區而有所不同。
- 並非所有的國家/地區都將提供完整的產品系列。如需瞭解產品系列的 供應情況,請聯絡您當地的 BLACK+DECKER 代理商。

經銷商：特力股份有限公司

地址：台北市內湖區新湖三路 23 號 1.2.5 樓

電話：0800-008-007

進口/委製廠商：新加坡商百得電動工具(股)公司台灣分公司

地址：台北市士林區德行西路 33 號 2 樓

電話：02-28341741