

BLACK+ DECKER™

操作說明書 12V 震動電鑽

BDH12

▶安全須知

P2~P4

▶使用前

P5~P7

▶用法

P7~P11

▶其他資訊

P12~P13

▶規格 / 能力

P14

▶保固書

P15~P16

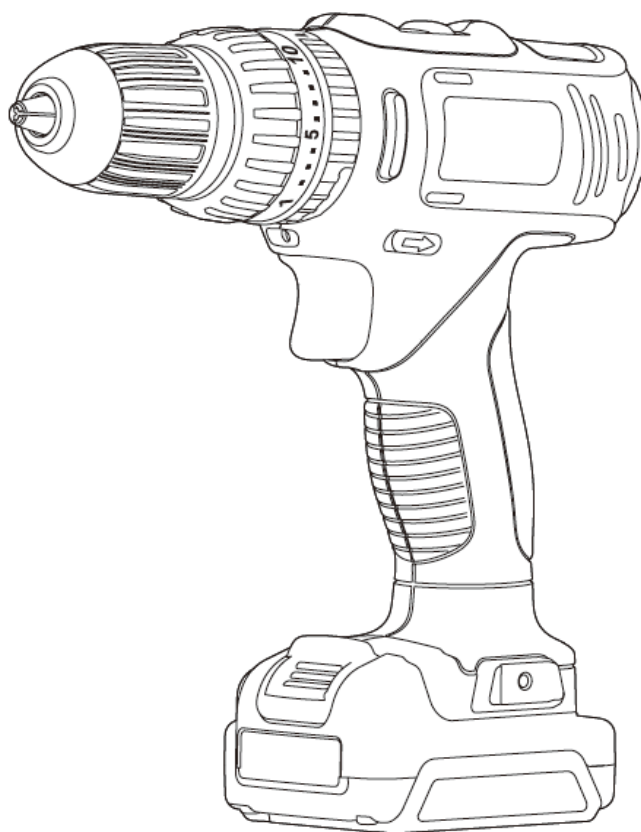

感謝您對 BLACK&DECKER 「12V 震動電鑽」的支持與愛顧。

使用前，請詳閱本操作說明書，以達正確使用。並請務必妥善保管本操作說明書。

安全須知

為達正確使用，使用前請務必詳閱本操作說明書上的所有指示事項。

閱讀過後，請務必妥善保管於可隨時取閱之處。

本操作說明書用於說明操作電動工具時，為了防止發生火災、觸電、受傷等事故，所務必遵守之事項。以下列標記符號區分和說明忽視標示內容的錯誤用法所產生之危害與損害程度。



警告

本標示欄為「具有死亡或身負重傷可能性的設想」內容。



注意

本標示欄為「具有傷殘的危險性、或僅發生財物損失可能性的設想」內容。



本圖示為應注意「喚起注意」的內容。



警告

• 為充電池充電時，請使用專用充電器。

請勿為非指定機器進行充電。

以防發生破裂、傷害或損傷。

• 切勿為充電池 / 充電器分解或加工、或拋入火中。

以防漏液、發熱、起火、破裂。

充電器並非可維修的結構。

已漏出的液體接觸皮膚時請立即用肥皂和水沖洗乾淨。

電池液接觸眼睛時，用乾淨的水確實洗淨後就醫。

• 環境溫度在 5°C 以下或 35°C 以上時，切勿充電。

以防破裂或發生火災。

• 切勿用於雨中、或潮濕場所等易造成主機內部進水的環境。

以防濕氣降低馬達等電氣絕緣，而釀成觸電事故。

• 嚴禁在危險物周圍作業。

由於開關在 ON/OFF 時會發生火星（火花），因此請勿在易燃性液體、存在氣體的場所附近使用。

• 當開關無法 ON 或 OFF 時，停止使用。

以防開關已故障的電動工具，因不經意的驅動刀具類，而釀成重大事故。

• 使用指定的附屬品與配件。

若使用非建議的附屬品或配件將伴隨危險

• 嚴禁讓充電池端子間短路。

請勿讓充電池端子部接觸金屬物。

以防冒煙、起火、破裂。

• 勿將充電池 / 主機放置於高溫處。

以防漏液、發熱、起火、破裂、變形。

• 勿將充電器用於交流 110 伏特以外。

請勿使用增壓器等變壓器類、或直流電源或引擎發電機。

以防異常發熱，而引發火災。

• 切勿使用已損傷的充電器、充電池。

以防發生火災與觸電。

• 本產品僅可使用專用充電池。

若將他牌充電池用於本產品，有引發火災的危險性。

• 使用護目鏡或其他防護用具。

請務必配戴護目鏡，以便從飛散的切削粉中保護眼睛。若屬大量排出切粉的作業，請併用防塵口罩。需依作業環境，使用耳栓、安全帽、手套、安全鞋。

• 確實固定加工材。

請用夾鉗或老虎鉗等固定加工材。請用雙手支承電動工具，以執行安全作業。

• 以下情況時，請務必關閉開關，再從主機卸除充電池。

①保養和檢查。

②更換刀片和鑽頭。

③預測有其他危險時。

• **在隨時注意之下執行作業。**

使用電動工具時，請充分注意操作方法、作業程序、周圍情況之下，專注於作業上。疲勞時，飲酒、服用藥物後，請嚴禁作業。以防作業時注意力不集中，而引發重大事故。

• **使用前，檢查受損零件。**

請檢查主機或其他零組件有無受損。此外，請確認動作是否正確、且發揮所定功能。

• **切勿讓兒童靠近。**

非作業人員禁止進入作業場所。

• **注意觸電。**

電動工具使用過程中，請勿讓身體接觸接地物。(例：管材、暖爐設備、微波爐、冰箱等殼體)。

• **避免不經意的啟動。**

將主機插入充電電池之前，請務必確認處於關閉開關的狀態。搬運移動時，請勿將手指勾在開關上。以防啟動開關而不經意的作動刀片類，進而釀成重大事故。

• **可連接於集塵裝置時則連接。**

可減輕因粉塵而對人體造成影響。

• **委託專業人員維修電動工具。**

此產品已符合相應的安全規格，因此請勿改造。請務必委託原購買經銷商或本公司維修服務站進行維修。若由未具備維修知識或非技術人員進行維修，不僅無法充分發揮性能，而將導致事故或受傷原因。



注意

• **保養時或長期間不使用時，為安全起見，請務必拔出電源插頭。**

以防觸電或發生火災。

• **充電器僅限用於室內。**

請勿將充電器用於潮濕或凌亂之處。尤其是請勿用於水場周圍、或浸泡於水中。以防觸電。

• **請在明亮、清潔、安全場所進行作業。**

以防在雜亂的作業場所或作業台上作業，而引發事故。

• **身穿適當服裝進行作業。**

請勿在身穿袖口敞開的服裝、或配戴飾品之下進行作業。
以防捲入電動工具的驅動部分。
在戶外作業時，建議穿防滑鞋。
請視其需要戴上工作帽。

• **請將不使用的電動工具，保管於安全場所。**

請保管於兒童或新手無法取得之處。對兒童或新手而言，電動工具是相當危險的工具。
此外，請避開高溫潮濕環境，將電動工具保管於陰涼安全場所。

• **勿對電動工具施加無謂的力量。**

電動工具的基本在於機械原有用途與負載狀態限度內使用。

此外，以合適的速度予以使用，可完成有效率且安全的作業。

• **切勿粗魯處理充電器電線。**

①請勿以手持電線部分，而以懸吊充電器的方式進行移動，從插座上拔除插頭時，請勿強拉電線。
②請注意，勿讓電線接觸高溫物體、熱油、藥品類、或被銳利物品刺傷。
防觸電或短路等。
萬一，因而造成電線損傷時，切勿徒手觸摸該處，請立即開關，並從插座上拔出電源插頭。已受損電線，具有引發火災的危險性。

• **切勿在驅動電動工具的狀態下，放置於台面或地板上。**

以防受傷。

• **不使用時，請務必卸除調節鎖鍵、扳手等。**

打開開關前，請隨時確認，是否已完全卸除調節鎖鍵、或扳手等工具

• **使用符合作業的電動工具。**

請勿用於非指定用途。

· 切勿以不自然的姿勢進行作業。
請隨時保持立足點的穩定與平衡。
不自然的姿勢，容易造成意外事故。

· 使用後隨時做好保養。
請隨時將操控把手部和握把部位，維持在乾燥和乾淨狀態，請勿附著油或黃油。



· 電動工具、充電電池、充電器標籤上，有以下標示。
V 電壓
= 直流
回 雙重絕緣
△ 注意
No 無負荷狀態下的轉數
○○○○min-1 每 1 分鐘的轉數

· 細心保養電動工具和刀具類。
為了實施安全有效率的作業，請經常保養刀具類，以維持銳利狀態。

充電器的電線損傷時，切勿徒手觸摸該處，請立即開關，並從插座上拔出電源插頭。已受損的電線，具有引發火災的危險性。
請務必委託原購買經銷商或本公司維修服務站進行維修。



警告 震動電鑽相關安全上的新增事項

· 請在使用過程中確實支承工具主機。
若未確實支承，將導致受傷。

· 在使用過程中，本機狀態不佳、發出異常聲音時，請立即關閉開關停止使用後，委託原購買經銷商或本公司維修服務站進行維修。
若繼續使用，將導致受傷。

· 如有發生掉落或碰撞時，請仔細確認配件、附屬品、本機等，無破損、龜裂或變形。
如有破損、龜裂和變形，將導致受傷。

· 對牆壁或地板鑽孔時，請注意內部電氣接線和配管。
為避免發生觸電、漏水、瓦斯外洩等事故，請確實實施調查後再進行作業。為了以防不小心切斷牆內等通電中的線路之需，請握住雙重絕緣主機的操控把手部分之後再進行作業。作業人員一旦接觸到通電中的線路，將面臨觸電的危險。

· 石綿有害人體。
在進行含有此類成分的材料加工作業上，請充分採取防塵措施。

· 使用過程中，勿讓手部和臉部靠近作業面。
以防受傷。



注意 震動電鑽相關安全上的新增事項

· 進行高處作業時，請仔細確認下方無人之後再進行作業。
以防材料或機械掉落時造成事故。

· 請勿在驅動主機的狀態下，放置於台面或地板上。
以防受傷。

· 請依循操作說明書，確實安裝先頭工具和附屬品。
若未確實進行，將導致脫落或受傷。

· 請勿觸摸剛完成作業後處於高溫狀態的先頭工具。
以防燙傷。

使用前

本工具僅供一般消費者DIY家庭使用，營業性使用者不適用百得一年保修條款。
請注意!各地區上市產品/配件不盡相同，請依台灣繁體中文說明書的內容為主。

請確認產品各部位名稱

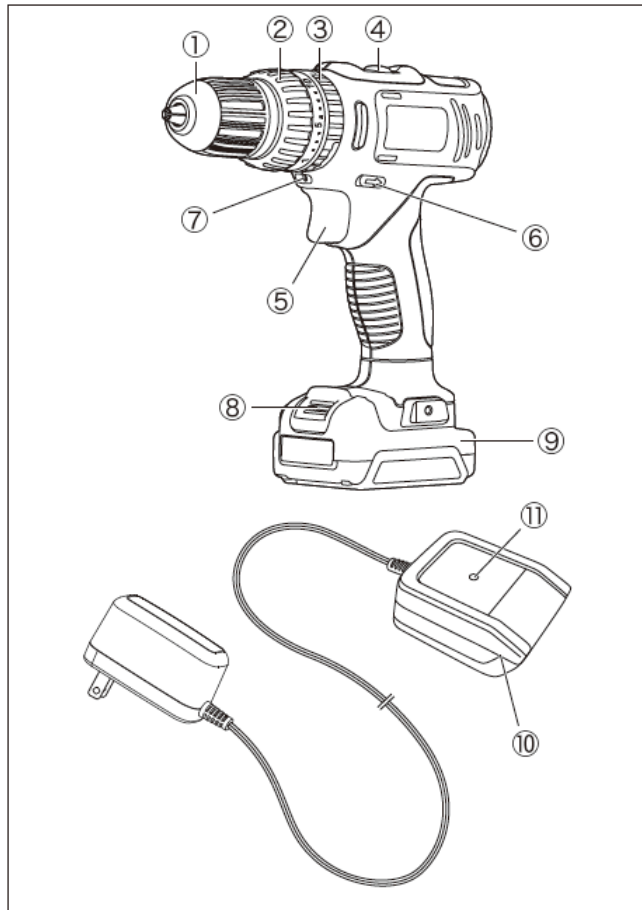

- ①自緊式鑽夾頭（鑽夾頭蓋）
 - ②離合器（調整力矩）
 - ③模式切換環
 - ④2 段速切換開關
 - ⑤無段變速觸發開關
 - ⑥正轉／鎖定／逆轉開關
 - ⑦LED 燈
 - ⑧電池釋放鈕
 - ⑨充電電池
 - ⑩充電器
 - ⑪充電指示燈
- 亮綠燈 (■)：充電完成
 閃綠燈 (■ ■ ■)：充電中
 閃紅燈 (■ ■ ■ ■)：充電池不良
 閃紅燈 (■)：高溫 / 低溫待機

附屬品	入數
充電式震動電鑽主機	1
1.5Ah 充電電池 (型號 : BDB108)	1
充電器 (型號 : BDC108)	1
收納袋	1

日期代碼位置

日期代碼亦包括 製造年份，已印刷在工具外殼下面。 製造年份及號碼(範例)

製造年份及號碼(範例)

2020 23 BM
西元年份 週數 號碼

充電程序

◆充電方式

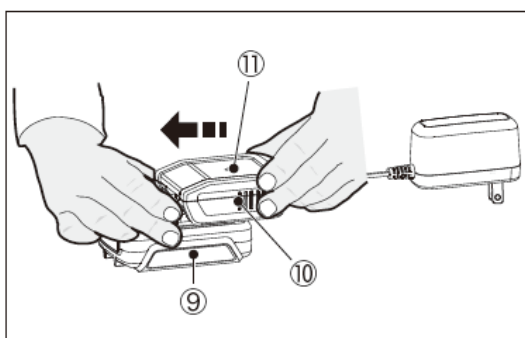

- (1) 請朝左圖箭頭方向，確實將充電電池 (⑨) 插入充電器 (⑩) 插入口的底部。接著，將充電器的電源插頭插入插座後，自動開始充電。
- (2) 將電源插頭插入插座後，充電器上的充電指示燈 (⑪) 便閃綠燈。這表示「正在充電中」。完成充電後，充電指示燈變從閃綠色燈變成亮綠燈。從插入口拔出充電電池後，充電指示燈則熄燈。

◆充電時間 / 次數

- 在正常使用情況下，約 70 分鐘即充飽電。出廠時，充電電池並未完全充飽電，因此使用前請確實充電。
- 若從插座拔出充電器插頭的狀態下，長時間將充電電池放在充電器上，有可能造成電池不正常。收納時，請從充電器卸除充電電池。
- 長期不使用時，建議將充電電池充飽電後收存保管。
- 為避免充電電池功能退化，請於 1 週內為耗罄的充電電池進行充電。

◆充電電池溫度偵測功能 (充電電池的溫度問題)

- 將剛使用後的高溫充電電池、保管於低溫場所的充電電池插入充電器時，無法進行充電。此時，充電指示燈以閃紅燈進行通知。
此時，會以長、短時間交替方式重複亮燈。(— —)
這是為了預防在非適當溫度範圍進行充電而導致充電電池受損，只要充電電池溫度在適當範圍內，即開始自動充電。此時，請將充電電池直接插入充電器的狀態下放置一段時間。

◆不良充電電池偵測功能

- (1) 將已故障的充電電池 (⑨) 插入充電器 (⑩) 時，充電指示燈 (⑪) 便以等間隔方式閃紅燈進行通知。(■■■■■)
- (2) 此時，請先從充電器卸除充電電池後重新插入。
- (3) 若備有 2 顆充電電池時，請將另一顆充電電池插入充電器，確認充電器是否故障。
- (4) 請將故障充電電池帶往原購買之經銷商。

◆無法順利充電時

- (1) 將電燈等其他電器用品連接於電源插座後，調查是否有流通電流。

- (2) 確認電源插座是否與牆壁電源開關相連動。
- (3) 確認是否在環境溫度為 + 5°C 以上、及 + 35°C 以下的環境下進行充電。
- (4) 確認充電電池的溫度是否低於 + 45°C。
- (5) 仍無法充電時，請連同購買時的收據帶往原購買之經銷商處諮詢。



充電上的注意事項

- 在充電過程中，充電器與充電電池接觸後會出現溫熱感。此為正常現象，並非異常。
- 在作業過程中，當本產品作業效能下滑時，請重新為充電電池充電。請勿在充電電池電力不足的狀態下繼續作業。
- 連續充電時，請確認充電器是否明顯變熱。如有明顯變熱時，請確認降溫後再使用。
- 在電池用完電量後，建議馬上充電，鋰電池請勿過度放電，電力過度耗竭會導致鋰電池損壞。
- 請將電池從機身卸下分開存放，若長時間未使用電池(1 年以上)，請每 6 個月為電池充電一次，以確保電池壽命。
- 當主機突然停止動作，或無法輕鬆完成以往的作業量時，請馬上充電。

用法

◆ 充電電池的安裝方式



BLACK & DECKER 公司製充電電池，是以未充電狀態出廠。
首次使用時，請務必在使用前確實充電。

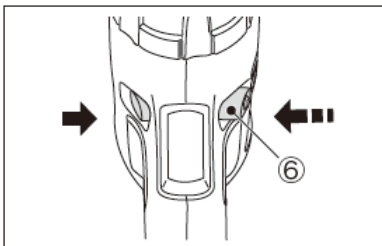

- (1) 將充電電池裝在本產品時，請將正轉 / 鎖定 / 逆轉開關(⑥) 裝設於中央鎖定位置，以免誤轉馬達。

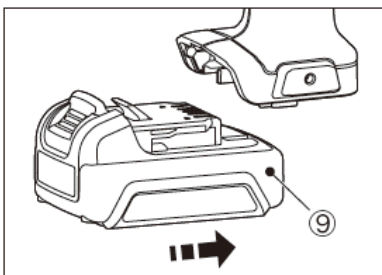

- (2) 請將充電電池(⑨) 放入位於本產品握把部位下的插入口，並確實插入直到發出「喀吃」聲為止。

◆ 充電電池的卸除方式

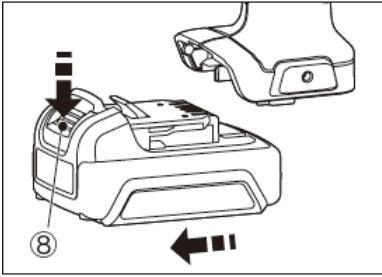

- (1) 從產品主機卸除充電電池時，請將正轉 / 鎖定 / 逆轉開關裝設於中央鎖定位置，以免誤轉馬達。
- (2) 按下位於充電電池正面電池釋放鈕 (8) 的同時，請滑向前方後拔出。

◆ 重新充電

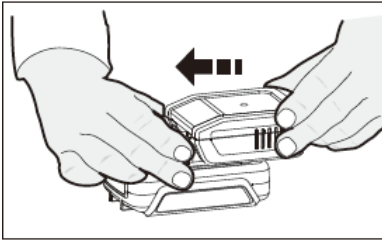

在作業過程中，當本產品的作業效能下降、或自動停止本產品時，請為充電電池重新充電。



更換充電電池時，請確認主機是否明顯變熱。若明顯感覺高溫時，請停用主機並確認溫度已下降。

◆ 先頭工具的安裝和卸除 (自緊式鑽夾頭)



注意

產品的自緊式鑽夾頭，有可能是在已事先打開鑽夾頭的狀態下出廠。此時，請壓固產品主機的同時，朝以下箭頭方向轉動鑽夾頭蓋，讓鑽夾頭處於完全緊固狀態。接著，請依循 (1) ~ (2) 所述程序安裝鑽頭。

鑽夾頭蓋

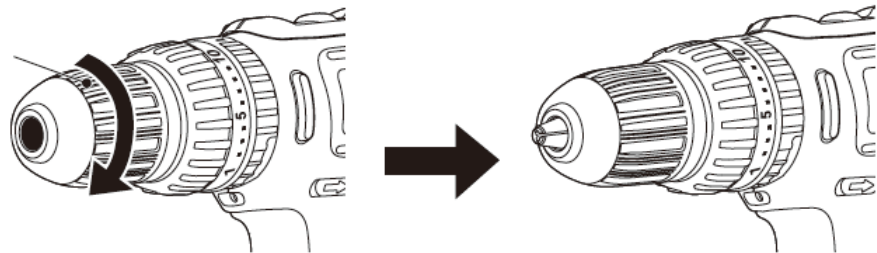

完全打開自緊式
鑽夾頭的狀態

完全鎖緊自緊式
鑽夾頭的狀態

打開自緊式鑽夾頭時

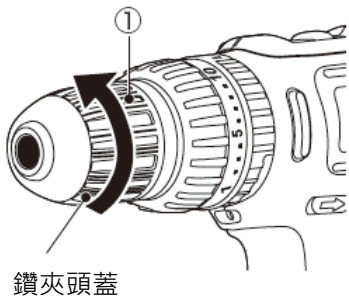

- (1) 本產品有配備自緊式鑽夾頭 (1)。請壓固產品主機的同時，請朝逆時鐘方向轉動鑽夾頭蓋，以開啟鑽夾頭。請將使用的鑽頭，朝已開啟的鑽夾頭內推入 20mm 左右。

鎖緊自緊式鑽夾頭時

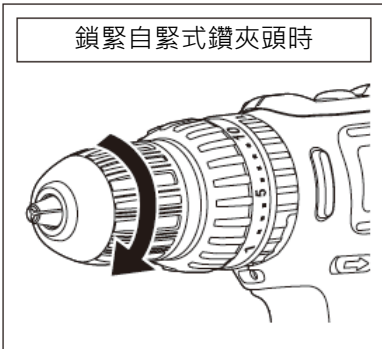

- (2) 請壓固產品主機的同時，請朝順時鐘方向轉動鑽夾頭蓋，以鎖緊自緊式鑽夾頭。由自緊式鑽夾頭的 3 根夾爪夾住鑽頭之後固定。
- 結束作業之後，請再度壓固產品主機的同時，朝逆時鐘方向轉動鑽夾頭蓋，以卸除鑽頭。



- 更換鑽頭時，請卸除電池後再進行。
- 請將正轉 / 鎖定 / 逆轉開關裝設於中央鎖定位置，以防止誤轉馬達之後，請開啟和關閉鑽夾頭。
- 請嚴禁用一隻手和手指作動觸發開關，另一隻手開啟和關閉鑽夾頭蓋，以防造成極大危險。
- 在使用過程中，自緊式鑽夾頭有可能發生鬆動。此時，請朝順時鐘方向轉動鑽夾頭蓋，以鎖緊自緊式鑽夾頭。

◆正轉 / 鎖定 / 逆轉開關

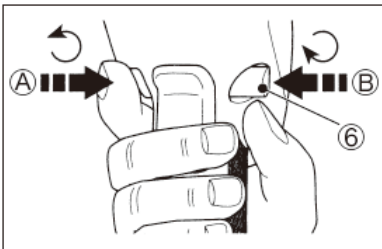

從左圖方向來看，從A將正轉 / 鎖定 / 逆轉開關 (6) 按到底即為正轉。從B將開關按到底即為逆轉。若將此開關設定在中央位置，便鎖定觸發開關而無法再作動。不使用時，請維持上鎖狀態。更換此開關位置時，請務必釋放觸發開關。

◆無段變速觸發開關

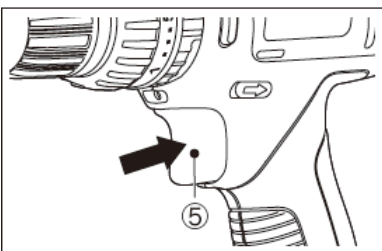

如左圖所示，拉動無段變速觸發開關 (5) 即作動作動。此外，釋放觸發開關即停止。觸發開關內有裝配無段變速功能，因此可用按到底為高速、輕按為低速的方式調節速度。可配合作業內容調整觸發開關的壓按程度調節速度，因此相當方便。

◆2 段速切換開關

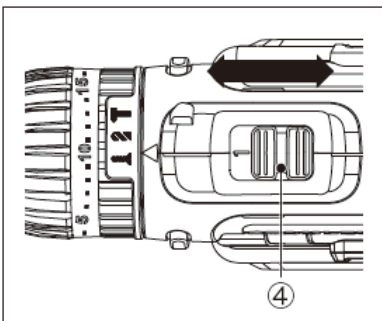

將 2 段速切換開關 (4) 滑向後方 (位置 1)，即設定為低速 / 高力矩；滑向前方 (位置 2)，即設定為高速 / 低力矩。

◆1 秒內完全停止的制動功能

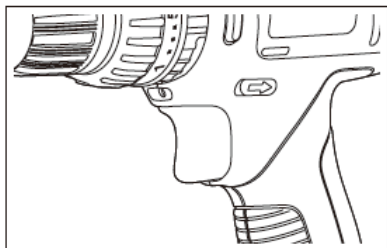

本機中有內置，當手指鬆開觸發開關之後，一秒內便完全停止轉動的功能。可方便用於修正鎖螺絲和鑽孔的角度、或鎖螺絲和鑽孔的作業量。

◆LED 燈

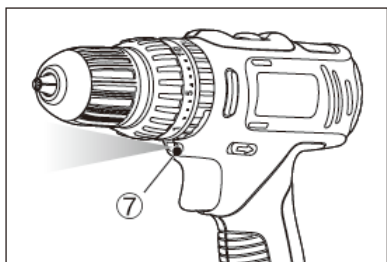

本產品有配備 LED 燈(⑦)。扣動觸發開關時 LED 燈即亮燈。手鬆開觸發開關後，約 20 秒後 LED 燈即熄燈。LED 燈最適合用於暗處作業。

◆模式切換

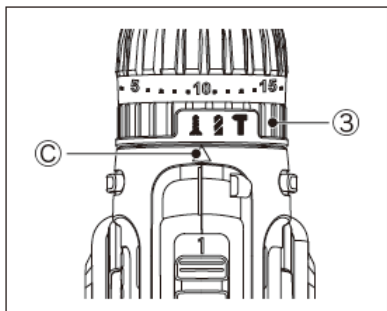

本機有配備模式切換功能。請轉動模式切換環(③)，根據預定作業，將符號對準◎位置後再使用。

符號	作業
1	鎖螺絲
2	木料·金屬材料等鑽孔
T	混凝土等鑽孔

震動電鑽的用法

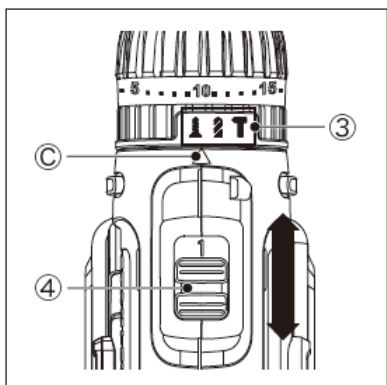

請將震動電鑽功能用於混凝土鑽孔作業上。切換成震動電鑽模式時，請轉動模式切換環(③)，並將 “ 2 ” 對準◎的位置。此外，請將 2 段速切換開關(④) 切換為 “ 2 ”。



對混凝土進行鑽孔作業時，請使用混凝土專用鑽頭。對混凝土進行鑽孔作業時，請勿對工作物施加蠻力。以防反而造成作業效率不佳、電鑽頭提早耗損。

電鑽的用法

◆ 離合器 (調整力矩)

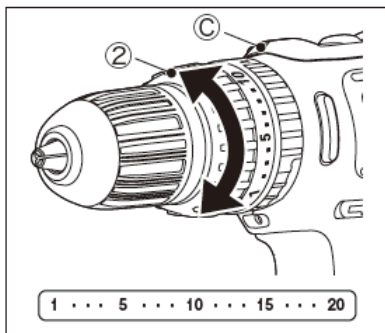

本機可藉由調整力矩 (緊固強度)，進行各項作業。

請朝順時鐘方向、朝逆時鐘方向轉動離合器 (②)，將預計力矩對準位於主機上方©的位置後再使用。

刻度越大、力矩越大，若對機械施加超過該設定的力矩時，將造成內置的離合器滑動，此時則空轉，而不進行超出範圍的過度旋轉。

◆ 作業過程中的提醒

◆ 鎖螺絲作業

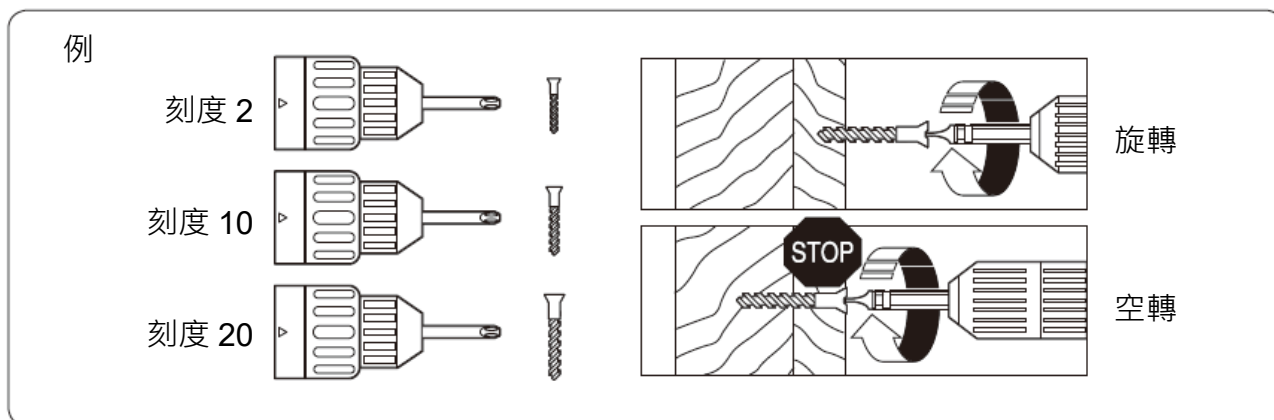

進行鎖螺絲作業時，請將模式切換環轉到“ ”。(參照第 10 頁的模式切換) 對於粗螺絲，需設定高力矩；但，但對細螺絲設定過高的力矩時，反而會損壞螺絲。若進行數根鎖螺絲時，若能在第一顆螺絲頭與板材完全平整之處，找出停止旋轉的力矩之後設定為該力矩，即可方便讓第二顆以後的鎖螺絲容易形成平整面。

為了保護加工面，請從低力矩開始作業。

◆ 鑽孔作業

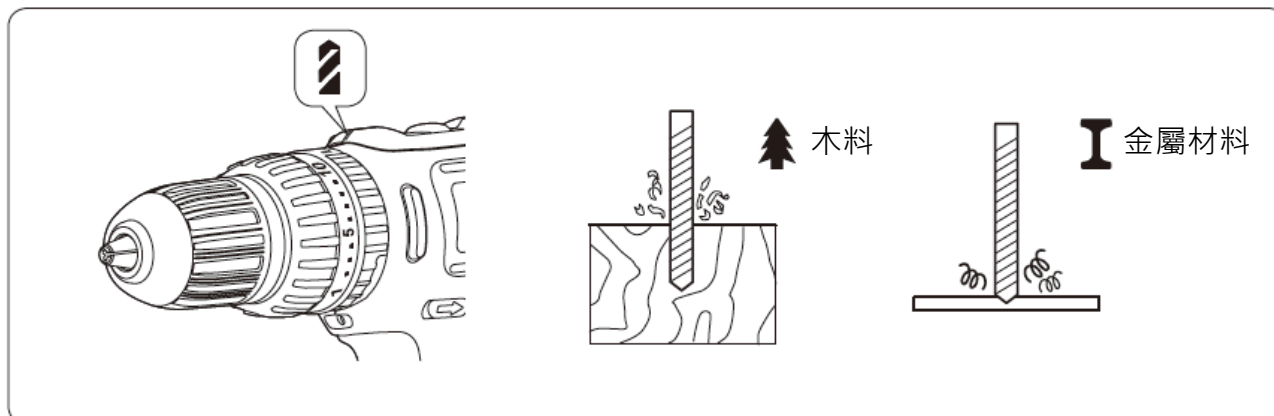

進行木料和金屬材料鑽孔作業時，請將模式切換環轉到“ ”。(參照第 10 頁的模式切換) 在此位置上不作動調整力矩裝置，因此用於鑽孔作業時，請注意馬達負載的同時進行作業。

- 觸發開關上備有無段變速功能。開始進行鑽孔作業時，請將電鑽頭的先端對準作業目標後，稍微扣動觸發開關 (⑤)，以低速狀態開始作業。接著，再隨著孔深更進一步扣動觸發開關以提高轉速。
- 進行鐵件鑽孔時，請購買鐵件專用電鑽頭。進行鐵件鑽孔作業時，請使用潤滑油。若在鑄鐵或黃銅上進行鑽孔作業時，無需使用潤滑油。
- 進行木料鑽孔時，在工作物的下方一起鋪置廢料木材、或稍微往前推出沉孔前端時翻面，則能進行完美的鑽孔加工。
- 在進行鑽孔作業過程中，請筆直對工作物施力。請勿對工作物施加蠻力。以防反而造成作業效率不佳，馬達或電鑽頭提早損耗。
- 在作業過程中，本機如有異常發熱，請讓本機休息數分鐘後再使用。

其他資訊

◆使用市售鑽頭

長度較長、材質強度較弱的市售鑽頭，有可能會減低緊固力矩。
此外，若使用不符合螺絲或螺栓尺寸的鑽頭，會降低緊固力矩。

維修

清理產品時請乾擦、或用沾水或沾有溫水稀釋中性清潔劑的布擦拭表面。請勿使用松節油、油漆用稀釋劑等化學藥劑。勿讓液體侵入產品內部；此外，請注意勿將產品主機浸泡於液體中。

電動工具之修理，僅可由認證的技術人員執行。請勿交由非百得認證服務中心的技術人員進行修理、維護、調整。若產品經由非百得認證的維修工程師拆解、組裝、調整，恕無法適用百得一年家用保修條款。為充份發揮其功能，修理、維護、調整請務必使用原廠零件。百得認證服務中心擁有保修條款解釋權。

充電電池和環境



Li-Ion
資源回收
鋰電池

本產品所用的充電電池為可資源回收的寶貴資源。廢棄充電電池或產品時，請依以下程序提供資源回收的協助。

- (1) 充電電池壽命已罄時，更換充電電池 (充電電池有壽命)。
- (2) 使用後請勿丟棄，請將它們送往您的代理商或當地的回收站。所收集的電池組將會再循環利用或妥善處置。



處理已用過的充電電池時，請遵守以下注意事項。

- 請用膠帶為正極端子、負極端子進行絕緣。
- 請勿分解充電電池。

關於售後服務

務必由 BLACK&DECKER 認定技術者，使用原廠零組件維修與調整本機。請務必透過原購買經銷商、或本公司網頁「諮詢」中的「郵件諮詢」委託維修。若由未具備維修知識或技術者實施維修，恐有發生事故和受傷之虞。

諮詢前

諮詢前請備妥以下事項。

自購買起 1 年內，將由製造商提供保固服務。委託維修時，請簡易記載故障情況，再連同購買證明一起出示。

- 1.顧客姓名、地址、電話號碼
- 2.商品名稱及機種名稱（例：電動工具多用途工具 EVO183）
- 3.購買日期證明（收據等）
- 4.購買店名
- 5.故障或異常內容（請盡可能具體告知。）

維修流程

本公司因應委託時的維修流程如下。

1.【配送】

請親自送往/寄送原購買經銷商或本公司維修服務站。此外，由顧客承擔此時的各項費用。

※關於運費方面，由製造商承擔初期不良的部分；除此之外則由顧客承擔。

2.【檢查】

需付費時：經本公司檢查後報價（報價免費）

3.【報價】

免費時：不通知。

需付費時：依顧客委託維修（不同意報價時，退還商品。

由顧客承擔此時的運費。欲廢棄時，免費廢棄。）

4.【維修】

免費時：收到故障品後，儘速進行維修。

需付費時：同意報價後，儘速進行維修。

5.【退還給顧客】

需付費維修時：由顧客承擔來回運費。請將費用支付給配送司機。

免費維修時：由本公司支付運費。

配件

如需進一步瞭解適用配件的相關資訊，請洽詢當地代理商。

規格

▽主機	
額定電壓	DC10.8V
每分鐘空載轉速	0-400/0-1,500 (轉 / 分鐘)
每分鐘衝擊數	0-6,000/0-22,500 (次 / 分鐘)
離合器 (調節力矩)	21 (包括鑽頭模式在內)
最大扭力	26N · m
夾頭尺寸	1-10mm
主機重量 (含充夾頭尺寸電池)	約 1.1kg
外形尺寸 (含充電池)	長度 195mm×寬度 70mm×高度 210mm
主機重量 (不含充電池)	約 0.9kg
外形尺寸 (不含充電池)	長度 195mm×寬度 65mm×高度 185mm
▽充電池	
充電池	BDB108 (10.8V 鋰離子電池)
電池容量	1.5Ah
充電時間	約 70 分鐘
主機重量	約 0.2kg
▽最大性能	
木料鑽孔	φ20mm
金屬材料鑽孔	φ10mm
混凝土鑽孔	φ8mm

※附註

- BLACK+DECKER 秉持持續改善產品的政策，因此我們保留修改產品規格而不事先通知的權利。
- 標準裝置和配件可能會根據不同的國家/地區而有所不同。
- 產品規格可能會根據不同的國家/地區而有所不同。
- 並非所有的國家/地區都將提供完整的產品系列。如需瞭解產品系列的 供應情況，請聯絡您當地的 BLACK+DECKER 代理商。

經銷商：特力股份有限公司

地址：台北市內湖區新湖三路 23 號 1.2.5 樓

電話：0800-008-007

進口/委製廠商：新加坡商百得電動工具(股)公司台灣分公司

地址：台北市士林區德行西路 33 號 2 樓

電話：02-28341741