

# BLACK & DECKER®

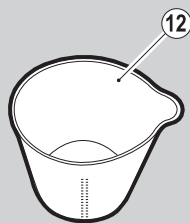
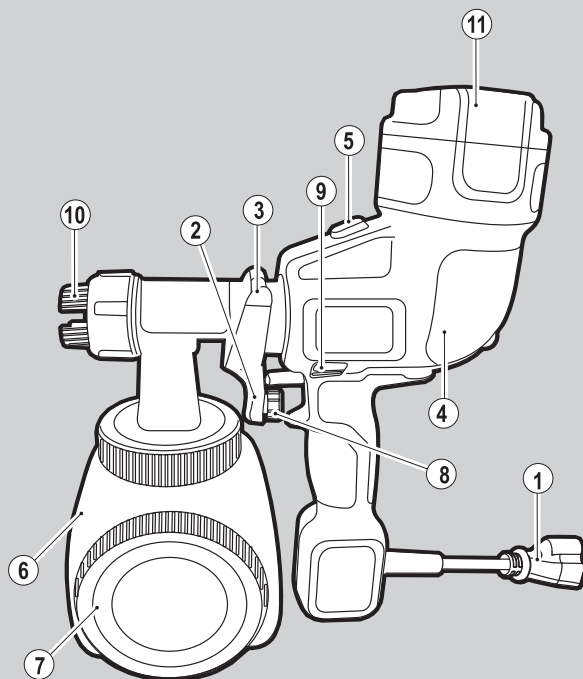

*Elektronarzędzie  
przeznaczone dla  
majsterkowicza*

509211-17 PL

Tłumaczenie oryginalnej instrukcji

[www.blackanddecker.eu](http://www.blackanddecker.eu)

**HVLP200**

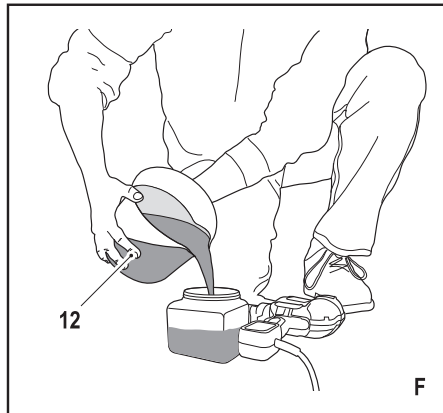
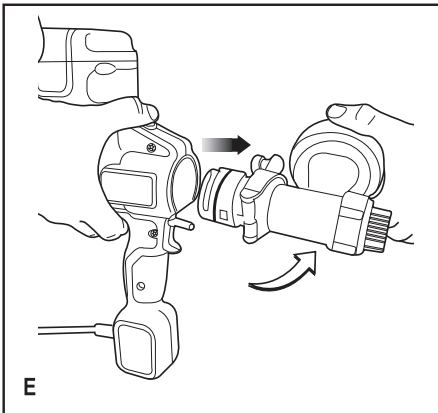
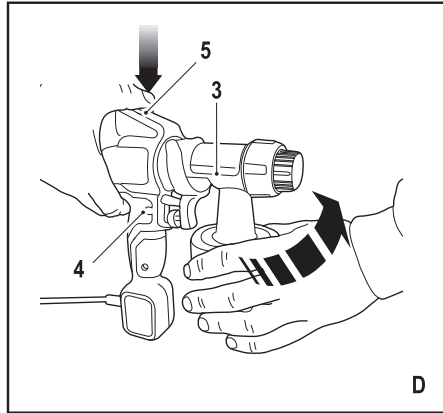
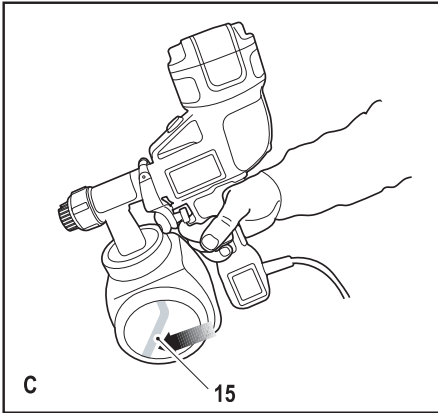
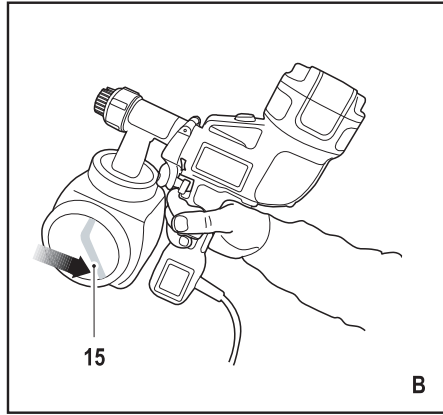
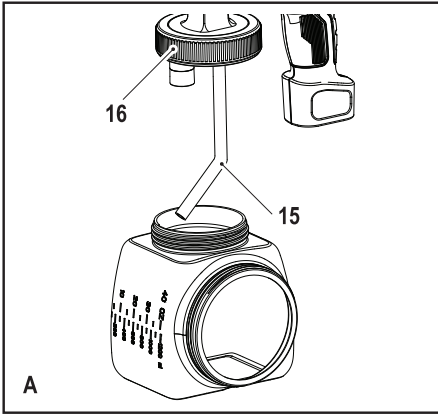

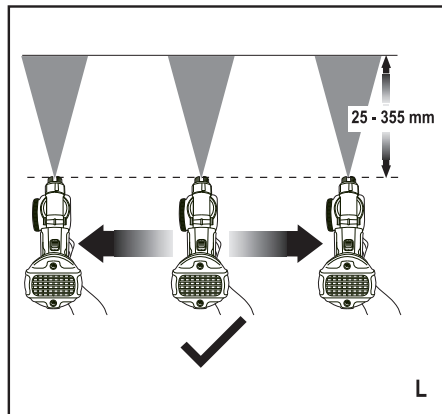
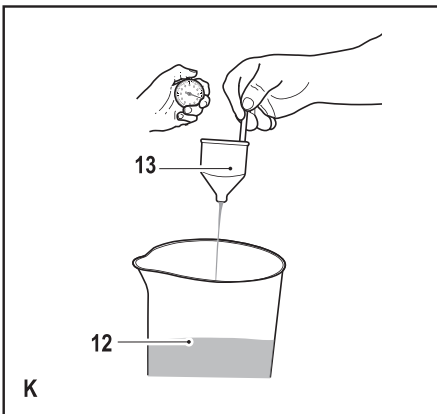
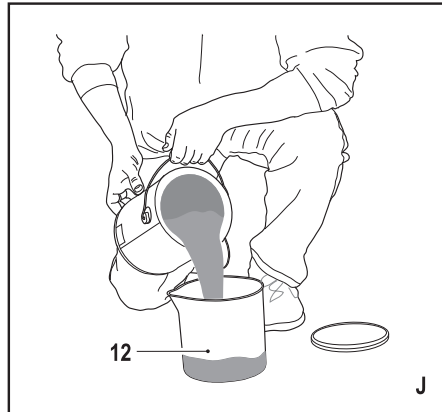
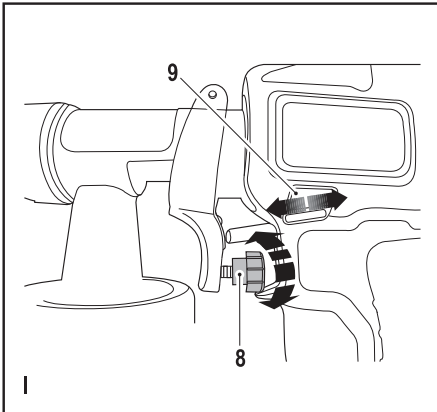
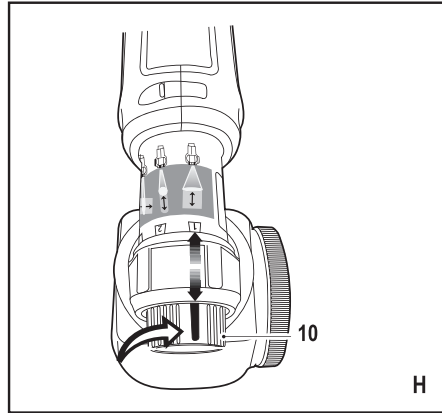
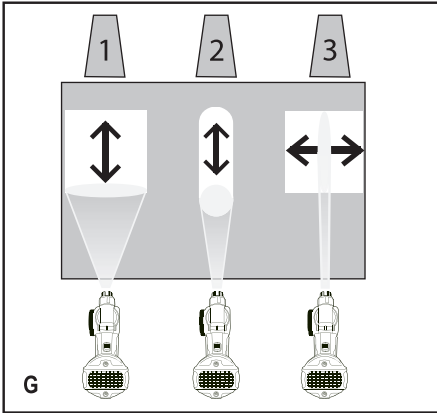

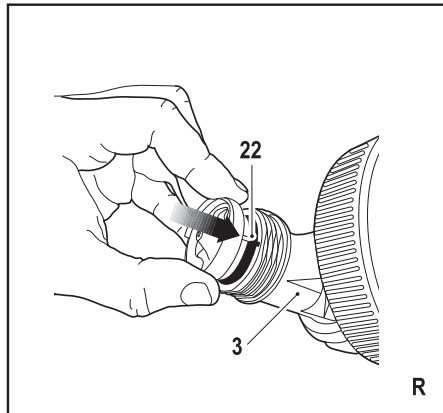
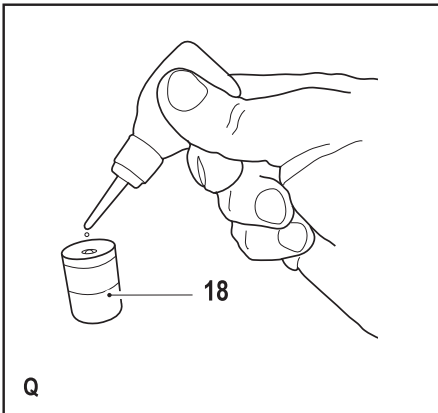
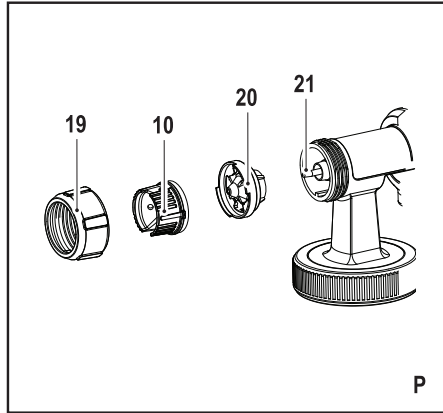
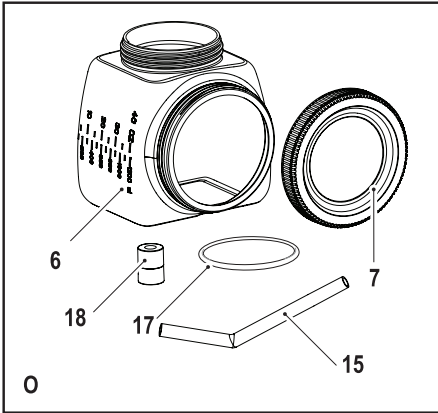
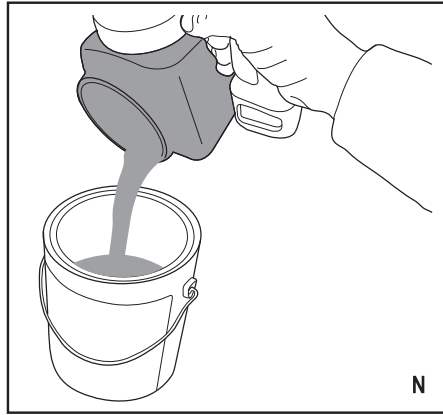
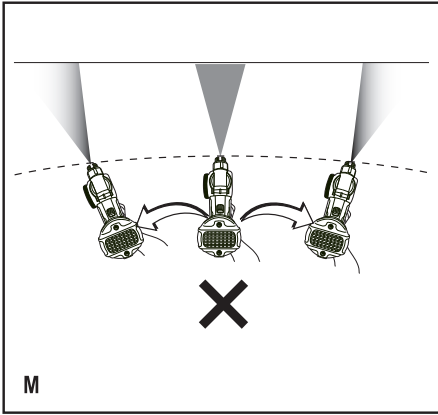

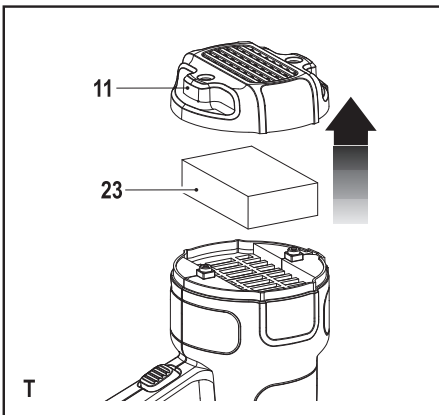
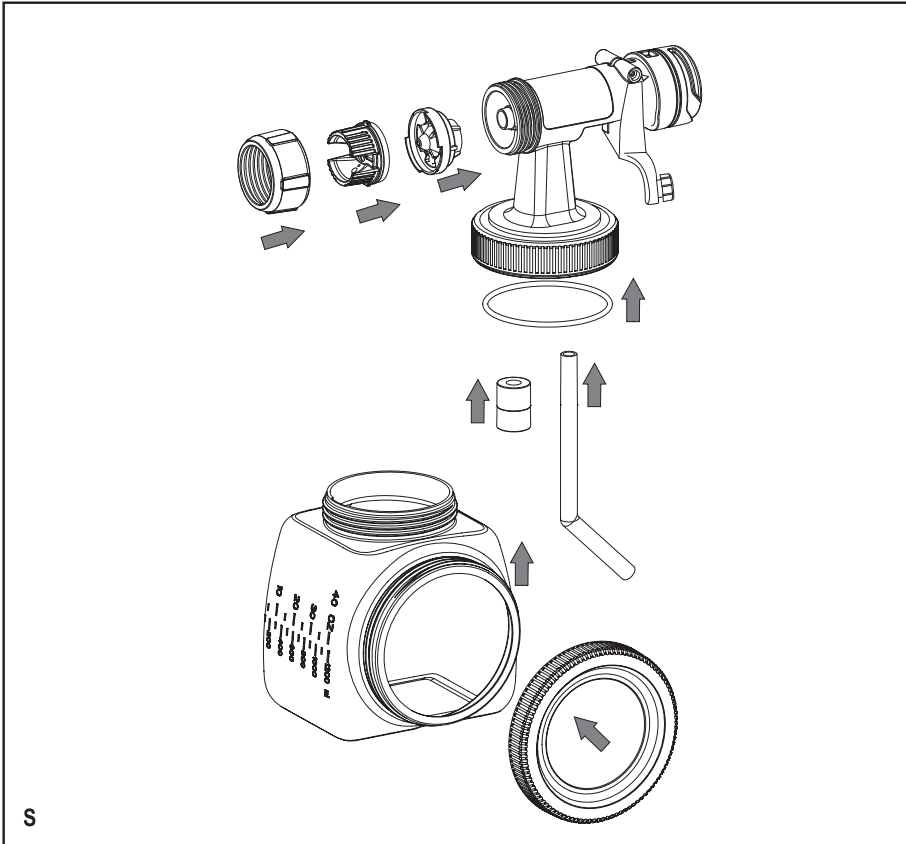

## Zastosowanie zgodne z przeznaczeniem

Pistolet natryskowy ssący firmy Black & Decker jest przeznaczony do drobnokroplistego rozpylania rozpuszczalnikowych i wodnych farb, materiałów malarskich wykończeniowych, preparatów gruntujących, lakierów przezroczystych i samochodowych, bejc, preparatów koloryzujących oraz środków konserwujących do drewna. Urządzenie to nie nadaje się do natryskiwania zasad i materiałów powłokowych zawierających kwasy, granulaty lub cząstki stałe, a także materiałów nieprzeznaczonych do rozpylania lub natrysku. Pistolet ten nie jest przeznaczony do celów profesjonalnych.

## Przepisy bezpieczeństwa

### Ogólne wskazówki bezpieczeństwa pracy urządzeń elektrycznych



**Ostrzeżenie! Przeczytaj wszystkie zamieszczone tutaj wskazówki bezpieczeństwa.** Nieprzestrzeganie ich może doprowadzić do porażenia prądem elektrycznym, pożaru, a nawet ciężkiego urazu ciała.

Przechowuj niniejszą instrukcję, by w razie potrzeby móc z niej ponownie skorzystać. Używane tutaj wyrażenie „urządzenie elektryczne” oznacza zarówno urządzenie sieciowe (z kablem sieciowym) jak i akumulatorowe (bez kabla sieciowego).

#### 1. Bezpieczeństwo w obszarze pracy

- a. **Utrzymuj porządek w miejscu pracy i dobrze je oświetlaj.** Bałagan i niewystarczające oświetlenie grożą wypadkiem.
- b. **Nie używaj urządzeń elektrycznych w otoczeniu zagrożonym wybuchem, gdzie występują palne pary, gazy lub pyły.** Urządzenia elektryczne wytwarzają iskry, które mogą spowodować zapalenie się tych substancji.
- c. **Nie dopuszczaj dzieci ani innych osób do miejsca pracy.** Mogą one odwrócić uwagę od wykonywanych czynności, co grozi wypadkiem.

#### 2. Bezpieczeństwo elektryczne

- a. **Wtyczka kabla urządzenia elektrycznego musi pasować do gniazda sieciowego i w żadnym wypadku nie wolno jej przerabiać.** Gdy urządzenia elektryczne zawierają uziemienie ochronne, nie używaj żadnych wtyczek adaptacyjnych. Oryginalne wtyczki i pasujące do nich gniazda sieciowe zmniejszają ryzyko porażenia prądem elektrycznym.
- b. **Unikaj dotykania uziemionych elementów, jak na przykład rury, grzejniki, piece i chłodziarki.** Gdy ciało jest uziemione, porażenie prądem elektrycznym jest o wiele niebezpieczniejsze.
- c. **Nie wystawiaj urządzeń elektrycznych na działanie deszczu ani wilgoci.** Przedostanie się wody do wnętrza obudowy grozi porażeniem prądem elektrycznym.
- d. **Ostrożnie obchodź się z kablem.** Nigdy nie używaj go do przenoszenia urządzenia ani wyjmowania wtyczki z gniazda sieciowego. Chroni kabel przed wysoką temperaturą, olejem, ostrymi kra-

wędziami i ruchomymi elementami. Uszkodzony lub zaplątany kabel może doprowadzić do porażenia prądem elektrycznym.

- e. **Przy pracy na wolnym powietrzu stosuj tylko przeznaczone do tego celu przedłużacze.** Posługiwanie się odpowiednimi przedłużaczami zmniejsza ryzyko porażenia prądem elektrycznym.
  - f. **W razie konieczności użycia urządzenia elektrycznego w wilgotnym otoczeniu zabezpiecz obwód zasilania wyłącznikiem ochronnym różnicowo-prądowym.** Zastosowanie takiego wyłącznika zmniejsza ryzyko porażenia prądem elektrycznym.
- ### 3. Bezpieczeństwo osobiste
- a. **Zawsze zachowuj uwagę, koncentruj się na swojej pracy i rozsądnie postępuj z urządzeniem elektrycznym. Nie używaj go, gdy jesteś zmęczony lub znajdujesz się pod wpływem narkotyków, alkoholu czy też leków.** Chwila nieuwagi w czasie pracy grozi bardzo poważnymi konsekwencjami.
  - b. **Stosuj wyposażenie ochronne. Zawsze zakładaj okulary ochronne.** Odpowiednie wyposażenie ochronne, jak maska przeciwpyłowa, obuwie na szorstkiej podeszwie, kask ochronny lub nauszники ochronne, zależnie od rodzaju i zastosowania urządzenia elektrycznego zmniejszają ryzyko doznania urazu.
  - c. **Unikaj niezamierzonego załączenia.** Przed przyłączeniem urządzenia do sieci lub akumulatora, przed uniesieniem go lub transportem sprawdź, czy jest wyłączony wyłącznik. Przenoszenie urządzenia elektrycznego z palcem opartym na wyłączniku lub przyłączanie go do sieci przy włączonym wyłączniku zwiększa ryzyko wypadku.
  - d. **Przed załączeniem urządzenia elektrycznego sprawdź, czy zostały wyjęte klucze i przyrządy nastawcze.** Klucz pozostawiony w obracającej się części może doprowadzić do urazu ciała.
  - e. **Nie pochylaj się za bardzo do przodu! Utrzymuj stabilną postawę, by nie stracić równowagi w jakiejś pozycji roboczej.** Takie postępowanie umożliwia zachowanie lepszej kontroli nad urządzeniem w nieoczekiwanych sytuacjach.
  - f. **Zakładaj odpowiednią odzież ochronną. Nie noś luźnej odzieży ani biżuterii. Włosy, odzież i rękawice trzymaj z dala od ruchomych elementów.** Luźna odzież, biżuteria lub długie włosy mogą zostać pochwycone przez obracające się części urządzenia.
  - g. **Gdy producent przewidział specjalne urządzenia do odsysania lub gromadzenia pyłu, sprawdź, czy są one przyłączone i prawidłowo zamocowane.** Stosowanie tych urządzeń zmniejsza zagrożenie zdrowia pyłem.
- ### 4. Obsługa i konserwacja urządzeń elektrycznych
- a. **Nie przeciążaj urządzenia.** Używaj urządzeń odpowiednich do danego przypadku zastosowania. Najlepszą jakością i osobiste bezpieczeństwo osiągniesz, tylko stosując właściwe urządzenia.
  - b. **Nie używaj urządzenia z uszkodzonym wyłącznikiem.** Urządzenie, które nie daje się normalnie

- złączać lub wyłączać, jest niebezpieczne i trzeba je naprawić.
- c. **Przed rozpoczęciem jakichkolwiek prac nastawczych, przed wymianą akcesoriów lub odłożeniem urządzenia zawsze wyjmij wtyczkę kabla z gniazda sieciowego.** Ten środek ostrożności zmniejsza ryzyko niezamierzonego uruchomienia urządzenia.
  - d. **Niepotrzebne w danej chwili urządzenia elektryczne przechowuj w miejscu niedostępnym dla dzieci. Nie pozwalaj używać urządzeń elektrycznych osobom, które nie są z nimi obeznane lub nie przeczytały niniejszej instrukcji.** Urządzenia w rękach niedoświadczonych osób są niebezpieczne.
  - e. **Utrzymuj urządzenia elektryczne w nienagannym stanie technicznym. Sprawdzaj, czy ruchome elementy obracają się w odpowiednim kierunku, nie są zakleszczone, pęknięte ani tak uszkodzone, że nie zapewniają prawidłowego funkcjonowania urządzenia. Uszkodzone urządzenia przed użyciem należy naprawić.** Powodem wielu wypadków jest niewłaściwa konserwacja urządzeń.
  - f. **Ostrz i utrzymuj w czystości swoje narzędzia robocze.** Starannie konserwowane, ostre narzędzia robocze rzadziej się zakleszczają i łatwiej nimi pracować.
  - g. **Urządzeń elektrycznych, akcesoriów, końcówek itp. używaj zgodnie z przeznaczeniem. Przestrzegaj przy tym obowiązujących przepisów bhp.** Wykorzystywanie urządzeń wbrew przeznaczeniu jest niebezpieczne.
- 5. Serwis**
- a. **Naprawy urządzeń elektrycznych mogą być wykonywane tylko przez uprawnionych specjalistów przy użyciu oryginalnych części zamiennych.** Jest to istotnym warunkiem zapewnienia bezpieczeństwa pracy.

## Dodatkowe wskazówki dotyczące bezpieczeństwa

### Ostrzeżenie!

- ◆ Przed rozpoczęciem malowania natryskowego przeczytaj wszystkie instrukcje i wskazówki dotyczące bezpieczeństwa pracy sprzętu i rozpylanych materiałów.
- ◆ Przestrzegaj wszystkich lokalnych, państwowych i narodowych przepisów dotyczących wentylacji, ochrony przeciwpożarowej i obsługi pistoletów natryskowych.
- ◆ Przechowuj pistolet natryskowy poza zasięgiem dzieci.
- ◆ Przy dłuższym używaniu zaleca się zakładanie naszynek ochronnych.
- ◆ Zakładaj okulary chroniące oczy przed cząstkami kurzu i materiału.

### Niebezpieczne pary

**Wdychanie insektycydów lub podobnych materiałów jest szkodliwe dla zdrowia i może spowodować wymioty, omdlenia lub zatrucia.**

- a. **W razie niebezpieczeństwa wdychania par zawsze zakładaj sprzęt ochrony dróg oddechowych lub specjalną maskę. By jak najlepiej zabezpieczyć się przed inhalacją szkodliwych dla zdrowia substancji, przeczytaj wszystkie instrukcje dotyczące rozpylanych materiałów i masek oddechowych.**

## Dodatkowe wskazówki bezpieczeństwa pracy pistoletów natryskowych do farb

### Ostrzeżenie!

- ◆ Przed rozpoczęciem malowania natryskowego upewnij się, czy wszystkie osoby używające tego pistoletu dokładnie zapoznały się ze wskazówkami bezpieczeństwa i innymi informacjami zawartymi w tej instrukcji obsługi.
- ◆ Nie wlewaj do pistoletu żadnych żrących (alkalicznych), samonagrzewających się ani korozyjnych (zawierających kwasy) cieczy, gdyż powodują one korozję metalowych elementów urządzenia, a także osłabiają węże i uszczelki.
- ◆ Do pistoletu natryskowego nie wlewaj żadnych gorących ani gotujących się cieczy, gdyż mogą one zniszczyć zbiornik i węże.
- ◆ Po użyciu pistoletu usuń pozostałości rozpylanych materiałów ze zbiornika.
- ◆ W czasie malowania natryskowego nie pal i nie kieruj strumienia w stronę iskier ani otwartego ognia.
- ◆ Przed każdym użyciem sprawdź zarówno wewnętrzne, jak i zewnętrzne powierzchnie pistoletu.
- ◆ Po każdym użyciu pistoletu zgodnie z instrukcją opróżnij zarówno zbiornik jak i wąż.
- ◆ Nie używaj pistoletu do rozpylania palnych materiałów.
- ◆ Nie rozpylaj materiałów, jeżeli nie znasz zagrożenia, które one stwarzają.
- ◆ Rozpylaj wyłącznie niepalne ciecz.
- ◆ Nie czyść pistoletów natryskowych palnymi materiałami.

## Bezpieczeństwo osobiste

- a. **Przy obchodzeniu się z chemikaliami zakładaj dodatkowo osobiste wyposażenie ochronne, jak rękawice, sprzęt ochrony dróg oddechowych lub odpowiednia maska.** Stosowanie właściwego wyposażenia ochronnego zmniejsza ryzyko doznania urazu.
- b. **Nie kieruj pistoletu natryskowego na siebie, osoby postronne ani na zwierzęta. Trzymaj ręce i inne części ciała z dala od otworu wylotowego. W razie prysnięcia preparatu na skórę natychmiast zgłoś się do lekarza,** gdyż rozpylane materiały mogą uszkodzić skórę i przeniknąć do wnętrza organizmu.
- c. **Nie traktuj takiego uszkodzenia skóry jak zwykłej rany,** gdyż razem z rozpylanymi materiałami do organizmu mogą się przedostać trucizny i spowodować poważne szkody zdrowotne. W takim przypadku niezwłocznie skorzystaj z pomocy lekarskiej.
- d. **Przy malowaniu natryskowym zachowuj szczególną ostrożność i zwracaj uwagę na symbole**

wydrukowane na pojemniku oraz inne informacje producenta dotyczące rozpylanych materiałów, a zwłaszcza osobistego wyposażenia ochronnego. Bezwzględnie przestrzegaj zaleceń producenta, by nie narażać się na pożar, doznanie urazu i zagrożenie zdrowia przez trucizny, substancje rakotwórcze itp.

### Bezpieczeństwo innych osób

- ◆ Zabrania się używania tego urządzenia przez dzieci i osoby o ograniczonej sprawności fizycznej, czuciowej lub umysłowej. To samo dotyczy osób niedoświadczonych, chyba że znajdują się pod nadzorem odpowiedzialnego za bezpieczeństwo fachowca.
- ◆ Pilnuj dzieci, by nie bawiły się tym urządzeniem.

### Pozostałe zagrożenia

Przy korzystaniu z urządzeń elektrycznych występują dodatkowe zagrożenia być może nieuwzględnione w przepisach bezpieczeństwa. Z reguły zachodzą one w przypadku niewłaściwego lub zbyt długiego używania urządzenia.

Nawet przy przestrzeganiu odnośnych przepisów bezpieczeństwa i stosowaniu przewidzianych urządzeń zabezpieczających nie da się uniknąć pewnych zagrożeń. Zaliczają się do nich:

- ◆ Obrażenia ciała wskutek dotknięcia ruchomych elementów.
- ◆ Oparzenia wskutek dotknięcia gorących elementów.
- ◆ Skaleczenia, jakich można doznać przy wymianie elementów lub akcesoriów.
- ◆ Narażenie zdrowia przy dłuższym używaniu urządzenia. W takich sytuacjach rób regularne przerwy w pracy.

### Wibracje

Ważne częstotliwościowo wartości skuteczne przyspieszenia drgań na rękojeści podane w danych technicznych i deklaracji zgodności zostały zmierzone standardową metodą opisaną w normie EN 60745, dzięki czemu można je wykorzystywać do porównań z innymi urządzeniami i do tymczasowej oceny ekspozycji drganiowej.

**Ostrzeżenie!** Ważona wartość skuteczna przyspieszenia drgań w praktyce może się różnić od podanej wartości zależnie od sposobu wykorzystania urządzenia i nie da się wykluczyć jej przekroczenia.

Przy szacowaniu ekspozycji drganiowej w celu podjęcia wymaganych przez normę 2002/44/EG środków bezpieczeństwa dla ochrony osób zawodowo, regularnie używających urządzeń trzeba też uwzględnić rzeczywiste warunki pracy, a także, jak długo w danym czasie urządzenie pozostawało wyłączone i jak długo pracowało na biegu jałowym.

### Oznaczenia na pistolecie natryskowym

Na pistolecie natryskowym umieszczono następujące piktogramy:



**Ostrzeżenie!** By nie narażać się na doznanie urazu, przed użyciem przeczytaj instrukcję obsługi.



**Ostrzeżenie!** Chronź pistolet natryskowy przed wilgocią i deszczem.



**Ostrzeżenie!** Trzymaj osoby postronne z dala od niebezpiecznego obszaru.



**Ostrzeżenie!** Przy pracy z pistoletem natryskowym zakładaj okulary ochronne.



**Ostrzeżenie!** Zakładaj sprzęt ochrony dróg oddechowych lub maskę oddechową.



**Ostrzeżenie!** Rozpylaj wyłącznie niepalne ciecze.

### Bezpieczeństwo elektryczne



Urządzenie to jest podwójnie zaizolowane i dlatego żyła uziemiająca nie jest potrzebna. Zawsze sprawdzaj, czy lokalne napięcie sieciowe odpowiada wartości podanej na tabliczce znamionowej.

- ◆ W razie uszkodzenia kabla sieciowego zleć wymianę producentowi lub autoryzowanemu warsztatowi serwisowemu Black & Decker, by nie narażać się na porażenie prądem elektrycznym.
- ◆ Przy pracy na wolnym powietrzu stosuj tylko przeznaczone do tego celu przedłużacze. Kabel długości do 30 m nie powoduje zauważalnego spadku mocy.
- ◆ Bezpieczeństwo elektryczne można zwiększyć przez zastosowanie wyłącznika ochronnego różnicowo-prądowego (30 mA).

### Elementy pistoletu natryskowego

Pistolet ten zawiera niektóre lub wszystkie spośród niżej wymienionych elementów:

1. Wtyczka kabla zasilającego
2. Wyłącznik natrysku
3. Głowica rozpyłowa
4. Jednostka napędowa
5. Przycisk zwalnający głowicę rozpyłowej
6. Zbiornik wlewowy z bocznym wlewem
7. Pokrywa zbiornika
8. Regulator wydatku cieczy
9. Wskaźnik wydatku cieczy
10. Przesławną dysza rozpylająca
11. Pokrywa filtru
12. Kubek do mieszania
13. Kubek wypływowy (lepkościomierz)

### Montaż

**Ostrzeżenie!** Przed rozpoczęciem montażu sprawdź, czy pistolet natryskowy jest wyłączony, a wtyczka kabla wyjęta z gniazda sieciowego.

### Zakładanie zbiornika wlewowego z bocznym wlewem (rys. A)

Zbiornik wlewowy z bocznym wlewem można zamocować tylko w jednym, określonym położeniu.



- ♦ Tak przytrzymaj zbiornik wlewowy (6), by boczna pokrywa (7) znalazła się z lewej strony poniżej rurki ssącej (15).
- ♦ Wciśnij zbiornik (6) aż do zatrzaśnięcia na swoim miejscu.
- ♦ Mocno dokręć pierścień ustalający (16) w prawo, by zabezpieczyć zbiornik.

**Wskazówka:** Sprawdź czy pierścień ustalający jest dobrze dokręcony, a zbiornik wlewowy prawidłowo zamocowany.

### Ustawienie rurki ssącej (rys. rys. B i C)

Tak ustaw rurkę ssącą, by czas natrysku bez uzupełniania zbiornika wlewowego był możliwie jak najdłuższy.

- ♦ Przy natryskiwaniu skosem do góry lub na wprost umieść rurkę ssącą (rys. B) w tylnym obszarze zbiornika.
- ♦ Przy natryskiwaniu skosem do dołu umieść rurkę ssącą (rys. C) w przednim obszarze zbiornika.

Przy takim ustawieniu czas malowania natryskowego bez uzupełniania zbiornika jest najdłuższy, jak to możliwe.

### Odlączenie i mocowanie głowicy rozpyłowej (rys. D & E)

#### Odlączenie głowicy rozpyłowej od jednostki napędowej

- ♦ Naciśnij przycisk zwalnający głowicy rozpyłowej (5).
- ♦ Obróć głowicę (3), aż znajdzie się pod kątem prostym względem jednostki napędowej (4).
- ♦ Ściągnij głowicę (3) prosto z jednostki napędowej (4).
- ♦ Zwolnij przycisk głowicy (5).

#### Mocowanie głowicy rozpyłowej do jednostki napędowej

- ♦ Naciśnij przycisk zwalnający głowicy rozpyłowej (5).
- ♦ Ustaw i przytrzymaj głowicę (3) pod kątem prostym względem jednostki napędowej (4).
- ♦ Dociśnij głowicę (3) prosto do jednostki napędowej (4).
- ♦ Obróć głowicę (3) o 90°, aż znajdzie się w prawidłowej pozycji względem jednostki napędowej (4).
- ♦ Zwolnij przycisk głowicy (5).

**Ostrzeżenie!** Przed rozpoczęciem malowania natryskowego sprawdź, czy głowica jest dobrze przymocowana do jednostki napędowej.

### Napełnianie zbiornika wlewowego (rys. F)

- ♦ Sprawdź, czy zbiornik wlewowy (6) jest dobrze przymocowany do głowicy rozpyłowej.
- ♦ Połóż pistolet na boku tak, by boczna pokrywa zbiornika znalazła się na górze.
- ♦ Wlej do zbiornika prawidłowo rozcieńczony i wymieszany materiał, który ma być rozpylony.

**Wskazówka:** By przelać materiał z oryginalnego pojemnika do zbiornika, posłuż się kubkiem do mieszania.

- ♦ Usuń pozostałą ciecz z gwintu, zbiornika i głowicy rozpyłowej.
- ♦ Równomiernie całkowicie nakręć boczną pokrywę na zbiornik wlewowy. Przed uniesieniem pistoletu

natryskowego sprawdź, czy pokrywa jest dobrze i całkowicie nakręcona.

## Obsługa

### Załączanie i wyłączanie

Pistolet natryskowy włącza się i wyłącza wyłącznikiem.

- ♦ By włączyć pistolet, naciśnij wyłącznik (2).
- ♦ By wyłączyć pistolet, zwolnij wyłącznik (2).

**Ostrzeżenie!** Nie kieruj pistoletu natryskowego na część ciała. Nigdy nie naciskaj wyłącznika w czasie regulacji pistoletu.

### Wybór kształtu strumienia (rys. rys. G i H)

Ten pistolet natryskowy jest wyposażony w przestawną dyszę rozpylającą (10), która może wytwarzać strumienie o trzech różnych kształtach, co pozwala na wybór strumienia o kształcie najlepszym dla danego zastosowania. Możliwe kształty określono w poniższej tabeli.



Poziomy płaski strumień - nanoszenie materiału na powierzchnię, wykonując ruchy do góry i do dołu.



Okragły strumień - do malowania natryskowego narożników, krawędzi i wąskich powierzchni.



Pionowy płaski strumień - nanoszenie materiału na powierzchnię, wykonując ruchy w lewo i w prawo.

Do wyboru są trzy kształty strumienia rozpylanej cieczy. Zaznaczono je numerami 1, 2 i 3 na tabliczce u góry głowicy rozpyłowej (rys. G).

- ♦ By wybrać żądany kształt strumienia, tak obróć dyszę (10), by znajdujący się na niej zielony wskaźnik znalazł się naprzeciwko odpowiedniej cyfry na tabliczce.

**Ostrzeżenie!** Nie kieruj pistoletu natryskowego na część ciała. Nigdy nie naciskaj wyłącznika w czasie regulacji pistoletu.

### Regulator wydatku cieczy (rys. I)

Za pomocą regulatora wydatku ustala się ilość rozpylanej cieczy.

- ♦ By zwiększyć wydatek cieczy, obróć regulator (8) w prawo.
- ♦ By zmniejszyć wydatek cieczy, obróć regulator (8) w lewo.
- ♦ Wskaźnik wydatku (9) z boku głowicy rozpyłowej przy obracaniu regulatora wydatku (8) przesuwają się do przodu (minimalny wydatek cieczy) i do tyłu (maksymalny wydatek cieczy).

**Wskazówka:** Zawsze najpierw sprawdzaj kształt strumienia na kawałku tektury lub podobnym materiale. Zaczynij od ustawienia regulatora wydatku w najwyższej pozycji. By zmniejszyć wydatek, odpowiednio obróć regulator w lewo. Lepkie materiały rozpylaj przy ustawieniach w pobliżu symbolu „+”, a rzadkie - w pobliżu symbolu „-”.

**Wskazówka:** Gdy regulator wydatku cieczy jest nastawiony na najmniejszą wartość, wyłącznik prawie nie ma swobody ruchu. Obróć regulator w prawo, by zwiększyć skok wyłącznika.

### Przygotowanie ciekłych materiałów (rys. J i K)

**Wskazówka:** Upewnij się, czy stosowany materiał daje się usunąć za pomocą benzyny ekstrakcyjnej lub rozcieńczalnika (przy rozpylaniu farb olejnych) bądź ciepłą wodą z mydłem (przy rozpylaniu farb wodnych, jak np. farby lateksowe). W obszarze malowania natryskowego osłoń podłogę i inne przedmioty odpowiednimi foliami. Rozpylana ciecz może wymagać rozcieńczenia. Użyj do tego celu odpowiedniego rozcieńczalnika zalecanego przez producenta materiału.

**Ostrzeżenie!** Nie używaj materiałów, których temperatura zapłonu jest niższa niż 55 °C.

**Wskazówka:** Do zakresu dostawy należy kubek do mieszania (12), do którego można wlać rozpylaną ciecz z oryginalnego pojemnika w celu jej rozcieńczenia i odmierzenia (rys. J).

**Wskazówka:** Za pomocą dostarczonego kubka wypływowego (lepkościomierza) (13) można określić „czas wypływu” stosowanego materiału.

- ♦ Przed pomiarem lepkości dokładnie wymieszaj materiał.
- ♦ Zanurz kubek wypływowy (13) w rozpylanym materiale i całkowicie go napełnij.
- ♦ Przytrzymaj kubek (13) nad pojemnikiem z materiałem i zmierz czas, w którym materiał wypływa bez przerwy ciągłym strumieniem (najwyżej 2 minuty, rys. K). Jest to tzw. „czas wypływu”. W tabeli rozcieńczeń podano, jakie rozcieńczenie jest wymagane dla różnych materiałów.
- ♦ By rozcieńczyć materiał, zastosuj rozcieńczalnik zalecany przez producenta.
- ♦ Za pomocą tego pistoletu można rozpylać farbę lateksową, ale z reguły trzeba ją rozcieńczyć bardziej, niż tego wymaga producent. Tak rozcieńcz farbę lateksową, aż jej czas wypływu z lepkościomierza (13) będzie krótszy niż 2 minuty. Przy rozpylaniu materiału, którego czas wypływu z lepkościomierza (13) jest dłuższy niż 2 minuty, kieruj się doświadczeniem zdobytym przy ostatnim zastosowaniu.

**Tabela rozcieńczeń**

Rozpylany materiał	Czas wypływu
Przezroczyste i półprzezroczyste bejce i środki barwiące	Niepotrzebne rozcieńczenie
Olejne preparaty gruntujące, lakiery i poliuretany	(Czas wypływu krótszy niż 2 minuty)
Gęste bejce wodne	Może być konieczne rozcieńczenie
Farby wodne lub lateksowe	(Czas wypływu powyżej 2 minut)

**Wskazówka:** Nie zaleca się używania pistoletu natryskowego do nanoszenia lakierów strukturalnych.

### Wskazówki, jak osiągnąć najlepsze wyniki pracy

#### Porady dotyczące przygotowania

- ♦ Przed użyciem dokładnie wymieszaj i przefiltruj materiał.
- ♦ O jakości powłoki malarskiej decyduje odpowiednio przygotowane podłoże. Musi ono być odpylone, oczyszczone, odrzwione i odtłuszczone. Wszystkie zewnętrzne powierzchnie przed pomalowaniem umyj pod niezbyt wysokim ciśnieniem.
- ♦ Chociaż niebezpieczeństwo przetrysku (overspray) przy malowaniu pistoletami natryskowymi HVLP jest bardzo małe, zaleca się zakleić wszystkie krawędzie i podobne obszary. Podłogi i inne znajdujące się w pobliżu przedmioty osłoń odpowiednimi foliami.
- ♦ Korzuch na powierzchni farby może zatkać dyszę rozpylającą. Usuń go przed wymieszaniem materiału. W tym celu posłuż się lejkiem z filtrem lub materiałem tekstylnym (jak np. pończocha), by odfiltrować obce cząstki z cieczy.
- ♦ Przed rozpoczęciem pracy przygotuj sobie rękawice, papierowe ręczniki, szmaty itp., by w razie potrzeby móc usunąć powstałe plamy.

#### Wypracowanie odpowiedniej techniki malowania natryskowego (rys. rys. L i M)

- ♦ Najpierw na kawałku tektury lub podobnego materiału przećwicz, jaki kształt ma mieć strumień rozpylanej cieczy, i zapoznaj się z regulacją jej wydatku.
- ♦ Sprawdź, czy malowana natryskowo powierzchnia jest odpylona, oczyszczona, odrzwiona i odtłuszczona.
- ♦ Sprawdź, czy obszar pracy jest czysty, a zwłaszcza wolny od pyłu, który mógłby zostać nawiany na świeżo spryskane powierzchnie.
- ♦ Zakryj wszystkie powierzchnie, które nie mają być pomalowane.
- ♦ Natryskuj ciecz z odległości przynajmniej 25 mm i najwyżej 355 mm (rys. L).
- ♦ Najczęstszą metodą malowania natryskowego dużych powierzchni jest nanoszenie cieczy „na krzyż”. Tym sposobem najpierw natryskuje się poziome pasy, a następnie krzyżujące się z nimi pionowe.
- ♦ By osiągnąć równomierny natrysk, utrzymuj ramię w stałej odległości od powierzchni (rys. L). Unikaj poruszania stawu promieniowo-nadgarstkowego (rys. M).
- ♦ By uzyskać równomierną powłokę, utrzymuj spokojne, stałe tempo natryskiwania. Naciśnij wyłącznik na początku natryskiwanego pasa i zwolnij go przed jego zakończeniem.
- ♦ Nie natryskuj zbyt dużo materiału na raz. Lepiej jest położyć kilka cienkich warstw niż jedną grubą, na której mogą powstać zacieki. O ilości cieczy decyduje regulator wydatku. Obróć go w prawo, by zwiększyć wydatek, lub w lewo, by go zmniejszyć. Gdyby jednak powstały zacieki, najlepiej wygładzić je suchym pędzlem.
- ♦ Nawet przy krótkich przerwach wyłączaj pistolet i odkładaj go w przygotowanym do tego celu miejscu.

## Konserwacja i czyszczenie

Urządzenia sieciowe i akumulatorowe firmy Black & Decker odznaczają się dużą trwałością użytkową i prawie nie wymagają konserwacji. Jednak w celu zapewnienia ciągłej, bezawaryjnej pracy niezbędne jest ich regularne czyszczenie.

**Ostrzeżenie!** W każdym przypadku zakładaj odpowiednie osobiste wyposażenie ochronne.

**Ostrzeżenie!** Przed rozpoczęciem konserwacji lub czyszczenia pistoletu natryskowego wyjmij wtyczkę kabla z gniazda sieciowego i wyłącz pistolet.

**Ostrzeżenie!** Nie używaj materiałów, których temperatura zapłonu jest niższa niż 55 °C. Temperatura zapłonu to taka temperatura, w której pary cieczy tworzą z powietrzem mieszaninę zapalającą się w określonych warunkach przy zbliżeniu płomienia (patrz wskazówki producenta farby).

**Ostrzeżenie!** Sprawdź, czy w obszarze czyszczenia jest zapewniona dobra wentylacja i nie występują palne pary.

**Ostrzeżenie!** Roztwory czyszczące rozpylaj pistoletem natryskowym tylko na wolnym powietrzu.

**Ostrzeżenie!** Nigdy nie zanurzaj jednostki napędowej w wodzie.

### Plukanie głowicy rozpyłowej (rys. N)

- ♦ Wyjmij wtyczkę kabla zasilającego pistoletu z gniazda sieciowego.
- ♦ Odkręć pokrywę z boku zbiornika i wylej pozostałą ciecz do oryginalnego pojemnika (rys. N).
- ♦ Wlej niewielką ilość odpowiedniego roztworu czyszczącego do zbiornika:
  - ♦ ciepłą wodę z mydłem przy rozpylaniu materiałów wodnych,
  - ♦ zalecany przez producenta roztwór czyszczący przy rozpylaniu materiałów olejnych.
- ♦ Ponownie nakręć pokrywę na zbiornik wlewowy i mocno potrząśnij głowicą.
- ♦ Odkręć pokrywę z boku zbiornika i zgodnie z przepisami usuń roztwór czyszczący.
- ♦ Ponownie wlej niewielką ilość świeżego roztworu czyszczącego do zbiornika. Nakręć pokrywę na zbiornik i mocno ją dokręć.
- ♦ Ponownie przyłącz głowicę do jednostki napędowej, włóż wtyczkę kabla do gniazda sieciowego i załącz pistolet.
- ♦ Przez 2 do 3 sekund rozpylaj roztwór czyszczący na jakimś odpadzie.

### Czyszczenie głowicy rozpyłowej (rys. rys. O do S)

- ♦ Wyjmij wtyczkę kabla zasilającego pistoletu z gniazda sieciowego.
- ♦ Zdejmij zbiornik wlewowy (6) i odkręć boczną pokrywę (7). Wyjmij zawór zwrotny, zdejmij rurkę ssącą (15) i pierścień samouszczelniający o przekroju okrągłym (17) z głowicy. Wszystkie te elementy oczyść w odpowiednim roztworze czyszczącym (rys. O).
- ♦ Odkręć pierścień mocujący dyszy (19), a następnie zdejmij przestawną dyszę (10) i adapter (20). Oczyść wszystkie elementy w odpowiednim roztworze czyszczącym (rys. P).

- ♦ Przy rozpylaniu materiałów wodnych oczyść głowicę rozpyłową, przepuszczając wodę przez przyłączy rurki ssącej. Przy rozpylaniu farb olejnych użyj do czyszczenia przyłączy rurki ssącej odpowiedniego roztworu. Powtórz tę operację aż do całkowitego oczyszczenia głowicy. Szczególną ostrożność zachowaj przy czyszczeniu iglicy (21).

- ♦ Dokładnie wysusz wszystkie elementy.

- ♦ Zgodnie z przepisami usuń roztwór czyszczący.

- ♦ Spuść kroplę oleju roślinnego na metalową kulkę w zaworze zwrotnym (18) (rys. Q).

**Ważna wskazówka:** Nasmarowanie kulki w zaworze zwrotnym (18) po oczyszczeniu zapobiega jej przywarciu, które może spowodować przytkanie zaworu i ograniczenie wydatku rozpylanego materiału.

**Wskazówka:** Przy ponownym montażu włóż zawór zwrotny (18) z metalową kulką zwróconą w stronę głowicy.

- ♦ Ponownie zmontuj głowicę rozpyłową.

**Wskazówka:** Adapter (20) można włożyć tylko w jednym kierunku. Karb (22) na adapterze zgraj z wycięciem na gwincie głowicy rozpyłowej (rys. R).

### Czyszczenie jednostki napędowej

- ♦ Wyłącz pistolet natryskowy i wyjmij wtyczkę kabla z gniazda sieciowego.
- ♦ Jednostkę napędową czyść wyłącznie przy użyciu łagodnego roztworu mydlanego i wilgotnej szmaty.

**Ostrzeżenie!** Uważaj, by do wnętrza jednostki napędowej nie dostała się jakaś ciecz.

**Ostrzeżenie!** Nie zanurzaj jednostki napędowej w cieczy.

### Czyszczenie filtru

W jednostce napędowej znajduje się zmywalny filtr wielokrotnego użytku (rys. T). Sprawdzaj filtr przed i po każdym użyciu. W razie zanieczyszczenia umyj filtr ciepłą wodą i przed ponownym włożeniem odczekaj, aż całkowicie wyschnie. W razie potrzeby wymień filtr.

- ♦ By sprawdzić filtr, zdejmij pokrywę (11). W tym celu wykręć obydwie wkręty na górze pokrywy i ściągnij ją z jednostki napędowej.

- ♦ Wyjmij i sprawdź filtr (23).

- ♦ Ponownie włóż filtr i przykręć osłonę.

**Ostrzeżenie!** Nigdy nie używaj jednostki napędowej bez włożonego filtru. Zassany brud mógłby spowodować niewłaściwe funkcjonowanie napędu.

### Ochrona środowiska



Selektywna zbiórka odpadów. Wyrobu tego nie wolno wyrzucać do normalnych śmieci z gospodarstw domowych.

Gdy pewnego dnia poczujesz się zmuszony zastąpić wyrób Black & Decker nowym sprzętem lub nie będziesz go już potrzebować, w trosce o ochronę środowiska nie wyrzucaj go do śmieci z gospodarstw domowych, a jedynie oddaj do specjalistycznego zakładu utylizacji odpadów.



Dzięki selektywnej zbiórce zużytych wyrobów i opakowań niektóre materiały mogą być odzyskane i ponownie wykorzystane. W ten sposób chroni się środowisko naturalne i zmniejsza popyt na surowce

Stosuj się do lokalnych przepisów, jeżeli wymagają one oddawania zużytych elektrycznych urządzeń powszechnego użytku do specjalnych punktów zbiorczych lub zobowiązują sprzedawców do przyjmowania ich przy zakupie nowego wyrobu.

Firma Black & Decker chętnie przyjmuje stare, wyprodukowane przez siebie urządzenia i utylizuje je zgodnie z obowiązującymi przepisami. By skorzystać z tej usługi, oddaj zużyty sprzęt do autoryzowanego warsztatu naprawczego, który prowadzi zbiórkę w naszym imieniu.

W instrukcji tej zamieszczono adresy przedstawicielstw handlowych firmy Black & Decker, które udzielają informacji o warsztatach serwisowych. Listę tych przedstawicielstw i wszystkich warsztatów znajdziesz także w Internecie pod adresem: [www.2helpU.com](http://www.2helpU.com).

#### Dane techniczne

	HVLP200 (typ 1)	
Napięcie	V <sub>AC</sub>	230
Moc	W	400
Pojemność zbiornika	l	1,2
Masa	kg	1,49

#### Poziom hałasu zmierzony wg normy EN 60745:

Poziom ciśnienia akustycznego: 78 dB(A), niepewność pomiaru: 3 dB(A), Poziom mocy akustycznej: 91 dB(A), niepewność pomiaru: 3 dB(A)

#### Ważone częstotliwościowo przyspieszenie drgań na rękojeści (suma wektorowa trzech składowych kierunkowych) zmierzone według normy EN 60745:

Wartość skuteczna: < 2,5 m/s<sup>2</sup>, niepewność pomiaru 1,5 m/s<sup>2</sup>

#### Deklaracja zgodności z normami UE

DYREKTYWA MASZYNOWA



HVLP200

Black & Decker deklaruje niniejszym, że produkt nr kat. HVLP200 opisany w „Danych technicznych” został wykonany zgodnie z następującymi wytycznymi i normami: 2006/42/EG, EN60745.

By uzyskać więcej informacji, zwróć się do jednego z naszych przedstawicielstw handlowych Black & Decker wyszczególnionych na końcu tej instrukcji obsługi.

Niżej podpisany jest odpowiedzialny za przygotowanie dokumentacji technicznej i składa tę deklarację w imieniu Black & Decker.

Kevin Hewitt  
Wiceprezydent  
Global Engineering  
Black & Decker Europe,  
210 Bath Road, Slough  
Berkshire, SL1 3YD  
Wielka Brytania  
28.09.2011



## **Black & Decker**

### **WARUNKI GWARANCJI:**

Produkty marki Black & Decker reprezentują bardzo wysoką jakość, dlatego oferujemy dla nich korzystne warunki gwarancyjne. Niniejsze warunki gwarancji nie pomniejszają praw klienta wynikających z polskich regulacji ustawowych lecz są ich uzupełnieniem. Gwarancja jest ważna na terenie Rzeczypospolitej Polskiej.

Black & Decker gwarantuje sprawne działanie produktu w przypadku postępowania zgodnego z warunkami techniczno-eksploatacyjnymi opisanymi w instrukcji obsługi.

Niniejszą gwarancją nie jest objęte dodatkowe wyposażenie, jeżeli nie została do niego dołączona oddzielna karta gwarancyjna oraz elementy wyrobu podlegające naturalnemu zużyciu.

1. Niniejszą gwarancją objęte są usterki produktu spowodowane wadami produkcyjnymi i wadami materiałowymi.
2. Niniejsza gwarancja jest ważna po przedstawieniu przez Klienta w Centralnym Serwisie Gwarancyjnym reklamowanego produktu oraz łącznie:
  - a) poprawnie wypełnionej karty gwarancyjnej;
  - b) ważnego paragonu zakupu z datą sprzedaży taką, jak w karcie gwarancyjnej lub kopii faktury.
3. Gwarancja obejmuje bezpłatną naprawę urządzenia (wraz z bezpłatną wymianą uszkodzonych części) w okresie 24 miesięcy od daty zakupu.
4. Produkt reklamowany musi być:
  - a) dostarczony bezpośrednio do Centralnego Serwisu Gwarancyjnego wraz z poprawnie wypełnioną Kartą Gwarancyjną i ważnym paragonem zakupu (lub kopią faktury) oraz szczegółowym opisem uszkodzenia, lub
  - b) przesłany do Centralnego Serwisu Gwarancyjnego za pośrednictwem punktu sprzedaży wraz z dokumentami wymienionymi powyżej.
5. Koszty wysyłki do Centralnego Serwisu Gwarancyjnego ponosi Serwis. Wszelkie koszty związane z zapewnieniem bezpiecznego opakowania, ubezpieczeniem i innym ryzykiem ponosi Klient. W przypadku odrzucenia roszczenia gwarancyjnego, produkt jest odsyłany do miejsca nadania na koszt adresata.
6. Usterki ujawnione w okresie gwarancji będą usunięte przez Centralny Serwis Gwarancyjny w terminie:
  - a) 14 dni roboczych od daty przyjęcia produktu przez Centralny Serwis Gwarancyjny;
  - b) termin usunięcia wady (punkt 6a) może być wydłużony o czas niezbędny do importu niezbędnych części zamiennych.
7. Klient otrzyma nowy sprzęt, jeżeli:
  - a) Centralny Serwis Gwarancyjny stwierdzi na piśmie, że usunięcie wady jest niemożliwe;

- b) produkt nie podlega naprawie, tylko wymianie bez dokonywania naprawy.
8. O ile taki sam produkt jest nieosiągalny, może być wydany nowy produkt o nie gorszych parametrach.
  9. Decyzja Centralnego Serwisu Gwarancyjnego odnośnie zasadności zgłaszanych usterek jest decyzją ostateczną.
  10. Gwarancją nie są objęte:
    - a) wadliwe działanie lub uszkodzenia spowodowane niewłaściwym użytkowaniem lub używaniem produktu niezgodnie z przeznaczeniem, instrukcją obsługi lub przepisami bezpieczeństwa. W szczególności profesjonalne użytkowanie amatorskich narzędzi Black & Decker powoduje utratę gwarancji;
    - b) wadliwe działanie lub uszkodzenia spowodowane przeciążeniem narzędzia, które prowadzi do uszkodzeń silnika, przekładni lub innych elementów a także stosowaniem osprzętu innego niż zalecany przez Black & Decker;
    - c) mechaniczne uszkodzenia produktu i wywołane nimi wady;
    - d) wadliwe działanie lub uszkodzenia na skutek działania pożaru, powodzi, czy też innych klęsk żywiołowych, nieprzewidzianych wypadków, korozji, normalnego zużycia w eksploatacji czy też innych czynników zewnętrznych;
    - e) produkty, w których naruszone zostały plomby gwarancyjne lub, które były naprawiane poza Centralnym Serwisem Gwarancyjnym lub były przerabiane w jakikolwiek sposób;
    - f) osprzęt eksploatacyjny dołączony do urządzenia oraz elementy ulegające naturalnemu zużyciu.
  11. Centralny Serwis Gwarancyjny, firmy handlowe, które sprzedały produkt, nie udzielają upoważnień ani gwarancji innych niż określone w karcie gwarancyjnej. W szczególności nie obejmują prawa klienta do domagania się zwrotu utraconych zysków w związku z uszkodzeniem produktu.
  12. Naprawa lub wymiana produktu na podstawie niniejszej gwarancji nie powoduje przedłużenia lub odnowienia okresu gwarancji. Okres gwarancji rozpoczyna się od daty zakupu, a kończy się 24 miesiące później.
  13. Gwarancja nie wyłącza, nie ogranicza ani nie zawieszają uprawnień kupującego wynikających z przepisów o rękojmi za wady rzeczy sprzedanej.

Gwarant: Stanley Black & Decker Polska Sp. z o.o  
ul. Prosta 68, 00-838 Warszawa.

Wszystkie reklamacje gwarancyjne rozpatrywane są przez:

**Centralny Serwis Gwarancyjny ERPATECH**  
**ul. Bakaliowa 26, 05-080 Mościska**  
**tel.: (22) 431-05-05; serwis@erpatech.pl**

**CZ** ZÁRUČNÍ LIST

**PL** KARTA GWARANCYJNA

**H** JÓTÁLLÁSI JEGY

**SK** ZÁRUČNÝ LIST



**CZ** měsíců  
**H** hónap

**24**

**PL** miesiące  
**SK** mesiacov

<b>CZ</b> Výrobní kód	Datum prodeje	Razítko prodejny Podpis
<b>H</b> Gyári szám	A vásárlás napja	Pecsét helye Aláírás
<b>PL</b> Numer seryjny	Data sprzedaży	Stempel Podpis
<b>SK</b> Číslo série	Dátum predaja	Pečiatka predajne Podpis

CZ

Adresy servisu  
Band Servis  
Klásterského 2  
CZ-140 00 Praha 4  
Tel.: 00420 244 403 247  
Fax: 00420 241 770 167

Band Servis  
K Pasekám 4440  
CZ-76001 Zlín  
Tel.: 00420 577 008 550,1  
Fax: 00420 577 008 559  
<http://www.bandservis.cz>

H

FIXIT Hungary Kft.  
3526 Miskolc Zsolcai kapu 9-11. / 49  
RMA system: <http://rma.fixit-service.com>  
E-mail: [blackanddecker@hu.fixit-service.com](mailto:blackanddecker@hu.fixit-service.com)  
Tel: +36 46 500 385

PL

Centralny Serwis Gwarancyjny  
ERPATECH  
ul. Bakaliowa 26  
05-080 Mościska  
Tel.: (22) 431-05-05  
[serwis@erpatech.pl](mailto:serwis@erpatech.pl)

SK

Adresa servisu  
Band Servis  
Paulínska ul. 22  
SK-91701 Trnava  
Tel.: 00421 335 511 063  
Fax: 00421 335 512 624

CZ Dokumentace záruční opravy

PL Przebieg napraw gwarancyjnych

H A garanciális javítás dokumentálása

SK Záznamy o záručných opravách

CZ	Číslo	Datum příjmu	Datum zakázky	Číslo zakázky	Závada	Razítko Podpis
H	Sorszám	Bejelentés időpontja	Javítási időpont	Javítási munkalapszám	Hiba jelleg oka	Pecset Aláírás
	Jótállás új határideje					
PL	Nr.	Data zgłoszenia	Data naprawy	Nr. zlecenia	Przebieg naprawy	Stempel Podpis
SK	Číslo dodávky	Dátum nahlásenia	Dátum opravy	Číslo objednávky	Popis poruchy	Pečiatka Podpis