

BLACK & DECKER®

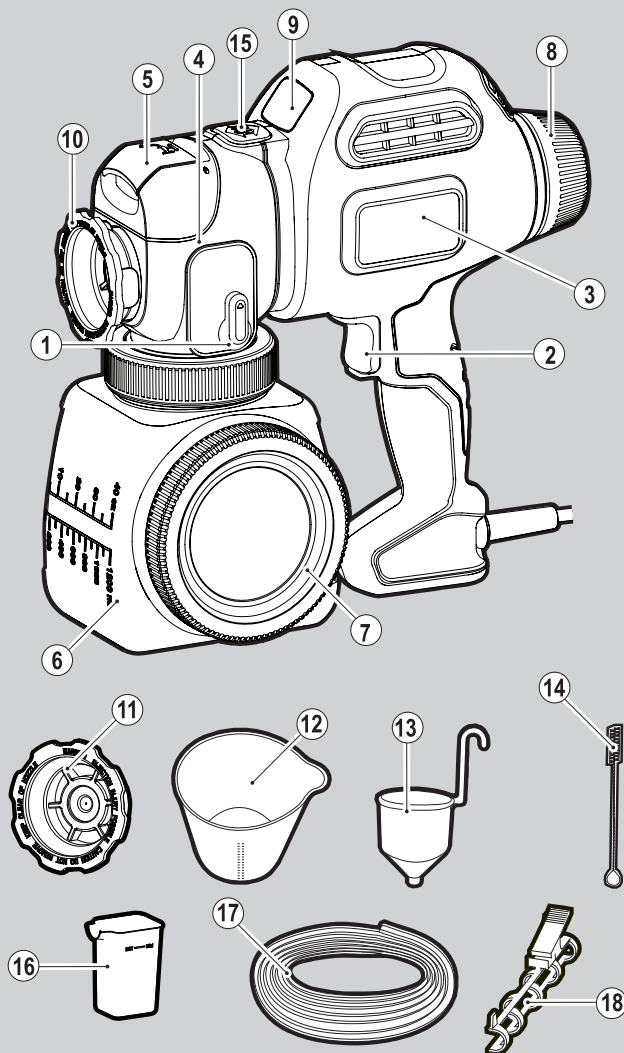

370719-42 BLT

www.blackanddecker.eu

BDPS200
BDPS400
BDPS600

Eesti keel	(Originaaljuhend)	8
Lietuvių	(Originalių instrukcijų vertimas)	17
Latviešu	(Tulkojums no rokasgrāmatas oriģinālvalodas)	27
Русский язык	(Перевод с оригинала инструкции)	37

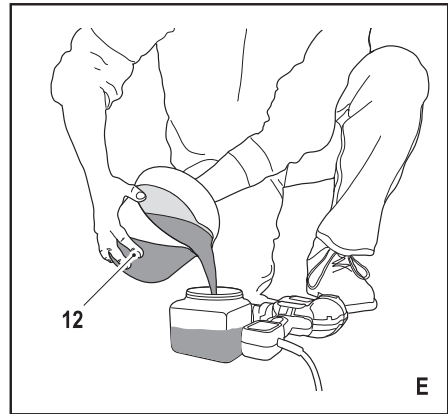
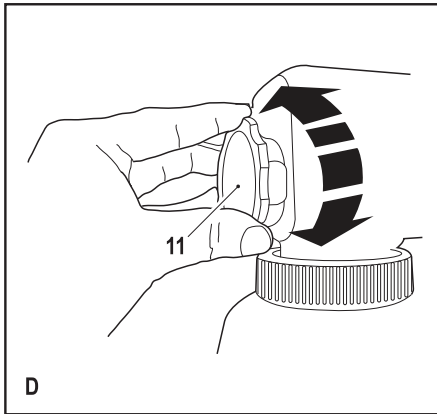
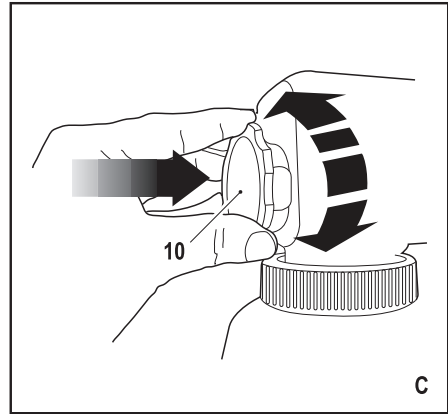
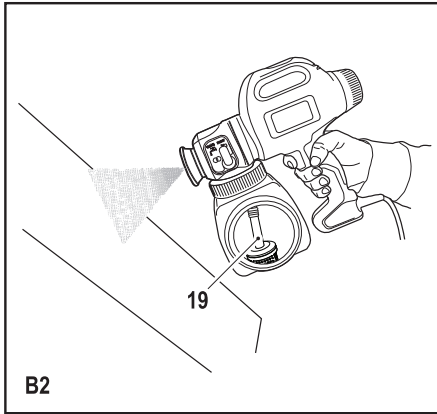
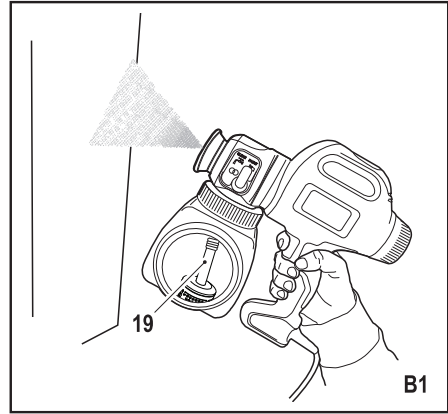
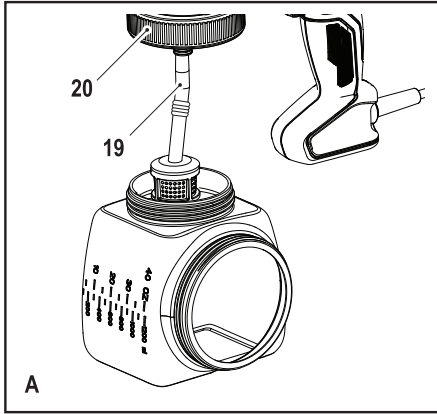

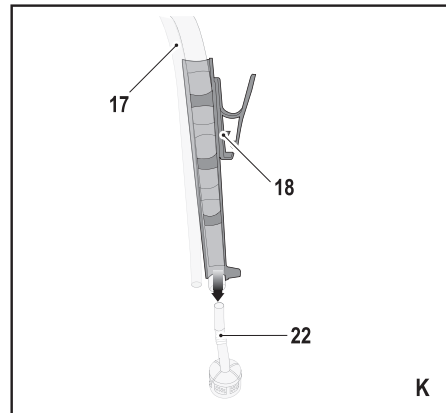
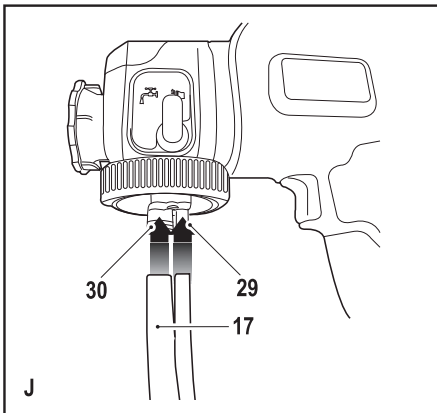
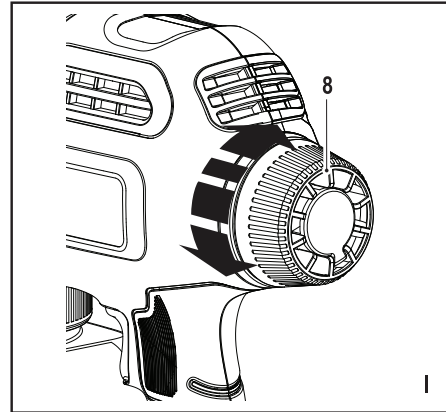
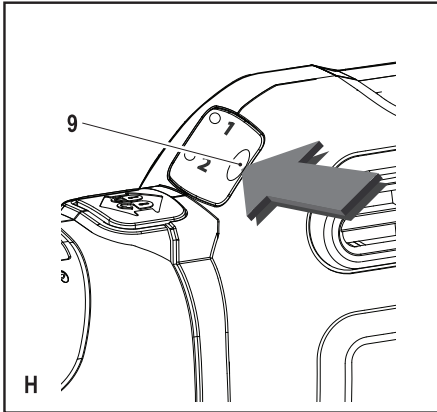
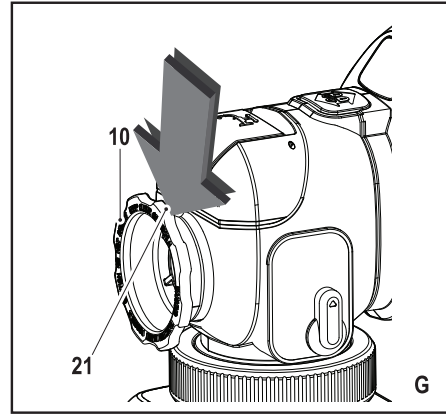
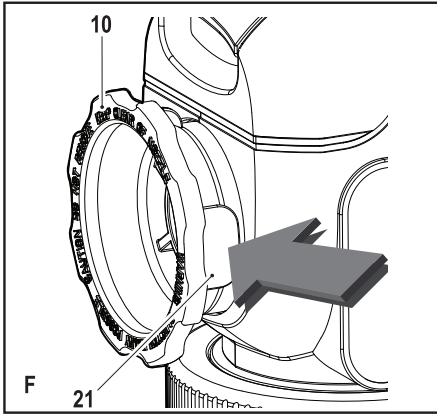

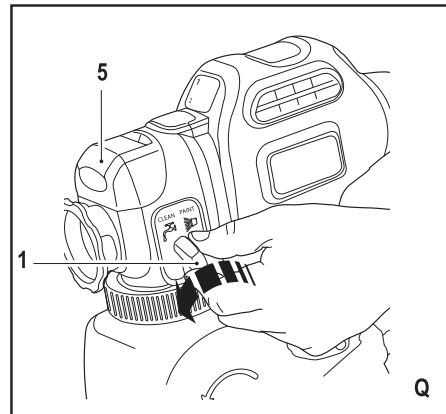
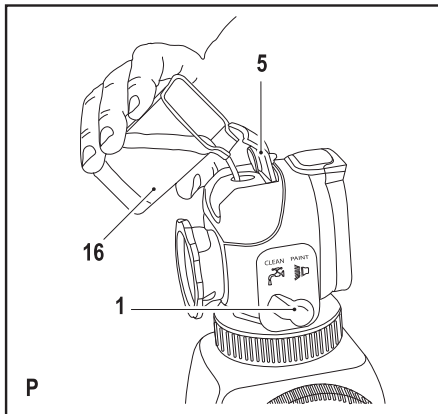
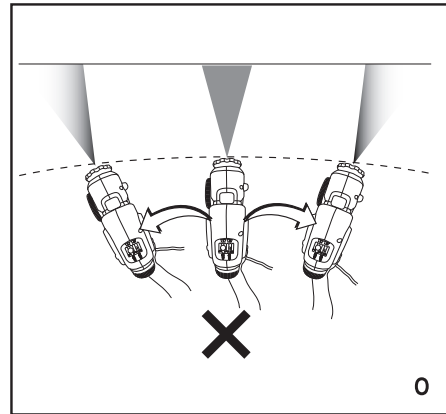
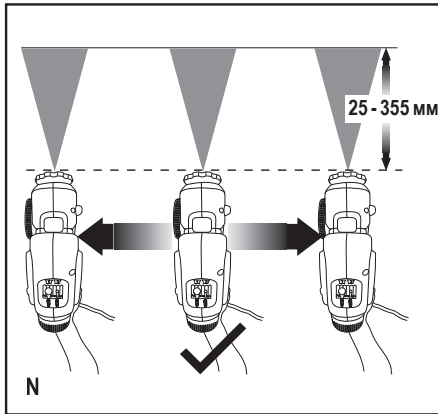
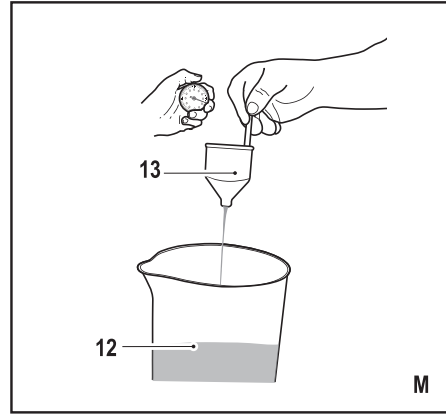
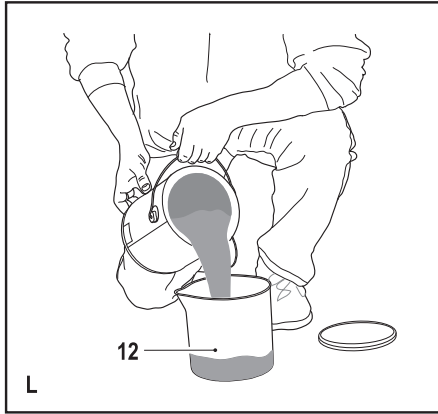

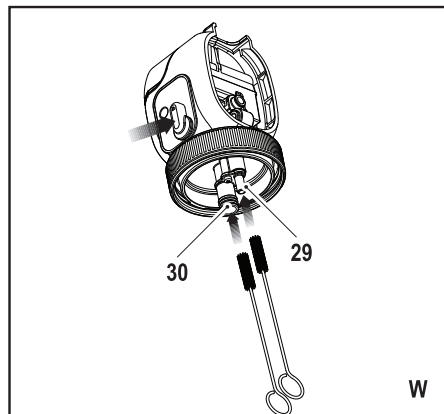
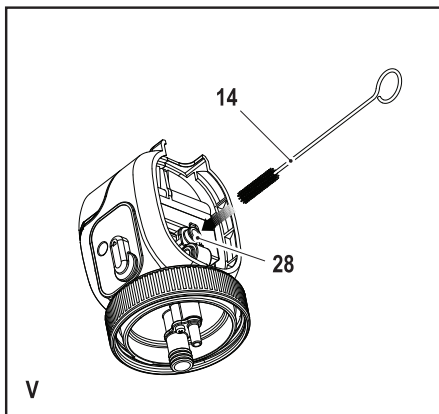
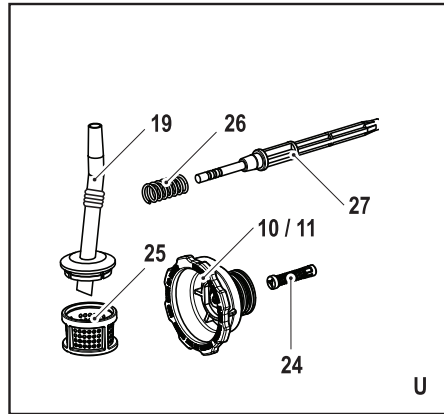
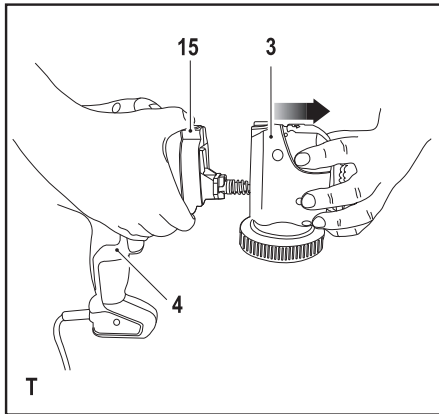
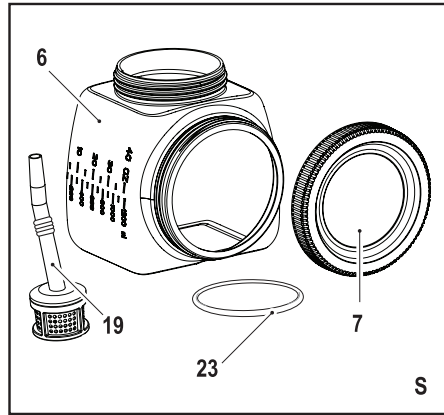
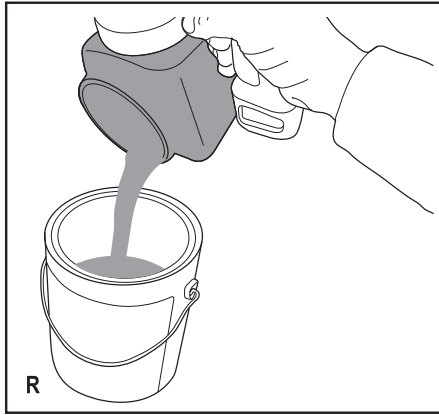

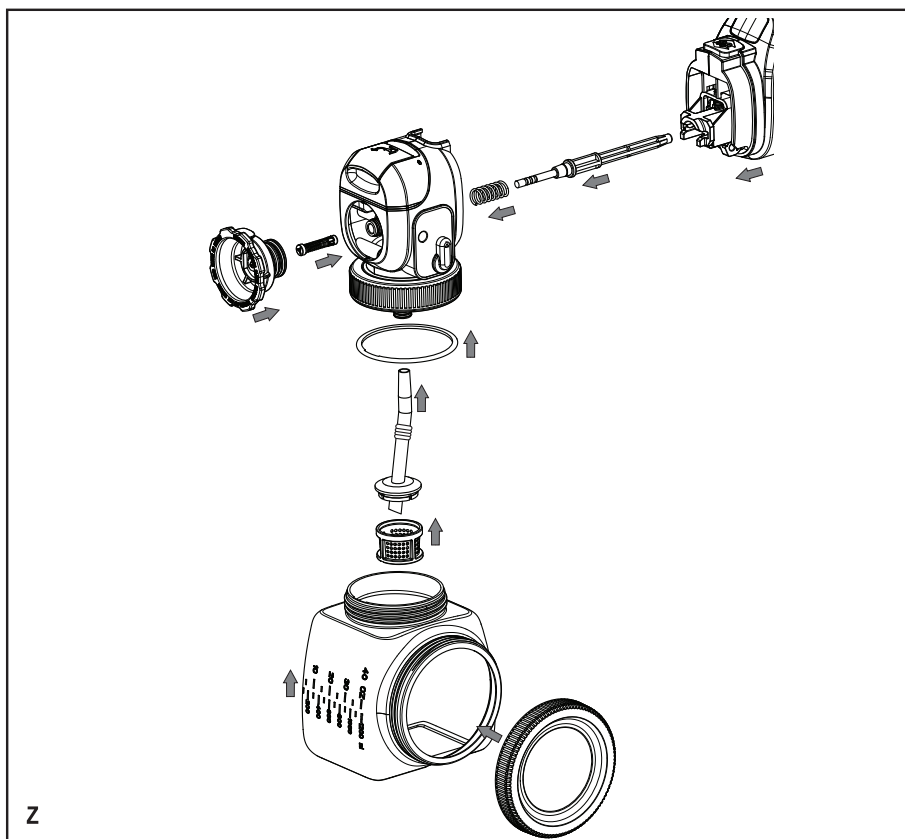
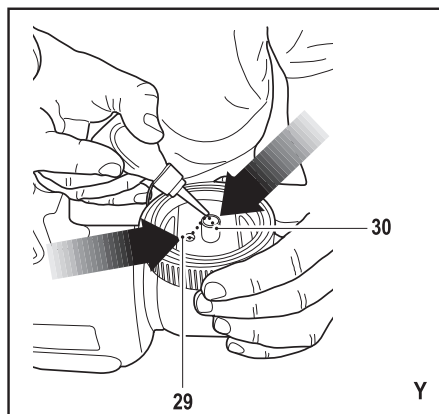
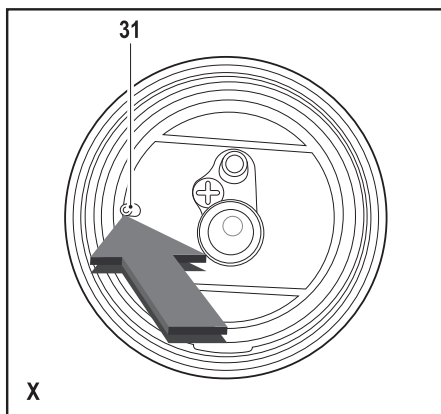

Sihtotstarbeline kasutamine

Teie Black & Deckeri värvipritsisüsteem on mõeldud lahuse- ja veepõhiste värvide pihustamiseks, viimistlemiseks, kruntimiseks, peenviimistluseks, lakkimiseks ja puidukaitsevahendite pealekandmiseks. Elektritööriist ei ole mõeldud söövitavate lahustite, happeliste pindamismaterjalide, teralist pindamismaterjalide või tahkete ainete pihustamiseks. See tööriist on mõeldud vaid tavakasutuseks.

Ohutuseeskirjad

Üldised hoiatused elektritööriistade kasutamisel



Hoiatus! Lugege hoiatusi ja juhendeid. Kõigi juhiste täpne järgimine aitab vältida elektrilöögi, tulekahju ja/või raske kehavigastuse ohtu.

Hoidke kõik hoiatused ja juhised tuleviku tarvis alles.

Kõigis järgmistes hoiatuses toodud väljend „elektritööriist“ viitab võrgutoitega (juhtmega) või akutoitega (juhtmeta) elektritööriistale.

1. Tööpiirkonna ohutus

- Veenduge, et tööala on puhas ja piisava valgustusega.** Korrast ära ja pimedad tööalad võivad põhjustada õnnetusi.
- Ärge kasutage elektritööriistu plahvatusohtlikus keskkonnas, näiteks tuleohtlike vedelike, gaaside või tolmu läheduses.** Elektritööriistad tekitavad sädemeid, mis võivad süüdata tolmu või auru.
- Hoidke lapsed ja kõrvalised isikud elektritööriistaga töötamise ajal eemal.** Tähelepanu hajumisel võite kaotada kontrolli tööriista üle.

2. Elektriohutus

- Elektritööriista pistikud peavad vastama vooluvõrgule.** Ärge kunagi muutke pistikut mis tahes moel. Ärge kasutage maandatud elektritööriistade puhul adapter-pistikut. Muutmata pistikud ja sobivad pistikupesad vähendavad elektrilöögi ohtu.
- Vältige maandatud pindade puudutamist (nt torud, radiaatorid, pliidid ja külmkapid).** Kui olete on maandatud, suureneb elektrilöögi oht.
- Elektritööriistad ei tohi sattuda vihma ega niiskuse kätte.** Elektritööriista sattunud vesi suurendab elektrilöögi ohtu.
- Ärge kahjustage toitejuhet.** Ärge kunagi kasutage seadme toitejuhet selle kandmiseks, tõmbamiseks või pistiku eemaldamiseks seinakontaktist. Kaitske juhet kuumuse, õli, teravate nurkade ja liikuvate osade eest.

Kahjustatud või sassis juhtmed suurendavad elektrilöögi ohtu.

- Kui töotate elektritööriistaga välitingimustes, kasutage õues kasutamiseks sobivat pikendusjuhet.** Välitingimustesse sobiva pikendusjuhtme kasutamine vähendab elektrilöögi riski.
- Kui elektritööriista niisketes tingimustes kasutamine on vältimatu, kasutage lekkevoolukatset.** Rikkevoolukatsete kasutamine vähendab elektrilöögi ohtu.

3. Isiklik ohutus

- Säilitage valvsus, jälgige mida teete ja kasutage elektritööriista mõistlikult.** Ärge kasutage elektritööriista väsimuse korral või alkoholi, narkootikumide või arstimate mõju all olles. Kui elektritööriistaga töötamise ajal tähelepanu kas või hetkeks hajub, võite saada raskeid kehavigastusi.
 - Kandke isikukaitsevahendeid. Kandke alati kaitseprille.** Isikukaitsevahendid, nagu tolmu mask, libisemiskindlad jalanõud, kiiver või kõrvakaitsevahendid, vähendavad õigetes tingimustes kasutades isikuvigastusi.
 - Vältige seadme ootamatut käivitumist.** Veenduge, et enne tööriista vooluvõrku ja/või aku külge ühendamist on käivituslülitil väljalülitatud asendis. Kandes tööriista sõrmlülitil või ühendades vooluvõrku tööriista mille lüliti on tööasendis kutsub esile õnnetusi.
 - Eemaldage enne elektritööriista sisselülitamist reguleerimis- ja nutrivõtmed.** Tööriista pöörleva osa külge jäetud nutrivõti või mõni muu võti võib tekitada kehavigastusi.
 - Ärge küünitage. Seiske kogu aeg kindlas asendis ja säilitage tasakaal.** See tagab parema kontrolli tööriista üle ettearvamatutes situatsioonides.
 - Kandke nõuetekohast riietust.** Ärge kandke lotendavaid rõivaid ega ehteid. Hoidke juuksed, riided ja kindad eemal liikuvatest osadest. Laiad riided, ehted või pikad juuksed võivad jääda liikuvate osade vahele.
 - Kui seadmetega on kaasas tolmueraldusliidesed ja kogumisseadmed, veenduge, et need on ühendatud ja õigesti kasutatavad.** Tolmukogumisseadme kasutamine võib vähendada tolmu seotud ohte.
- #### 4. Elektritööriista kasutamine ja hooldus
- Ärge koormake elektritööriista üle.** Kasutage konkreetseks otstarbeks sobivat elektritööriista. Elektritööriist töötab paremini ja ohutumalt võimsusel, mis on tööks ette nähtud.

- b. Ärge kasutage elektritööriista, kui seda ei saa lülitist sisse ja välja lülitada. Elektritööriist, mida ei saa juhtida lülitist, on ohtlik ja vajab remonti.
- c. Enne seadme reguleerimist, tarvikute vahetamist või hoiulepanekut ühendage elektritööriist vooluvõrgust välja ja/või eemaldage aku. Selline käitumine vähendab riski masina ettenägematu käivitumise näol.
- d. Hoidke elektritööriistu kasutusvälisel ajal väljaspool laste käeulatus ning ärge lubage elektritööriistaga töötada kõrvalistel isikutel, kes pole elektritööriista ja käesoleva juhendiga tutvunud. Oskamatutes kätes võivad elektritööriistad olla väga ohtlikud.
- e. Elektritööriista tuleb hoida heas seisukorras. Kontrollige, et liikuvad osad sobivad kokku ja ei kiilu kinni, osad oleksid terved ja kõiki muid tööriista tööd mõjutada võivaid tingimusi. Kahjustuste korral laske tööriista enne edasist kasutamist remontida. Paljud õnnetused on põhjustatud halvasti hooldatud tööriista tõttu.
- f. Hoidke lõiketerad teravate ja puhastena. Õigesti hooldatud, teravate servadega lõikeriistad kiiluvad väiksema tõenäosusega kinni ja neid on lihtsam juhtida.
- g. Kasutage elektritööriista, tarvikuid ja otsikuid vastavalt juhiste, arvestades töötingimusi ja teostatava töö iseloomu. Kasutades tööriista mitte sihtotstarbeliselt võib lõppeda raskete tagajärgedega.
5. Hooldus
- a. Laske tööriista regulaarselt hooldada kvalifitseeritud remonditöökojas ja kasutage ainult originaalvaruosi. Nii tagate tööriista ohutuse.

Täiendavad ohutusekirjad

Hoiatus!

- ♦ Enne seadme kasutamist lugege kõiki kasutus- ja ohutusjuhendeid.
- ♦ Järgige kõiki asjakohaseid kohalikke ja riiklikke regulatsioone, mis on seotud ventilatsiooni, tuleohutuse ja seadme käitamisega.
- ♦ Hoidke värviplitsi lastele kättesaamatus kohas.
- ♦ Pikemaajalisel käitamisel on soovitatav kasutada kuulmiskaitseid.
- ♦ Vältimaks osakeste sattumist silma, kasutage kaitseprille.

Ohtlikud aured

Putukatõrjevahendid ja muud materjalid võivad olla sissehingamisel mürgised ning põhjustada iiveldust, teadvuse kaotust ja mürgistust.

- a. Kui on aurude sissehingamise oht, kasutage respiraatorit või maski. Lugege kõiki pihustatava materjali ja maskiga seotud juhiseid, et võtta vajadusel tarvitusele kaitsemeetmed vältimaks kahjuke aurude sissehingamist.

Värviplitside täiendavad ohutusjuhised

Hoiatus!

- ♦ Veenduge, et seadme kasutaja on lugenud ja mõistab kõiki ohutusjuhendeid ja muud teavet selles kasutusjuhendis.
- ♦ Ärge kasutage pitsis isekuumenevaid leeliselisi (aluselisi) või söövitavaid (happelisi) vedelikke; need võivad söövitada metalloosi või nõrgendada voolikut ja tihendeid.
- ♦ Ärge kasutage pitsis kuumi või keevaid vedelikke kuna need võivad nõrgestada paaki ja voolikut.
- ♦ Pärast pitsi kasutamist ärge jätke paaki pihustusmaterjali või selle jääke.
- ♦ Seadme käitamisel ärge suitsetage ning veenduge, et läheduses poleks sädemeid ega lahtist tuld.
- ♦ Enne igat seadme kasutuskorda teostage seadme põhjalik ülevaatus nii seest- kui ka väljastpoolt.
- ♦ Pärast igat kasutuskorda tühjendage ja puhastage paak ning voolikud vastavalt juhistele.
- ♦ Tuleohtlike materjalide pihustamisel ärge kasutage püstolit.
- ♦ Ärge pihustage materjale millega kaasnevad ohud on teile ebaselged.
- ♦ Kasutage ainult mittesüttivaid vedelikke.
- ♦ Tuleohtlike materjalide pihustamisel ärge kasutage puhastuspüstoleid.

Isiklik ohutus

- a. Kemikaalide käitlemisel peab kasutama täiendavaid isikukaitsevahendeid nagu selleks ette nähtud kindaid ja maski või respiraatorit. Õigetes oludes kasutatavad kaitsevahendid vähendavad isikuvigastusi.
- b. Ärge pihustage materjale endale, teistele isikule või loomadele. Hoidke käed ja muud kehaosad eemal väljalaskevast. Kui pihustusmaterjal läbib naha, pöörduge koheselt arsti poole. Pihustatav materjal võib läbib naha ja sattuda teie kehasse.

- c. Ärge kohelge naha läbistamist kui löikehaava.** Pihusti võib teie kehasse süstida mürgiseid aineid ja põhjustada seeläbi tõsiseid kehavigastusi. Sellisel juhul pöörduge koheselt arsti poole.
- d. Olge ettevaatlikud kõikide ohtude suhtes, mida kätkeb endas pihustatav materjal. Tutvuge pihustatava materjali pakendil olevate märgistustega või selle tootja poolt tarnitud teabega, sh isikukaitsevahendid puudutavate nõuetega.** Tootja juhiseid peab järgima, et vähendada tule- ja isikuvigastuste ohtu mida võivad põhjustada mürkained, kantserogeenid jne.

Kõrvaliste isikute ohutus

- ♦ See seade pole mõeldud kasutamiseks isikute (k.a lapsed) poolt, kellel on vähendatud füüsiline, sensoorne või vaimne võimekus, kellel puuduvad vastavad teadmised ja kogemused, v.a juhul, kui nende ohutuse eest vastutav isik on andnud neile seadme ohutuks kasutamiseks juhiseid ja teostab järelvalvet.
- ♦ Lapsi tuleb jälgida, et nad ei mängiks seadmega.

Muud riskid.

Tööriista kasutamisel, mis pole lisatud kaasasolevatesse hoiatustesse, võivad kaasnedä täiendavad riskid. Need ohud võivad tekkida väärkasutamisest, pikemaajalisest kasutamisest jne.

Vaatamata asjakohaste ohutusnõuete järgimisele ja ohutusseadmete kasutamisel ei õnnestu teatavaid riske vältida. Need on järgmised.

- ♦ Liikuvate osade puudutamisest tekitatud vigastused.
- ♦ Kuumenenud osade puudutamisest tekitatud vigastused.
- ♦ Osade või tarvikute vahetamisest tekitatud vigastused.
- ♦ Seadme pikaaegsest kasutamisest tekkinud vigastused. Kui kasutate seadet pikemalt, veenduge, et teete regulaarseid puhkepause.

Vibratsioon

Tehnilistes andmetes ja vastavusdeklaratsioonis märgitud vibratsioonitaseme väärtus on mõõdetud kooskõlas standardi 60745 näidatud standardse katsemeetodiga ja seda võib kasutada ühe tööriista võrdlemiseks teisega. Deklareeritud vibratsioonitaseme väärtust võib kasutada kokkupuute esmaseks hinnanguks.

Hoiatus! Vibratsioonitaseme väärtus võib elektritööriista tegelikul kasutamisel olenevalt viisist erineda deklareeritud väärtusest. Vibratsioonitase

võib tõusta kõrgemale näidatud tasemest. Vibratsioonitaseme hindamisel ohutusmeetmete määramiseks, mis on nõutud standardi 2002/44/EÜ poolt isikute kaitsmiseks, kes töötavad pidevalt elektritööriistadega, peab arvesse võtma kasutamise tingimusi ja tööriista kasutamise viisi, k.a arvestama töötükli kõikide osadega, nagu aeg, millal tööriist on välja lülitatud ja tühijooksuaeg koos käivitamisega.

Seadme tähistused

Tööriistal on kasutatud järgmisi sümboleid:



Hoiatus! Vigastuste ohu vähendamiseks lugege kasutusjuhendit tähelepanelikult.



Hoiatus! Seade ei tohi puuduta kokku vihma või kõrge niiskustasemega.



Hoiatus! Hoidke kõrvalseisjad eemal.



Hoiatus! Kandke tööriista käitamisel kaitseprille.



Hoiatus! Kandke respiraatorit või maski.



Hoiatus! Kasutage ainult mittesüttivaid vedelikke.

Elektriohutus



Hoiatus! See toode peab olema maandatud.

Kontrollige alati, et akupinge vastaks andmesildile märgitud väärtusele.

Elektripistikud peavad vastama volulüvõrgule. Ärge kunagi muutke pistikut mis tahes moel. Muutmata pistikud ja sobivad pistikupesad vähendavad elektrilöögi ohtu.

- ♦ **Kui toitejuhe on kahjustatud, tuleb lasta see ohutuse tagamiseks tootjal või volitatud Black & Deckeri hoolduskeskusel välja vahetada.**

Pikenduskaablid ja 1. klassi toode

- ♦ **Kuna seade on 1. klassi toode ja maandatud, peab kasutama 3-soonelist pikenduskaablit.**
- ♦ **Kuni 30 m (100 ft) pikenduskaablit saab kasutada ilma võimsuskaota.**
- ♦ Elektriohutuse parandamiseks võib kasutada ka ülitundlikku 30 mA rikkevoolukaitset (RCD).

Omadused

Sellel seadmehel on järgnevad omadused või osa neist.

1. Kiirpuhastushoob
2. Pihusti päästik
3. Pihusti
4. Toitesead
5. Kiirpuhastushoob
6. Küljelt täidetav kanister
7. Kaas
8. Pealevoolu juhthoob
9. Kiiruselüliti
10. Roheline ventilaatoriga pihustusotsik (ainult mudelid BDPS400 ja BDPS600)
11. Sinine koonusotsik
12. Segamislõu (ainult mudelil BDPS600)
13. Viskoosustops
14. Puhastushari
15. Pihusti vabastamise nupp
16. Kiirpuhastuse täitetops (ainult mudelil BDSP600)
17. Värvipurgi klamber (ainult mudelil BDSP600)
18. Pealevool tinavoolikusse (ainult mudelil BDSP600)

Kokkupanek

Hoiatus! Enne kokkupanekut veenduge, et tööriist on väljalülitatud ja pistikust väljas.

Küljelt täidetava kanistri paigaldamine (joon. A)

Küljelt täidetav kanister on loodud nii, et see sobitub oma kohale ainult ühel viisil.

- ♦ Joondage küljelt täidetav kanister (6) altpoolt saatetoriga (19) nii, et kaas (7) oleks vasakul.
- ♦ Lükake küljelt täidetav kanister (6) oma kohale.
- ♦ Pingutage lukustusrõngas (20) keerates seda tugevalt päripäeva.

Märkus. Veenduge, et lukustusrõngas on pingul ja küljelt täidetav kanister on kinnitatud turvaliselt oma kohale.

Saatetoru paigaldamine (joon. B1 ja C2)

Saatetoru saab joondada nii, et see on ühel joonel värvimistöödega; see aitab vähendada kanistri täitmissagedust.

- ♦ Kui pihustate suunaga ülespoole või otse, asetage saatetoru (joon. B) suunaga kanistri tagumisse ossa.
- ♦ Kui pihustate suunaga allapoole, asetage saatetoru (joon. B) suunaga kanistri tagumisse esiossa.

See võimaldab töötamist kauem, ilma et oleks vajalik kanistri täitmine.

Pihustusotsiku paigaldamine ja eemaldamine (joon. C ja D)

Rohelise ventilaatoriga pihustusotsiku paigaldamine. (Kui on seadmega kaasas)

- ♦ Keerake otsik (10) 6–8 täispöördega spindlile.
- ♦ Vajutage otsikule (10) ja jätkake päripäeva pöörämist kuni see on kinnitunud.

Märkus. Veenduge, et pihustusotsik keermestati käsitsi. Kui otsik pole korralikult kinnitatud, võib see põhjustada lekkeid või kahjustada otsikut.

Rohelise ventilaatoriga pihustusotsiku eemaldamine. (Kui on seadmega kaasas)

- ♦ Vajutage otsikule (10) ja keerake seda vastupäeva.

Sinise koonusekujulise pihustusotsiku paigaldamine.

- ♦ Keerake otsik (11) päripäeva spindlile, kuni see kinnitub oma kohale.

Märkus. Veenduge, et pihustusotsik keermestati käsitsi. Kui otsik pole korralikult kinnitatud, võib see põhjustada lekkeid või kahjustada otsikut.

Sinise koonusekujulise pihustusotsiku eemaldamine.

- ♦ Keerake otsikut (11) vastupäeva.

Kanistri täitmine (joon. F)

- ♦ Veenduge, et küljelt täidetav kanister (6) on värvipritsi külge korralikult kinnitatud.
- ♦ Asetage värviprits küljele maha nii, et kanister oleks suunaga ülespoole.
- ♦ Valage lahjendatud ja kurnatud pihustusmaterjal kanistrisse.

Märkus. Kasutage seadmega kaasasolevat segamislõu, et kallata pihustusmaterjal kanistrisse.

- ♦ Vajadusel puhastage kanister ja pihusti, eemaldage sinna sattunud jääkvedelikud.
- ♦ Sulgege kanistri ava kaanega. Kontrollige kaant ja veenduge, et see on korralikult suletud enne kui tõstate värvipritsi maast üles.

Kasutamine

Sisse- ja väljalülitamine

Pihusti lülitatakse sisse ja välja kasutades pihusti päästikut.

- ♦ Pihusti sisselülitamiseks vajutage pihusti päästikut (2).
- ♦ Pihusti väljalülitamiseks vabastage pihusti päästik (2).

Hoiatus! Ärge suunake värvipritsi ühegi oma kehaosa suunas.

Pihustusseadete reguleerimise ajal ärge vajutage

kunagi pritsi päästikut.

Pihustumustri valimine (joon. F ja G) (ainult mudelitel BDPS400 ja BDPS600)

Selle pihustiga on tarnitud 2 otsikut, millega on võimalik luua 3 erinevat pihustumustrit. .



Roheline otsik – horisontaalne lame juga
– liiguta juga üles ja alla.



Roheline otsik - vertikaalne lame juga -
liigutage juga küljelt-küljele.



Sinine otsik – ringjuga – nurkadele, ser-
vadele ja kitsastele kohtadele.

- ♦ Koonusekujulise pihustumustri valimiseks paigaldage koonusotsik.
- ♦ Selleks, et valida horisontaalset ventilaatoriga pihustumustrit, paigaldage ventilaatoriga roheline pihustusotsik ja keerake otsik nii, et joa indikaatori märgised (21) oleksid vertikaalasesendis (joon. F).
- ♦ Selleks, et valida vertikaalset ventilaatoriga pihustumustrit, paigaldage ventilaatoriga roheline pihustusotsik ja keerake otsik nii, et joa indikaatori märgised (21) oleksid horisontaalasesendis (joon. G).

Hoiatus! Ärge suunake värvipritsi ühegi oma kehaosa suunas.

Pihustusseadete reguleerimise ajal ärge vajutage kunagi pritsi päästikut.

Kahekiiruseline juhtlüliti (joon. H) (ainult mudelil BDPS600)

Teie pihustil on kaks erinevat kiiruseseadet.

- ♦ Kiiruste vahetamiseks vajutage kiiruseseadise lülitit (9). LED-märgutuli näitab seadistusi 1 või 2.
- ♦ Kui kasutatakse kiiruseseadet 1, seadistage voolukontrolli hoob (8) madalamasse või keskmisesse asendisse (1–5).
- ♦ Kui kasutatakse kiiruseseadet 2, seadistage voolukontrolli hoob (8) keskmisesse või kõrgemasse asendisse (5–9).

Kasutage madalama kiiruse seadistust (seadistus 1), et saavutada suuremat kontrolli pihustusjoa üle; kõrgem kiiruse seadistus (seadistus 2) võimaldab katta suurema pinna lühikese aja jooksul.

Madalam kiiruse seadistuse tase võimaldab töötada tööpinna lähemal ja vähendada üle etteantud tööpiirde pihustamist. Madalamad seadistused toimivad paremini kergemate või paremini voolavate

värvidega nagu lausvärvid ja lakid.

Raskemad värvid nagu veepõhine lateksvärv nõuab kõrgema seadistuse (seadistus 2) kasutamist

Kasutage samaaegselt kiirusekontrolli seadistust ja voolutugevuse kontrolli hooba, et testida pihustatava materjali omadusi.

Pealevoolu juhthoob (joon. I)

Pealevoolu juhthoob reguleerib pihustatava vedeliku hulka.

- ♦ Vedeliku hulga suurendamiseks keerake hooba (8) päripäeva
- ♦ Vedeliku hulga vähendamiseks keerake hooba (8) vastupäeva.

Märkus. Enne seadme kasutamist testige alati eelnevalt pihustumustrit mõnel papitükil või muul sarnasel materjalil. Alustuseks seadke pealevoolu juhthoob kõrgeimale tasemele. Kui pealevool peaks olema väiksem, reguleerige pealevoolu hooba. Raskemate ja tihedamate materjalide värvimisel peaks kasutama kõrgemaid seadeid vahemikus 7–9. Vedelamate materjalide pihustamine peaks toimuma madalamatel seadetel nagu 1–3.

Märkus. Kui pealevoolu juhthoob on alumises asendis, liigub päästik minimaalselt või üldse mitte. Liigutage pealevoolu juhthooba (päripäeva), et suurendada päästiku liikumisruumi.

Pealevool tinavoolikust (joon. J ja K) (ainult mudelil BDPS600)

Mudelil BDPS600 on võimalik kasutada ilma küljelt täidetava kanistri.

Kasutades režiimi „pealevool tinavoolikust“, toimub värvi pealevool seadmesse otse värvianumast.

- ♦ Eemaldage küljelt täidetav kanister (6), saatoru (19) ja filter (25).
- ♦ Lükake imuritoru sissevõtuavasse (30) ja tagasivooluavadesse (29).
- ♦ Tõmmake voolik eemale vastassuunast ja lükake suurem voolik (17) täielikult läbi kanistri kinniti (18), seejärel üle tække saatoru (19) tække (22).
- ♦ Asetage imuritoru materjali anumasse ja kinnitage anum küljele. Kontrollige, et imuritoru ulatuks täielikult materjalikonteinerisse.

Vedelmaterjalide ettevalmistamine (joon. L ja M)

Märkus. Veenduge, et kasutatavat materjali oleks võimalik puhastada kas tärpentiniga või värvilahustiga (õlipõhistel värvidel) või sooja vee ja seebi lahusega (veepõhistele värvidele). Põrandate ja muude esemete kaitsmiseks värvimisalal kasutage mööblikaitsmeid.

Enne värvipritsis kasutamist võib olla vajalik värvi

lahjendamine. Lahjendamisel järgige toote pakendil välja toodud soovitusi ja nõudeid õige lahjendi kasutamisel.

Hoiatus! Ärge kasutage materjale, mille süttimis-temperatuur on madalam kui 55 °C.

Märkus. Seadmega on kaasas segamismõõdu (12) (ainult mudelil BDPS600), millega saab pihustamiseks mõeldud värvi lahjendada ja mõõta (joon. K).

Märkus. Seadmega on kaasas viskoosustops (13), millega on võimalik mõõta kulumaterjali kulu.

- ♦ Enne viskoosuse mõõtmist segage värv põhjalikult.
- ♦ Asetage viskoosustops (13) värvi sisse ja täitke tops (13) täielikult.
- ♦ Hoidke viskoosustopsi (13) materjalianuma kohal ning mõõtko aega, mis kulub mis kulub materjali väljavoolamiseks või tervikliku väljavoolu katkemiseni viskoosustopsi põhjast (13) (2 minutit või vähem) (joon. M). See on „voolavusaeg“. Vt. erinevate materjalide vedeldusandmeid vedeldustabelist.
- ♦ Kui materjal vajab vedeldamist, lisage tootja soovitatud vedeldajat.
- ♦ Selle seadmega on võimalik pihustada lateksvärvi, samas võib olla vajalik materjali vedeldamine. Mõningatel juhtudel võib osutuda vajalikuks vedeldada materjali üle tootja soovitatud normide, täpsemat infot vaadake värvitootja kasutusjuhenditest. Kui värv on liiga paks ja seda pole võimalik pihustada, kasutage sobivad vedeldusmaterjali. Vedeldusmaterjali peaks lisama 5% kauba võrdeliselt värvi hulga seni, kuni värv voolab läbi värvipüssi, ning lõpptulemus on ühtlane ja rahuldav.

Vedeldustabel

Pihustusmaterjal	Vooluaeg
Läbipaistvad ja poolläbipaistvad värvid ja lakid	Vedeldamine pole vajalik
Õlipõhised värvid, lakid ja polüuretaanid	(Voolavusaeg vähem kui 2 minutit)
Veepõhised lausvärvid	Võivad vajada vedeldamist
Veepõhised värvid või lateksvärvid	(Voolavusaeg enam kui 2 minutit)

Märkus. Ei soovitata tekstuurvärvidele

Nõuanded optimaalseks kasutamiseks

Ettevalmistamine

- ♦ Enne kasutamist segage ja filtreerige materjal.
- ♦ Parima lõpptulemuse saavutamiseks veenduge, et värvimispiinad oleksid korralikult ettevalmistatud. See tähendab, et pinnad oleksid puhastatud tolmust, mustusest, roostest ja määrdest.

Enne värvimist veenduge, et katsuge pesudekke ja välispindu, et need on kuivad.

- ♦ Soovitame katta kõik servad ja muud alad kateteriidega, et kaitsta põrandaid ja muid esemeid pihustusalal.
- ♦ Värvri pinnale moodustuv kiht võib ummistada pihusti. Enne segamist eemaldage see kiht. Saasteainete, mis võivad süsteemi ummistada, filtreerimiseks kasutage filtriga sõela või filtrisokki.
- ♦ Enne töö alustamist veenduge, et teil oleks läheduses kindad, paberkäterätikud, kalsud jne, et vajadusel kõrvaldada ootamatud lekked.

Õige värvimistehnika (joon. N ja O)

- ♦ Katsetage värvimist näiteks papitükil, et tutvuda värvimismustritega ja pealevoolu juhtimisega.
- ♦ Veenduge, et värvitav pind oleks puhas tolmust, mustusest ja määrdest.
- ♦ Veenduge, et värvimisala on puhas tolmust, mis võib sattuda värvitud pinnale.
- ♦ Alad mida ei plaanita värvida, tuleks eelnevalt katta.
- ♦ Värvimiskaugus peab olema minimaalselt 25 mm ja maksimaalselt 355 mm (joon. N).
- ♦ Kõige tavalisem meetod värvimiseks on ristlõikemustri kasutamine. Seda tehakse pihustades värvi horisontaaltriipudena üle pinna, sellele järgneb horisontaaltriipude katmine vertikaaltriipudega.
- ♦ Ühtlase värvimistulemuse saavutamiseks ei tohiks muutuda käe kaugust värvitavast pinnast (joon. N), samuti vältige randme liigutamist (joon. O).
- ♦ Hoidke värvimiskiirus sujuva ja ühtlasena, see aitab vältida ebakorrapärasusi. Alustage värvi pihustamist pärast seda, kui on alanud värvi pealevool; vabastage päästik enne pealevoolu lõppemist.
- ♦ Vältige värvi liigset pihustamist ühele värvimisalale. Mitu õhukest värvikihti on parem kui üks paks värvikiht, mis võib laiiali valguda või tilkuda. Pidage meeles, et pealevoolu juhthoob reguleerib pihustatava vedeliku hulka. Vedeliku hulga suurendamiseks keerake hooba päripäeva. Vedeliku hulga vähendamiseks keerake hooba vastupäeva. Kui värv valgub laiiali või tilgub, kasutage värvitud pinna ühtlustamiseks kuiva pintslit.
- ♦ Kui seadet ei kasutata, lülitage toiteseadet välja ja asetage pihusti toiteseadmesse sisseehitatud hoidikusse.

Hooldus ja puhastamine

Black & Deckeri juhtmega tööriist on loodud pikaajaliseks kasutamiseks minimaalse hooldusega. Et tööriist teid pikka aega korralikult teeniks, tuleb seadet hooldada ja regulaarselt puhastada.

Hoiautus! Veenduge, et kasutate kohaseid isikukaitsesevahendeid.

Hoiautus! Enne juhtmega tööriista hooldamist või puhastamist lülitage seade välja ja eemaldage vooluvõrgust.

Hoiautus! Ärge kasutage materjale, mille süttimistemperatuur on madalam kui 55 °C. Süttimistemperatuur on temperatuur, millel kasutatav vedelik tooda süttimiseks vajaliku kriitilise hulga auru (vt värvi tarnija kasutusjuhendeid).

Hoiautus! Veenduge, et tööala on hästi ventileeritud ja vaba ohtlikest aurudest.

Hoiautus! Kui puhustate läbi värvipritsi puhastusvahendit, tehke seda õues.

Hoiautus! Toiteseadet ei tohi sattuda vette.

Kiirpuhastussüsteemi kasutamine (joon. P ja Q) (ainult mudelid BDPS400 ja BDPS600)

Kiirpuhastussüsteem võimaldab teil kasutada erinevaid funktsioone. Esiteks võimaldab süsteem vee või puhastusvedeliku puhastamist isegi siis, kui peakanistris on veel puhustusmaterjali. See on kasulik siis, kui seadistate puhustusmuutrit kasutades ventilaatoriga otsikut. Puhustusmuutrit testimiseks võite puhustusmaterjali asemel puhustada hoopis vett.

Teiseks võimaldab kiirpuhastussüsteem loputada läbi pumba, kolvi, otsiku ja atomisaatori ventiili. Kui puhustatakse pikema aja vältel, võib puhustusmaterjali kuhjumine põhjustada töökvaliteedi langust. Üle ühe puhustusmaterjali täitmiskorra on soovitatav loputada see süsteem vee või puhastusvedelikuga. Samuti on soovitatav loputada süsteem kui pihusti on seisab ilma kasutamata üle 15 minuti.

Puhustusmaterjal võib kuivada otsikule ja pumbaseadisele, ning seetõttu vajada põhjalikku puhastamist. Õlitage alati kolb, kui see on seisnud pikemat aega liikumatuna. Vt jaotist „Uuesti kokkupanek“.

Kolmandaks võimaldab kiirpuhastussüsteem kiiremat puhastamist töö lõpetamisel. Üks või kaks läbi-lopustust kasutades kiirpuhastussüsteemi lihtsustab otsiku, atomisaatori, pumba ja kolvi puhastamist. Süsteemi lõpliku puhastamise järgige selles kasutusjuhendis välja toodud puhastusprotseduure.

- ♦ Ühendage pihusti toiteallikast lahti.
- ♦ Avage kiirpuhastusluuk (5) ja valage sinna kiirpuhastuse täitetspiga (16) puhastusvedelikku.

Hoiautus! Ärge kallake mahutisse liiga palju vedelikku.

- ♦ Lülitage kiirpuhastushoob (1) värvimise asendist

puhastamise asendisse.

- ♦ Pihustussüsteemi täielikuks läbipesuks puhustage jäägid jäätmemahutisse, papitükile või testpinnale.
- ♦ Korrake protseduure seni, kuni puhastusvedelik saavutab oma loomuliku värvi.

Värvipritsi läbipesu (joon. Q ja R)

- ♦ Ühendage pihusti toiteallikast lahti.
- ♦ Avage külkanistri kaas ja kallake allesolev vedelik tagasi originaalanumasse (joon. R).
- ♦ Kallake kanistrisse natukene selleks sobivat puhastusvahendit.
 - ♦ Veepõhistele materjalidele sobib soe seebivesi.
 - ♦ Tootja soovitatud puhastusvahendid õlipõhistele materjalidele.
- ♦ Kinnitage kaas (7) korralikult kanistrile (6) ning raputage pihustit tugevalt.
- ♦ Avage uuesti kanistri kaas (7) ja kõrvaldage puhastusvahend.
- ♦ Täitke kanister uuesti puhastusvahendiga. Kinnitage kaas korralikult.
- ♦ Paigaldage uuesti pihusti uuesti mootoriga, ühendage seade vooluvõrku ja lülitage sisse toiteseadet.
- ♦ Lülitage kiirpuhastushoob (1) värvimise asendisse. (joon. Q)
- ♦ Pihustage puhastusvedelikku 5 sekundi vältel mõnele jääkmaterjalile.

Värvipihusti puhastamine (joon. P–T)

- ♦ Ühendage pihusti toiteallikast lahti.
- ♦ Eemaldage külkanister (6) ja keerake lahti külgmine kaas (7). Eemaldage pihustist saatetoru (19) ja O-rõngas (23). Puhastage kõik osad sobivas puhastuslahuses kasutades puhastusharja (14) (joon. S).
- ♦ Eemaldage pihusti eesmine korpus; selleks vajutage alla vabastusnupp (15) ja tõmmake eesmine korpus oma kohalt ära (joon. T).
- ♦ Eemaldage kolb (27) ja vedru (26) (joon. U).
- ♦ Eemaldage pihustusotsik (10/11) keerates seda vastupäeva; seejärel eemaldage atomisaator (24) (joon. U).
- ♦ Puhastage pihusti otsik (10/11), saatetoru (19), filter (25), atomisaator (24), kolb (27) ja vedru (26) kasutades puhastusharja (14) ja sobivat puhastuslahust (joon. T).
- ♦ Puhastage põhjalikult kolvi kamber (28) kasutades puhastusharja (14) (joon. V)

Oluline: Veenduge, et eemaldate kolvikambri kõik jäägid. Isegi väike kogus jääke, mida ei eemaldatud kasutades puhastusharja, võib aja jooksul kõvastuda

ja segada kolvi liikumist; see kahjustab pihustit.

- ◆ Lülitage kiirpuhastushoob (1) värvimise asendisse.
- ◆ Puhastage põhjalikult kasutades puhastusharja sisselaske (30) ja tagasivooluavad (29) (joon. W).

Oluline: Puhastage põhjalikult väiksem ventilatsiooniaava (31) kasutades nõela või kirjaklambrit (joon. X).

- ◆ kuivatage kõik osad korralikult.
- ◆ Kõrvaldage puhastusvahendid selleks sobival moel.
- ◆ Pange pihusti uuesti kokku.

Pihusti kokkupanek (joon. Y ja Z)

- ◆ Libistage vedru (26) eesmisele kolvile (27).
- ◆ Sisestage kolb ja vedru eesmisesse korpusesse.
- ◆ Vajutage alla vabastusnupp (15), sisestage eesmine korpus ja kolb pihustisse seni, kuni vabastusnupp liigub oma kohale.
- ◆ Tilgutage läbi silindri ava silindrisse mõned tilgad õli. Sisestage atomisaatori ventiil (24) eesmisesse korpusesse. Keermestage pihustusotsik (10/11) eesmisesse korpusesse ja pingutage käega.
- ◆ Kasutage tarnitud õlimääret, tilgutage mõned tilgad õli pihusti sissevõtuavasse (30) ja tagasivooluavasse (29).
- ◆ Pärast õlitamist pöörake kiirpuhastushoob (1) 3 korda järjest värvimisrežiimilt puhastusrežiimile;
- ◆ Sisestage saatetoru (19) pihusti sissevõtuavasse (30).
- ◆ Paigaldage kanister.

Toiteseadme puhastamine

- ◆ Lülitage toiteseade välja, ühendage seade laht vooluvõrgust ja ühendage värvipihusti mootori küljest lahti.
- ◆ Toiteseadme puhastamiseks kasutage ainult pehmet seepi ja niisket riiet.

Hoiatus! Ärge laske ühelgi vedelikul tungida toiteseadme sisse.

Hoiatus! Ärge kastke ühtegi toiteseadme osa vette.

Pistiku väljavahetamine (ainult Ühendkuningriiki ja Iirimaa)

Kui uue pistiku paigaldamine on vajalik, tegutsege järgmiselt.

- ◆ Visake vana pistik ohutult minema.
- ◆ Ühendage pruun juhe uue pistiku faasiklemmiga.
- ◆ Ühendage sinine juhe neutraalklemmiga.

- ◆ Ühendage roheline/kollane juhe maandusklemmiga.

Hoiatus! Järgige kvaliteetsete pistikutega kaasas olevaid paigaldusjuhiseid. Soovitatav kaitse: 13A.

Keskkonnakaitse



Eraldi kogumine. Seda toodet ei tohi kõrvaldada koos olmejäätmetega.

Kui ühel päeval leiata, et teie Black & Deckeri toode on muutunud kasutuks või vajab väljavahetamist, ärge kõrvaldage seda koos olmeprügiga. Viige toode vastavasse kogumispunkti.



Kasutatud toodete eraldi kogumine ja pakkimine aitab meil materjale taaskasutada. Kasutatud materjalide taaskasutamine aitab vältida keskkonna kahjustamist ja vähendab toorainevajadusi.

Kohalikud määrused võivad nõuda koduste elektritööriistade eraldi kogumist prügilatesse või jaemüüja juures uue toote ostmisel.

Black & Decker pakub võimalust Black & Deckeri toodete tagasivõtmiseks ja ringlussevõtuks pärast kasutuse lõppu. Selle teenuse kasutamiseks viige toode tagasi volitatud hooldustöökotta, kus see meie nimel tagasi võetakse.

Lähima volitatud hooldustöökoja leidmiseks võite pöörduda Black & Deckeri kohaliku esindusse, mille aadressi leiata käesolevast kasutusjuhendist. Samuti on Black & Deckeri volitatud remonditöökodade nimekiri ja müügijärgse teeninduse üksikasjad ning kontaktid leitavad Internetis aadressil: www.2helpU.com

Tehnilised andmed

	BDPS200	BDPS400	BDPS600
	(Tüüp 1)	(Tüüp 1)	(Tüüp 1)
Pinge	V ac 230	230	230
Võimsus	w 120	150	150
Paagi mahutavus	l 1,2	1,2	1,2
Kaal	kg 2,1	2,2	2,2

Helirõhu tase vastavalt standardile EN 60745:

Helirõhk (L_{pA}) 90 dB(A), määramatus (K) 3 dB(A)

Helivõimsus (L_{WA}) 103 dB(A), määramatus (K) 3 dB(A)

Vibratsiooni koguväärtused (kolmeteljelise vektori summa)

mõõdetud vastavalt standardile EN 60745:

Vibratsiooniemissiooni väärtus ($a_{h,r,D}$) < 11 m/s², määramatus (K) 1,5 m/s²

EÜ vastavusdeklaratsioon

MASINADIREKTIIV

**BDPS200, BDPS400, BDPS600**

Black & Decker kinnitab, et tehniliste andmetes kirjeldatud tooted vastavad standarditele:
2006/42/EÜ, EN60745

Lisateabe saamiseks võtke ühendust Black & Deckeriga järgmisel aadressil või vaadake kasutusjuhendi tagaküljel olevat teavet.

Allakirjutanu on vastutav tehnilise dokumentatsiooni kokkupaneku eest ja kinnitab seda Black & Deckeri nimel.

Kevin Hewitt

Globaalse inseneritehnika asepresident
Black & Decker Europe, 210 Bath Road, Slough,
Berkshire, SL1 3YD
Ühendkuningriik
28.09.2011

Garantii

Black & Decker on oma toodete kvaliteedis kindel ja pakub erilist garantiid. Käesolev garantii täiendab ja ei piira kuidagi teie seaduslikke õigusi.

Garantii kehtib Euroopa Liidu liikmesriikide terriitoriumil ja Euroopa vabakaubanduse piirkonnas.

Kui Black & Deckeri tootel ilmneb materjali-, tootmisdefekte või ei vasta need enam deklaratsioonile 24 kuu jooksul alates ostukuupäevast, garanteerib Black & Decker, et asendab defektsed osad, parandab või asendab mõistlikus ulatuses kulunud tooted, et põhjustada kliendile võimalikult vähe ebameeldivusi, kui tegemist pole järgmisega:

- ◆ Tööriista on edasi müüdüd, kasutatud professionaalselt või välja renditud.
- ◆ Toodet on valesti kasutatud või hooldatud.
- ◆ Toode on väliste esemete, ainete või õnnetuse tõttu kahjustada saanud.
- ◆ Remonti on üritanud läbi viia kolmandad isikud peale volitatud hooldustöökoja või Black & Deckeri hooldusmeeskonna.

Garantiinõudeks tuleb teil esitada müüjale või volitatud töökojale ostuarve. Lähima volitatud hooldustöökoja leidmiseks võite pöörduda Black & Deckeri kohaliku esindusse, mille aadressi leiate käesolevast kasutusjuhendist. Samuti on Black & Deckeri volitatud remonditöökodade nimekiri ja müüjäjärgse teeninduse üksikasjad ning kontaktid leitavad Internetis aadressil: www.2helpU.com

Külitage meie veebilehte www.blackanddecker.co.uk, et registreerida oma uus Black & Deckeri toode ja püsida kursis viimaste uute toodete ja eripakkumistega. Lisateavet Black & Deckeri firmamärgi ja tootevaliku kohta leiate veebilehelt www.blackanddecker.co.uk

Ärge unustage oma toodet registreerida!

www.blackanddecker.co.uk/productregistration

Registreerige oma toode veebis aadressil **[www.](http://www.blackanddecker.co.uk/productregistration)**

[blackanddecker.co.uk/productregistration](http://www.blackanddecker.co.uk/productregistration) või

saatke oma nimi, perekonnanimi ja tootekood oma asukohariigi Black & Deckeri esindusse

Naudojimo paskirtis

Šis „Black & Decker“ purkštuvus skirtas tirpiklių ir vandeninių dažų, apdailos priemonių, automobilių apdailos priemonių, grunto, dažymo hermetikų, medienos hermetikų-konservantų ir pan. miglai purkšti. Šis elektrinis įrankis netinka kaustiniams tirpalams, rūgštinėms dangoms, granulinėms arba kietųjų medžiagų turinčioms dangoms, purškalui ir apsaugoms nuo lašėjimo purkšti. Šis prietaisas skirtas naudoti tik butyje.

Saugos instrukcijos

Bendrieji elektrinių įrankių saugos įspėjimai



Įspėjimas! Perskaitykite visus saugos įspėjimus ir nurodymus. Jei bus nesilaikoma toliau pateiktų įspėjimų ir nurodymų, gali kilti elektros smūgio, gaisro ir (arba) sunkaus sužeidimo pavojus.

Išsaugokite visus įspėjimus ir nurodymus ateičiai.

Sąvoka „elektrinis įrankis“ visuose toliau pateiktuose nurodymuose reiškia į elektros tinklą jungiamą (laidinį) arba akumulatorinį (belaidį) elektrinį įrankį.

1. Darbo vietos sauga

- a. **Darbo vieta turi būti švari ir gerai apšviesta.** Užgriozdintos ir tamsios vietos dažnai tampa nelaimingų atsitikimų priežastimi.
- b. **Nenaudokite elektrinių įrankių sprogiuojuose aplinkoje, pvz., kur yra liepsnių skysčių, dujų arba dulkių.** Elektriniai įrankiai sukelia kibirkštis, nuo kurių gali užsidegti dulkės arba garai.
- c. **Dirbdami elektriniu įrankiu, neleiskite artyn vaikų ir pašalinių asmenų.** Jie gali blaškyti dėmesį ir dėl to galite nesuvaldyti įrankio.

2. Elektros sauga

- a. **Elektrinių įrankių kištukai privalo atitikti elektros lizdus. Niekada niekaip nemodifikuokite kištuko. Su įžemintais elektriniais įrankiais niekada nenaudokite jokių kištukų adapterių.** Nemodifikuoti, originalūs kištukai ir juos atitinkantys elektros lizdai sumažins elektros smūgio pavojų.
- b. **Venkite sąlyčio su įžemintais paviršiais, pvz., vamzdžiais, radiatoriais, viryklėmis ir šaldytuvais.** Kai kūnas įžemintas, didėja elektros smūgio pavojus.

- c. **Nedirbkite šiuo įrankiu Lietuvoje arba esant drėgnoms oro sąlygoms.** Į elektrinį įrankį patekus vandens, didėja elektros smūgio pavojus.
- d. **Atsargiai elkitės su maitinimo kabeliu. Niekada neneškite elektrinio įrankio už kabelio, taip pat netraukite už kabelio kištuko iš lizdo. Saugokite kabelį nuo karščio, alyvos, aštrių kraštų arba judančių dalių.** Pažeisti arba susinarpioję kabeliai didina elektros smūgio pavojų.
- e. **Dirbdami su elektriniais įrankiais lauke, naudokite tam pritaikytą ilginimo kabelį.** Naudojant darbui lauke tinkamą kabelį, sumažėja elektros smūgio pavojus.
- f. **Jei elektrinį įrankį neišvengiamai reikia naudoti drėgnoje aplinkoje, naudokite maitinimo šaltinį, apsaugotą liekamosios elektros srovės įtaisu (RCD).** Naudojant RCD, mažėja elektros smūgio pavojus.

3. Asmens sauga

- a. **Dirbdami elektriniu įrankiu, būkite budrūs, žiūrėkite, ką darote ir vadovaukitės sveika nuovoka. Nenaudokite elektrinio įrankio pavargę arba apsaugę nuo narkotikų, alkoholio ar vaistų.** Akimirka nukreipus dėmesį, dirbant su elektriniais įrankiais galima sunkiai susižaloti.
- b. **Dėvėkite asmenines apsaugos priemones. Visada naudokite akių apsaugos priemones.** Apsauginės priemonės, pvz., dulkių kaukė, apsauginiai batai neslidžiais padais, šalmas ar ausų apsaugos, naudojamos atitinkamomis sąlygomis, mažina susižeidimo pavojų.
- c. **Būkite atsargūs, kad netyčia neįjungtumėte įrenginio. Prieš prijungdami įrankį prie maitinimo tinklo ir (arba) įdėdami akumuliatorių, prieš paimdami ar nešdami įrankį, visuomet patikrinkite, ar išjungtas jo jungiklis.** Nešant elektrinius įrankius uždėjus pirštą ant jų jungiklio arba įjungiant įrankius į elektros tinklą, kai jų jungikliai yra įjungti, gali nutikti nelaimingų atsitikimų.
- d. **Prieš įjungdami elektrinį įrankį, pašalinkite nuo jo visus reguliavimo raktus ar veržliarakčius.** Neištraukę veržliarakčio ar raktų iš besisukančios elektros įrankio dalies, rizikuojate susižeisti.
- e. **Nesiekite per toli. Visuomet stovėkite tvirtai ir išlaikykite pusiausvyrą.** Taip galėsite lengviau suvaldyti elektrinį įrankį netikėtose situacijose.
- f. **Dėvėkite tinkamą aprangą. Nedėvėkite laisvų drabužių arba papuošalų. Plaukus, drabužius ir pirštines laikykite atokiau nuo judančių dalių.** Judančios dalys gali įtraukti laisvus

drabužius, papuošalus ar ilgus plaukus.

- g. **Jei yra įrenginių, skirtų prijungti dulkių trauktuvus ir dulkių surinkimo prietaisus, būtinai juos prijunkite ir tinkamai naudokite.** Naudojant dulkių surinkimo įrenginius, galima sumažinti su dulkelėmis susijusius pavojus.
4. **Elektrinių įrankių naudojimas ir priežiūra**
 - a. **Per daug neapkraukite elektrinio įrankio. Darbui atlikti naudokite tinkamą elektrinį įrankį.** Tinkamu elektriniu įrankiu geriau ir saugiau atliksite darbą tokiu greičiu, kuriam jis yra numatytas.
 - b. **Nenaudokite elektrinio įrankio, jei jungikliai nepavyksta jo įjungti arba išjungti.** Bet kuris elektrinis įrankis, kurio negalima valdyti jungikliu, yra pavojingas – jį privaloma pataisyti.
 - c. **Prieš atlikdami bet kokius reguliavimo, priedų keitimo arba paruošimo sandėliuoti darbus, atjunkite šį elektrinį įrankį nuo energijos šaltinio ir (arba) ištraukite akumuliatorių.** Tokios apsauginės priemonės sumažina pavojų netyčia įjungti elektrinį įrankį.
 - d. **Nenaudojamus elektrinius įrankius laikykite vaikams nepasiekiamoje vietoje ir neleiskite elektrinio įrankio naudoti su juo arba šiomis instrukcijomis nesusipažinusiems asmenims.** Neparengtų naudotojų rankose elektriniai įrankiai kelia pavojų.
 - e. **Rūpestingai prižiūrėkite elektrinius įrankius. Patikrinkite, ar tinkamai sulygiuotos ir nestringa judančios dalys, ar nėra sulūžusių dalių ir kitų gedimų, kurie galėtų turėti įtakos elektrinių įrankių veikimui. Jei elektrinis įrankis apgadintas, prieš naudojant jį reikia sutaisyti.** Dėl netinkamai prižiūrimų elektrinių įrankių įvyksta daug nelaimingų atsitikimų.
 - f. **Pjovimo įrankiai turi būti aštrūs ir švarūs.** Tinkamai prižiūrimi pjovimo įrankiai aštriomis pjovimo briaunomis mažiau strigs, juos bus lengviau valdyti.
 - g. **Elektrinius įrankius, priedus, įrankių antgalius ir pan. naudokite vadovaudamiesi šiomis instrukcijomis ir atsižvelgdami į darbo sąlygas bei darbą, kurį reikia atlikti.** Jei elektrinį įrankį naudosite ne pagal paskirtį, gali susidaryti pavojinga situacija.
5. **Priežiūra**
 - a. **Šį elektrinį įrankį privalo prižiūrėti kvalifikuotas remonto specialistas, naudodamas originalias atsargines dalis.** Taip užtikrinsite saugų elektrinio įrankio veikimą.

Papildomi nurodymai dėl saugos įspėjimas!

- ♦ Prieš pradėdami naudoti bet kokią įrangą, perskaitykite visas įrangos bei purškiamos medžiagos instrukcijas ir saugos atsargumo priemones.
- ♦ Laikykitės visų taikomų vietinių, regioninių ir nacionalinių kodeksų dėl ventiliacijos, priešgaisrinės saugos ir naudojimo.
- ♦ Laikykitės purkštuvą vaikams nepasiekiamoje vietoje.
- ♦ Naudojant ilgą laiką, rekomenduojama dėvėti klausos apsaugos priemones.
- ♦ Naudokite akių apsaugos priemones, kad į akis nepatektų dalelių.

Pavojingi garai

Insekticidai bei kitokios medžiagos gali būti žalingos įkvėpus ir sukelti rimtų pykinimo, alpulio ar apsinuodijimo požymių.

- a. **Jei kyla pavojus įkvėpti garų, dėvėkite respiratorių arba kaukę. Perskaitykite visas instrukcijas, reguliuojančias purškimo medžiagos ir kaukės naudojimą, kad ji užtikrintų tinkamą apsaugą nuo žalingų garų įkvėpimo.**

Papildomos dažų purkštuvų saugos instrukcijos

Įspėjimas!

- ♦ Prieš pradėdami naudoti šį purkštuvą, būtina perskaityti ir išsiaiškinti visas saugos instrukcijas bei kitą šiame vadove pateikiamą informaciją.
- ♦ Šiame purkštuve nenaudokite kaustinių (šarminių), savaimė šylančių arba korozinių (rūgštinių) skysčių, nes jie gali išsėdinti metalines dalis arba susilpninti žarną be sandariklius.
- ♦ Purkštuve nenaudokite karštų arba verdančių skysčių, nes jie gali susilpninti bakelį ir žarną.
- ♦ Panaudoję purkštuvą, bakelyje nepalikite likučių arba purškimo medžiagos.
- ♦ Purkšdami nerūkykite ir nepurkškite aplinkoje, kur yra ugnies.
- ♦ Kiekvieną kartą prieš naudodami atidžiai patikrinkite purkštuvo vidų ir išorę.
- ♦ Po kiekvieno naudojimo, vadovaudamiesi nurodymais, ištuštinkite ir išvalykite bakelio bei žarnos turinį.
- ♦ Nenaudokite prietaiso liepsniosioms medžiagoms purkšti.
- ♦ Nepurkškite medžiagos, jei nežinote jos keliamų pavojų.
- ♦ Naudokite tik neliepsnius skysčius.
- ♦ Nevalykite prietaiso liepsniosiomis medžiagomis.

Asmens sauga

- a. **Tvarkant chemikalus, būtina naudoti papildomas asmenines apsaugos priemones, pvz., mūvėti atitinkamas pirštines ir dėvėti respiratorių arba kaukę.** Atitinkamomis sąlygomis naudojama saugos įranga mažina susižalojimo pavojų.
- b. **Nepurškite į save, kitą asmenį ar gyvūną. Rankas ir kitas kūno dalis laikykite atokiai nuo purškiamo srauto. Jei medžiagos būtų įšvirkšta po oda, nedelsdami kreipkitės į gydytoją.** Purškiamo medžiaga gali pažeisti odą ir patekti į jūsų kūną.
- c. **Negydykite pažeidimo kaip įprasto įplovimo.** Purškiamos medžiagos toksinų gali patekti į organizmą ir sukelti rimtų sužalojimų. Jei medžiagos būtų įšvirkšta po oda, nedelsdami kreipkitės į gydytoją.
- d. **Saugokitės purškiamos medžiagos keliamų pavojų. Peržvelkite ant talpyklos pateikiamas žymas arba purškiamos medžiagos gamintojo pateiktą informaciją, įskaitant asmens apsaugos priemonių naudojimo reikalavimus.** Siekiant sumažinti gaisro ir susižalojimo toksinai, kancerogenai ar kt. pavojų, būtina laikytis gamintojo instrukcijų.

Kitų asmenų sauga

- ♦ Šis prietaisas neskirtas naudoti asmenims (įskaitant vaikus) su ribotais fiziniais, jutimais arba psichiniais gebėjimais, taip pat – patirties arba žinių stokojantiems asmenims, nebent juos prižiūri ir išmokė naudotis prietaisu asmuo, atsakingas už jų saugą.
- ♦ Prižiūrėkite vaikus, kad jie nežaistų su šiuo prietaisu.

Liekamieji pavojai

Naudojant šį įrankį, gali kilti liekamųjų pavojų, kurie gali būti nenurodyti pateiktuose saugos įspėjimuose. Šie pavojai gali kilti naudojant įrankį ne pagal paskirtį, ilgai naudojant įrankį ir pan.

Net ir pritaikius atitinkamus saugos nurodymus ir naudojant saugos įtaisus, tam tikrų liekamųjų pavojų išvengti neįmanoma. Galimi pavojai:

- ♦ Susižalojimai prisilietus prie bet kurių judančių dalių.
- ♦ Susižalojimai prisilietus prie bet kurių įkaitusių dalių.
- ♦ Susižalojimai keičiant bet kokias dalis arba priedus.
- ♦ Žala, patiriama prietaisą naudojant ilgą laiką. Jeigu prietaisą reikia naudoti ilgą laiką, būtina reguliariai darykite pertraukas.

Vibracija

Techninių duomenų skyriuje ir atitiktis deklaracijoje pateiktos deklaruotosios vibracijos emisijos vertės išmatuotos standartiniu bandymų būdu, pagal standartą EN 60745; jos gali būti naudojamos siekiant palyginti vienus įrankius su kitais. Deklaruojama vibracijos emisijos vertė taip pat gali būti naudojama preliminariam poveikiui įvertinti.

Įspėjimas! Elektrinio įrankio faktinio veikimo vibracijos emisija gali skirtis nuo nurodytojo dydžio, atsižvelgiant į tai, kokiais būdais naudojamas šis įrankis. Vibracijos lygis gali viršyti nurodytą lygį.

Vertinant vibracijos poveikį ir siekiant nustatyti apsaugos priemones, reikalaujamas pagal 2002/44/EB žmonių, darbe reguliariai naudojančių elektrinius įrankius, apsaugai, reikia atsižvelgti į vibracijos poveikio įvertinimą, faktines įrankio naudojimo sąlygas ir naudojimo būdus, taip pat reikia atsižvelgti į visas darbinio ciklo dalis, pvz., ne tik į įrankio naudojimo laiką, bet ir protarpus, kai įrankis būna išjungtas ir kai jis veikia laisvai.

Ant prietaiso pateikiamos etiketės

Ant įrankio rasite pavaizduotas šias piktogramas:



Įspėjimas! Norėdami sumažinti susižeidimo pavojų, perskaitykite šį vadovą.



Įspėjimas! Saugokite prietaisą nuo lietaus arba didelės drėgmės.



Įspėjimas! Neleiskite artyn pašalinių asmenų.



Įspėjimas! Naudodami įrankį, dėvėkite apsauginius arba darbinius akinius.



Įspėjimas! Dėvėkite respiratorių arba kaukę.



Įspėjimas! Naudokite tik neliepsnius skysčius.

Elektros sauga



Įspėjimas! Šis gaminys turi būti įžemintas. Visada patikrinkite, ar elektros tinklo įtampa atitinka rodiklių plokštelėje nurodytą įtampą.

Maitinimo kištukai privalo atitikti lizdą. Niekada niekaip nemodifikuokite kištuko. Nemodifikuoti, originalūs kištukai ir juos atitinkantys elektros lizdai sumažins elektros smūgio pavojų.

- ♦ Jei maitinimo kabelis būtų pažeistas, siekiant išvengti pavojaus, jį nedelsiant privalo pakeisti įgaliotojo „Black & Decker“ serviso centro darbuotojas.

Ilginimo kabeliai ir 1 klasės gaminy

- ♦ Turi būti naudojamas 3 laidų kabelis, kadangi jūsų prietaisas yra įžemintas ir atitinka 1 klasės konstrukciją.
- ♦ Neprarandant galios galima naudoti iki 30 m (100 pėd.) ilgio kabelį.
- ♦ Elektros sauga pagerėja papildomai naudojant didelio jautrumo 30 mA liekamosios srovės prietaisą (RCD).

Funkcijos

Šis prietaisas turi kai kurias arba visas toliau nurodytas funkcijas.

1. Sparčiojo valymo svirtelė
2. Purškimo gaidukas
3. Purkštuvai
4. Maitinimo blokas
5. Sparčiojo valymo dangtelis
6. Pildymo pro šoną talpykla
7. Dangtelis
8. Srauto reguliavimo rankenėlė
9. Greičio reguliavimo jungiklis
10. Žalioji skleidimo antgalis (tik BDPS400 ir BDPS600)
11. Mėlynasis kūginis antgalis
12. Maišymo kibiras (tik BDPS600)
13. Klampos taurelė
14. Valymo šepetėlis
15. Purkštuvu atleidimo mygtukas
16. Sparčiojo valymo pildymo taurelė (tik BDSP600)
17. Dažų skardinės spaustukas (tik BDSP600)
18. Tiesioginės jungties skardinės žarnelė (tik BDSP600)

Surinkimas

Įspėjimas! Prieš surenkant įrankis turi būti išjungtas ir atjungtas nuo elektros tinklo.

Pildymo pro šoną talpyklos tvirtinimas (A pav.)

Pildymo pro šoną talpykla suprojektuota taip, kad tiktų tik viena kryptimi.

- ♦ Sulygiuokite pildymo pro šoną talpyklą (6) su įtraukimo vamzdeliu (19). Dangtelis (7) turi būti kairėje pusėje.
- ♦ Tvirtai įspauskite pildymo pro šoną talpyklą (6) į vietą.
- ♦ Priveržkite užrakinimo žiedą (20), sukdami pagal laikrodžio rodyklę.

Pastaba. Pasirūpinkite, kad užrakinimo žiedas būtų gerai prisuktas ir pildymo pro šoną talpykla būtų tvirtai sumontuota.

Įtraukimo vamzdelio lygiavimas (B1 ir B2 pav.)

Įtraukimo vamzdelį galima sulygiuoti tokia kryptimi, kuria vykdysite didžiąją dalį purškimo darbų, kad maksimaliai sumažintumėte talpyklos pildymų skaičių.

- ♦ Jei purškiate kampu aukštyn arba tiesiai pirmyn, nustatykite įtraukimo vamzdelį (B pav.) link talpyklos galinės dalies.
- ♦ Jei purškiate kampu žemyn, nustatykite įtraukimo vamzdelį (C pav.) link talpyklos priekinės dalies. Taip iki papildymo išnaudosite maksimalų medžiagos kiekį.

Purškimo antgalių prijungimas ir nuėmimas (C ir D pav.)

Kaip prijungti žaliąjį skleidimo antgalį (kur yra):

- ♦ Užsukite antgalį (10) pagal laikrodžio rodyklę ant ašies (6–8 apsisukimai).
- ♦ Paspauskite antgalį (10) ir toliau sukite pagal laikrodžio rodyklę, kol iki galo įstatsite.

Pastaba. Purškimo antgalis turi būti iki galo užsuktas ranka. Jei jis nebus iki galo užsuktas, gali atsirasti nuotėkis arba gali būti apgadintas antgalis.

Kaip nuimti žaliąjį skleidimo antgalį (kur yra):

- ♦ Įspauskite antgalį (10) ir pasukite prieš laikrodžio rodyklę.

Kaip prijungti mėlynąjį kūginį purškimo antgalį:

- ♦ Iki galo užsukite antgalį (11) pagal laikrodžio rodyklę.

Pastaba. Purškimo antgalis turi būti iki galo užsuktas ranka. Jei jis nebus iki galo užsuktas, gali atsirasti nuotėkis arba gali būti apgadintas antgalis.

Kaip nuimti mėlynąjį kūginį purškimo antgalį:

- ♦ Pasukite antgalį (11) prieš laikrodžio rodyklę.

Talpyklos pildymas (E pav.)

- ♦ Įsitikinkite, kad pildymo pro šoną talpykla (6) visiškai užsukta ant purkštuvu.
- ♦ Paguldykite purkštuvą ant šono, kad talpyklos pusė su dangteliu būtų nukreipta aukštyn.
- ♦ Įpilkite tinkamai atskiestos ir nufiltruotos purškimo medžiagos į pildymo pro šoną purkštuvą.

Pastaba. Medžiagos į pildymo pro šoną talpyklą nepilkite tiesiai iš medžiagos originalios talpyklos: naudokite maišymo kibirą.

- ♦ Nuvalykite skysčio likučius nuo talpyklos bei purkštuvu sriegių ir šonų.
- ♦ Tiksliai pridėkite ir iki galo užsukite dangtelį ant pildymo pro šoną talpyklos. Patikrinkite dangtelį ir įsitikinkite, kad jis užsuktas tiesiai ir iki galo. Tada galima paimti purkštuvą.

Naudojimas

Ijungimas ir išjungimas

Purkštuvus įjungiamas ir išjungiamas purškimo gaiduku.



- ♦ Norėdami įjungti purkštuvą, suspauskite purškimo gaiduką (2).
- ♦ Norėdami išjungti purkštuvą, atleiskite purškimo gaiduką (2).

Įspėjimas! Niekada nenukreipkite purkštuvu į jokią kūno dalį.

Reguliuodami purškimo nuostatą, niekada nespauskite gaiduko.

Purškimo schemos pasirinkimas (F ir G pav.) (tik BDPS400 ir BDPS600)

Purkštuvus tiekiamas su 2 antgaliais, galinčiais generuoti 3 purškimo schemas.

	Žalioji antgalis – horizontali plokščioji srovė – purškite ant paviršiaus aukštin-žemyn.
	Žalioji antgalis – vertikali plokščioji srovė – purškite į šonus.
	Mėlynasis antgalis – žiedinė srovė – tinka kampams, kraštams ir siauroms vietoms.

- ♦ Norėdami pasirinkti kūginę purškimo schemą, sumontuokite mėlynąjį kūginį antgalį.
- ♦ Norėdami pasirinkti horizontalią purškimo schemą, sumontuokite žaliąjį sklaidimo antgalį ir pasukite jį taip, kad srovės indikatorių ašelės (21) būtų vertikaloje padėtyje (F pav).
- ♦ Norėdami pasirinkti vertikalią purškimo schemą, sumontuokite žaliąjį sklaidimo antgalį ir pasukite jį taip, kad srovės indikatorių ašelės (21) būtų horizontalioje padėtyje (G pav).

Įspėjimas! Niekada nenukreipkite purkštuvu į jokią kūno dalį.

Reguliuodami purškimo nuostatą, niekada nespauskite gaiduko.

Dviejų greičių valdymo jungiklis (H pav.) (tik BDPS600)

Šis purkštuvas turi dvi skirtingas greičio nuostatas.

- ♦ Norėdami pakeisti greitį, paspauskite greičio valdymo jungiklį (9). Šviesos diodas nurodo 1 arba 2 nuostatą.
- ♦ Kai parinkta 1 greičio nuostata, nustatykite srauto valdymo rankenėlę (8) į apatinę arba vidurinę padėtį (1–5).
- ♦ Kai parinkta 2 greičio nuostata, nustatykite srauto valdymo rankenėlę (8) į vidurinę arba aukštesnę padėtį (5–9).

Mažesnio greičio nuostatą (Nr. 1) naudokite siekdami geriau kontroliuoti purškimą. Didesnio greičio nuostata (Nr. 2) leidžia greičiau padengti didesnį plotą.

Mažesnio greičio lygis leidžia prieiti arčiau prie darbo vietos su mažesne perdanga. Žema nuostata gerai tinka lengvesniems, lengviau tekantiems dažams ir hermetikams.

Sunkesniems dažams (pvz., vandeniniam lateksui) reikės 2 nuostatos.

Naudokite greičio kontrolės nuostatą kartu su srauto reguliavimo rankenėle ir išbandykite, kas geriausiai tinka jūsų purškiamai medžiagai.

Srauto reguliavimo rankenėlė (I pav.)

Srauto reguliavimo rankenėle nustatoma, kiek galima išpurkšti skysčio.

- ♦ Sukite srauto reguliavimo rankenėlę (8) pagal laikrodžio rodyklę, kad padidintumėte skysčio srautą.
- ♦ Sukite srauto reguliavimo rankenėlę (8) prieš laikrodžio rodyklę, kad sumažintumėte skysčio srautą.

Pastaba. Pirmiausia būtinai išbandykite purškimo schemą ant nereikalingo kartono ar pan. Pradėkite nustatę srauto reguliavimo rankenėlę į aukščiausią nuostatą. Jei reikia mažiau srauto, rankenėle jį sumažinkite. Sunkesnės ir tirštesnės medžiagos turi būti purškiamos parinkus didesnę nuostatą (7–9). Skystesnės medžiagos turi būti purškiamos parinkus mažesnę nuostatą (1–3).

Pastaba. Kai parinkta minimali srauto reguliavimo nuostata, gaiduko eiga būna ribota (arba jos išvis nėra). Kad gaidukas judėtų daugiau, pasukite srauto reguliavimo rankenėlę pagal laikrodžio rodyklę.

Tiesioginės jungties skardinės žarnelė (J ir K pav.) (tik BDPS600)

Galima naudoti BDPS600 ir be pildymo pro šoną talpyklos.

Naudojant pateiktą tiesioginės jungties skardinės žarnelę, galima imti dažus tiesiai iš dažų skardinės.

- ♦ Nuimkite pildymo pro šoną talpyklą (6), įtraukimo vamzdelį (19) ir filtrą (25).
- ♦ Įkiškite siurbimo žarnelę į įleidimo (30) ir gražinimo (29) angas.
- ♦ Priešingame gale nutraukite žarnelę ir prakiškite didesniąją žarnelę (17) iki galo pro talpyklos spaustuką (18), tada – virš įtraukimo vamzdelio (19) dantelių (22).
- ♦ Įdėkite siurbimo vamzdelio mazgą į medžiagos talpyklą ir gerai prijunkite talpyklos spaustuką prie šono. Įsitinkinkite, kad visas mazgas panardintas medžiagos talpykloje.

Skystos medžiagos ruošimas (L ir M pav.)

Pastaba. Pasirinkite medžiagą, kurią būtų galima nuvalyti mineraliniu spiritu, dažų skiedikliu (aliejiniai dažai) arba šilto vandens ir muilo tirpalu (vandenyje tirpūs dažai, pvz., lateksiniai). Skudurais ar pan. uždenkite grindis ir kitus purškimo zonoje esančius objektus, kuriuos norite apsaugoti. Prieš pradėdami gali reikėti atskiesti purškiamą skystį. Skiesdami naudokite tinkamą, talpyklos etiketėje medžiagos gamintojo rekomenduojamą skystą skiediklį.

Įspėjimas! Nenaudokite medžiagų, kurių pliūpsnio temperatūra nesiekia 55 °C.

Pastaba. Skiedimo ir matavimo tikslais (L pav.) perpilkite purškiamą medžiagą iš originalios talpyklos į tam tikslui pateiktą maišymo kibirą (12) (tik BDPS600).

Pastaba. Siekdami nustatyti naudojamos medžiagos nutekėjimo trukmę, naudokite pateiktą klampos taurelę (13).

- ♦ Prieš matuodami klampą, gerai išmaišykite medžiagą.
- ♦ Panardinkite klampos taurelę (13) į purškiamą medžiagą ir iki galo pripildykite.
- ♦ Laikydami klampos taurelę (13) virš medžiagos talpyklos, išmatuokite, kiek laiko praeina, kol nutrūksta medžiagos srautas, tekantis pro klampos taurelės (13) dugną (2 minutės ar mažiau) (M pav.). Tai – „nutekėjimo trukmė“. Žr. skiedimo lentelę, kur rasite informacijos apie reikiamus įvairių medžiagų skiedimo rodiklius.
- ♦ Jei medžiagą reikia atskiesti, įpilkite tinkamą kiekį gamintojo rekomenduojamos skiedimo medžiagos.
- ♦ Šiuo įrenginiu galima purkšti lateksinius dažus, tačiau gali reikėti dažus atskiesti. Atskirais atvejais dažus gali reikėti skiesti daugiau nei rekomenduoja gamintojas: perskaitykite dažų gamintojo instrukcijas. Jei dažai per tiršti ir nepavyksta jų išpurkšti, atskieskite dažus tinkamu skiedikliu. Skiediklį reikia pilti etapais po 5 % dažų tūrio, kol galiausiai dažai ims

tekėti pro purškimo antgalį ir jų purškimas bus patenkinamas.

Skiedimo lentelė

Purškimo medžiaga	Nutekėjimo trukmė
Skaidrūs ir pusiau skaidrūs dažai bei hermetikai	Skiesti nereikia
Aliejiniai gruntai, lakai ir poliuretanas	(Nutekėjimo trukmė – iki 2 minučių)
Matiniai vandeniniai dažai	Gali reikėti atskiesti
Vandeniniai arba lateksiniai dažai	(Nutekėjimo trukmė – daugiau nei 2 minutės)

Pastaba. Nerekomenduojama tekstūriniams dažams

Optimalaus naudojimo patarimai

Paruošimo patarimai

- ♦ Prieš naudodami, būtina kruopščiai sumaišykite ir nufiltruokite medžiagą.
- ♦ Kaip ir bet kokio dažymo atveju, siekiant geriausio rezultato reikia tinkamai paruošti paviršių. Tai reiškia, kad visi paviršiai turi būti nedulkėti, švarūs, be rūdžių ir tepalo. Denius arba lauko paviršius lengvai nuplaukite suslėgtuoju vandeniu ir prieš dažydami palaukite, kol jie išdžius.
- ♦ Rekomenduojama užmaskuoti visus kraštus ir kitas zonas skudurais ir pan., kad apsaugotumėte grindis ir kitus purškimo aplinkos objektus nuo padengimo.
- ♦ Dažų sluoksnio viršuje susiformuojanti plėvelė gali užkimšti purkštuvą. Prieš maišydami pašalinkite plėvelę. Naudodami piltuvą su filtru arba trikotažo atraiža, nufiltruokite sistemą galinčius užkimšti nešvarumus.
- ♦ Prieš pradėdami pasiroškite pirštines, popierinių rankšluosčių, skudurų ir pan., kad galėtumėte išvalyti netyčia išlietą medžiagą.

Tinkamo purškimo metodo nustatymas (N ir O pav.)

- ♦ Pabandykite papurkšti ant nereikalingos atraižos, pvz., kartono lapo, kad išbandytumėte purškimo schemą ir susipažintumėte su purkštuvo srauto reguliavimo funkcija.
- ♦ Pasirūpinkite, kad ant purškiamo paviršiaus nebūtų dulkių, nešvarumų ir tepalo.
- ♦ Pasirūpinkite, kad purškimo zona būtų švari ir joje nebūtų dulkių, kurios gali būtų perpūstos ant ką tik nupurkštų paviršių.
- ♦ Uždenkite visas sritis, kurių neketinate purkšti.
- ♦ Visada purkškite nuo 25 mm iki maks. 355 mm atstumu (N pav.).

- ♦ Dideliems plotams purkšti dažniausiai naudojama kryžminė purškimo schema. Tai atliekama nupurškiant horizontalias juostas ir jas perdengiant vertikaliomis.
- ♦ Norėdami tolygiai paskleisti purškalą, laikykite ranką vienodu atstumu (N pav.) nuo purškiamo paviršiaus ir nejudinkite riešo (O pav.).
- ♦ Palaikykite nuosekliai vienodą greitį, kad išvengtumėte netolygumų. Pradėkite purkšti pradėję praginą ir atleiskite gaiduką prieš sustabdydami praginą.
- ♦ Nepurškite per daug vienoje vietoje. Keli plonesni sluoksniai – geriau nei vienas storas, nes šis gali nutekėti ir nuvarvėti. Atminkite: srauto reguliavimo rankenėlė nustatoma, kiek galima išpurkšti skysčio. Sukant srauto rankenėlę pagal laikrodžio rodyklę, skysčio srautas didėja. Sukant rankenėlę prieš laikrodžio rodyklę, skysčio srautas mažėja. Jei pastebėjote, kad dažai nuteka ar varva, sausiu teptuku sulyginkite nuvarvėjusias vietas.
- ♦ Jei ketinate kurį laiką nenaudoti purkštuvu, išjunkite maitinimo bloką ir įdėkite purkštuvą į maitinimo bloko įtaisytąjį dėką.

Techninė priežiūra ir valymas

Šis „Black & Decker“ laidinis prietaisas skirtas ilgalaikiam darbui, prireikiant minimalios techninės priežiūros. Siekiant užtikrinti ilgalaikį prietaiso veikimą, reikia jį tinkamai prižiūrėti ir reguliariai valyti.

Įspėjimas! Būtinai naudokite tinkamas asmenines apsaugos priemones.

Įspėjimas! Prieš atlikdami bet kokius techninės priežiūros ar valymo darbus, išjunkite prietaisą ir atjunkite nuo elektros tinklo.

Įspėjimas! Nenaudokite medžiagų, kurių pliūpsnio temperatūra nesiekia 55 °C. Pliūpsnio temperatūroje skystis gali išskirti pakankamai garų, kad šie užsiliepsnotų (žr. dažų tiekėjo instrukcijas).

Įspėjimas! Pasirūpinkite, kad valymo zona būtų gerai vėdinama ir joje nebūtų liepsniųjų garų.

Įspėjimas! Purkštuvu valymo tirpalą galima purkšti tik lauke.

Įspėjimas! Nenardinkite maitinimo bloko į skystį.

Sparčiojo valymo sistemos naudojimas (P ir Q pav.) (tik BDPS400 ir BDPS600)

Sparčiojo valymo sistema siūlo įvairių naudingų funkcijų. Pirma, sistema leidžia purkšti vandenį arba tinkamą valymo skystį, pagrindinėje talpykloje vis dar esant purškiamos medžiagos. Tai naudinga nustatant purškimo schemą skleidimo antgaliu. Purškimo schemai patikrinti galite purkšti vandenį ir neiekvoti purškimo medžiagos.

Antra, sparčiojo valymo sistema leidžia išplauti siurblio mazgą, stūmoklį, antgalį ir miglos vožtuvą. Ilgai purškiant, viduje gali susidaryti purškimo medžiagos sancaupų, dėl ko gali suprastėti purškimo kokybė. Kaskart pildant purškimo medžiagos talpyklą, prasminga išplauti šią sistemą vandeniu arba valymo skysčiu. Taip pat svarbu išplauti sistemą, jei purkštuvus išbūna nenaudojamas ilgiau nei 15 minučių.

Purškimo medžiaga gali uždžiūti ant antgalio ir siurblio mazge, todėl gali prireikti kruopštesnio plovimo ciklo. Jei prietaisas buvo ilgą laiką nenaudojamas, būtinai sutepkite stūmoklį. Žr. skirsnį „Surinkimas“.

Trečia, sparčiojo valymo sistema leidžia greičiau išvalyti prietaisą baigus dirbti. Vieną ar dukart išplovę su sparčiojo valymo sistema, vėliau lengviau išvalysite antgalį, miglos įtaisą, siurblių ir stūmoklį. Vykdydami galutinį sistemos valymą, laikykitės šiame vadove aprašytų rekomenduojamų valymo žingsnių.

- ♦ Atjunkite purkštuvą nuo maitinimo.
- ♦ Atidarykite sparčiojo valymo dangtelį (5) ir įpilkite valymo skysčio, naudodami sparčiojo valymo pildymo taurelę (16).

Įspėjimas! Neperpildykite talpyklos.

- ♦ Perjunkite sparčiojo valymo svirtelę (1) iš dažymo į valymo padėtį.
- ♦ Papurškite į nereikalingą talpyklą, kartoninę dėžę arba bandymo paviršių, kad visiškai išplautumėte purkštuvu sistemą.
- ♦ Kartokite, kol valymo tirpalas atgaus savo natūralią spalvą.

Purkštuvu plovimas (Q ir R pav.)

- ♦ Atjunkite purkštuvą nuo maitinimo.
- ♦ Atsukite dangtelį nuo talpyklos šono ir supilkite skysčio likučius atgal į originalią talpyklą (R pav.).
- ♦ Įpilkite nedidelį tinkamo valymo tirpalo kiekį į talpyklą.
 - ♦ Vandenišems medžiagoms išplauti naudokite šiltą muilną vandenį.
 - ♦ Aliejinėms medžiagoms valyti gamintojai rekomenduoja naudoti valymo tirpalą.
- ♦ Tinkamai sumontuokite dangtelį (7) atgal ant talpyklos (6) ir gerai supurtykite purkštuvą.
- ♦ Atsukite dangtelį (7) nuo talpyklos šono ir tinkamai išpilkite valymo tirpalą.
- ♦ Pripilkite į talpyklą nedidelį kiekį naujo valymo tirpalo. Gerai užsukite dangtelį ant talpyklos.
- ♦ Prijunkite purkštuvą atgal prie variklio bloko, prijunkite kabelį ir įjunkite maitinimo bloką.
- ♦ Perjunkite sparčiojo valymo svirtelę (1) iš valymo į dažymo padėtį (Q pav).
- ♦ 5 sekundes papurškite valymo tirpalą pro purkštuvą ant nereikalingos medžiagos.

Purkštovo valymas (S–X pav.)

- ♦ Atjunkite purkštuvą nuo maitinimo.
- ♦ Nuimkite pildymo pro šoną talpyklą (6) ir atsukite šoninį dangtelį (7). Nuimkite nuo purkštovo įtraukimo vamzdelį (19) ir žiedinį sandariklį (23). Nuvalykite dalis valymo šepetėliu (14), sudrėkintu tinkamu valymo tirpalu (S pav.).
- ♦ Nuimkite priekinį purkštovo korpusą, spausdami atleidimo mygtuką (15) ir traukdami priekinį korpusą nuo purkštovo (T pav.).
- ♦ Išimkite stūmoklį (27) ir spyruoklę (26) (U pav.).
- ♦ Nuimkite purškimo antgalį (10 / 11), pasukdami prieš laikrodžio rodyklę, tada nuimkite miglos įtaisą (24) (U pav.).
- ♦ Nuvalykite purškimo antgalį (10 / 11), įtraukimo vamzdelį (19) ir filtrą (25), miglos įtaisą (24), stūmoklį (27) ir spyruoklę (26) valymo šepetėliu (14), sudrėkintu tinkamu valymo tirpalu (T).
- ♦ Valymo šepetėliu (14) gerai išvalykite stūmoklio kameros (28) vidų (V pav.).

Svarbu! Būtinai pašalinkite visą medžiagą iš stūmoklio kameros vidaus. Valymo šepetėliu nepašalinti medžiagos likučiai laikui bėgant gali sukietėti ir trikdyti stūmoklio judėjimą bei apgadinti purkštuvą.

- ♦ Perjunkite sparčiojo valymo svirtelę (1) iš valymo į dažymo padėtį
- ♦ Valymo šepetėliu gerai išvalykite įsiurbimo (30) ir išleidimo (29) angas (W pav.).

Svarbu! Smeigtuku arba sąvaržėle gerai išvalykite mažesnę ventilacijos angą (31) (X pav.).

- ♦ Kruopščiai nusausinkite visas dalis.
- ♦ Tinkamai utilizuokite valymo tirpalą.
- ♦ Surinkite purkštuvą.

Purkštovo surinkimas (Y ir Z pav.)

- ♦ Nuslinkite spyruoklę (26) ant stūmoklio (27) priekinės dalies.
- ♦ Įkiškite stūmoklį ir spyruoklę į priekinį korpusą.
- ♦ Spausdami atleidimo mygtuką (15), įkiškite priekinį korpusą su stūmokliu į purkštuvą, kad atleidimo mygtukas įsistatytų į vietą.
- ♦ Pro cilindro angą įlašinkite kelis alyvos lašelius. Įkiškite miglos vožtuvą (24) į priekinį korpusą. Prisukite purškimo antgalį (10 / 11) prie priekinio korpuso ir ranka priveržkite.
- ♦ Įlašinkite kelis pateiktos alyvos lašelius į purkštovo įsiurbimo (30) ir grąžinimo (29) angas.
- ♦ Sutepę 3 kartus pasukinėkite sparčiojo valymo svirtelę (1) iš dažymo į valymo padėtį ir atgal.
- ♦ Įkiškite įtraukimo vamzdelį (19) į purkštovo įsiurbimo angą (30).
- ♦ Sumontuokite atgal pildymo pro šoną talpyklą.

Maitinimo bloko valymas

- ♦ Išjunkite maitinimo bloką, atjunkite kabelį ir atjunkite purkštuvą nuo variklio bloko.
- ♦ Maitinimo blokui valyti naudokite tik drėgną šluostę ir švelnų muilą.

Įspėjimas! Saugokite, kad į maitinimo bloką nepatektų jokio skysčio.

Įspėjimas! Niekada nenardinkite jokios maitinimo bloko dalies į jokių skystį.

Maitinimo kištuko keitimas (tik Jungtinės Karalystės ir Airijos naudotojams)

Jei reikia sumontuoti naują maitinimo kištuką:

- ♦ Saugiai išmeskite seną maitinimo kištuką.
- ♦ Rudą laidą prijunkite prie naujo maitinimo kištuko srovės kontakto.
- ♦ Mėlyną laidą prijunkite prie maitinimo kištuko neutralaus kontakto.
- ♦ Žalią / geltoną laidą prijunkite prie įžeminimo kontakto.

Įspėjimas! Vadovaukitės montavimo instrukcijomis, pateikiamomis su aukštos kokybės kištukais. Rekomenduojamas saugiklis: 13 A.

Aplinkosauga

Atskiras surinkimas. Šio gaminio negalima išmesti kartu su įprastomis buitinėmis atliekomis.

Jeigu vieną dieną nutartumėte, kad norite pakeisti šį „Black & Decker“ gaminį nauju arba jeigu jis jums daugiau nereikalingas, neišmeskite jo su kitomis buitinėmis atliekomis. Atiduokite šį gaminį į atskirą surinkimo punktą.



Atskirai surenkant panaudotus gaminius ir pakuotes, sudaroma galimybė juos perdirbti ir panaudoti iš naujo.

Tokiu būdu padėsite sumažinti aplinkos taršą ir naujų žaliavų poreikį.

Vietiniuose reglamentuose gali būti numatytas atskiras elektrinių gaminių surinkimas iš namų ūkių – savivaldybių atliekų surinkimo vietose arba juos, perkant naują gaminį, gali paimti mažmenininkai.

„Black & Decker“ surenka senus naudotus „Black & Decker“ prietaisus ir rūpinasi ekologišku jų utilizavimu. Norėdami pasinaudoti šia paslauga, grąžinkite savo gaminį bet kuriam įgaliotajam remonto agentui, kuris paims jį mūsų vardu.

Artimiausio remonto agento adresą sužinosite susisiekę su vietine „Black & Decker“ atstovybe, šiame vadove nurodytu adresu. Be to, interneto

tinklalapyje pateiktas įgaliotųjų „Black & Decker“ įrangos remonto agentų sąrašas bei tiksli informacija apie mūsų gaminių serviso centrus; jų kontaktinę informaciją rasite internete, adresu: www.2helpU.com

Techniniai duomenys

		BDPS200 (1 tipas)	BDPS400 (1 tipas)	BDPS600 (1 tipas)
Įtampa	V _{KS}	230	230	230
Galingumas	W	120	150	150
Bakelio talpa	l	1,2	1,2	1,2
Svoris	kg	2,1	2,2	2,2

Garso slėgio lygis pagal standartą EN 60745:

Garso slėgis (L_{pA}) 90 dB(A), paklaida (K) 3 dB(A)

Garso galia (L_{WA}) 103 dB(A), paklaida (K) 3 dB(A)

Bendros vibracijos vertės (trიაšio vektoriaus suma) pagal EN 60745:

Vibracijos emisijos vertė ($a_{h,d}$) 11 m/s², paklaida (K) 1,5 m/s²

EB atitikties deklaracija MAŠINŲ DIREKTYVA



BDPS200, BDPS400, BDPS600

„Black & Decker“ deklaruoja, kad šie gaminiai, aprašyti „Techninių duomenų“ skyriuje, atitinka: 2006/42/EB, EN60745

Dėl papildomos informacijos susisiekite su „Black & Decker“ toliau nurodytu adresu arba žr. šio vadovo pabaigoje.

Toliau pasirašęs asmuo yra atsakingas už techninės bylos sukūrimą ir pateikia šią deklaraciją „Black & Decker“ vardu.

Kevin Hewitt
Pasaulinis technikos viceprezidentas
Black & Decker Europe, 210 Bath Road, Slough,
Berkshire, SL1 3YD
United Kingdom (Jungtinė Karalystė)
2011-09-28

Garantija

„Black & Decker“ garantuoja savo gaminių kokybę ir teikia jiems išskirtinę garantiją. Ši garantija papildo, bet jokiais būdais nepanaikina jūsų įstatymais nustatytų teisių.

Ši garantija galioja Europos Sąjungos valstybių narių ir Europos laisvosios prekybos zonos teritorijose.

Jei „Black & Decker“ gaminyje per 24 mėnesius nuo jo pirkimo datos suges dėl medžiaginių ar gamybinių defektų arba neatitiks deklaruojamų normų, „Black & Decker“ pakeis sugedusias dalis, suremontuos susidėvėjusius gaminius arba pakeis tokius gaminius naujais, kad klientams kiltų kuo mažiau nepatogumų, nebent:

- ♦ gaminyje buvo naudojamas verslo, profesiniais arba nuomos pagrindais;
- ♦ gaminyje buvo netinkamai naudojamas arba neprižiūrimas;
- ♦ gaminyje buvo sugadintas kitais daiktais, medžiagomis arba įvykus nelaimingam atsitikimui;
- ♦ gaminį bandė remontuoti ne įgaliotieji remonto agentai arba ne „Black & Decker“ serviso darbuotojai.

Norėdami pasinaudoti šia garantija, pardavėjui arba įgaliotajam remonto agentui turite pateikti pirkimą įrodantį dokumentą. Artimiausio remonto agento adresą sužinosite susisiekę su vietine „Black & Decker“ atstovybe, šiame vadove nurodytu adresu. Be to, interneto tinklalapyje pateiktas įgaliotųjų „Black & Decker“ įrangos remonto agentų sąrašas bei tiksli informacija apie mūsų gaminių serviso centrus; jų kontaktinę informaciją rasite internete, adresu: www.2helpU.com

Apsilankykite mūsų interneto svetainėje www.blackanddecker.co.uk ir užregistruokite savo naują „Black & Decker“ gaminį bei gaukite naujausios informacijos apie naujus gaminius bei specialius pasiūlymus. Papildomos informacijos apie „Black & Decker“ firmos ženklą ir mūsų gaminių asortimentą rasite tinklalapyje www.blackanddecker.co.uk.

Paredzētā lietošana

Šis Black & Decker krāsas smidzināšanas aparāts paredzēts šķīdinātāja bāzes un ūdens bāzes krāsu, laku, gruntskrāsu, automobiļu virsbūves krāsojuma aizsargpārklājuma, krāsas kodnes, kā arī koksnes antiseptiķu izsmidzināšanai. Elektroinstrumentu nav paredzēts nātrija hidroksīda šķīdumu, skābi saturošu pārklājuma materiālu, granulu vai cietvielu saturošu pārklājumu materiālu izsmidzināšanai, kā arī materiālu piesūcināšanai ar pilnienu smidzināšanu. Šis instruments ir paredzēts tikai personīgai lietošanai.

Drošības norādījumi

Vispārīgi elektroinstrumenta drošības brīdinājumi



Brīdinājums! Izlasiet visus drošības brīdinājumus un norādījumus. Ja netiek ievēroti turpmāk redzami brīdinājumi un norādījumi, var gūt elektriskās strāvas triecienu, izraisīt ugunsgrēku un/vai gūt smagus ievainojumus.

Saglabājiet visus brīdinājumus un norādījumus turpmākām uzziņām.

Termins "elektroinstrumenti" visos turpmākajos brīdinājumos attiecas uz šo elektroinstrumentu (ar vadu), ko darbinā ar elektrības palīdzību, vai ar akumulatoru darbināmu elektroinstrumentu (bez vada).

1. Darba zonas drošība

- a. **Rūpējieties, lai darba zona būtu tīra un labi apgaismota.** Nesakārtotā un vāji apgaismotā darba zonā var izraisīt negadījumus.
- b. **Elektroinstrumentus nedrīkst darbināt sprādzienbīstamā vidē, piemēram, viegli uzliesmojošu šķīdumu, gāzu vai putekļu tuvumā.** Elektroinstrumenti rada dzirksteles, kas var aizdedzināt putekļus vai izgarojumu tvaikus.
- c. **Strādājot ar elektroinstrumentu, neļaujiet tuvumā.** Novēršot uzmanību, jūs varat zaudēt kontroli pār instrumentu.

2. Elektrodrošība

- a. **Elektroinstrumenta kontaktdakšai jāatbilst kontaktlīgzdai. Kontaktdakšu nekādā gadījumā nedrīkst pārveidot. Iezemētiem elektroinstrumentiem nedrīkst izmantot pārejas kontaktdakšas.** Nepārveidotas kontaktdakšas un piemērotas kontaktlīgzdas rada mazāku elektriskās strāvas triecienu risku.

- b. **Nepieskarieties iezemētām virsmām, piemēram, caurulēm, radiatoriem, plītim un ledusskapjiem.** Ja jūsu ķermenis ir iezemēts, pastāv lielāks elektriskās strāvas triecienu risks.
- c. **Elektroinstrumentus nedrīkst pakļaut lietus vai mitru laika apstākļu iedarbībai.** Ja elektroinstrumentā iekļūst ūdens, palielinās elektriskās strāvas triecienu risks.
- d. **Lietojiet vadu pareizi. Nekad nepārnēsājiet, nevelciet vai neatvienojiet elektroinstrumentu no kontaktlīgzdas, turot to aiz vada. Netuviniet vadu karstuma avotiem, eļļai, asām šķautnēm vai kustīgām detaļām.** Ja vads ir bojāts vai sapinies, pastāv lielāks elektriskās strāvas triecienu risks.
- e. **Strādājot ar elektroinstrumentu ārpus telpām, izmantojiet tādu pagarinājuma vadu, kas paredzēts lietošanai ārpus telpām, pastāv mazāks elektriskās strāvas triecienu risks.**
- f. **Ja elektroinstrumentu nākas ekspluatēt mitrā vidē, ierīkojiet elektrobarošanu ar noplūdstrāvas aizsargierīci.** Lietojot noplūdstrāvas aizsargierīci, mazinās elektriskās strāvas triecienu risks.

3. Personīgā drošība

- a. **Elektroinstrumenta lietošanas laikā esat uzmanīgs, skatieties, ko jūs darāt, rīkojieties saprātīgi. Nelietojiet elektroinstrumentu, ja esat noguris vai atrodaties narkotiku, alkohola vai medikamentu ietekmē.** Pat viens mirklis neuzmanības elektroinstrumentu ekspluatācijas laikā var izraisīt smagus ievainojumus.
- b. **Lietojiet individuālos aizsardzības līdzekļus. Vienmēr valkājiet acu aizsargus.** Attiecīgos apstākļos lietojot aizsardzības līdzekļus, piemēram, putekļu masku, aizsargapavus ar neslīdošu zoli, aizsargķiveri vai ausu aizsargus, samazinās risks gūt ievainojumus.
- c. **Nepieļaujiet nejašu iedarbināšanu. Pirms instrumenta pievienošanas kontaktlīgzdai un/vai akumulatora pievienošanas, instrumenta pacelšanas vai pārnēsāšanas pārbaudiet, vai slēdzis ir izslēgtā pozīcijā.** Ja elektroinstrumentu pārnēsājat, turot pirkstu uz slēdža, vai ja kontaktlīgzdai pievienojat elektroinstrumentu ar ieslēgtu slēdzi, var rasties negadījumi.
- d. **Pirms elektroinstrumenta ieslēgšanas noņemiet no tā visas regulēšanas atslēgas vai uzgriežņu atslēgas.** Ja elektroinstrumenta rotējošajai daļai ir piestiprināta uzgriežņu atslēga vai regulēšanas atslēga, var gūt ievainojumus.

- e. Nesniedzieties pārāk tālu. Vienmēr cieši stāviet uz piemērota atbalsta un saglabājiet līdzsvaru. Tādējādi neparedzētās situācijās daudz labāk varat saglabāt kontroli pār elektroinstrumentu.
- f. Valkājiet piemērotu apģērbu. Nevalkājiet pārāk brīvu apģērbu vai rotaslietas. Netuviniet matus, apģērbu un cimdus kustīgām detaļām. Brīvs apģērbs, rotaslietas vai gari mati var iekerties kustīgajās detaļās.
- g. Ja instrumentam ir paredzēts pievienot putekļu atsūkšanas un savākšanas ierīces, tās jāpievieno un jālieto pareizi. Lietojot putekļu savākšanas ierīci, var mazināt putekļu kaitīgo ietekmi.
4. Elektroinstrumenta ekspluatācija un apkope
- a. Nelietojiet elektroinstrumentu ar spēku. Izmantojiet konkrētam gadījumam piemērotu elektroinstrumentu. Ar pareizi izvēlētu elektroinstrumentu tā efektivitātes robežās paveiksiet darbu daudz labāk un drošāk.
- b. Neekspluatējiet elektroinstrumentu, ja to ar slēdzi nevar ne ieslēgt, ne izslēgt. Ja elektroinstrumentu nav iespējams kontrolēt ar slēdža palīdzību, tas ir bīstams un ir jāsalabo.
- c. Pirms elektroinstrumentu regulēšanas, piederumu nomainīšanas vai novietošanas glabāšanā atvienojiet kontaktdakšu no barošanas avota un/vai no elektroinstrumenta izņemiet akumulatoru. Šādu profilaktisku drošības pasākumu rezultātā mazinās nejaušas elektroinstrumenta iedarbināšanas risks.
- d. Glabājiet elektroinstrumentus, kas netiek darbināti, bērniem nepieejamā vietā un neatļaujiet tos ekspluatēt personām, kas nav apmācītas to lietošanā vai nepazīna šos norādījumus. Elektroinstrumenti ir bīstami, ja tos ekspluatē neapmācītas personas.
- e. Veiciet elektroinstrumentu apkopi. Pārbaudiet, vai kustīgās detaļas ir pareizi savienotas un nostiprinātas, vai detaļas nav bojātas, kā arī vai nav kāds cits apstāklis, kas varētu ietekmēt elektroinstrumenta darbību. Ja instruments ir bojāts, pirms ekspluatācijas tas ir jāsalabo. Daudzu negadījumu cēlonis ir tādi elektroinstrumenti, kam nav veikta pienācīga apkope.
- f. Regulāri uzasiniet un tīriet griežņus. Ja griežņiem ir veikta pienācīga apkope un tie ir uzasināti, pastāv mazāks to iestrēgšanas risks, un tos ir vieglāk vadīt.
- g. Elektroinstrumentu, tā piederumus, detaļas u. c. ekspluatējiet saskaņā ar šiem norādījumiem, ņemot vērā darba

apstākļus un veicamā darba specifiku. Lietojot elektroinstrumentu tam neparedzētiem mērķiem, var rasties bīstama situācija.

5. Apkalpošana

- a. Elektroinstrumentam apkopi drīkst veikt tikai kvalificēts remonta speciālists, izmantojot tikai oriģinālās rezerves daļas. Tādējādi tiek saglabāta elektroinstrumenta drošība.

Papildu drošības norādījumi Brīdinājums!

- ♦ Pirms instrumenta ekspluatācijas izlasiet visus norādījumus un drošības brīdinājumus attiecībā uz aprīkojumu un apstrādājamo materiālu.
- ♦ Ievērojiet visus attiecīgos vietējos un valsts noteikumus par ventilāciju, ugunsdrošību un ekspluatāciju.
- ♦ Glabājiet instrumentu bērniem nepieejamā vietā.
- ♦ Strādājot ilgstoši, ieteicams valkāt ausu aizsargus.
- ♦ Valkājiet acu aizsargus, lai acīs nonāktu sīki svešķermeņi.

Kaitīgi izgarojumi

Insekticīdi un citi materiāli var būt kaitīgi ieelpojot un izraisīt smagu nelabumu, ģiboni vai saindēšanos.

- a. Lietojiet respiratoru vai masku, ja ir risks ieelpot izgarojumus. Izlasiet visus norādījumus par smidzināmo vielu un masku, lai nodrošinātu vajadzīgo aizsardzību pret kaitīgo izgarojumu ieelpošanu.

Papildu drošības norādījumi krāsas smidzinātājiem Brīdinājums!

- ♦ Pirms lietošanas pārliecinieties, vai visas personas, kas lieto šo smidzinātāju, ir izlasījušas un izprot visus drošības norādījumus un pārējo rokasgrāmatā minēto informāciju.
- ♦ Nelietojiet šo smidzinātāju nātrija hidroksīda (sārmainu) pašsasilstošiem vai kodīgiem (skābes) šķīdumiem, jo tie var izraisīt metāla detaļu koroziju vai novājināt šļūteni un blīvējumu.
- ♦ Neuzpildiet smidzinātāju ar karstu vai verdošu šķīdumu, jo tas var pavājināt tvertni un šļūteni.
- ♦ Pabeidzot darbu ar smidzinātāju, neatstājiet tā tvertnē smidzināmās vielas atliekas.
- ♦ Smidzinot nesmēķējiet, kā arī nesmidziniet vietās, kur ir dzirksteles.
- ♦ Ikreiz pirms smidzinātāja lietošanas rūpīgi pārbaudiet to no iekšpuses un ārpusēs.

LATVIEŠU

- ♦ Ikreiz pēc darba pabeigšanas iztukšojiet, iztīriet un izteciniet gan tvertni, gan šļūteni atbilstīgi norādījumiem.
- ♦ Nelietojiet pistoles uzliesmojošu vielu smidzināšanai.
- ♦ Nesmidziniet vielas tādās vietās, kur nav zināmi bīstamie faktori.
- ♦ Lietojiet tikai nedegošus šķidrumus.
- ♦ Neļīriet pistoles ar uzliesmojošām vielām.

Personīgā drošība

- Strādājot ar ķīmiskajām vielām, jālieto papildu individuālie aizsardzības līdzekļi, piemēram, piemēroti cimdi un respirators vai maska.** Apstākļiem piemēroti aizsardzības līdzekļi samazina risku gūt ievainojumus.
- Nesmidziniet pret sevi, citām personām vai dzīvniekiem. Neturiet rokas un citas ķermeņa daļas smidzinātāja atveres priekšpusē. Ja viela nonākusi zem ādas, nekavējoties meklējiet medicīnisku palīdzību.** Smidzināmā viela var pārdurot ādu un nonākt organismā.
- Neapstrādājiet šo injekciju kā vienkāršu iegriezumu.** Smidzināmā viela var ievadīt organismā toksīnus un izraisīt smagu ķermeņa ievainojumu. Ja viela nonākusi organismā, nekavējoties meklējiet medicīnisku palīdzību.
- Nemiet vērā bīstamību, ko var radīt smidzināmā viela. Iepazīstieties ar atzīmēm vielas uz iepakojuma vai ražotāja sniegto informāciju, tostarp prasībām par individuālo aizsardzības līdzekļu izmantošanu.** Jāievēro ražotāja norādījumi, lai mazinātu aizdegšanās un ievainojuma risku, ko rada toksīni, kancerogēnas vielas u. c.

Citu personu drošība

- ♦ Šo instrumentu nav paredzēts ekspluatēt personām (tostarp bērniem), kam ir ierobežotas fiziskās, sensorās vai psihiskās spējas vai trūkst pieredzes un zināšanu, ja vien tās neuzrauga vai neapmāca persona, kas atbild par viņu drošību.
- ♦ Bērni ir jāuzrauga, lai viņi nespēlētos ar instrumentu.

Atlikušie riski

Lietojot instrumentu, var rasties papildu atlikušie riski, kuri var nebūt minēti šeit iekļautajos drošības brīdinājumos. Šie riski var rasties nepareizas lietošanas, pārāk ilgas lietošanas u. c. gadījumos. Lai arī tiek ievēroti attiecīgie drošības noteikumi un tiek uzstādītas drošības ierīces, dažus riskus nav iespējams novērst. Tie ir šādi:

- ♦ ievainojumi, kas radušies, pieskaroties kustīgām detaļām;

- ♦ ievainojumi, kas radušies, pieskaroties karstām detaļām;
- ♦ ievainojumi, kas radušies, mainot detaļas vai piederumus;
- ♦ ievainojumi, kas radušies instrumenta ilgstošas lietošanas rezultātā. Ilgstoši strādājot ar instrumentu, regulāri jāpārtrauc darbs un jāatpūšas.

Vibrācija

Deklarētās vibrāciju emisijas vērtības, kas minētas tehniskajos datos un atbilstības deklarācijā, ir izmērītas saskaņā ar standarta pārbaudes metodi, kas noteikta ar standartu EN 60745, un vērtības var izmantot viena instrumenta salīdzināšanai ar citu. Tāpat deklarēto vibrāciju emisijas vērtību var izmantot, lai iepriekš novērtētu iedarbību.

Brīdinājums! Vibrāciju emisijas vērtība elektroinstrumenta faktiskās lietošanas laikā var atšķirties no deklarētās vērtības atkarībā no instrumenta izmantošanas apstākļiem. Vibrāciju līmenis var pārsniegt norādīto līmeni.

Novērtējot vibrāciju iedarbību, lai definētu Direktīvā 2002/44/EK minētos drošības pasākumus, lai aizsargātu personas, kuras darba pienākumu veikšanai regulāri lieto elektroinstrumentus, vibrāciju iedarbības novērtējumā jāņem vērā instrumenta lietošanas veids un faktiskie apstākļi, tostarp visas darba cikla fāzes, t. i., ne tikai instrumenta ekspluatācijas laiks, bet arī laiks, kad instruments ir izslēgts un darbojas tukšgaitā.

Marķējumi uz instrumenta

Uz instrumenta ir attēlotas šādas piktogrammas:



Brīdinājums! Lai mazinātu ievainojuma risku, jāizlasa lietošanas rokasgrāmata.



Brīdinājums! Nepakļaujiet instrumentu lietus vai liela mitruma iedarbībai.



Brīdinājums! Tuvumā nedrīkst atrasties nepiederošas personas.



Brīdinājums! Strādājot ar instrumentu, valkājiet aizsargbrilles.



Brīdinājums! Valkājiet respiratoru vai masku.



Brīdinājums! Lietojiet tikai nedegošus šķidrumus.

Elektrodrošība



Brīdinājums! Šis instruments ir jāieņemē Pārbaudiet, vai barošanas avota spriegums atbilst kategorijas plāksnītē norādītajam spriegumam.

Instrumenta kontaktdakšai jāatbilst kontaktligzdai. Kontaktdakšu nekādā gadījumā nedrīkst pārveidot. Nepārveidotas kontaktdakšas un piemērotas kontaktligzdas rada mazāku elektriskās strāvas trieciena risku.

♦ **Ja barošanas vads ir bojāts, to drīkst nomainīt tikai ražotājs vai Black & Decker pilnvarots apkopes centrs, lai novērstu bīstamību.**

Pagarinājuma vadi un 1. klases izstrādājums

- ♦ **Instrumentus jāpievieno trīsstieļu pagarinājuma vadam, jo instruments ir iezemēts 1. klases izstrādājums.**
- ♦ **Lietojiet maksimāli 30 m (100 pēdas) garu vadu, lai nezustu jauda.**
- ♦ Elektrodrošību var uzlabot, ierīkojot 30 mA noplūdstrāvas aizsargierīci ar augstu jutību.

Funkcijas

Šim instrumentam ir šādas funkcijas (visas vai tikai dažas no tām):

1. Ātrās tīrīšanas svira
2. Smidzināšanas mēlīte
3. Smidzinātājs
4. Barošanas bloks
5. Ātrās tīrīšanas vāks
6. No sāna uzpildāma tvertne
7. Vāks
8. Plūsmas regulēšanas poga
9. Ātruma regulēšanas slēdzis
10. Zaļa vēdekļveida smidzināšanas sprausla (tikai modeļiem BDPS400 un BDPS600)
11. Zila konusveida sprausla
12. Maisīšanas spainis (tikai modeļiem BDPS600)
13. Viskoziātes trauks
14. Tīrīšanas birstīte
15. Smidzinātāja atbrīvošanas poga
16. Ātrās tīrīšanas uzpildes trauks (tikai modeļiem BDSP600)
17. Krāsas bundžas skava (tikai modeļiem BDSP600)
18. Bundžas tiešā pievada šūtene (tikai modeļiem BDSP600)

Salikšana

Brīdinājums! Pirms salikšanas pārbaudiet, vai instruments ir izslēgts un atvienots no barošanas.

No sāna uzpildāmas tvertnes piestiprināšana (A. att.)

No sāna uzpildāma tvertne ir veidota tā, ka to var uzstādīt tikai vienā veidā.

- ♦ Savietojiet no sāna uzpildāmu tvertni (6) zem padeves caurules (19) ar kreisajā pusē esošo vāku (7).
- ♦ Stingri iespiediet no sāna uzpildāmu tvertni (6) vietā.
- ♦ Pievelciet sprostgredzenu (20), griežot to pulksteņrādītāja virzienā.

Piezīme. Pārbaudiet, vai sprostgredzens ir cieši nostiprināts un no sāna uzpildāma tvertne nofiksēta vietā.

Padeves caurules novietojums (B1., B2. att.)

Padeves cauruli var novietot smidzināšanai piemērotā virzienā, lai būtu pēc iespējas mazāk reižu jāuzpilda tvertne.

- ♦ Ja smidzināt slīpi uz augšu vai taisni, novietojiet padeves cauruli (B. att.) tvertnes aizmugurē.
- ♦ Ja smidzināt slīpi uz leju, novietojiet padeves cauruli (C. att.) tvertnes priekšpusē.

Tādējādi var izsmidzināt maksimāli daudz tvertnē uzpildītās vielas.

Smidzināšanas sprauslu piestiprināšana (C., D. att.)

Zaļas vēdekļveida smidzināšanas sprauslas piestiprināšana (ja ir komplektācijā)

- ♦ Grieziet sprauslu (10) uz vārpstas pulksteņrādītāja virzienā par 6–8 pilniem apgriezieniem.
- ♦ Iespiediet sprauslu (10) un turpiniet to griezt pulksteņrādītāja virzienā, līdz tā ir pilnībā nofiksēta.

Piezīme. Smidzināšanas sprausla ir jāuzskrūvē līdz galam un tikai ar roku. Ja tā nav pilnībā nofiksēta, tā var radīt noplūdi vai tikt sabojāta.

Zaļas vēdekļveida smidzināšanas sprauslas noņemšana (ja ir komplektācijā)

- ♦ Iespiediet sprauslu (10) un grieziet to pretēji pulksteņrādītāja virzienam.

Zilas konusveida sprauslas piestiprināšana

- ♦ Grieziet sprauslu (11) uz vārpstas pulksteņrādītāja virzienā, līdz tā ir pilnībā nofiksēta.

Piezīme. Smidzināšanas sprausla ir jāuzskrūvē līdz galam un tikai ar roku. Ja tā nav pilnībā nofiksēta, tā var radīt noplūdi vai tikt sabojāta.

Zilas konusveida sprauslas noņemšana

- ♦ Grieziet sprauslu (11) pretēji pulksteņrādītāja virzienam.

Tvertnes uzpildīšana (E. att.)

- ♦ Pārbaudiet, vai no sāna uzpildāma tvertne (6) ir pilnībā uzskrūvēta uz smidzinātāja.
- ♦ Novietojiet smidzinātāju uz sāna tā, lai tvertnes vāks būtu vērsts augšup.
- ♦ Uzpildiet no sāna uzpildāmu tvertni ar pareizi atšķaidītu un izfiltrētu smidzināmo vielu.

Piezīme. Izmantojiet maisīšanas spaini, lai no sāna uzpildāmā tvertnē ielietu vielu no tās oriģinālā iepakojuma.

- ♦ Notīriet šķidruma atliekas no tvertnes un smidzinātāja vītņem un malām.
- ♦ Noslēdziet no sāna uzpildāmu tvertni, cieši uzskrūvējot tai vāku. Pirms smidzinātāja pacelšanas pārbaudiet, vai vāks ir pilnībā uzskrūvēts.

Lietošana

Ieslēgšana un izslēgšana



Smidzinātāju ieslēdz un izslēdz ar smidzināšanas mēlīti.

- ♦ Lai ieslēgtu smidzinātāju, nospiediet smidzināšanas mēlīti (2).
- ♦ Lai izslēgtu smidzinātāju, atlaidiet smidzināšanas mēlīti (2).

Brīdinājums! Nevērsiet smidzinātāju pret ķermeni. Nekādā gadījumā nenospiediet mēlīti, kamēr regulējat smidzināšanas iestatījumus.

Smidzināšanas veida izvēle (F., G. att.) (tikai modeļiem BDPS400, BDPS600)

Šim smidzinātājam ir 2 sprauslas, ar kurām var smidzināt 3 veidos.

	Zaļa sprausla: horizontāla taisna strūkļa — smidzināšanai augšup un lejup pa virsmu.
	Zaļa sprausla: vertikāla taisna strūkļa — smidzināšanai no viena sāna uz otru.
	Zila sprausla: apaļa strūkļa — stūru, malu un šauru virsmu smidzināšanai.

- ♦ Smidzināšanai konusveidā izmantojiet zilu konusveida sprauslu.
- ♦ Smidzināšanai vēdekļveidā horizontāli izmantojiet zaļu vēdekļveida smidzināšanas sprauslu un pagrieziet sprauslu tā, lai strūkļas indikatori (21) būtu vertikālā pozīcijā (F. att.).

- ♦ Smidzināšanai vēdekļveidā vertikāli izmantojiet zaļu vēdekļveida smidzināšanas sprauslu un pagrieziet sprauslu tā, lai strūkļas indikatori (21) būtu horizontālā pozīcijā (G. att.).

Brīdinājums! Nevērsiet smidzinātāju pret ķermeni. Nekādā gadījumā nenospiediet mēlīti, kamēr regulējat smidzināšanas iestatījumus.

Divu ātrumu regulēšanas slēdzis (H. att.) (tikai modelim BDPS600)

Šim smidzinātājam ir divi dažādi ātruma iestatījumi.

- ♦ Lai mainītu ātrumu, nospiediet ātruma regulēšanas slēdzi (9). Iedegas 1. vai 2. iestatījuma gaismas diožu indikators.
- ♦ Ja aktivizēts 1. ātruma iestatījums, iestatiet plūsmas regulēšanas pogu (8) zemākajā vai vidējā iestatījumā (1.–5.).
- ♦ Ja aktivizēts 2. ātruma iestatījums, iestatiet plūsmas regulēšanas pogu (8) vidējā vai augstākajā iestatījumā (5.–9.).

Izmantojot maza ātruma iestatījumu (1. iestatījumu), varat precīzāk kontrolētu izsmidzināto strūkļu, savukārt, izmantojot liela ātruma iestatījumu (2. iestatījumu), varat īsākā laikā noklāt lielāku laukumu.

Zema ātruma iestatījumā varat atrasties tuvāk virsmai un to pārmērīgi nenoklāt. Zema ātruma iestatījums ir visvairāk piemērots šķidrām vai viskozām krāsām, piemēram, kodnēm un antiseptiķiem.

Biezām krāsām, piemēram, ūdens bāzes lateksa krāsām, jāizmanto 2. iestatījums.

Izmēģiniet gan ātruma regulēšanas slēdža, gan plūsmas regulēšanas pogas iestatījumus, lai noskaidrotu, kurš ir piemērotākais smidzināmajai vielai.

Plūsmas regulēšanas poga (I. att.)

Plūsmas regulēšanas poga regulē to, cik daudz šķidruma tiek izsmidzināts.

- ♦ Lai palielinātu šķidruma plūsmu, pagrieziet plūsmas regulēšanas pogu (8) pulksteņrādītāja virzienā.
- ♦ Lai samazinātu šķidruma plūsmu, pagrieziet plūsmas regulēšanas pogu (8) pretēji pulksteņrādītāja virzienam.

Piezīme. Vispirms vienmēr izmēģiniet smidzināšanas veidus uz kartona atgriezuma vai tamlīdzīga materiāla. Iesākumā iestatiet plūsmas regulēšanas pogu augstākās plūsmas iestatījumā. Ja vēlaties samazināt plūsmu, pagrieziet pogu uz iekšpusi. Biezāku vielu smidzināšanai jāizvēlas augstākie iestatījumi (7.–9.). Šķidrāku vielu smidzināšanai jāizvēlas zemākie iestatījumi (1.–3.).

Piezīme. Ja plūsmas regulēšanas poga ir iestatīta līdz galam vismazākajā iestatījumā, mēlīti nevar nospiegt. Mazliet pagrieziet atpakaļ plūsmas regulēšanas pogu (pulksteņrādītāja virzienā), lai varētu nospiegt mēlīti.

Bundžas tiešā pievada šļūtene (J., K. att.) (tikai modelim BDPS600)

Modeli BDPS600 var lietot arī tad, ja nav uzstādīta no sāna uzpildāma tvertne.

Izmantojot komplektācijā iekļauto bundžas tiešā pievada šļūteni, krāsu var padot tieši no krāsas bundžas.

- ◆ Noņemiet no sāna uzpildāmu tvertni (6), padeves cauruli (19) un filtru (25).
- ◆ Iespiediet iesūkšanas šļūteni ieplūdes (30) un atplūdes (29) atverē.
- ◆ Izpletiet šļūtenes otru galu un izstumiet lielāko šļūteni (17) cauri krāsas bundžas skavai (18), tad pāri padeves caurules (19) apmalēm (22).
- ◆ Ievietojiet salikto iesūkšanas šļūteni krāsas bundžā un pie malas cieši piestipriniet krāsas bundžas skavu. Visai saliktajai sistēmai jābūt pilnībā iegremdētai krāsas bundžā.

Šķidrās vielas sagatavošana (L., M. att.)

Piezīme. Izmantojiet tikai tādu vielu, ko var notīrīt vai ar vaitspirtu vai krāsas šķīdinātāju (eļļas krāsām), vai arī siltu ziepjūdeni (ūdeni šķīstošām krāsām, piemēram, lateksam). Nokļājiet grīdas un citas virsmas ar plastmasas aizsargpārklājumu.

Iespējams, smidzināmais šķidrums vispirms ir jāpadara šķidrāks (jāatšķaida). Atšķaidīšanai izmantojiet piemērotu šķīdinātāju, ko vielas ražotājs norādījis uz bundžas.

Brīdinājums! Nelietojiet vielas, kuru uzliesmošanas punkts ir zemāks nekā 55 °C.

Piezīme. Komplektācijā iekļautais maisīšanas spainis (12) (tikai modelim BDPS600) paredzēts tam, lai atšķaidītu vielu un izmērītu tās tilpumu (L. att.).

Piezīme. Viskozitātes trauks (13) paredzēts vielas tecēšanas laika noteikšanai.

- ◆ Lai pareizi izmērītu viskozitāti, rūpīgi izmaisiet vielu.
- ◆ Iemērciet viskozitātes trauku (13) smidzināmajā vielā un pilnībā uzpildiet viskozitātes trauku (13).
- ◆ Turiet viskozitātes trauku (13) virs vielas bundžas un izmēriet vielas plūsmas ilgumu līdz brīdim, kad tā izzūd vai vairs vienmērīgi neplūst pa viskozitātes trauka (13) apakšpusi (ne vairāk kā 2 minūtes) (M. att.). Tas ir tecēšanas laiks. Skatiet šķaidīšanas tabulu, kurā norādīta informācija par dažādām vielām piemērotāko šķaidīšanu.

- ◆ Vielās atšķaidīšanai lietojiet piemērotu šķīdinātāju, kādu noteicis vielas ražotājs.
- ◆ Šo instrumentu var izmantot lateksa krāsas smidzināšanai, tomēr to var nākties atšķaidīt. Dažos gadījumos krāsa jāatšķaida vairāk, nekā ieteicis ražotājs, tāpēc iepazīstieties ar krāsas ražotāja norādījumiem. Ja krāsa ir pārāk bieža un to nevar izsmidzināt, atšķaidiet to ar piemērotu šķīdinātāju. Šķīdinātāja attiecībai pret krāsu jābūt 5 % no krāsas tilpuma, līdz krāsa vienmērīgi plūst pa smidzinātāju un to var vienmērīgi uzklāt.

Šķaidīšanas tabula

Smidzināmā viela	Tecēšanas laiks
Caurspīdīgas un puscaurspīdīgas kodnes un antiseptiķi	Nav jāatšķaida
Eļļas gruntskrāsas, lakas un poliuretāns	(Tecēšanas laiks: ne vairāk kā 2 minūtes)
Necaurspīdīgas ūdens bāzes kodnes	Iespējams, jāatšķaida
Ūdens bāzes krāsas vai lateksa krāsas	(Tecēšanas laiks: vairāk kā 2 minūtes)

Piezīme. Nav ieteicams izmantot teksturētas krāsas.

Ieteikumi optimālai darbībai

Ieteikumi par sagatavošanu

- ◆ Pirms lietošanas vienmēr rūpīgi samaisiet un izfiltrējiet vielu.
- ◆ Apsmidzināmā virsma ir pienācīgi jā sagatavo, lai panāktu labāko efektu. Virsma jāattīra no putekļiem, netīrumiem, rūsas un taukiem. Viegli nomazgājiet terases un citas virsmas brīvā dabā ar spiediena tīrītājiem un rūpīgi nožāvējiet pirms apstrādes ar smidzinātāju.
- ◆ Ieteicams nosegt visus stūrus un pārējās zonas, kā arī noklāt grīdas un citas virsmas ar plastmasas aizsargpārklājumu.
- ◆ Plēve, kas veidojas krāsas virspusē, var nosprostot smidzinātāju. Pirms krāsas maisīšanas noņemiet šo plēvi. Izfiltrējiet caur piltuvi, kam piestiprināts filtrs, vai arī caur kaprona zeķi, lai attīrītu no sārņiem, kuri varētu nosprostot sistēmu.
- ◆ Pirms darba sagatavojiet cimdus, papīra dvieļus, lupatas u. tml., lai uzslaucītu nejaušus traipus.

Pareizas smidzināšanas metodes apgušana (N., O. att.)

- ◆ Vingrinieties izsmidzināt uz kāda materiāla atgriezuma, piemēram, kartona gabala, lai izmēģinātu smidzināšanas veidu un apgūtu

LATVIEŠU

smidzinātāja plūsmas vadības funkciju.

- ◆ Smidzināmā virsma jāattīra no putekļiem, netīrumiem un taukiem.
- ◆ Smidzināšanas darbu zonai jābūt tīrai un bez putekļiem, lai tos neuzpūstu uz tikko apsmidzinātām virsmām.
- ◆ Nosedziet visus laukumus, ko nav paredzēts apsmidzināt.
- ◆ Turiet smidzinātāju ne tuvāk kā 25 mm un ne tālāk kā 355 mm no virsmas (N. att.).
- ◆ Lielu virsmu parasti noklāj, smidzinot krusteniski. Vispirms no apsmidzina horizontāli joslās, pēc tam — vertikālu pāri šīm joslām.
- ◆ Lai virsmu noklātu vienmērīgi, turiet roku vienādā attālumā no smidzināmās virsmas (N. att.) un nekustiniet plaukstu locītavu (O. att.).
- ◆ Smidziniet vienmērīgi un nemainīgā ātrumā, lai novērstu nepilnības. Sāciet smidzināt, kad padeve jau ir sākta, un atlaidiet mēlīti pirms padeves pārtraukšanas.
- ◆ Pārmērīgi nesmidziniet vienā un tajā pašā vietā. Labāk noklāt vairākās plānās kārtās, nekā vienā biežā, kura var notecēt un nopilēt. Ievērojiet, ka plūsmas regulēšanas poga regulē to, cik daudz šķidruma tiek izsmidzināts. Lai palielinātu šķidruma plūsmu, pagrieziet plūsmas regulēšanas pogu pulksteņrādītāja virzienā. Lai samazinātu šķidruma plūsmu, pagrieziet plūsmas regulēšanas pogu pretēji pulksteņrādītāja virzienam. Ja krāsa nopil vai notek, izlīdziniet to ar sausu krāsas otu, kuru ieteicams turēt pa rokai.
- ◆ Izslēdziet barošanas bloku un novietojiet smidzinātāju barošanas bloka ligzdā, ja instruments netiks lietots ilgāku laiku.

Apkope un tīrīšana

Šis Black & Decker instruments ar vadu ir paredzēts ilglaicīgam darbam ar mazāko iespējamo apkopi. Nepārtraukti nevainojama darbība ir atkarīga no pareizas instrumenta apkopes un regulāras tīrīšanas.

Brīdinājums! Lietojiet piemērotus individuālos aizsardzības līdzekļus.

Brīdinājums! Pirms apkopes veikšanas vai tīrīšanas instruments ar vadu ir jāizslēdz un jāatvieno no barošanas avota.

Brīdinājums! Nelietojiet vielas, kuru uzliesmošanas punkts ir zemāks nekā 55 °C. Uzliesmošanas punkts ir temperatūra, kādā šķidrums izdala pietiekami daudz izgarojumu, kuru var aizdegties (skatiet krāsas ražotāja norādījumus).

Brīdinājums! Tīrīšanas zonai jābūt labi vēdinātai, tajā nedrīkst būt uzliesmojošu izgarojumu.

Brīdinājums! Tīrīšanas šķidrums jāsmidzina tikai brīvā dabā.

Brīdinājums! Neiegremdējiet barošanas bloku šķidrumā.

Ātrās tīrīšanas sistēmas lietošana (P., Q. att.) (tikai modeļiem BDPS400, BDPS600)

Ātrās tīrīšanas sistēma paredzēta vairākām noderīgām funkcijām. Pirmkārt, ar šīs sistēmas palīdzību var smidzināt ūdeni vai piemērotu tīrīšanas līdzekli, kamēr galvenajā tvertnē vēl atrodas smidzināmā viela. Tas ir noderīgi, lai sagatavotos smidzināšanas darbam ar vēdekļveida sprauslu. Jūs varat smidzināt ūdeni, nevis izniekot smidzināmo vielu, lai pārbaudītu smidzināšanas veidu.

Otrkārt, ar ātrās tīrīšanas sistēmu var izskalot sūkni, virzuli, sprauslu un smidzināšanas vārstu. Smidzinot ļoti ilgi bez apstājas, smidzināmā viela var uzkrāties sistēmā, tādējādi mazinot apstrādes kvalitāti. Ik pēc pāris smidzināmās vielas uzpildes reizēm ieteicams šo sistēmu izskalot ar ūdeni vai tīrīšanas šķidrumu. Tāpat svarīgi izskalot sistēmu, ja smidzinātājs nav lietots vairāk nekā 15 minūtes.

Sprauslā un sūknī esošā smidzināmā viela var izžūt, kā rezultātā sistēma rūpīgi jātīra. Ja instruments netiek ilgstoši lietots, jāieeļļo virzulis. Skatiet sadaļu par smidzinātāja salikšanu.

Treškārt, ātrās tīrīšanas sistēma noder, lai pēc darba pabeigšanas ātrāk visu satīrītu. Vispirms vienreiz vai divreiz izskalojiet sprauslu, smidzināšanas vārstu, sūkni un virzuli ar ātrās tīrīšanas sistēmu. Veicot sistēmas pilno tīrīšanu, ievērojiet šajā rokasgrāmatā sniegtos ieteikumus par tīrīšanu.

- ◆ Atvienojiet instrumentu no barošanas.
- ◆ Atveriet ātrās tīrīšanas vāku (5) un ar ātrās tīrīšanas uzpildes trauku (16) ieļļiet tīrīšanas šķidrumu.

Brīdinājums! Nepārpildiet tvertni.

- ◆ Pārlēdziet ātrās tīrīšanas sviru (1) no krāsošanas režīma tīrīšanas režīmā.
- ◆ Smidziniet atkritumu konteinerā, kartona kārbā vai uz izmēģinājuma virsmas, lai pilnībā izskalotu smidzināšanas sistēmu.
- ◆ Atkārtojiet, līdz tīrīšanas šķidrums ir atguvis savu dabīgo krāsu.

Smidzinātāja skalošana (Q., R. att.)

- ◆ Atvienojiet instrumentu no barošanas.
- ◆ Atskrūvējiet vāku no tvertnes sāna un izlejiet vielas atlikumu tās oriģinālajā bundžā (R. att.).
- ◆ Ieļļiet tvertnē nedaudz piemērota tīrīšanas šķidruma.
 - ◆ Ūdens bāzes vielu tīrīšanai izmantojiet siltu ziepju ūdeni.

- ◆ Eļļas bāzes vielu tīrīšanai izmantojiet ražotāja ieteikto tīrīšanas šķīdumu.
- ◆ Stingri uzskrūvējiet tvertnes (6) vāku (7) un enerģiski pakratiet smidzinātāju.
- ◆ Atskrūvējiet tvertnes vāku (7) un iztukšojiet tīrīšanas šķīdrumu piemērotā atkritumu konteinerā.
- ◆ Vēlreiz uzpildiet tvertnē nedaudz tīrīšanas šķīduma. Cieši uzskrūvējiet tvertnes vāku.
- ◆ No jauna piestipriniet smidzinātāju pie motora bloka, pievienojiet vadu kontaktligzdai un ieslēdziet barošanas bloku.
- ◆ Pārlēdziet ātrās tīrīšanas sviru (1) no tīrīšanas režīma krāsošanas režīmā. (Q. att.).
- ◆ 5 sekundes smidziniet tīrīšanas šķīdumu uz materiāla atgriezuma.

Smidzinātāja tīrīšana (S.–X. att.)

- ◆ Atvienojiet instrumentu no barošanas.
- ◆ Noņemiet no sāna uzpildāmu tvertni (6) un atskrūvējiet vāku (7). Noņemiet no smidzinātāja padeves cauruli (19) un gredzenblīvi (23). Iemērciet tīrīšanas birstīti (14) piemērotā tīrīšanas šķīdumā un notīriet smidzinātāja detaļas (S. att.).
- ◆ Noņemiet smidzinātāja priekšējo korpusu, nospiežot atbrīvošanas pogu (15) un atvelkot priekšējo korpusu no smidzinātāja (T. att.).
- ◆ Noņemiet virzuli (27) un atsperi (26) (U. att.).
- ◆ Noņemiet smidzināšanas sprauslu (10 / 11), griežot pretēji pulksteņrādītāja virzienam, tad noņemiet smidzināšanas sprauslu (24) (U. att.).
- ◆ Iemērciet tīrīšanas birstīti (14) piemērotā tīrīšanas šķīdumā un notīriet smidzināšanas sprauslu (10 / 11), padeves cauruli (19), filtru (25), smidzināšanas sprauslu (24), virzuli (27) un atsperi (26) (T. att.).
- ◆ Ar tīrīšanas birstīti (14) rūpīgi iztīriet virzuļa kameras (28) iekšpusi (V. att.).

SVARĪGI! Iztīriet virzuļa kameru no visām vielas paliekām. Ja ar birstīti pilnībā nenotīra vielas paliekas, var ar laiku sacietēt un traucēt virzuļa kustībai, tādējādi sabojājot smidzinātāju.

- ◆ Pārlēdziet ātrās tīrīšanas sviru (1) no tīrīšanas režīma krāsošanas režīmā.
- ◆ Ar tīrīšanas birstīti rūpīgi iztīriet iepļūdes (30) un atplūdes (29) atveri (W. att.).

SVARĪGI! Ar adatu vai papīra saspraudi rūpīgi iztīriet mazāko ventilācijas atveri (31) (X. att.).

- ◆ Rūpīgi izžāvējiet visas detaļas.
- ◆ Iztukšojiet tīrīšanas šķīdrumu piemērotā atkritumu konteinerā.
- ◆ No jauna salieciet smidzinātāja detaļas.

Smidzinātāja salikšana (Y., Z. att.)

- ◆ Uzstumiet atsperi (26) uz virzuļa (27) priekšdaļu.
- ◆ Ievietojiet virzuli un atsperi priekšējā korpusā.
- ◆ Turot nospiestu atbrīvošanas pogu (15), ievietojiet priekšējo korpusu ar virzuli smidzinātājā, līdz atbrīvošanas poga nofiksējas vietā.
- ◆ Iepilīniet cilindra atverē dažus eļļas pilienus. Ievietojiet smidzināšanas vārstu (24) priekšējā korpusā. Uzskrūvējiet smidzināšanas sprauslu (10 / 11) uz priekšējā korpusa un stingri pievelciet.
- ◆ Ar komplektācijā iekļauto eļļotāju iepilīniet smidzinātāja iepļūdes (30) un atplūdes (29) atverē dažus eļļas pilienus.
- ◆ Pēc eļļošanas 3 reizes pagrieziet ātrās tīrīšanas sviru (1) no krāsošanas režīma tīrīšanas režīmā un atpakaļ.
- ◆ Ievietojiet smidzinātāja iepļūdes atverē (30) padeves cauruli (19).
- ◆ Piestipriniet no sāna uzpildāmu tvertni.

Barošanas bloka tīrīšana

- ◆ Izslēdziet barošanas bloku, atvienojiet vadu no kontaktligzdas un atvienojiet smidzinātāju no motora bloka.
- ◆ Barošanas bloka tīrīšanai lietojiet tikai maigas ziepes un mitru lupatīņu.

Brīdinājums! Nekādā gadījumā nepieļaujiet, lai barošanas blokā iekļūst šķidrums.

Brīdinājums! Barošanas bloku nedrīkst iegremdēt šķīdumā.

Barošanas vada kontaktdakšas nomainīšana (tikai Apvienotajai Karalistei un Īrijai)

Ja ir jāuzstāda jauna barošanas vada kontaktdakša:

- ◆ nekaitīgā veidā atbrīvojieties no nederīgās kontaktdakšas;
- ◆ pievienojiet brūno vadu pie kontaktdakšas fāzes spaiļes;
- ◆ pievienojiet zilo vadu pie neitrālās spaiļes;
- ◆ pievienojiet zaļo/dzeltenu vadu pie zemēšanas spaiļes.

Brīdinājums! Ievērojiet uzstādīšanas norādījumus, kas ietilpst labas kvalitātes kontaktdakšu komplektācijā. Ieteicamais drošinātājs: 13 A.

Vides aizsardzība



Dalīta atkritumu savākšana. Šo izstrādājumu nedrīkst izmest kopā ar parastiem sadzīves atkritumiem.

LATVIEŠU

Ja konstatējat, ka šis Black & Decker instruments ir jānomaina pret jaunu vai tas jums vairāk nav vajadzīgs, neizmetiet to kopā ar sadzīves atkritumiem. Nododiet šo izstrādājumu daļītai savākšanai un šķirošanai.



Lietotu izstrādājumu un iepakojuma daļīta savākšana ļauj materiālus pārstrādāt un izmantot atkārtoti.

Izmantojot pārstrādātus materiālus, tiek novērsta dabas piesārņošana un samazināts pieprasījums pēc izejmateriāliem.

Vietējos noteikumos var būt noteikts, ka, iegādājoties jaunu izstrādājumu, komunālo atkritumu savākšanas punktiem vai izplatītājam ir daļīti jāsavāc sadzīves elektriskie izstrādājumi.

Black & Decker nodrošina Black & Decker izstrādājumu savākšanu un otrreizēju pārstrādi, ja tiem ir beidzies ekspluatācijas laiks. Lai izmantotu šī pakalpojuma priekšrocības, lūdzu, nogādājat savu izstrādājumu kādā no remonta darbnīcām, kas to savāks jūsu vietā.

Jūs varat noskaidrot tuvāko pilnvaroto remonta darbnīcu, sazinoties ar vietējo Black & Decker biroju, kura adrese norādīta šajā rokasgrāmatā. Black & Decker remonta darbnīcu saraksts, pilnīga informācija par mūsu pēcpārdošanas pakalpojumiem un kontaktinformācija ir pieejama tīmekļa vietnē www.2helpU.com

Tehniskie dati

		BDPS200 (1. tips)	BDPS400 (1. tips)	BDPS600 (1. tips)
Spriegums	V _{ac}	230	230	230
Jauda	w	120	150	150
Tvertnes tilpums	l	1,2	1,2	1,2
Svars	kg	2,1	2,2	2,2

Skaņas spiediena līmenis saskaņā ar EN 60745:

skaņas spiediens (L_{PA}) 90 dB(A), neprecizitāte (K) 3 dB(A)

skaņas jauda (L_{WA}) 103 dB(A), neprecizitāte (K) 3 dB(A)

Vibrāciju kopējā vērtība (trīs asu vektoru summa) saskaņā ar EN 60745:

vibrāciju emisijas vērtība (a_{n,D}) 11 m/s², neprecizitāte (K) 1,5 m/s²

EK atbilstības deklarācija MAŠĪNU DIREKTĪVA



BDPS200, BDPS400, BDPS600

Black & Decker apliecina, ka šie izstrādājumi, kas aprakstīti tehniskajos datos, atbilst šādiem dokumentiem: 2006/42/EK, EN60745

Lai iegūtu sīkāku informāciju, lūdzu, sazinieties ar Black & Decker turpmāk minētajā adresē vai skatiet rokasgrāmatas pēdējo vāku.

Persona, kas šeit parakstījusies, atbild par tehnisko datu sagatavošanu un Black & Decker vārdā izstrādā šo apliecinājumu.

Kevin Hewitt
globālās inženiertehniskās nodaļas
priekšsēdētāja vietnieks
Black & Decker Europe, 210 Bath Road, Slough,
Berkshire, SL1 3YD
Apvienotā Karaliste
28.09.2011.

Garantija

Black & Decker rūpējas par savu izstrādājumu kvalitāti un sniedz nevainojamu garantiju. Šis garantijas paziņojums papildina jūsu līgumiskās tiesības un nekādā gadījumā tās nekavē.

Šī garantija ir spēkā Eiropas Savienības dalībvalstīs un Eiropas brīvās tirdzniecības zonā.

Ja 24 mēnešu laikā kopš iegādes brīža Black & Decker izstrādājums sabojājas materiālu vai darba kvalitātes defektu dēļ vai arī kvalitātes neatbilstības dēļ, Black & Decker garantē visu bojāto detaļu nomaiņu, tādu izstrādājumu remontu, kas pakļauti dabīgam nodilumam vai nolietojumam, vai šādu izstrādājumu nomaiņu, lai patērētājam neradītu liekas neērtības, ja vien:

- ♦ izstrādājums nav lietots tirdzniecības, profesionāliem vai nomas nolūkiem;
- ♦ izstrādājums nav pakļauts nepareizai lietošanai vai nolaidībai;
- ♦ izstrādājums nav bojāts svešķermeņu, vielu vai negadījumu ietekmē;
- ♦ remontu nav veikušas nepilnvarotas personas, kas nav ne pilnvarotas remonta darbnīcu, ne Black & Decker apkopes centru speciālisti.

Lai iesniegtu garantijas prasību, jums jāuzrāda pārdevējam vai pilnvarotam remonta darbnīcas speciālistam pirkuma čeks. Jūs varat noskaidrot tuvāko pilnvaroto remonta darbnīcu, sazinoties ar vietējo Black & Decker biroju, kura adrese norādīta šajā rokasgrāmatā. Black & Decker remonta darbnīcu saraksts, pilnīga informācija par mūsu pēcpārdošanas pakalpojumiem un kontaktinformācija ir pieejama tīmekļa vietnē www.2helpU.com

Lūdzu, apmeklējiet mūsu tīmekļa vietni www.blackanddecker.co.uk un reģistrējiet savu Black & Decker izstrādājumu, lai uzzinātu par jaunākajiem izstrādājumiem un īpašajiem piedāvājumiem. Stāku informāciju par Black & Decker zīmolu un mūsu izstrādājumu klāstu skatiet vietnē www.blackanddecker.co.uk.

Назначение

Ваша система тонкого распыления Black & Decker предназначена для распыления эмалевых и лессирующих красок, грунтовок, прозрачных лаков, автомобильных покровных лаков, морилки и средств защиты древесины на основе растворителей и воды. Настоящий электроинструмент не пригоден для распыления щелочей, кислотосодержащих материалов покрытия, материалов с твердыми составляющими, а также материалов с затрудненным распылением и каплеобразованием. Данный инструмент предназначен только для бытового использования.

Инструкции по технике безопасности

Общие правила безопасности при работе с электроинструментами



Внимание! Внимательно прочтите все инструкции по безопасности и руководство по эксплуатации. Несоблюдение всех перечисленных ниже правил безопасности и инструкций может привести к поражению электрическим током, возникновению пожара и/или получению тяжелой травмы.

Сохраните все инструкции по безопасности и руководство по эксплуатации для их дальнейшего использования. Термин «Электроинструмент» во всех приведенных ниже указаниях относится к Вашему сетевому (с кабелем) электроинструменту или аккумуляторному (беспроводному) электроинструменту.

1. Безопасность рабочего места

- a. **Содержите рабочее место в чистоте и обеспечьте хорошее освещение.** Плохое освещение или беспорядок на рабочем месте может привести к несчастному случаю.
- b. **Не используйте электроинструменты, если есть опасность возгорания или взрыва, например, вблизи легко воспламеняющихся жидкостей, газов или пыли.** В процессе работы электроинструмент создает искровые разряды, которые могут воспламенить пыль или горючие пары.
- c. **Во время работы с электроинструментом не подпускайте близко детей или посторонних лиц.** Отвлечение внимания может вызвать у Вас потерю контроля над рабочим процессом.

2. Электробезопасность

- a. **Вилка кабеля электроинструмента должна соответствовать штепсельной розетке. Ни в коем случае не видоизменяйте вилку электрического кабеля. Не используйте соединительные штепсели-переходники, если в силовом кабеле электроинструмента есть провод заземления.** Использование оригинальной вилки кабеля и соответствующей ей штепсельной розетки уменьшает риск поражения электрическим током.
- b. **Во время работы с электроинструментом избегайте физического контакта с заземленными объектами, такими как трубопроводы, радиаторы отопления, электроплиты и холодильники.** Риск поражения электрическим током увеличивается, если Ваше тело заземлено.
- c. **Не используйте электроинструмент под дождем или во влажной среде.** Попадание воды в электроинструмент увеличивает риск поражения электрическим током.
- d. **Бережно обращайтесь с электрическим кабелем. Ни в коем случае не используйте кабель для переноски электроинструмента или для вытягивания его вилки из штепсельной розетки. Не подвергайте электрический кабель воздействию высоких температур и смазочных веществ; держите его в стороне от острых кромок и движущихся частей инструмента.** Поврежденный или запутанный кабель увеличивает риск поражения электрическим током.
- e. **При работе с электроинструментом на открытом воздухе используйте удлинительный кабель, предназначенный для наружных работ.** Использование кабеля, пригодного для работы на открытом воздухе, снижает риск поражения электрическим током.
- f. **При необходимости работы с электроинструментом во влажной среде используйте источник питания, оборудованный устройством защитного отключения (УЗО).** Использование УЗО снижает риск поражения электрическим током.

3. Личная безопасность

- a. При работе с электроинструментами будьте внимательны, следите за тем, что Вы делаете, и руководствуйтесь здравым смыслом. Не используйте электроинструмент, если Вы устали, а также находясь под действием алкоголя или понижающих реакцию лекарственных препаратов и других средств. Малейшая неосторожность при работе с электроинструментами может привести к серьезной травме.
- b. При работе используйте средства индивидуальной защиты. Всегда надевайте защитные очки. Своевременное использование защитного снаряжения, а именно: пылезащитной маски, ботинок на нескользящей подошве, защитного шлема или противошумовых наушников, значительно снизит риск получения травмы.
- c. Не допускайте непреднамеренного запуска. Перед тем, как подключить электроинструмент к сети и/или аккумулятору, поднять его или перенести, убедитесь, что выключатель находится в положении «выключено». Не переносите электроинструмент с нажатой кнопкой выключателя и не подключайте к сетевой розетке электроинструмент, выключатель которого установлен в положение «включено», это может привести к несчастному случаю.
- d. Перед включением электроинструмента снимите с него все регулировочные или гаечные ключи. Регулировочный или гаечный ключ, оставленный закрепленным на вращающейся части электроинструмента, может стать причиной тяжелой травмы.
- e. Работайте в устойчивой позе. Всегда сохраняйте равновесие и устойчивую позу. Это позволит Вам не потерять контроль при работе с электроинструментом в непредвиденной ситуации.
- f. Одевайтесь соответствующим образом. Во время работы не надевайте свободную одежду или украшения. Следите за тем, чтобы Ваши волосы, одежда или перчатки находились в постоянном отдалении от движущихся частей инструмента. Свободная одежда, украшения или длинные волосы могут попасть в движущиеся части инструмента.
- g. Если электроинструмент снабжен устройством сбора и удаления пыли, убедитесь, что данное устройство подключено и используется надлежащим образом.

Использование устройства пылеудаления значительно снижает риск возникновения несчастного случая, связанного с запыленностью рабочего пространства.

4. Использование электроинструментов и технический уход

- a. Не перегружайте электроинструмент. Используйте Ваш инструмент по назначению. Электроинструмент работает надежно и безопасно только при соблюдении параметров, указанных в его технических характеристиках.
- b. Не используйте электроинструмент, если его выключатель не устанавливается в положение включения или выключения. Электроинструмент с неисправным выключателем представляет опасность и подлежит ремонту.
- c. Отключайте электроинструмент от сетевой розетки и/или извлекайте аккумулятор перед регулированием, заменой принадлежностей или при хранении электроинструмента. Такие меры предосторожности снижают риск случайного включения электроинструмента.
- d. Храните неиспользуемые электроинструменты в недоступном для детей месте и не позволяйте лицам, не знакомым с электроинструментом или данными инструкциями, работать с электроинструментом. Электроинструменты представляют опасность в руках неопытных пользователей.
- e. Регулярно проверяйте исправность электроинструмента. Проверяйте точность совмещения и легкость перемещения подвижных частей, целостность деталей и любых других элементов электроинструмента, воздействующих на его работу. Не используйте неисправный электроинструмент, пока он не будет полностью отремонтирован. Большинство несчастных случаев являются следствием недостаточного технического ухода за электроинструментом.
- f. Следите за остротой заточки и чистой режущих принадлежностей. Принадлежности с острыми кромками позволяют избежать заклинивания и делают работу менее утомительной.
- g. Используйте электроинструмент, аксессуары и насадки в соответствии с данным Руководством и с учетом рабочих условий и характера будущей работы.

Использование электроинструмента не по назначению может создать опасную ситуацию.

5. Техническое обслуживание

- а. Ремонт Вашего электроинструмента должен производиться только квалифицированными специалистами с использованием идентичных запасных частей.** Это обеспечит безопасность Вашего электроинструмента в дальнейшей эксплуатации.

Дополнительные инструкции по безопасности Внимание!

- ◆ Перед использованием любого устройства и вещества для распыления прочтите все имеющиеся инструкции и указания по технике безопасности.
- ◆ Соблюдайте все действующие в вашем регионе, штате или в стране правила вентиляции, обеспечения пожарной безопасности и эксплуатации изделий.
- ◆ Держите распылитель в недоступном для детей месте.
- ◆ При длительной работе распылителем рекомендуется использовать средства индивидуальной защиты органов слуха.
- ◆ Чтобы избежать попадания частиц реагентов в глаза, используйте защитные очки.

Вредные пары

Инсектициды и другие подобные химические вещества могут быть опасными при вдыхании, могут стать причиной тошноты, потери сознания и отравления.

- а. Если есть вероятность вдыхания вредных паров, используйте респиратор или маску. Прочтите все инструкции по использованию химических реагентов и применению респиратора или защитной маски, чтобы убедиться в том, что они обеспечат необходимую защиту от вдыхания вредных паров.**

Дополнительные правила безопасности при работе распылителями краски

Внимание!

- ◆ Перед применением данной системы распыления обеспечьте, чтобы ее пользователь прочитал и понял все инструкции по технике безопасности, а также другую информацию, содержащуюся в настоящем руководстве по эксплуатации.
- ◆ Не используйте с данной распылительной

системой щелочи (каустическая сода), саморазогревающиеся или агрессивные (кислота) жидкости, так как они могут вызвать коррозию металлических частей инструмента, а также снизить прочность шлангов и уплотнительных элементов.

- ◆ Не используйте в распылительной системе горячие или кипящие жидкости, так как это может вызвать снижение прочности емкости и шланга.
- ◆ Не оставляйте в емкости распылителя остатки разбрызгиваемых химических веществ после ее использования.
- ◆ Не курите во время распыления или во время работы в зонах присутствия искр или открытого огня.
- ◆ Перед каждым использованием распылителя производите тщательный внутренний и наружный осмотр устройства.
- ◆ После каждого применения распылителя опорожняйте емкость и шланг, мойте их и сливайте промывочную воду, действуя в соответствии с указаниями.
- ◆ Не используйте распылитель для разбрызгивания легко воспламеняющихся веществ.
- ◆ Не распыляйте химические вещества, если неизвестна степень их опасности.
- ◆ Не используйте горючие жидкости.
- ◆ Не используйте для чистки распылителя легко воспламеняющиеся вещества.

Личная безопасность

- а. При работе с химическими веществами должны использоваться дополнительные средства индивидуальной защиты, такие как перчатки и респиратор или маска.** Средства индивидуальной защиты, используемые в соответствующих условиях, снижают вероятность получения травмы.
- б. Не направляйте распыляющую струю на себя, других лиц или животных. Держите руки и другие части тела подальше от распыляющей струи. Если распыляющая струя пробьет кожу, немедленно обратитесь за медицинской помощью.** Струя может пробить кожу и впрыснуть Вам распыляемое вещество.
- с. Не рассматривайте такое впрыскивание как простое ранение кожи.** Струя высокого давления может впрыснуть Вам ядовитые вещества и привести к серьезным ранениям. В случае впрыскивания, немедленно обратитесь за медицинской помощью.
- д. Учитывайте возможные опасности, ис-**

ходящие от распыляемого вещества. Изучите маркировку на емкостях или инструкции изготовителя распыляемого вещества, включая требования к применению средств индивидуальной защиты. Чтобы уменьшить риск возгорания, получения травмы, отравления токсинами, попадания в организм канцерогенов и т.д., необходимо строго следовать указаниям изготовителя.

Безопасность посторонних лиц

- ♦ Использование инструмента лицами (включая детей) с ограниченными физическими, сенсорными или умственными способностями, а также лицами с отсутствием опыта и навыков работы допускается только под контролем ответственного за их безопасность лица.
- ♦ Не позволяйте детям играть с электроинструментом.

Остаточные риски

При работе с данным инструментом возможно возникновение дополнительных остаточных рисков, которые не вошли в описанные здесь правила техники безопасности. Эти риски могут возникнуть при неправильном или продолжительном использовании изделия и т.п.

Несмотря на соблюдение соответствующих инструкций по технике безопасности и использование предохранительных устройств, некоторые остаточные риски невозможно полностью исключить. К ним относятся:

- ♦ Травмы в результате касания двигающихся частей изделия.
- ♦ Травмы в результате касания горячих частей изделия.
- ♦ Риск получения травмы во время смены деталей изделия или насадок.
- ♦ Риск получения травмы, связанный с продолжительным использованием изделия. При использовании изделия в течение продолжительного периода времени делайте регулярные перерывы в работе.

Вибрация

Значения уровня вибрации, указанные в технических характеристиках инструмента и декларации соответствия, были измерены в соответствии со стандартным методом определения вибрационного воздействия согласно EN60745 и могут использоваться при сравнении харак-

теристик различных инструментов. Приведенные значения уровня вибрации могут также использоваться для предварительной оценки величины вибрационного воздействия.

Внимание! Значения вибрационного воздействия при работе с электроинструментом зависят от вида работ, выполняемых данным инструментом, и могут отличаться от заявленных значений. Уровень вибрации может превышать заявленное значение.

При оценке степени вибрационного воздействия для определения необходимых защитных мер (2002/44/ЕС) для людей, использующих в процессе работы электроинструменты, необходимо принимать во внимание действительные условия использования электроинструмента, учитывая все составляющие рабочего цикла, в том числе, время, когда инструмент находится в выключенном состоянии, время, когда он работает без нагрузки, а также время его запуска и отключения.

Маркировка прибора

На инструменте имеются следующие знаки:



Внимание! Полное ознакомление с руководством по эксплуатации снизит риск получения травмы.



Внимание! Не используйте инструмент под дождем или во влажной среде.



Внимание! Держите посторонних лиц на безопасном расстоянии.



Внимание! При работе с данным инструментом наденьте защитные очки или маску.



Внимание! Надевайте респиратор или маску.



Внимание! Не используйте горючие жидкости.

Электробезопасность



Внимание! Данный инструмент должен иметь провод заземления. Всегда следите за напряжением электрической сети, оно должно соответствовать величине, обозначенной на информационной табличке электроинструмента.

Вилка кабеля инструмента должна соответствовать штепсельной розетке. Ни в коем случае не видоизменяйте вилку электрического кабеля.

Использование оригинальной вилки кабеля и соответствующей ей штепсельной розетки уменьшает риск поражения электрическим током.

- ♦ Во избежание несчастного случая, замена поврежденного кабеля питания должна производиться только на заводе-изготовителе или в авторизованном сервисном центре Black & Decker.

Удлинительный кабель и Класс 1 защиты изделия

- ♦ Необходимо использовать трехжильный кабель, так как Ваш электроинструмент соответствует Классу 1 и требует заземления.
- ♦ Можно использовать удлинительный кабель длиной до 30 м без потери мощности.
- ♦ Электробезопасность может быть повышена при использовании высокочувствительного 30 мА устройства защитного отключения (УЗО).

Составные части

Ваш инструмент может содержать все или некоторые из перечисленных ниже составных частей:

1. Поворотная рукоятка быстрой очистки
2. Курковый пусковой выключатель распылителя
3. Распылитель
4. Блок питания
5. Дверца системы быстрой очистки
6. Емкость с боковым заполнением
7. Крышка
8. Установочное колесо распыляемого количества краски
9. Переключатель скоростей
10. Зеленое распыляющее сопло (только BDPS400 и BDPS600)
11. Синее коническое сопло
12. Ведерко для смешивания краски (только BDPS600)
13. Чашечный вискозиметр
14. Чистящая щетка
15. Отпирающая кнопка распылителя
16. Стакан для системы быстрой очистки
17. Шланг для забора краски из банки (только BDSP600)
18. Направитель шланга с зажимом (только BDSP600)

Сборка

Внимание! Перед началом сборки убедитесь, что инструмент выключен и отсоединен от электросети.

Присоединение емкости с боковым заполнением (Рис. А)

Конструкция емкости с боковым заполнением позволяет только один способ ее установки на систему распыления.

- ♦ Поместите емкость (6) под заборной трубкой (19) таким образом, чтобы крышка емкости (7) оказалась слева.
- ♦ Прижмите емкость (6) к разъему.
- ♦ Затяните зажимное кольцо (20), поворачивая его в направлении по часовой стрелке.

Примечание: Убедитесь, что зажимное кольцо плотно затянуто и емкость с боковым заполнением надежно зафиксирована на месте.

Регулировка положения заборной трубки (Рис. В1 и В2)

Положение заборной трубки может регулироваться в зависимости от направления, в котором предполагается наиболее интенсивное распыление, значительно сокращая количество повторных наполнений емкости.

- ♦ При распылении под прямым углом или вверх, расположите заборную трубку в задней части емкости (Рис. В1).
- ♦ При распылении вниз, расположите заборную трубку в передней части емкости (Рис. В2).

Это обеспечит Вам возможность распыления максимального количества материала, прежде чем потребуются повторное наполнение емкости.

Установка и снятие распыляющих сопел (Рис. С и D)

Установка зеленого распыляющего сопла: (При наличии)

- ♦ Поверните сопло (10) на шпинделе по часовой стрелке, совершив 6-8 полных оборотов.
- ♦ Надавите на сопло (10) и продолжайте поворачивать его по часовой стрелке до полной фиксации сопла на месте.

Примечание: Проверяйте плотность установки сопла только вручную. Неплотная установка сопла может привести к протечке распыляемого материала или повреждению сопла.

Снятие зеленого распыляющего сопла: (При наличии)

- ♦ Надавите на сопло (10) и отвинтите его против часовой стрелки.

Установка синего конического распыляющего сопла:

- ♦ Поверните сопло (11) на шпинделе по часовой стрелке до полной установки сопла на месте.

Примечание: Проверьте плотность установки сопла только вручную. Неплотная установка сопла может привести к протечке распыляемого материала или повреждению сопла.

Снятие синего конического распыляющего сопла:

- ♦ Отвинтите сопло (11) в направлении против часовой стрелки.

Заполнение емкости (Рис. Е)

- ♦ Проверьте, что емкость с боковым заполнением (6) полностью навинчена на распылитель.
- ♦ Положите распылитель набок, крышкой емкости вверх.
- ♦ Залейте в емкость хорошо разжиженный и процеженный материал для распыления.

Примечание: Для переливания материала из его оригинальной емкости в емкость распылителя используйте ведро для смешивания.

- ♦ Удалите все остатки жидкости с краев и боковых сторон емкости и распылителя.
- ♦ Расположите крышку ровно по резьбе и завинтите ее до упора на емкости с боковым заполнением. Прежде чем переворачивать распылитель, убедитесь, что крышка емкости завинчена ровно и плотно.

Эксплуатация

Включение и выключение

Распылитель включается и выключается при помощи куркового пускового выключателя.

- ♦ Чтобы включить распылитель, нажмите на курковый пусковой выключатель (2).
- ♦ Для выключения распылителя отпустите курковый выключатель (2).

Внимание! Никогда не наводите распылитель ни на какую часть тела. Никогда не нажимайте на курковый пусковой выключатель при настройке распыляющей струи.

Настройка рисунка распыления (Рис. F и G) (Только BDPS400 и BDPS600)

Данный распылитель поставляется с соплами двух типов, которые могут производить три различных рисунка при распылении.



Зеленое сопло – Горизонтальная плоская струя – Наносится на поверхность движением вверх-вниз.



Зеленое сопло – Вертикальная плоская струя – Наносится движением из стороны в сторону.



Синее сопло – Круглая струя – Для углов, кромок и труднодоступных мест.

- ♦ Для круглого рисунка распыления используйте синее коническое сопло.
- ♦ Для горизонтального рисунка распыления используйте зеленое распыляющее сопло, повернув его таким образом, чтобы язычки определения формы струи (21) оказались в вертикальном положении (Рис. F).
- ♦ Для вертикального рисунка распыления используйте зеленое распыляющее сопло, повернув его таким образом, чтобы язычки определения формы струи (21) оказались в горизонтальном положении (Рис. G).

Внимание! Никогда не наводите распылитель ни на какую часть тела. Никогда не нажимайте на курковый пусковой выключатель при настройке распыляющей струи.

Переключатель скоростей (Рис. H) (только BDPS600)

Ваш распылитель имеет два скоростных режима.

- ♦ Для переключения скоростей, нажмите на переключатель (9). Светодиодные индикаторы обозначают скорость 1 или 2.
- ♦ При работе на скорости 1, установите колесо распыляемого количества краски (8) на слабое или среднее распыление (позиции 1-5).
- ♦ При работе на скорости 2, установите колесо распыляемого количества краски (8) на среднее или сильное распыление (позиции 5-9).

Использование низкой скорости (установка 1) позволит тщательно контролировать процесс распыления на поверхности; использование высокой скорости (установка 2) обеспечивает распыление по поверхностям больших размеров за короткий промежуток времени. На

низкой скорости производится слабое распыление, что позволит Вам находиться на близком расстоянии от обрабатываемой поверхности. Режим низкой скорости отлично подходит для распыления более жидких и текучих красок, например, морилки и грунтовок.

Более вязкие краски, например, водоэмульсионные краски, должны распыляться на скорости 2. При помощи переключателя скоростей и установочного колеса распыляемого количества краски проведите небольшой тест, чтобы определить наилучшие настройки для распыляемого материала.

Установочное колесо распыляемого количества краски (Рис. I)

Установочное колесо регулирует количество жидкости, предназначенной для распыления.

- ♦ Для увеличения количества жидкости, поверните установочное колесо (8) в направлении по часовой стрелке.
- ♦ Для уменьшения количества жидкости, повернув установочное колесо (8) в направлении против часовой стрелки.

Примечание: Всегда предварительно проверьте рисунок распыления на куске картона или других подобных материалах. Начните, повернув установочное колесо на позицию максимального количества распыляемой жидкости. При желании уменьшить количество распыляемой жидкости, покрутите установочное колесо. Более плотные и вязкие материалы должны распыляться при установке максимального количества (7-9). Более жидкие материалы должны распыляться при установке минимального количества (1-3).

Примечание: При установке колеса на позицию самого минимального количества, нажатие на курковый выключатель будет затруднительно или невозможно. Поверните установочное колесо назад (по часовой стрелке), чтобы можно было нажать на курковый выключатель.

Шланг для забора краски из шланга (Рис. J и K) (только BDPS600)

Возможно использование модели BDPS600 без емкости с боковым заполнением. При использовании специального шланга, входящего в комплект поставки, можно поставлять краску в распылитель непосредственно из заводской банки с краской.

- ♦ Снимите с распылителя емкость с боковым заполнением (6), заборную трубку (19) и фильтр (25).

- ♦ Вставьте заборный шланг во впускной (30) и выпускной (29) канал.
- ♦ Растяните шланг на всю длину, полностью пропустите широкий шланг (17) через направляющий шланг с зажимом (18) и наденьте его на зазубрины (22) заборной трубки (19).
- ♦ Поместите заборную трубку с присоединенным шлангом в емкость с материалом и закрепите на одном из его краев зажим направляющего шланга. Убедитесь, что вся собранная конструкция полностью погружена в емкость с материалом.

Подготовка жидкого материала (Рис. L и M)

Примечание: Удостоверьтесь, что используемый Вами тип материала очищается уайт-спиритом или растворителем для краски (масляные краски) или теплой водой и мыльным раствором (водорастворимые краски, например, эмульсионные краски). Для защиты полов и прочих поверхностей в зоне распыления краски, которые должны остаться нетронутыми, используйте ненужную ткань. Перед началом распыления используемая жидкость должна быть разжижена. При разжижении используйте растворитель, рекомендованный производителем материала, указанный на его емкости.

Внимание! Не используйте распыляемые материалы с температурой воспламенения ниже 55 °С.

Примечание: В комплект поставки входит специальное ведро (12) (только BDPS600), в которое переливается распыляемый материал из оригинальной упаковки для смешивания, разжижения и дозирования (Рис. L).

Примечание: Чашечный вискозиметр (13) предназначен для определения «рабочего времени» используемого материала.

- ♦ Перед измерением вязкости тщательно перемешайте материал.
- ♦ Погрузите вискозиметр (13) в материал, который будет распыляться, и полностью его наполните.
- ♦ Поднимите вискозиметр (13) над емкостью с материалом и измерьте количество времени, которое займет непрерывное вытекание материала из нижнего отверстия вискозиметра (13), прежде чем струя прервется или остановится (2 минуты или меньше) (Рис. M). Это и есть «рабочее время». Информацию о рекомендуемом разжижении для различных материалов см. в таблице разжижения.
- ♦ Если материал необходимо разжижить, добавьте соответствующий жидкий разба-

витель, рекомендованный производителем материала.

- ◆ При помощи данного инструмента можно распылять эмульсионную краску, однако, может потребоваться данную краску разжижить. В тех случаях, когда требуется разжижение краски без специальных рекомендаций производителя, обратитесь к инструкциям производителя краски. Если используемая краска слишком густая и не распыляется, разбавьте краску, используя соответствующий разжижающий материал. Разжижающий материал должен добавляться в количестве 5% от общего объема краски, пока краска не начнет легко распыляться, обеспечивая ровное покрытие и хороший результат.

Таблица разжижения

Распыляемый материал	«Рабочее время»
Светлые и полупрозрачные грунтовки и морилки	Разжижение не требуется
Грунтовки, лаки и полиуретаны на масляной основе	(Рабочее время менее 2 минут)
Краски сплошного цвета на водной основе	Может потребоваться разжижение
Краски на водной основе или эмульсионные краски	(Рабочее время более 2 минут)

Примечание: Не рекомендуется для текстурированных красок.

Рекомендации по оптимальному использованию

Подготовка к эксплуатации

- ◆ Всегда тщательно размешивайте и процеживайте материал перед использованием.
- ◆ Выполняйте любые работы по распылению, для улучшения качества покрытия всегда проверяйте, что обрабатываемая поверхность подготовлена должным образом. Это означает, что обрабатываемая поверхность не должна содержать следов пыли, грязи, ржавчины и жира. Вымойте со слабым напором напольное покрытие или внешние поверхности и убедитесь, что они полностью высохли, прежде чем начинать распыление.
- ◆ Рекомендуется закрыть все края и прочие участки; для защиты полов и прочих поверхностей в зоне распыления краски, которые должны остаться нетронутыми, используйте ненужную ткань.
- ◆ Корка, которая образуется на верхнем слое краски, может забить сопло распылителя.

Перед смешиванием удалите корку. Процедите краску через воронку с прикрепленным фильтром или через ткань, чтобы удалить загрязнения, способные засорить систему.

- ◆ Перед началом работы подготовьте тряпки, бумажные полотенца, тряпки на случай, если краска неожиданно разольется.

Техника правильного распыления (Рис. N и O)

- ◆ Выполните пробное распыление на тестовой поверхности, например, на куске картона, чтобы проверить рисунок распыления и потренироваться в управлении установочного колеса распыляемого количества краски.
- ◆ Убедитесь, что обрабатываемая поверхность не содержит следов пыли, грязи и жира.
- ◆ Убедитесь, что участок для распыления чистый и не содержит пыли, которая может осесть на только что окрашенных поверхностях.
- ◆ Закройте все поверхности, которые не будут окрашиваться.
- ◆ Всегда распыляйте на расстоянии минимум 25 мм и максимум 355 мм от поверхности окрашивания (Рис. N).
- ◆ Наиболее распространенный способ распыления краски на большие поверхности – перекрестное распыление. Это делается путем распыления горизонтальных полос с последующим распылением поверх них перекрестных вертикальных полос.
- ◆ Для получения равномерного покрытия, всегда держите Вашу руку на одинаковом расстоянии от окрашиваемой поверхности (Рис. N) и не двигайте запястьем (Рис. O).
- ◆ Старайтесь соблюдать равномерную и постоянную скорость, чтобы избежать неровностей в окрашивании. Начинайте распыление после того, как начнется подача материала, и отпускайте курковый пусковой выключатель до завершения подачи.
- ◆ Избегайте интенсивного распыления на любой из поверхностей. Лучше наложить несколько тонких слоев, чем один толстый слой, который может привести к стеканию краски. Помните, что установочное колесо регулирует количество жидкости, предназначенной для распыления. Поворот установочного колеса (8) в направлении по часовой стрелке увеличивает поток жидкости. Поворот установочного колеса (8) в направлении против часовой стрелки уменьшает поток жидкости. Всегда имейте под рукой сухую малярную кисть, чтобы удалить потеки

и капли краски, если они возникнут.

- ♦ Выключите электроинструмент и поместите распылитель на установочный модуль на блоке питания, если не планируется его использование в течение длительного времени.

Техническое обслуживание и чистка

Ваш сетевой инструмент Black & Decker рассчитан на работу в течение продолжительного времени при минимальном техническом обслуживании. Срок службы и надежность инструмента увеличивается при правильном уходе и регулярной чистке.

Внимание! Используйте соответствующие средства индивидуальной защиты.

Внимание! Перед проведением технического обслуживания или чистки электрического инструмента, выключите инструмент и отсоедините его от источника питания.

Внимание! Не используйте распыляемые материалы с температурой воспламенения ниже 55 °С. Температура воспламенения – это производимая жидкостью температура, достаточная для воспламенения паров (см. инструкции поставщика краски).

Внимание! Убедитесь, что рабочая зона хорошо вентилируется и в ней отсутствуют легко воспламеняющиеся пары.

Внимание! При распылении чистящих растворов, всегда используйте распылитель вне помещений.

Внимание! Не погружайте блок питания в воду.

Использование системы быстрой очистки (Рис. Р и Q) (только BDPS400 и BDPS600)

Система быстрой очистки имеет множество полезных функций.

Во-первых, система позволяет распылять воду или соответствующую чистящую жидкость при наличии распыляемого материала в емкости распылителя. Это очень удобно при настройке рисунка распыления с использованием распыляющего сопла. Вместо краски, Вы можете распылять воду, чтобы увидеть получившийся рисунок.

Во-вторых, система быстрой очистки позволяет промыть насосный блок, поршень, сопло и клапан распыливателя. При продолжительных операциях по распылению распыляемый материал может скапливаться в некоторых частях инструмента, что отрицательно влияет на качество распыления. Рекомендуется промывать систему распыления водой или

чистящей жидкостью после каждого повторного наполнения материала. Также очень важно промывать систему распыления каждый раз, когда распылитель не используется более 15 минут. Распыляемый материал может засохнуть в сопле и насосном блоке, после чего потребуется более тщательная очистка. Всегда смазывайте поршень, если инструмент не использовался в течение долгого времени. См. раздел «Сборка распылителя».

В-третьих, система быстрой очистки позволяет произвести быструю чистку инструмента после того, как работа была закончена. Одна или две промывки через систему быстрой очистки являются первыми действиями при чистке сопла, распыливателя, насоса и поршня. При проведении окончательной чистки всей системы распыления, следуйте рекомендациям по чистке в данном руководстве по эксплуатации.

- ♦ Отключите распылитель от источника питания.
- ♦ Откройте дверцу системы быстрой очистки (5) и залейте чистящий раствор, используя специальный стакан (16).

Внимание! Следите, чтобы резервуар не был переполнен.

- ♦ Переверните поворотную рукоятку (1) с позиции покраски в позицию чистки.
- ♦ Распыляйте жидкость в мусорное ведро, картонную коробку или на тестовую поверхность, полностью промывая систему.
- ♦ Повторяйте, пока чистящий раствор не обретет свой первоначальный цвет.

Промывка распылителя (Рис. Q и R)

- ♦ Отключите распылитель от источника питания.
- ♦ Отвинтите крышку с бока емкости и вылейте оставшуюся жидкость в ее оригинальную упаковку (Рис. R).
- ♦ Налейте в емкость небольшое количество соответствующего чистящего раствора.
 - ♦ Для материалов на водной основе – теплая мыльная вода.
 - ♦ Для материалов на масляной основе – чистящий раствор, рекомендуемый производителем материала.
- ♦ Установите крышку (7) на емкость (6), плотно ее закрутите, и энергично потрясите распылитель.
- ♦ Открутите крышку (7) с бока емкости и вылейте весь чистящий раствор без остатка.
- ♦ Снова налейте в емкость небольшое количество чистящего раствора. Плотно навинтите крышку на емкость.

- ◆ Присоедините распылитель к блоку питания, вставьте вилку кабеля в розетку электросети и включите инструмент.
- ◆ Переверните поворотную рукоятку (1) с позиции чистки в позицию покраски (Рис. Q).
- ◆ Распыляйте чистящий раствор на отходный материал в течение 5 секунд.

Чистка распылителя (Рис. S-X)

- ◆ Отключите распылитель от источника питания.
- ◆ Снимите емкость с боковым заполнением (6) и открутите боковую крышку (7). Удалите с распылителя заборную трубку (19) и уплотнительное кольцо (23). Прочистите детали чистящей щеткой (14) с использованием соответствующего чистящего раствора (Рис. S).
- ◆ Одной рукой нажмите на отпирающую кнопку (15), другой рукой снимите переднюю часть корпуса распылителя (Рис. T).
- ◆ Удалите поршень (27) и пружину (26) (Рис. U).
- ◆ Снимите распыляющее сопло (10/11), повернув его в направлении против часовой стрелки, затем извлеките распылитель (24) (Рис. T).
- ◆ Используя чистящую щетку (14) и соответствующий чистящий раствор, очистите распыляющее сопло (10/11), заборную трубку (19) и фильтр (25), распылитель (24), поршень (27) и пружину (26) (Рис. U).
- ◆ Тщательно прочистите поршневую камеру (28) изнутри, используя чистящую щетку (14) (Рис. V).

Важно: Убедитесь, что из поршневой камеры удален весь материал. Небольшое количество материала, который не был удален чистящей щеткой, с течением времени может затвердеть и будет мешать движению поршня, что приведет к повреждению распылителя.

- ◆ Переверните поворотную рукоятку (1) с позиции чистки в позицию покраски.
- ◆ Тщательно прочистите отверстия входного (30) и выходного (31) канала, используя чистящую щетку (Рис. W).

Важно: При помощи булавки или скрепки тщательно прочистите маленькое вентиляционное отверстие (31) (Рис. X).

- ◆ Тщательно высушите все детали.
- ◆ Вылейте весь чистящий раствор без остатка.
- ◆ Соберите распылитель.

Сборка распылителя (Рис. Y и Z)

- ◆ Вставьте пружину (26) в переднюю часть

поршня (27).

- ◆ Вставьте поршень с пружиной в переднюю часть корпуса.
- ◆ Нажмите на отпирающую кнопку (15) и вставьте переднюю часть корпуса с поршнем в распылитель, пока отпирающая кнопка не защелкнется на месте.
- ◆ Налейте несколько капель масла в отверстие цилиндра. Вставьте клапан разбрызгивателя (27) в переднюю часть корпуса. Навинтите распыляющую насадку (10/11) на переднюю часть корпуса и вручную затяните.
- ◆ Налейте несколько капель смазочного вещества, входящего в комплект поставки, во входной (30) и выходной (31) канал распылителя.
- ◆ После смазки 3 раза переведите поворотную рукоятку (1) с позиции покраски в позицию чистки.
- ◆ Вставьте во входной канал (30) распылителя заборную трубку (19).
- ◆ Установите емкость с боковым заполнением.

Чистка блока питания

- ◆ Выключите инструмент, выньте вилку кабеля из розетки электросети и отсоедините распылитель блока электродвигателя.
- ◆ Для чистки блока питания используйте только слабый мыльный раствор и влажную ткань.

Внимание! Не допускайте попадания какой-либо жидкости внутрь блока питания.

Внимание! Ни в коем случае не погружайте какую-либо часть блока питания в жидкость.

Защита окружающей среды



Раздельный сбор. Данное изделие нельзя утилизировать вместе с обычными бытовыми отходами.

Если однажды Вы захотите заменить Ваш продукт Black & Decker или Вы больше в нем не нуждаетесь, не выбрасывайте его вместе с бытовыми отходами. Отнесите изделие в специальный приемный пункт.



Раздельный сбор изделий с истекшим сроком службы и их упаковок позволяет пускать их в переработку и повторно использовать. Использование переработанных материалов помогает защищать окружающую среду от загрязнения и снижает расход сырьевых материалов.

Местное законодательство может обеспечить сбор старых электрических продуктов отдельно от бытового мусора на муниципальных свалках отходов, или Вы можете сдавать их в торговом предприятии при покупке нового изделия.

Фирма Black & Decker обеспечивает прием и переработку отслуживших свой срок изделий Black & Decker. Чтобы воспользоваться этой услугой, Вы можете сдать Ваше изделие в любой авторизованный сервисный центр, который собирает их по нашему поручению.

Вы можете узнать место нахождения Вашего ближайшего авторизованного сервисного центра, обратившись в Ваш местный офис Black & Decker по адресу, указанному в данном руководстве по эксплуатации. Кроме того, список авторизованных сервисных центров Black & Decker и полную информацию о нашем послепродажном обслуживании и контактах Вы можете найти в интернете по адресу: www.2helpU.com.

Технические характеристики

	BDPS200 BDPS400 BDPS600		
	(Тип 1)	(Тип 1)	(Тип 1)
Напряжение питания	В перем. тока 230 230 230		
Мощность	Вт 120	150	150
Вместимость емкости	л 1,2	1,2	1,2
Вес	кг 2,1	2,2	2,2

Уровень звукового давления в соответствии с EN 60745:

Звуковое давление (L_{pA}) 90 дБ(А), погрешность (К) 3 дБ(А),
Акустическая мощность (L_{WA}) 103 дБ(А), погрешность (К) 3 дБ(А)

Сумма величин вибрации (сумма векторов по трем осям), измеренных в соответствии со стандартом EN 60745:

Вибрационное воздействие ($a_{h,D}$) 11 м/с²,
погрешность (К) 1,5 м/с²

Декларация соответствия ЕС

ДИРЕКТИВА ПО МЕХАНИЧЕСКОМУ
ОБОРУДОВАНИЮ



BDPS200, BDPS400, BDPS600

Black & Decker заявляет, что продукты, обозначенные в разделе «Технические характеристики», полностью соответствуют стандартам: 2006/42/EC, EN60745.

За дополнительной информацией обращайтесь по указанному ниже адресу или по адресу, указанному на последней странице руководства.

Нижеподписавшееся лицо полностью отвечает за соответствие технических данных и делает это заявление от имени фирмы Black & Decker.

Кевин Хьюитт
(Kevin Hewitt)

Вице-президент отдела
мирового проектирования
Black & Decker Europe,
210 Bath Road, Slough,
Berkshire, SL1 3YD
United Kingdom
28/09/2011

EST	Tallmac Tehnika OÜ Liimi 4/2 10621 Tallinn	(+372) 6563683 remont@tallmac.ee www.tallmac.ee
	Tallmac Tehnika OÜ Riia 130 B/1 TARTU 50411	(+372) 6668510 tartu@tallmac.ee www.tallmac.ee
	Stokker AS Peterburi tee 44 11415 Tallinn	(+372) 6201111 stokker@stokker.com www.stokker.com
LV	LIC GOTUS SIA Ulbrokas Str. 1021 Riga	(+371) 67556949 info@licgotus.lv www.licgotus.lv
	Stokker SIA Krasta iela 42 LV1003 Riga	(+371) 27354354 krasta.riga@stokker.com www.stokker.com
	Visico Fastening Systems SIA Mazā Rāmavas iela 2 1076 Valdauci, Riga	(+371) 67 452 453 (+371) 67 452 454 info@visico.eu www.visico.eu
LT	ELREMTA MASTERMANN UAB NAGLIO STR 4C 52367 Kaunas	(+370) 69840004 servisas@elmast.lt www.elremta.lt
	Stokker UAB Islandijos pl.5 LT-49179 Kaunas	(+370) 650 05730 kaunas@stokker.com www.stokker.com

Rohkem infot lähima hoolduspartneri kohta leiate siit:
www.2helpu.com

Informāciju par tuvāko servisa pārstāvi skatiet tīmekļa vietnē:
www.2helpu.com

Informāciju apie artimiausias remonto dirbtuves rasite tinklalapyje:
www.2helpu.com





LIETUVIŲ

Garantija

„Black & Decker“ užtikrina, kad gaminiu, kuris pristatomas vartotojui, medžiagos ir (arba) jo surinkimas yra kokybiškas. Garantija yra priedas prie vartotojo teisių ir jų nekeičia. Garantija galioja visose Europos Bendrijos valstybėse narėse ir Europos laisvosios prekybos zonoje.

Jei „Black & Decker“ gaminy sužūta dėl nekokybiškų medžiagų ir (arba) surinkimo, arba, jei jis neatitinka techninių reikalavimų, 24 mėnesių laikotarpiu nuo jo išėjimo „Black & Decker“ sutaisys arba pakeis gaminį.

Garantija netaikoma, jei gedimas atsiranda dėl:

- normalaus susidėvėjimo
- neįkainamo įrankio eksploatavimo ar techninės priežiūros
- jei variklis buvo perkrautas
- jei gaminy sugedo dėl neįprastų dalelių, medžiagų ar nelaimingo atsitikimo
- neįkainamo maitinimo

Garantija netaikoma, jei įrankis naudojamas komerciniams darbams atlikti, kai jis yra skirtas namų ūkiu darbams.

Garantija netaikoma, jei gaminį remontavo arba išmontavo „Black Decker“ neįgalotas technikas.

Garantija pasinaudoti gaminį, užpildytą garantinę kortelę ir pirkimo įrodymą (čeką) reikia pristatyti pardavėjui arba tiesiogiai įgalotoms remonto dirbtuvėms ne vėliau kaip per du mėnesius nuo gedimo nustatymo.

Informaciją apie artimiausias „Black & Decker“ remonto dirbtuves rasite tinklalapyje www.2helpu.com.

Garantinis talonas:

Įrankio modelis/katalogo numeris

Serijinis numeris/datos kodas

Vartotojas

Pardavėjas

Data



EESTI

Garantii

Black & Decker garanteerib, et toode on kliendile tamiseel vaba materjali ja/või koostamise vigadest. Garantii lisanudub klienti seaduslikele õigustele ning ei mõjuta neid. Garantii kehtib kõigi Euroopa Ühenduse liikmesriikide territooriumitel ja Euroopa vabakaubanduspiirkonnas.

Kui 24 kuu jooksul ostmiseest esineb mifidil Black & Decker tootel rike materjali ja/või koostamise vea tõttu või see on spetsifikatsiooni suhtes defektne, parandab või vahetab Black & Decker toote klienti jaoks minimaalse vaeavaga.

Garantii ei kehti, kui vea põhjuseks on:

- Normaalne kulumine
- Tõrriista väärtkohtlemine või halb hooldamine
- Mootori ülekormamine
- Kui toodet on kahjustanud võõrosakesed, materjal või õnnetus
- Vale toetepinge

Garantii ei kehti tõrriista professionaalsel kasutamisel, kuna tõrriist on loodud ainult kooluseks kasutamiseks.

Garantii ei kehti, kui toodet on remontinud või demonteerinud Black & Decker volituseta isik.

Garantii kasutamiseks tuleb toode, täidetud garantiikaart ja ostuõend (t ekk) viia müüjale või otse volitatud teenindajale hiljemalt kaks kuud peale vea avastamist.

Teavet lähima Black & Decker teenindaja kohta leiaste veebisaidilt: www.2helpu.com.

Garantiitaolng:

Tõrriista mudel/kataloogi number

Seriaanumber/kuupäeva lood

Klient

Müüja

Kuupäev



РУССКИИ

Гарантия

Black & Decker гарантирует, что данное изделие в момент поставки потребителю не содержит каких-либо дефектов материалов или сборки. Данная гарантия дополняет законные права потребителя и не затрагивает их каким-либо образом.

Настоящая гарантия действует на территории стран-членов Европейского Союза и в Европейской зоне свободной торговли.

Если в течение 24 месяцев с даты приобретения произошла поломка изделия Black & Decker из-за некачественных материалов и/или сборки, либо изделие является дефектным в соответствии с техническими требованиями, то Black & Decker отремонтирует или заменит изделие с минимальным беспокоеством для потребителя.

Гарантия не действительна, если поломка произошла вследствие:

- Нормального износа
- Неправильного использования или плохого обслуживания
- Перегрузки двигателя
- Если изделие повреждено посторонними частями, материалом или вследствие аварии
- Использования ненадлежащего источника питания

Гарантия не действительна, если инструмент используется в профессиональной деятельности, поскольку этот инструмент предназначен только для бытового применения.

Гарантия не действительна, если изделие подвергалось ремонту или разборке лицом, не уполномоченным Black Decker.

Для того, чтобы воспользоваться гарантией необходимо предоставить изделие, заполненную гарантийную карту и доказательство покупки (примечки) дилеру или непосредственно уполномоченному агенту по обслуживанию не позднее двух месяцев с момента обнаружения поломки.

Информацию о ближайшем агенте по обслуживанию Black & Decker можно найти на странице в Интернете: www.2helpu.com.

Гарантийный талон:

Модель инструмента / Номер по каталогу
Серийный номер / Код даты
Потребитель
Дилер
Дата



LATVIĒŠU

Garantija

Black & Decker garantē, ka produktam, to piegādājot klientam, nav materiālu un/vai montāžas defektu. Garantija ir papildus klienta juridiskajam tiesīsam un tas neietekmē. Garantija ir spēkā visās Eiropas Kopienas dalībvalstīs un Eiropas Brīvās tirdzniecības zonā.

Ja Black & Decker produkts saturs materiālu un/vai montāžas trūkumu dēļ vai ja tam ir trūkumi saukšanā ar tehnisko speciālistu, Black & Decker 24 mēnešu laikā no pirkšanas datuma veiks remontu vai produkta nomaiņu, sešmēnešu klientam radītajiem bojājumiem izņemot mazāk grūtbū.

Garantija nav spēkā, ja bojājums ir radies šādu iemeslu dēļ:

- Normāls nolietums
- Ieļļas nepareiza lietošana vai sliktā uzturēšana
- Ja motors darbināts ar patstāvīgi
- Ja produkta bojājumu radījuši svešķermeņi, cits materiāls vai tas bojāts avārijas rezultātā
- Nepareiza strāvas padeve

Garantija nav spēkā, ja ieļļas ir izmantota profesionālā pielietojumā, jo tā ir paredzēta lietošanai tikai sadzīves vajadzībām.

Garantija nav spēkā, ja produktam remontu vai apkopi veikusi persona, kam šādam nolīkam nav Black Decker atļaujas.

Lai izmantotu garantijas tiesības, produktam ar atzīmētu garantijas talonu un rīkuma apliecinājumu (šādu) ir jānodrošina pārdevējam vai tieši pirktošajam apkopes darītavām vai kāds cits mēnesus pēc trūkuma konstatēšanas.

Informāciju par tuvāko Black & Decker servisa pārstāvi meklējiet mājas lapā: www.2helpu.com.

Garantijas talons:

Ieļļas modeļis/Katolaga numurs
Serijs numurs/Datuma kods
Klients
Pārdevējs
Datums



