

FSM1610
FSM1620

English	4
한국어	9

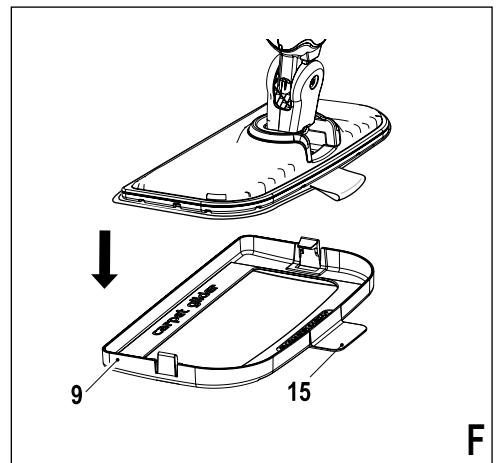

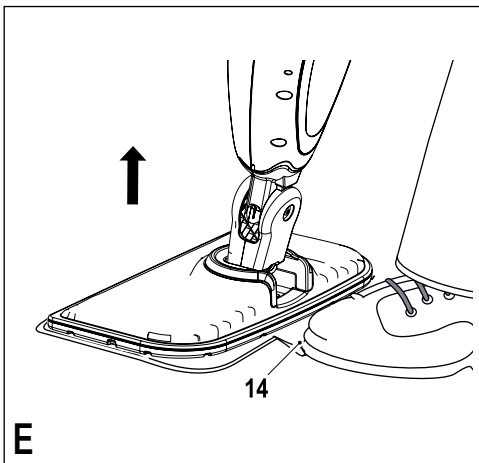
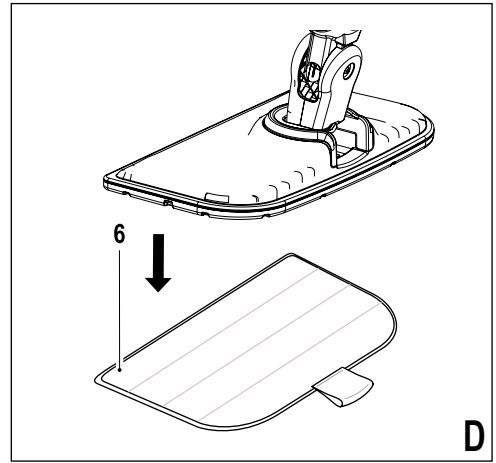
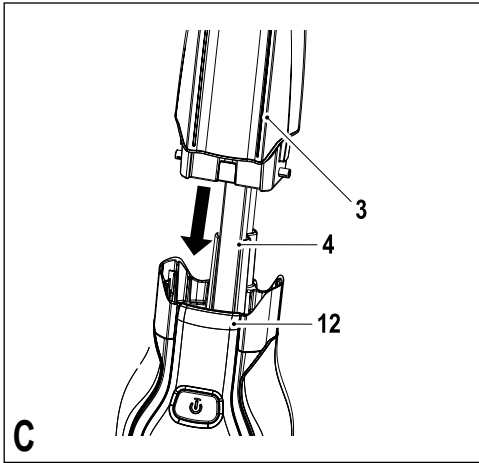
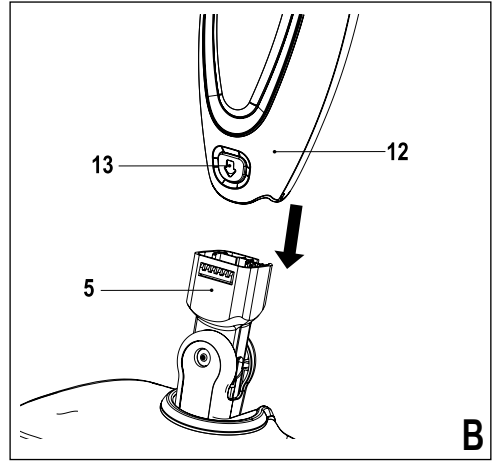
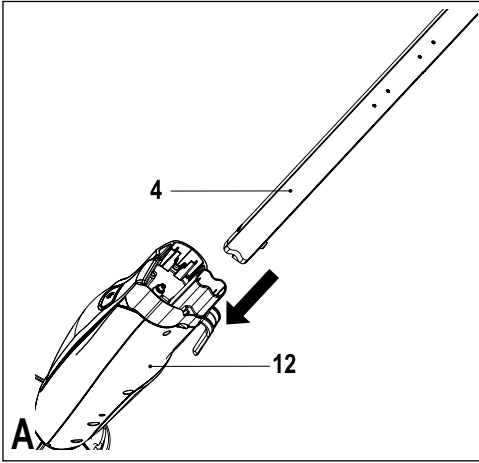
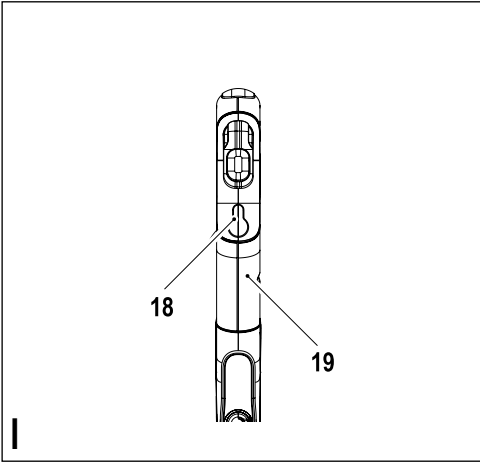
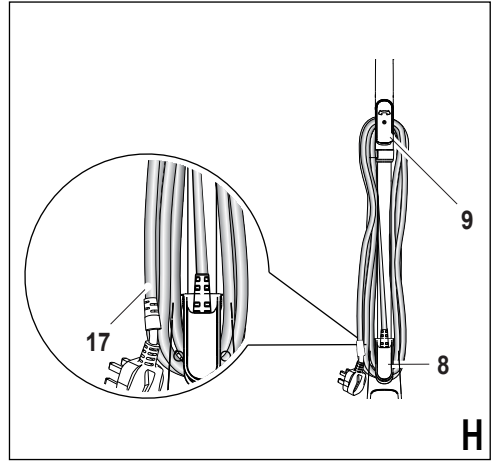
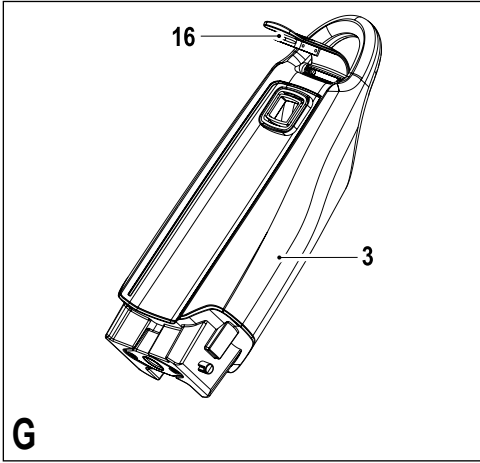

FSM1610/1620 STEAM MOP

Technical data

Steam Mop		FSM1610/1620
Voltage	V_{ac}	220-240
Power	W	1600
Tank capacity	ml	460
Weight	kg	2.7

Intended use

Your Black & Decker steam mop has been designed for sanitising and cleaning sealed hardwood, sealed laminate, linoleum, vinyl, ceramic tile, stone and marble floors and for refreshing carpets. This appliance is intended for indoor household use only.

Safety instructions



Warning! Read all safety warnings and all instructions. Failure to follow the warnings and instructions listed below may result in electric shock, fire and/or serious injury.



Warning! When using mains-powered appliances, basic safety precautions, including the following, should always be followed to reduce the risk of fire, electric shock, personal injury and material damage.

- ◆ Read all of this manual carefully before using the appliance.
- ◆ The intended use is described in this manual. The use of any accessory or attachment or the performance of any operation with this appliance other than those recommended in this instruction manual may present a risk of personal injury.
- ◆ Retain this manual for future reference.

Using your appliance

- ◆ Do not direct steam at people, animals, electrical appliances or electrical outlets.
- ◆ Do not expose to rain.
- ◆ Do not immerse the appliance in water.
- ◆ Do not leave the appliance unattended.
- ◆ Do not leave the appliance connected to an electrical outlet when not in use.
- ◆ Never pull the power lead to disconnect the appliance from the socket. Keep the appliance lead away from heat,

oil and sharp edges.

- ◆ Do not handle steam cleaner with wet hands.
- ◆ Do not pull or carry by cord, use cord as a handle, close door on cord, pull cord around sharp corners or expose cord to heated surfaces.
- ◆ Do not use appliance in an enclosed space filled with vapour given off by oil-base paint thinner, some moth-proofing substances, flammable dust, or other explosive or toxic vapours.
- ◆ Check the type of floor with the manufacturer.
- ◆ Do not use on leather, wax polished furniture or floors, synthetic fabrics, velvet or other delicate, steam-sensitive materials.



Warning! Do not use on unsealed wood or unsealed laminate floors. On surfaces that have been treated with wax or some no wax floors, the sheen may be removed by the heat and steam action. It is always recommended to test an isolated area of the surface to be cleaned before proceeding. We also recommend that you check the use and care instructions from the floor manufacturer.

- ◆ Never put descaling, aromatic, alcoholic or detergent products into the steam cleaner, as this may damage it or make it unsafe for use.
- ◆ If the home circuit breaker activates while using the steam function, discontinue product use immediately and contact the customer support centre. (Beware of the risk of electrical shock.)
- ◆ The appliance emits very hot steam to sanitize the area of use. This means that the steam head, cleaning pads and carpet attachment get very hot during use.
- ◆ **Caution!** Always wear suitable shoes when using your steam mop and when changing the accessories on your steam mop. Do not wear slippers or open toed footwear.
- ◆ The lid may become hot during use.
- ◆ Steam may escape from the appliance during use.
- ◆ Care should be taken when using this appliance. DO NOT touch any parts which may become hot during use.
- ◆ Switch the appliance off and return the handle to the upright position before removing the water tank.
- ◆ For floor use only; do not use the unit upside down. This appliance is intended for indoor household use only.

After use

- ◆ Unplug the appliance and allow to cool before cleaning.
- ◆ When not in use, the appliance should be stored in a dry place.
- ◆ Children should not have access to stored appliances.

Inspection and repairs

- ◆ Unplug the appliance and allow to cool before performing any maintenance or repairs.
- ◆ Before use, check the appliance for damaged or defective parts. Check for breakage of parts, damage to switches and any other conditions that may affect its operation.
- ◆ Regularly check the power lead for damage.
- ◆ Do not use the appliance if any part is damaged or defective.
- ◆ Have any damaged or defective parts repaired or replaced by an authorized repair agent.
- ◆ Never attempt to remove or replace any parts other than those specified in this manual.

Safety of others

- ◆ This appliance is not intended for use by persons (including children) with reduced physical, sensory or mental capabilities, or lack of experience and knowledge, unless they have been given supervision or instruction concerning the use of the appliance by a person responsible for their safety.
- ◆ Children should be supervised to ensure that they do not play with the appliance.

Residual risks.

Additional residual risks may arise when using the tool which may not be included in the enclosed safety warnings. These risks can arise from misuse, prolonged use etc.

Even with the application of the relevant safety regulations and the implementation of safety devices, certain residual risks can not be avoided. These include:

- ◆ Injuries caused by touching any moving parts.
- ◆ Injuries caused by touching any hot parts.
- ◆ Injuries caused when changing any parts or accessories.
- ◆ Injuries caused by prolonged use of the appliance. When using any appliance for prolonged periods ensure you take regular breaks.

Electrical safety



Warning! This product must be earthed. Always check that the power supply corresponds to the voltage on the rating plate.

Power plugs must match the outlet. Never modify the plug in any way. Unmodified plugs and matching outlets will reduce risk of electric shock.

- ◆ **If the supply cord is damaged, it must be replaced by the manufacturer or an authorised Black & Decker Service Centre in order to avoid a hazard.**

Extension cables & Class 1 product

- ◆ **A 3-core cable must be used as your appliance is earthed and of Class 1 construction.**
- ◆ **Up to 30m (100 ft) can be used without loss of power.**

Labels on the appliance

The following pictograms are shown on the tool:



Warning! To reduce the risk of injury, the user must read the instruction manual.



Warning! Danger of scalding.

Features

This appliance includes some or all of the following features.

1. ON/Off switch
2. Autoselect™ dial
3. Removable water tank
4. Handle
5. Steam head
6. Steam head cleaning pad
7. Resting mat
8. Bottom cable tidy hook
9. Top cable tidy hook
10. Cable management clip
11. Carpet Glider (FSM1620 only)

Assembly

Warning! Before attempting any of the following operations, make sure that the appliance is switched off and unplugged and that the appliance is cold and does not contain any water.

Attaching the handle (Fig. A)

- ◆ Slide the bottom end of the handle (4) into the top end of the steam mop body (12) until it clicks into place.

Attaching the steam head (Fig. B)

- ◆ Slide the bottom end of the steam mop body (12) onto the steam head (5) until it clicks into place.
- ◆ The steam head can be removed from the Steam mop body by pressing the steam head release button (13) and pulling the steam mop body (12) off the steam head (5).

Attaching the water jug (Fig. C)

- ◆ Clip the water jug (3) onto the handle (4).
- ◆ Slide the water jug (3) down into the Steam mop body (12), ensure that the water jug is firmly seated.

Attaching a cleaning pad (Fig. D)

Replacement cleaning pads are available from your Black & Decker dealer:- (cat. no. FSMP20-XJ).

- ◆ Place a cleaning pad (6) on the floor with the 'hook & loop' side facing up.
- ◆ Lightly press the steam mop down onto the cleaning pad (6).

Caution! Always place your steam mop on the resting mat (7) with the handle (4) in the upright position when stationary and make sure the steam mop is turned off when not in use.

Removing a cleaning pad (Fig. E)

Caution! Always wear suitable shoes when changing the cleaning pad on your steam mop. Do not wear slippers or open toed footwear.

- ◆ Return the handle (4) to the upright position and turn the steam mop 'OFF'.
- ◆ Place the steam mop on the resting mat and wait until it cools down. (approximately five minutes)
- ◆ Place the front of your shoe onto the cleaning pad removal tab (14) and press down firmly.
- ◆ Lift the steam mop up off the cleaning pad.

Caution! Always place the steam mop on the resting mat (7) with the handle (4) in the upright position when stationary and make sure the steam mop is turned off when not in use.

Attaching the carpet glider (Fig. F) (FSM1620 only)

- ◆ Place carpet glider on the floor.
- ◆ Lightly press the steam mop down onto the carpet glider (11) until it clicks into place.

Caution! Always place the steam mop on the resting mat (8) with the handle (4) in the upright position when stationary and make sure the steam mop is turned off when not in use.

Removing the carpet glider (Fig. F) (FSM1620 only)

Caution! Always wear suitable shoes when changing the carpet glider on your steam mop. Do not wear slippers or open toed footwear.

- ◆ Return the handle (4) to the upright position and turn the steam mop 'OFF'.
- ◆ Place the steam mop on the resting mat and wait until it cools down. (approximately five minutes)
- ◆ Place the front of your shoe onto the carpet glider removal tab (15) and press down firmly.
- ◆ Lift the steam mop up off the carpet glider (9).

Caution! Always place the steam mop on the resting mat (8) with the handle (4) in the upright position when stationary and make sure the steam mop is turned off when not in use.

Filling the water tank (Fig. G)

The watertank on your steam mop is removable for convenient and easy filling.

This Steam Mop incorporates an anti-calc system to help prolong the life of the system.

Note: Fill the water tank with clean tap water.

Note: In areas of very hard water, the use of de-ionised water is recommended.

- ◆ Remove the water tank (3).
- ◆ Open the filler cap (16) by lifting it up.
- ◆ Fill the water tank (3) with water.

Warning! Your water tank has a 0.5 litre capacity. Do not over fill the tank.

- ◆ Re-fit the filler cap (14).
- ◆ Re-fit the water tank (3).

Note: Ensure the filler cap is firmly secured.

Use

Important! This unit will kill 99.9% of bacteria & germs when used in accordance with this manual and with the micro fibre pad fitted and a continuous run time of 90 seconds.

Switching on and off

- ◆ To switch the appliance on, press the ON/OFF button (1). It takes approximately 15 seconds for the steam mop to heat up.

Note: When the steam mop is first turned on the water reservoir will glow red. Once the steam mop is ready to use the water reservoir will glow blue.

- ◆ To switch the appliance off, press the ON/OFF button (1).

Caution! Never leave the steam mop in one spot on any surface for any period of time. Always place the steam mop on the resting mat (7) with the handle (4) in the upright position when stationary and make sure the steam mop is turned off when not in use.

Caution! Always empty the steam mop after use.

Autoselect™ Technology

This steam mop is fitted with an Autoselect™ dial (2) which shows various cleaning applications. They are used to select the correct operating mode for your particular cleaning operation.

Using the Autoselect™ dial (2), choose from one of the following applications:

	Wood/Laminate
	Stone/Marble
	Tiles/Vinyl

The steam mop will select the correct volume of steam required for your particular cleaning operation.

Note: Always check you are using the correct setting before using your steam mop.

Hints for optimum use

General

Caution! Never use the steam mop without first attaching a cleaning pad.

- ◆ During use you can use the cable management clip (10) to keep your cable out of the way of the work area..
- ◆ Always vacuum or sweep the floor before using the steam mop.
- ◆ The easiest way to use the machine is to tilt the handle to a 45° angle and clean slowly, covering a small area at a time.
- ◆ Do not use chemical cleaners with your steam mop. To remove stubborn stains from vinyl or linoleum floors, you can pre-treat with a mild detergent and some water before using the steam mop.

Steam cleaning

- ◆ Place a cleaning pad (6) on the floor with the 'hook & loop' side facing up.
- ◆ Raise the steam mop off the resting mat (7) and lightly press it down onto the cleaning pad (6).
- ◆ Place the steam mop on the resting mat.
- ◆ Connect the steam mop to the mains.
- ◆ Turn the Autoselect™ dial (2) to the required setting.
- ◆ Press the ON/OFF button (1). It takes approximately 15 seconds for the steam mop to heat up.
- ◆ Pulling the handle (4) back will activate the steam pump. After a few seconds steam will start to come out of the steam head.
- ◆ It takes a few seconds for steam to enter the cleaning pad. The steam mop will now glide easily over the surface to be sanitised/cleaned.
- ◆ Push and pull the steam mop slowly across the floor to thoroughly steam clean each section.

Note: During use you may turn off the steam pump by returning the handle to the upright position, this convenient feature will allow you to place the steam mop on the resting mat for a short time so that you may move items of furniture, then continue cleaning without the need to switch the appliance off.

- ◆ When you have finished using the steam mop, return the handle (4) to the upright position and turn it 'OFF', place it on the resting mat (7) and wait until the steam mop cools down. (approximately five minutes)

Caution! It is important to monitor the water level in the water tank. To refill the water tank and continue to sanitise/clean, return the handle (4) to the upright position and turn the steam mop 'OFF'. Unplug the unit from the electrical wall outlet, remove and refill the water tank (3).

Caution! Never leave the steam mop in one spot on any surface for any period of time. Always place the steam mop on the resting mat (7) with the handle (4) in the upright position when stationary and make sure the steam mop is turned off when not in use.

After use (Fig. H & I)

- ◆ Return the handle (4) to the upright position and turn the steam mop 'OFF',
- ◆ Place the steam mop on the resting mat (7) and wait until the steam mop cools down. (approximately five minutes)
- ◆ Unplug the steam mop from the electrical wall outlet.
- ◆ Empty the water tank (3).
- ◆ Remove the cleaning pad (6) and wash it ready for next use. (Take care to follow the wash care instructions printed on the cleaning pad).
- ◆ Wrap the supply cable around the cable tidy hooks (8 & 9).

Note: The top cable tidy hook (9) rotates to easily release the cable ready for next use.

- ◆ Clip the supply cable onto itself using the cable tidy clip (17) close to the plug.
- ◆ Place steam mop on the resting mat (7) for storage.

Note: With the handle (4) in the upright position, the cable neatly wrapped around the cable tidy hooks (8 & 9) and secured with the cable tidy clip (17) your steam mop will stand on its own for storage. Alternatively there is a hanging bracket (18) built into the hand grip (19) which will allow your steam mop to be hung from a suitable hook on the wall. Always ensure that your wall hook is capable of supporting the weight of the steam mop safely.

Maintenance and cleaning

Your Black & Decker corded appliance has been designed to operate over a long period of time with a minimum of maintenance. Continuous satisfactory operation depends upon proper appliance care and regular cleaning.

Warning! Before performing any maintenance or cleaning on corded appliances switch off and unplug the appliance.

- ◆ Wipe your appliance over using a soft damp cloth.
- ◆ For stubborn marks you can use a mild solution of soap and water to dampen your cloth.

Care of the cleaning pads

Wash care instructions - No fabric conditioner - Allow to dry fully before re-use.

Caution! Follow the cleaning instructions printed on the label of the cleaning pad.

Protecting the environment



Separate collection. This product must not be disposed of with normal household waste.

Should you find one day that your Black & Decker product needs replacement, or if it is of no further use to you, do not dispose of it with household waste. Make this product available for separate collection.



Separate collection of used products and packaging allows materials to be recycled and used again. Re-use of recycled materials helps prevent environmental pollution and reduces the demand for raw materials.

Local regulations may provide for separate collection of electrical products from the household, at municipal waste sites or by the retailer when you purchase a new product.

Service Information

Black & Decker offers a full network of company-owned and authorized service locations throughout Asia. All Black & Decker Service Centers are staffed with trained personnel to provide customers with efficient and reliable power tool service. Whether you need technical advice, repair, or genuine factory replacement parts, contact the Black & Decker location nearest to you.

Notes

- ◆ Black & Decker's policy is one of continuous improvement to our products and, as such, we reserve the right to change product specifications without prior notice.
- ◆ Standard equipment and accessories may vary by country.
- ◆ Product specifications may differ by country.
- ◆ Complete product range may not be available in all countries.
- ◆ Contact your local Black & Decker dealers for range availability.

FSM 1610/1620 스팀압

기술 데이터

스팀압	FSM1610/1620	
전압	V_{ac}	220-240
전력	W	1600
탱크 용량	ml	460
무게	kg	2.7

용도

Black & Decker 스팀압은 코팅 및 방수 처리된 합판, 코팅 및 방수 처리된 원목, 리놀륨, 비닐, 세라믹 타일, 석재 및 대리석 바닥의 오염 물질을 제거하고 청소할 수 있도록 제작되었습니다. 본 제품은 실내 가정용입니다.

안전 지침



경고! 제품을 사용하기 전에 본 사용 설명서 전체 내용을 잘 읽고 숙지해주시시오. 아래 나열된 경고와 지시 사항을 준수하지 않으면 감전, 화재 및/또는 심각한 부상을 초래할 수 있습니다.



경고! 스팀청소기를 사용할 때는 화재, 감전, 신체부상 및 중대한 손상의 위험을 줄이기 위해 항상 다음과 같은 기본적인 안전 주의 사항에 따라 사용해야 합니다.

- ◆ 제품을 사용하기 전에 본 사용 설명서 전체 내용을 잘 읽고 숙지해주시시오.
- ◆ 본 설명서에 제품의 용도가 설명되어 있습니다. 본 사용 설명서에서 권장하는 방식 이외의 다른 방식으로 본 제품을 조작하거나 액세서리 또는 부착물을 사용하는 경우 신체 부상의 위험이 있을 수 있습니다.
- ◆ 향후 참고할 수 있도록 본 사용 설명서를 잘 보관해 두십시오.

제품 사용

- ◆ 사람, 동물, 가전 제품 또는 전기 콘센트 쪽으로 스팀이 향하지 않도록 하십시오.
- ◆ 비에 노출되지 않도록 하십시오.
- ◆ 본 제품을 물에 담그지 마십시오.
- ◆ 본 제품의 결을 비우지 마십시오.
- ◆ 사용하지 않을 때는 제품을 전기 콘센트에 연결한 상태로 두지 마십시오.
- ◆ 제품을 소켓에서 분리할 때 절대로 충전기 리드 선을 잡아당기지 마십시오. 제품이 열, 오일 및 날카로운 가장자리에 닿지 않도록 하십시오.
- ◆ 스팀 클리너를 손으로 다루지 마십시오.

- ◆ 코드로 잡아 당기거나 들고 다니거나, 코드를 손잡이로 사용하거나 날카로운 모서리 주변으로 코드를 잡아당기거나 코드를 가열된 표면에 노출시키지 마십시오.
- ◆ 유성 도료 희석제에서 분비되는 증기, 일부 방충 가공, 가연성 본진 또는 기타 폭발성 또는 독성 증기가 가득한 밀폐된 공간에서 제품을 사용하지 마십시오.
- ◆ 바닥 유형은 제조업체에 문의하여 확인하십시오.
- ◆ 가족, 왁스 광택제 가구 또는 바닥, 합성 섬유, 벨벳 또는 기타 약하고 증기에 민감한 재질에서 사용하지 마십시오.



경고! 포장목마루 또는 포장합판마루에서 사용하지 마십시오. 마루제조업체의 사용 및 관리 지침을 확인할 것을 권장합니다.

- ◆ 세척, 방향성, 알코올 또는 세제 제품을 스팀 클리너에 넣지 마십시오. 이로 인해 제품이 손상되거나 사용 시 안전하지 않을 수 있습니다.
- ◆ 스팀 기능을 사용하는 동안 가정의 회로 차단기가 작동하는 경우, 즉시 제품 사용을 중단하고 고객 지원 센터에 문의하십시오. (감전 위험에 대해 주의하십시오.)
- ◆ 본 제품은 매우 뜨거운 증기를 내뿜어서 사용 영역을 살균합니다. 이는 스팀 헤드, 클리닝 패드 및 카펫 부착물이 사용 중에 매우 뜨거워진다는 의미입니다.
- ◆ 주의! 스팀압을 사용할 때 스팀압의 액세서리를 바꿀 때는 적합한 신발을 신고 하십시오. 슬리퍼 또는 발가락 부분이 트인 신발을 신지 마십시오.
- ◆ 뚜껑은 사용 중에 뜨거워질 수 있습니다.
- ◆ 사용 중에 제품에서 증기가 새어 나갈 수 있습니다.
- ◆ 이 제품을 사용할 때는 각별히 주의해야 합니다. 사용 중에 뜨거워질 수 있는 부분을 만지지 마십시오.
- ◆ 물 탱크를 제거하기 전에 제품 스위치를 끄고 핸들을 똑바로 세워 두십시오.
- ◆ 바닥 전용인 경우, 장치를 거꾸로 사용하지 마십시오. 본 제품은 실내 가정용입니다.

사용 후

- ◆ 청소한 후에 제품의 플러그를 뽑아서 열을 식히십시오.
- ◆ 사용하지 않을 때에는 본 제품을 습기가 없는 건조한 장소에 보관해야 합니다.
- ◆ 어린이가 보관된 제품을 만지지 못하도록 해야 합니다.

검사 및 수리

- ◆ 유지 보수하거나 수리하기 전에 제품의 플러그를 뽑아서 열을 식히십시오.
- ◆ 사용 전, 제품에 손상되거나 결함 있는 부품이 있는지 점검하십시오. 부품 파손, 스위치 손상 등 정상적 사용에 영향을 미칠 수 있는 제품 이상이 있는지 점검하십시오.
- ◆ 전원 리드 선의 손상 여부를 주기적으로 점검하십시오.
- ◆ 손상되거나 결함 있는 부품이 있는 경우에는 제품을 사용하지 마십시오.
- ◆ 손상되거나 결함 있는 부품은 공인 수리 대리점에 의뢰하여 교체 또는 수리하십시오.
- ◆ 본 사용 설명서에 명시된 내용 이외에는 어떤 부품도 제거하거나 교체하지 마십시오.

다른 사람들의 안전

- ◆ 이 스팀청소기는 신체, 지각 또는 정신 능력이 낮거나 경험 및 지식이 부족한 사람(어린이 포함)이 사용할하도록 설계되지 않았습니다. 이러한 사람이 사용할 때는 안전 책임자의 감독 또는 제품 사용과 관련된 지시 사항이 필요함입니다.
- ◆ 어린이가 본 제품을 가지고 놀지 못하도록 항상 주시해야 합니다.

기타 발생 가능한 위험.

스팀청소기를 사용할 때 동봉된 안전 경고에 포함되어 있지 않은 위험이 발생할 수 있습니다. 이러한 위험은 오용, 장시간 사용 등으로 인해 발생할 수 있습니다. 관련된 안전 규정을 준수하고 안전 장치를 사용한다고 해도 어떤 위험들은 피하지 못할 수도 있습니다. 이러한 위험으로는 다음과 같은 것들이 있습니다.

- ◆ 작동 부품을 만져 발생하는 부상.
- ◆ 뜨거운 부품을 만져 발생하는 부상.
- ◆ 부품 또는 액세서리 변경으로 인한 부상.
- ◆ 장시간에 걸친 제품 사용으로 인한 부상. 어떤 제품 이든 장시간에 걸쳐 사용할 때는 반드시 정기적인 휴식을 취하십시오.

전기 안전



경고! 전원이 스팀청소기 네임 플레이트에 기재된 전압과 일치하는지 항상 확인하십시오.

전원 플러그는 콘센트와 형식이 일치해야 합니다. 플러그를 어떤 방식으로든 절대 개조하지 마십시오. 개조되지 않은 플러그 및 형식이 일치하는 콘센트를 사용하면 감전 위험이 줄어듭니다.

- ◆ 전원 코드가 손상된 경우 사고가 발생하지 않도록 제조업체 또는 공인 Black & Decker 서비스 센터에서 교체해야 합니다.

제품에 부착된 레이블

제품에는 다음과 같은 그림이 있습니다.



경고! 부상 위험을 줄이려면 사용자는 사용 설명서를 주의 깊게 읽어야 합니다.



경고! 화상을 입을 위험이 있습니다.

기능

본 제품에는 다음 기능들 중 일부 또는 모두가 포함되어 있습니다.

1. 온/오프 스위치
2. 자동선택™ 다이얼
3. 착탈식 물 탱크
4. 핸들
5. 스팀 헤드
6. 스팀 헤드 클리닝 패드
7. 받침 매트
8. 하단 케이블 정돈 걸이
9. 상단 케이블 정돈 걸이
10. 케이블 관리 클립
11. 카펫 글라이더(FSM1620 만 해당)

조립

경고! 다음 조작 중 하나를 시도하기 전에, 제품 전원이 꺼졌고 플러그를 뽑았는지, 그리고 제품의 열이 식었으며 물이 들어 있지 않은지 확인하십시오.

핸들 장착(그림 A)

- ◆ 제 자리에서 소리가 날 때까지 핸들(4)의 하단 끝 쪽을 스팀맷 본체(12)의 상단 끝 쪽으로 밀니다.

스팀 헤드 장착(그림 B)

- ◆ 제 자리에 딸깍 소리가 날 때까지 스팀맷 본체(12)의 하단 끝 쪽을 스팀 헤드(5)로 밀니다.
- ◆ 스팀 헤드는 스팀 헤드 해제 버튼(13)을 누르고 스팀맷 본체(12)를 스팀 헤드(5)에서 당겨 빼내서 스팀맷 본체에서 분리할 수 있습니다.

클리닝 패드 부착(그림 D)

교체 클리닝 패드는 Black & Decker 판매점에서 구입할 수 있습니다(카탈로그 번호 FSMP20-XJ).

- ◆ '고리' 쪽이 위를 향하도록 한 상태에서 클리닝 패드(6)를 바닥에 놓으십시오.
- ◆ 스팀맷을 클리닝 패드(6)에 놓고 살짝 아래로 누릅니다.

주의! 항상 고정 시에는 핸들(4)을 수직 위치로 한 상태에서 스팀맷을 받침 매트(7)에 놓고 사용하지 않을 때는 스팀맷이 꺼졌는지 확인하십시오.

클리닝 패드 제거(그림 E)

주의! 스팀맷의 클리닝 패드를 교체할 때는 항상 적합한 신발을 신으십시오. 슬리퍼 또는 발가락 부분이 트인 신발을 신지 마십시오.

- ◆ 핸들(4)을 똑바로 세우고 스팀맷을 끕니다.
- ◆ 스팀맷을 받침 매트(7)에 놓고 식을 때까지 기다립니다. (약 5분)
- ◆ 클리닝 패드 제거 탭(14)에 신발 앞쪽을 놓고 단단히 아래로 누릅니다.
- ◆ 스팀맷을 위로 올려 클리닝 패드를 제거합니다.

주의! 항상 고정 시에는 핸들(4)을 수직 위치로 한 상태에서 스팀맷을 받침 매트(7)에 놓고 사용하지 않을 때는 스팀맷이 꺼졌는지 확인하십시오.

카펫 글라이더 장착(그림 F) (FSM1620 만 해당)

- ◆ 카펫 글라이더를 바닥에 놓습니다.
- ◆ 제 자리에 딱딱하고 소리가 날 때까지 스팀맷을 카펫 글라이더(11)에 놓고 살짝 누릅니다.

주의! 항상 고정 시에는 핸들(4)을 수직 위치로 한 상태에서 스팀맷을 받침 매트(8)에 놓고 사용하지 않을 때는 스팀맷이 꺼졌는지 확인하십시오.

카펫 글라이더 제거(그림 F) (FSM1620 만 해당)

주의! 스팀맷의 카펫 글라이더를 교체할 때는 항상 적합한 신발을 신으십시오. 슬리퍼 또는 발가락 부분이 트인 신발을 신지 마십시오.

- ◆ 핸들(4)을 똑바로 세우고 스팀맷을 끕니다.
- ◆ 스팀맷을 받침 매트(8)에 놓고 식을 때까지 기다립니다. (약 5분)
- ◆ 카펫 글라이더 제거 탭(15)에 신발 앞쪽을 놓고 단단히 아래로 누릅니다.
- ◆ 스팀맷을 위로 올려 카펫 글라이더(9)를 제거합니다.

주의! 항상 고정 시에는 핸들(4)을 수직 위치로 한 상태에서 스팀맷을 받침 매트(8)에 놓고 사용하지 않을 때는 스팀맷이 꺼졌는지 확인하십시오.

물 탱크 보충(그림 G)

스팀맷의 물탱크는 편리하고 간편한 보충을 위해 분리할 수 있습니다.

이 스팀맷에는 반 석회 시스템이 포함되어 있어 시스템 수명을 연장시킬 수 있습니다.

참고: 물 탱크는 깨끗한 수도물로 채우십시오.

참고: 강한 경수 지역의 경우, 비이온화 물을 사용하는 것이 좋습니다.

- ◆ 물 탱크(3)를 제거하십시오.
- ◆ 주입구 뚜껑(16)을 위로 올려서 엽니다.
- ◆ 물 탱크(3)를 물로 채우십시오.

경고! 물 탱크의 용량은 0.5리터입니다. 탱크에 너무 많이 넣지 마십시오.

- ◆ 주입구 뚜껑(14)을 다시 끼우십시오.
- ◆ 물 탱크(3)를 다시 끼웁니다.

참고: 주입구 뚜껑이 확실히 잠겼는지 확인하십시오.

사용 방법

중요! 이 기기는 본 설명서에 따라 사용하고 초극세사 패드를 부착하며 90초 동안 연속 작동했을 때 세균과 미생물을 99.9% 살균할 것입니다.

전원 켜기/끄기

- ◆ 제품 스위치를 켜려면, ON/OFF 버튼(1)을 누릅니다. 스팀맷을 예열하려면 약 15초가 걸립니다.

참고: 스팀맷을 처음 켜면, 저수조가 빨간색으로 켜집니다. 스팀맷을 사용할 준비가 되면, 저수조가 파란색으로 켜집니다.

- ◆ 제품 스위치를 끄려면, ON/OFF 버튼(1)을 누릅니다.

주의! 일정 기간 동안 스팀맷의 모든 표면에 얼룩이 남아 있도록 두지 마십시오. 항상 고정 시에는 핸들(4)을 수직 위치로 한 상태에서 스팀맷을 받침 매트(7)에 놓고 사용하지 않을 때는 스팀맷이 꺼졌는지 확인하십시오.

주의! 항상 사용 후에는 스팀맷을 비우십시오.

자동선택™ 기술

이 스팀맷에는 다양한 청소 용도를 보여주는 자동선택™ 다이얼(2)이 장착되어 있습니다. 이를 사용해서 특정 청소를 위한 정확한 작동 모드를 선택합니다. 자동선택™ 다이얼(2)을 사용하여, 다음 중 하나에서 선택하십시오.

설정	모드	소형
	목재/합판 (코팅 및 방수처리)	중기 유량 적음 ●
	타일/비닐	중기 유량 중간 ● ●
	석재/대리석	중기 유량 많음 ● ● ●

스팀맷이 특정 청소를 위해 필요한 정확한 스팀 양을 선택합니다.

참고: 스팀맷을 사용하기 전에 정확한 설정으로 사용하고 있는지 확인하십시오.

최적의 사용법

일반 주의 사항

주의! 클리닝 패드를 먼저 장착하지 않고 스팀맷을 사용하지 마십시오.

- ◆ 사용하는 동안, 케이블 관리 클립(10)을 사용하여 케이블이 청소를 방해하지 않는 범위에 두십시오.
- ◆ 스팀맷을 사용하기 전에 항상 바닥을 진공 청소하거나 빗자루로 청소하십시오.
- ◆ 장치를 사용하는 가장 쉬운 방법은 핸들을 45도로 기울여서 한 번에 적은 영역을 천천히 청소하는 것입니다.

- ◆ 스팀맷에 화학제품 클리너를 사용하지 마십시오. 비닐 또는 리놀륨 바닥에서 없애기 힘든 오염을 제거하려면, 스팀맷을 사용하기 전에 중성 세제와 약간의 물로 사전 처리할 수 있습니다.

스팀 청소

- ◆ ‘고리’ 쪽이 위를 향하도록 한 상태에서 클리닝 패드(6)를 바닥에 놓으십시오.
- ◆ 스팀맷을 올려 받침 매트(7)에서 분리하고 클리닝 패드(6)에 놓고 아래로 누릅니다.
- ◆ 스팀맷을 받침 매트에 놓습니다.
- ◆ 스팀맷을 본체에 연결합니다.
- ◆ 자동선택™ 다이얼(2)을 필요한 설정으로 돌립니다.
- ◆ ON/OFF 버튼(1)을 누릅니다. 스팀맷을 예열하려면 약 15초가 걸립니다.
- ◆ 핸들(4)을 뒤로 당기면 스팀 펌프가 작동됩니다. 몇 초 후에 스팀 헤드에서 증기가 나오기 시작합니다.
- ◆ 스팀이 클리닝 패드에 들어가려면 몇 초가 걸립니다. 스팀맷은 살균/청소할 표면 위로 쉽게 미끄러집니다.
- ◆ 바닥에서 천천히 스팀맷을 끌어 당겨 모든 부분을 철저히 스팀 청소합니다.

참고: 사용하는 동안에는 핸들을 수직 위치로 복귀하여 스팀 펌프를 끌 수 있는데, 이러한 편리한 기능을 통해 스팀맷을 받침 매트에 놓을 수 있어 제품을 끌 필요 없이 가구를 이동한 다음 청소를 계속할 수 있습니다.

- ◆ 스팀맷 사용을 마쳤으면, 핸들(4)을 수직 위치로 돌려 놓고 ‘OFF’ 로 바꾸고, 받침 매트(7)에 놓은 다음 스팀맷이 식을 때까지 기다립니다.(약 5분)

주의! 물 탱크의 물 레벨을 모니터링하는 것이 중요합니다. 물 탱크를 보충하고 살균/청소를 계속하려면, 핸들(4)을 수직 위치로 돌려 놓고 스팀맷을 ‘OFF’ 로 바꿉니다. 전기 벽 콘센트에서 장치의 플러그를 뽑고, 물 탱크(3)를 보충합니다.

주의! 일정 기간 동안 스팀맷의 모든 표면에 얼룩이 남아 있도록 두지 마십시오. 항상 고정 시에는 핸들(4)을 수직 위치로 한 상태에서 스팀맷을 받침 매트(7)에 놓고 사용하지 않을 때는 스팀맷이 꺼졌는지 확인하십시오.

사용 후(그림 H 및 I)

- ◆ 핸들(4)을 똑바로 세우고 스팀맷을 끕니다.
- ◆ 스팀맷을 받침 매트(7)에 놓고 스팀맷이 식을 때까지 기다립니다.(약 5분)
- ◆ 전기 벽 콘센트에서 스팀맷의 플러그를 뽑으십시오.
- ◆ 물 탱크(3)를 비우십시오.
- ◆ 클리닝 패드(6)를 분리하여 다음 사용을 위해 닦아 놓으십시오. (클리닝 패드에 인쇄되어 있는 세척 관리 지침 사항을 준수하십시오).
- ◆ 케이블 정돈 길이(8 및 9)에 공급 케이블을 정리합니다.
- ◆ 케이블 정리 시 당기거나 팽팽하게 감지 마십시오.

참고: 상단 케이블 정돈 길이(9)가 회전하여 다음에 케이블을 사용할 때 쉽게 준비할 수 있습니다.

- ◆ 플러그 가까이 있는 케이블 정돈 클립(17)을 사용하여 공급 케이블을 클립으로 고정합니다.

- ◆ 보관 시에는 스팀맷을 받침 매트(7)에 놓습니다.

참고: 핸들(10)을 수직 위치로 하고, 케이블 정돈 길이(15 및 16) 주변으로 말끔하게 포장하고 케이블 정돈 클립(29)으로 고정하면 스팀맷이 보관 시 제형으로서 있게 됩니다. 그 대신에 핸드 그림(19)에 장착되어 있는 벽걸이 브래킷(18)이 있어 스팀맷을 해당하는 벽 고리에 걸 수 있습니다. 항상 벽걸이가 스팀맷의 무게를 안전하게 지탱할 수 있는지 확인하십시오.

유지 보수 및 청소

Black & Decker 유선 제품은 최소한의 유지 보수로 장기간에 걸쳐 작업이 가능하도록 설계되어 있습니다. 만족스러운 동작을 계속 유지하려면 적절한 제품 관리와 정기적인 청소가 필요합니다.

경고! 유선 제품의 유지 보수 또는 청소를 수행하기 전에 전원을 끄고 제품의 플러그를 뽑으십시오.

- ◆ 부드러운 젖은 헝겊으로 제품을 닦으십시오.
- ◆ 없애기 힘든 자국이 있는 경우, 따뜻한 비누와 물을 사용하여 헝겊을 축일 수 있습니다.

클리닝 패드 관리

세척 관리 지침 - 섬유유연제 없이 사용 - 다시 사용하기 전에 충분히 말리십시오.

주의! 클리닝 패드 라벨에 인쇄되어 있는 클리닝 지침 사항을 따르십시오.

환경 보호



분리 수거하십시오. 본 제품을 일반 가정용 쓰레기로 처리하면 안됩니다.

Black & Decker 제품을 교체해야 하거나 더 이상 쓸모가 없어졌다고 판단되면 본 제품을 가정용 쓰레기로 처리하지 마십시오. 이 제품은 분리 수거하십시오.



사용하던 제품과 포장을 분리 수거하면 자원을 재활용 및 재사용할 수 있습니다. 재활용 자원을 이용하면 환경 오염이 방지되고 고철 자원에 대한 수요를 줄일 수 있습니다.

지역에 따라 가정용 가전제품을 분리 수거하는 규정이 마련되어 있거나 새로운 제품을 구입할 때 판매점에서 폐기 방법을 알려줄 수 있습니다.

서비스 정보

BLACK+DECKER 제품은 가까운 대우전자 서비스센터 (구 대우일렉서비스센터)에서 받으실 수 있습니다. 모든 Black & Decker 서비스 센터에는 교육을 이수한 전문 직원이 배치되어 있어 고객에게 효과적이고 믿을 수 있는 서비스를 제공하고 있습니다. 기술 지원, 수리 또는 순정 교체 부품이 필요한 모든 경우에 가까운

Black & Decker 로 연락하십시오. 서비스 연락처:
1577-0933.

참고사항

- ◆ Black & Decker 의 정책은 제품을 지속적으로 개선 시키기 때문에 사전 통지 없이 제품 사양이 변경될 수 있습니다.
- ◆ 표준 장비 및 액세서리는 국가에 따라 다를 수 있습니다.
- ◆ 제품 사양은 나라에 따라 다를 수 있습니다.
- ◆ 나라에 따라 판매하지 않는 제품도 있을 수 있습니다.
- ◆ 제품 판매 여부는 해당 지역에 있는 Black & Decker 판매점으로 문의하십시오.

