

BLACK+ DECKER™

取扱説明書 スチーマット FSH10SM

▶安全上のご注意

P2~P5

▶使う前に

P6

▶使い方

P7~P10

▶保管とお手入れ

P11~P13

▶仕様

P13

▶保証書

P15~P16

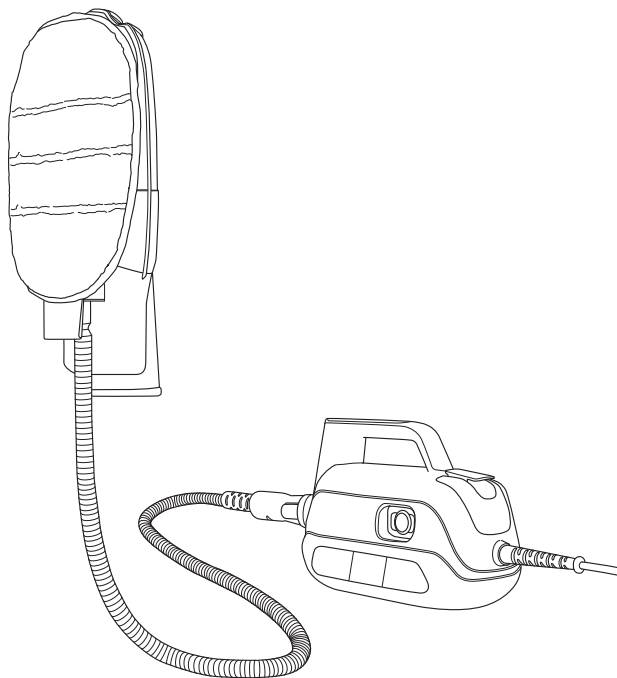

このたびはブラック・アンド・デッカー「スチーマット」をお買い上げいただき、誠にありがとうございます。

ご使用になる前に、この取扱説明書をよくお読みになり正しくご使用ください。

この取扱説明書は、必ず保管してください。

N500412



安全上のご注意

正しく安全にお使いいただく為に、ご使用前に必ずこの取扱説明書にある指示事項を全てお読みください。

お読みになった後は、いつでも見られるように必ず保管してください。

この取扱説明書は、本製品をお取扱いの際に、火災や感電、ケガなどの事故を未然に防ぐため、必ずお守りいただくことを、説明しています。

表示内容を無視して誤った使い方をした時に生じる危害や損害の程度を、次の表示マークで区分し、説明しています。

- | | | |
|---|-----------|--|
|  | 警告 | この表示の欄は、「死亡または重傷などを負う可能性が想定される」内容です。 |
|  | 注意 | この表示の欄は、「障害を負う危険性または物的損害のみが発生する可能性が想定される」内容です。 |
|  | | このような絵表示は、気をつけていただきたい「注意喚起」の内容です。 |

本製品は高温のスチームを使用しております。ご使用時の対象物が高温スチーム使用に適しているかどうか事前に必ずご確認ください。

高温スチームによりご使用対象物が変色や変形破損しても弊社では一切の責任を負いかねます。

警告

・必ず給水タンクに水を入れ、専用アクセサリを取り付けた後に、電源コードをコンセントに差し込んでください。

・本製品の取り扱い時は、火傷にご注意ください。

・ぬれた手で電源プラグや本体を触らない
ぬれた手で、電源プラグをコンセントに抜き差ししたり電源が入った本体を触ったりしないでください。感電のおそれがあります。

・水などの液体に浸けない
スチームミット本体、電源プラグ、電源コードを水などの液体に浸けないでください。火傷、感電、火災の原因になります。

・延長コードは使用しない
本製品は定格15A以上の電源コンセントに直接接続してください。延長コードはご使用にならないでください。火災の原因になります。

・お子様の近くでは使用しない
ケガ、火傷、感電のおそれがあります。

・電気部品を含む装置、機器に使用しない
オープンや電子レンジ内部などへの使用は感電のおそれがありますので使用しないでください。

・室内でのみご使用ください。

・爆発物や可燃性ガスがある場所では使用しない
火災の原因になります。

・スイッチを切り電源コードを抜き、スチーム噴射口が常温に冷却されたことを確認するまで、スチーム噴射口に手を触れたり、覗きこんだりしないでください。

・定格15A以上の電源コンセントに必ず単独で使用する
感電、火災の原因になります。

・分解・改造・修理は絶対にしない
分解・改造・修理は絶対におやめください。
ケガ・事故・破損・故障の原因になります。

・修理は販売店または当社にご依頼ください
電源コードやプラグが損傷しているとき、または本体が正しく動作しないときは、お買い上げの販売店、または当社サービスセンターに修理をご依頼ください。



警告

スチームは高温ですので、火傷にご注意ください。



注意

・使用中もしくは使用後にスチームの噴射口を絶対にのぞかない

・使用中はミットを人に向けない

・使用中、給水タンクの水が無い状態で放置しない

給水タンクの水が無くなったらスイッチおよび電源コードを抜いて給水してください。

・取り扱いには静かにやさしく扱う

本体は樹脂でできており、粗雑に扱うと割れ・故障の原因になります。

・無理な体勢や過剰な力を加えて使用しない
無理な体勢でのご使用や、過剰な力を加えないでください。変形・故障の原因になります。

・逆さまにしたり横倒しにしない

ご使用の際は、本体を逆さまにしたり、横倒しにしないでください。水漏れ・故障の原因になります。

・スチームミット噴射口をふさがない

加熱による本体の変形、発火の原因になります。

・火気のそばや可燃物の近くで使用しない

火気のそばではご使用にならないでください。灯油、ガソリンなど燃焼性または引火性のある液体にはご使用にならないでください。たばこ、マッチ、灰など燃焼性のあるものにご使用にならないでください。

・本体を振り回さない

故障、火災、事故の原因になります。

・物にぶつかけたり乱暴に取り扱わない

お掃除の際に、物にぶつかけたり、部品を引っぱるなど乱暴に取り扱わないでください。変形・故障の原因になります。

・ご使用中や使用後の取り扱いに注意

本体やマイクロファイバーパッドは大変高温になります。ミット全てのパッド装着面からスチームが出ます。使用中または使用後の取扱いは十分ご注意ください。火傷のおそれがあります。給水、専用アクセサリーの脱着、お手入れなどは、必ず電源プラグをコンセントから抜いて本体を冷ましてから行ってください。

・電源コードを持って電源プラグを抜かない
電源プラグを抜くときは、電源コードを持たずに、必ず電源プラグを持って抜いてください。

・電源コードを持って本製品を運ばない
故障の原因になります。

・電源を入れたまま本製品から離れない
スチームミットのそばを離れる際は、主電源をOFFにしてください。

・電源プラグに付いたほこりなどは拭き取る
電源プラグに付いたほこりやゴミは乾いた布で拭き取ってください。

・ご使用後は給水タンクの水を抜く

ご使用後は、電源プラグを抜いて、本体が常温に戻ったことを確認した後、給水タンクが空の状態を保管してください。

警告

・スチーマットのラベルには下記のマークが含まれます。



ご使用になる際は、スチームに気を付けてご使用ください。火傷の危険があります。



ミットを逆さにして使用しないでください。水滴がたれる危険があります。



ミット全てのパッド装着面からスチームがでます。使用時は周囲に手や物を近づけないようにしてください。



お子様やペットの近くではご使用にならないでください。

使用上のご注意

- ・お客様の不注意による破損・故障・ケガ・事故・火災に対する責任は負いかねますのでご了承ください。
- ・取扱説明書の使用ガイドライン、および指示が守られない場合は、当社は一切の責任を負いかねます。
- ・ご使用前に、製品が破損していないか事前に点検してください。
- ・本製品はおもちゃではありません。
- ・お子様や監督が必要な人によるご使用はおやめください。
- ・人、動物、植物のそばではご使用にならないでください。
- ・ご使用の際は、人、動物、植物に直接スチームがかからないようにしてください。
- ・お掃除の際には窓を開けるなどして通気をよくし、掃除した場所が乾燥するようにしてください。
- ・本体が濡れた状態になった場合は乾いた布でふきとり、通気をよくし、乾燥させてください。
- ・専用パッド以外のぞうきんなどをご使用にならないでください。
- ・付属品以外のものを本体に取り付けしないでください。
- ・製品本体は屋内で使用し、絶対に屋外ではご使用にならないでください。
- ・故障していたり、または故障と思われる場合は、ご使用にならないでください。
- ・汚れによっては落ちないものもあります。
- ・製品が破損したとき、また製品に異常を感じたときは、直ちにご使用を中止してください。

本製品の用途

- ・本製品は一般家庭で個人が使用するために製造された製品です。業務用としてのご使用は絶対に行わないでください。

保管と廃棄について

- ・本製品は安全で乾燥した場所に保管し、次のような場所には保管しないでください。
 - ・極端に高温、低温になる場所
 - ・ほこりや多湿の場所
 - ・お子様の手の届く場所
 - ・野外、直射日光のあたる場所
 - ・油煙や湯気のあたる場所

- ・保管の際は、グリース、油、泥、雪、未乾燥の塗料、または他の滑りやすい物から遠ざけてください。
- ・保管の際は、清潔に保ち、有害物質から遠ざけてください。
- ・保管の際は、必ず平らで安定した場所に保管してください。
- ・本製品を廃棄するときは、廃棄する地域の行政・自治体の指示に従い、適切な方法で廃棄してください。

保守と点検について

- ・事故防止のため、当社が推奨、または販売している部品のみご使用ください。
- ・部品が破損、または紛失した場合は、当社にて修理をしてからご使用ください。
- ・故障、劣化、または火や化学物質で腐食した場合は、ご使用にならないでください。

使う前に

製品をご確認ください
各部の名称

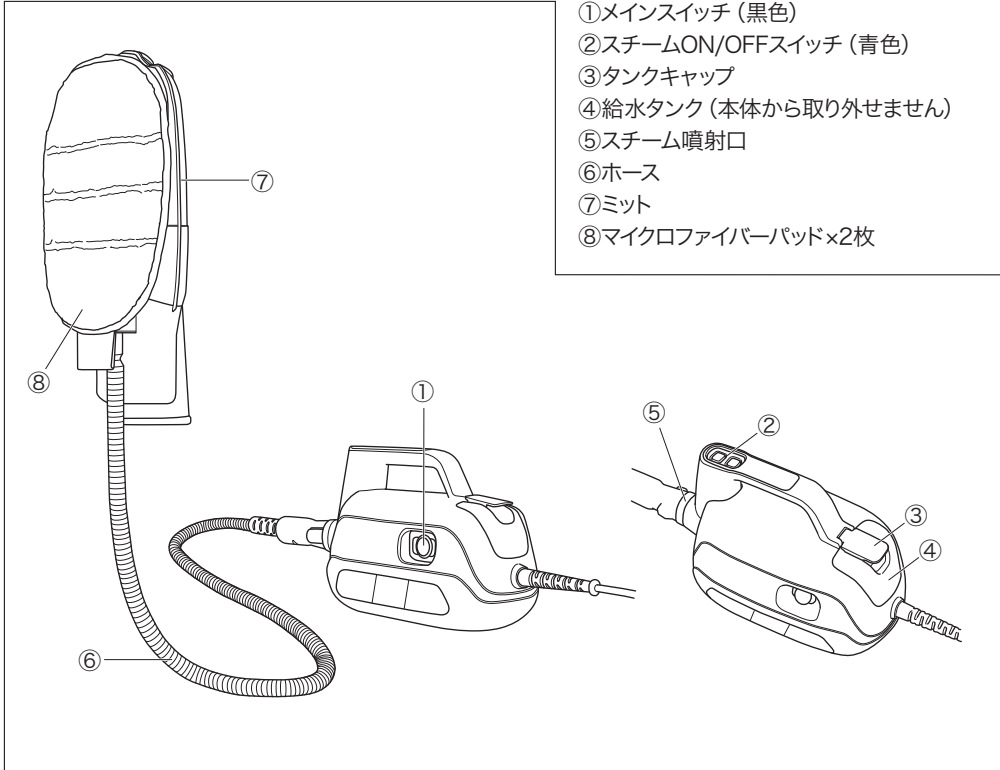

FSH10SMには以下の製品が含まれています。

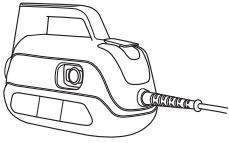
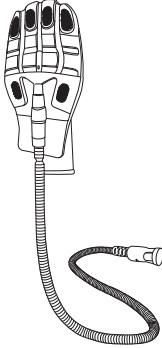
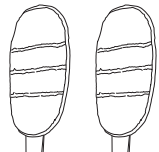
部 品 名	入 数	部 品 名	入 数
本体 	1	ホース (ミット含む) 	1
マイクロファイバーパッド 	2		

使い方



必ず電源を入れる前に給水、ホースとミットの装着をしてください。

◆給水タンクに水をいれる

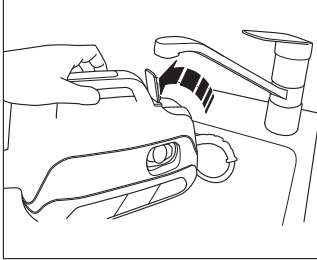

タンクキャップを外して水を給水タンクに注いでください。給水タンクの容量は100mlです。それ以上の水を注がないでください。給水が終わったら必ずタンクキャップを閉めてください。水を注ぐ際は電源コードを束ねるなどして水にぬれないようにしてください。使用前に水滴等をふきとってください。給水タンクの水量をこまめに確認するようにしてください。

※給水タンクは本体から取り外すことはできません。



タンクキャップがしっかり閉まっていないと水が漏れることがありますので、ご使用前にタンクキャップが閉まっていることを確認してください。



使用中に水を注ぐときは必ずスチームON/OFFスイッチおよびメインスイッチを切り、電源コードをぬいてから水を注ぐようにしてください。

◆ホースの装着方法

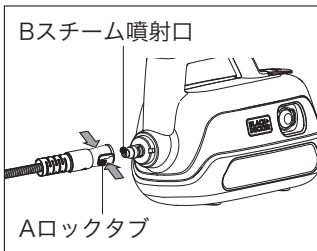

左図のように、ホースのAロックタブを左右両方から押しながら本体のBスチーム噴射口の奥まで差し込んでください。奥まで差し込んだらロックタブを離してください。装着後は、ホースを本体と逆方向に引っ張り、しっかりと装着されていることを確認してください。

◆ミットの装着方法

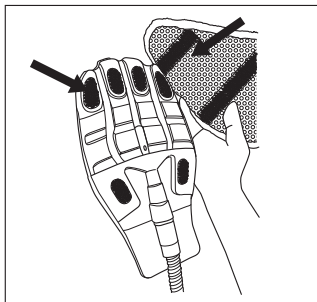

ミット裏面に合わせてマイクロファイバーパッドを装着してください。その際、ミット上部からパッドを合わせるように貼り付け、ミットとマイクロファイバーパッドの面ファスナーがしっかり重なっていることを確認してください。



マイクロファイバーパッドを装着しない状態でご使用にならないでください。

◆ミットに手をいれる

必ず電源を入れる前、手をミットにはめるようにしてください。その際、中央部分に中指を入れるようにしてください。



注意

必ずミットの中に手を入れた状態でご使用ください。

◆電源を入れる



注意

消費電力が大きいため定格15A以上の電源コンセントに必ず単独で使用してください。

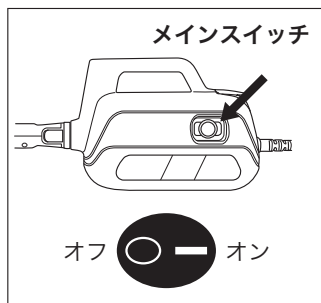

電源プラグをコンセントに差し込む前に本体のメインスイッチ（黒色）とスチームON/OFFスイッチ（青色）が両方もOFFの状態になっていることを確認してください。



電源プラグをコンセントに入れる前に、必ずマイクロファイバークッションをミットに装着してください

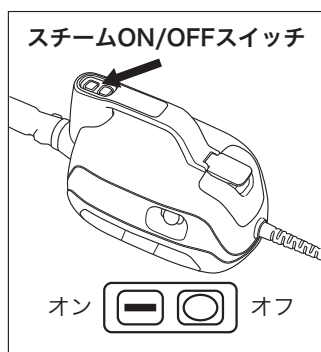

電源プラグをコンセントに差し込み、本体の側面にあるメインスイッチ（黒色）をONにしてください。約20秒で内部のボイラーが温まりスタンバイが完了します。次に本体ハンドル部分のスチームON/OFFスイッチをONにしてください。給水タンクに水をいれた直後ですとボイラーが温まるのに約45秒かかります。



注意

給水時や本体から離れる場合は必ずメインスイッチとスチームON/OFFスイッチをオフにしてください。

◆水抜きをする

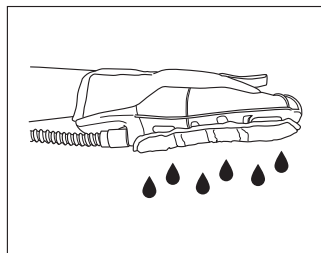

内部のボイラーが十分に温まっていない状態でスチームON/OFFスイッチをONにすると水がそのままスチームミット部分から出る場合があります。

メインスイッチおよびスチームON/OFFスイッチを押したあと、左図のように、ミット部分を下にして、水抜きをしてください。完全に水がとまりスチームがではじめたら掃除を開始するようにしてください。



注意

スチームがミットから出てこない場合は、ただちに使用をとめ、スチームON/OFFスイッチ、メインスイッチをOFFにしてからホースがきちんとまわっているか確認してください。

使い方のヒント

◆ミットの動かし方

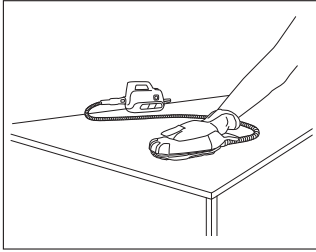

雑巾や布巾などで拭く方法と同じ様にミットを動かしてください。
集中的にお掃除したい箇所は、少し力をいれてこするようにしてください。

◆平面ではない水道の蛇口や机の角を掃除する

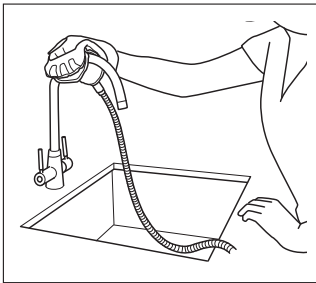

水道の蛇口などの筒状のものや机の角などの平面ではないところを掃除する場合は、ミットではさむようにして掃除をしてください。

◆おもちゃなどの除菌に使用する

強くこするのではなく優しくなでるようにミットを動かしてください。

◆液体やペースト状のものを掃除する

牛乳やジュースなどの液体及びケチャップなどのペースト状のものは一度軽く拭き取ってからご使用ください。

◆鏡など傷つきやすいものを掃除する

先に汚れを乾いた布巾などで拭き取ってからご使用ください。

◆しつこい汚れを取る

中性洗剤を溶かした水で汚れやしみをぞうきん等で取り除いた後、スチームミットで仕上げをしてください。

◆マイクロファイバークロスの汚れ

マイクロファイバーが汚れていると汚れの除去率を低下させる要因となりますので、こまめにすすいで汚れを落としてください。油污れなどは必要に応じて中性洗剤を溶かした水で洗浄してください。



給水タンクに水だけ入れてください。洗剤等を入れないでください。故障の原因となります。



ガラス製品、窓ガラス、鏡の掃除にはご注意ください。冬の低温下の冷却状態のガラスなどは、急激な温度変化により窓ガラスが破損するおそれがあります。また2秒以上同じ場所にスチームをあてないでください。
ワイヤーガラスにはご使用できません。

使い終わったら

◆ミットから手を外す

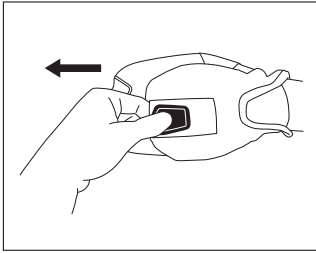

掃除終了後、パッドについている赤いタブをひっぱりながら手を抜くようにしてください。ミット部分はとても熱くなるので直接さわらないようご注意ください。

水滴が落ちる場合がございますのでシンクなどでミットを外すようにしてください。

◆電源をオフにする

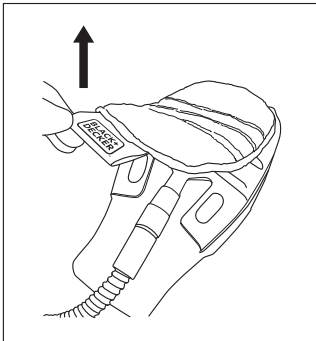

(1) まず最初にスチームON/OFFスイッチ（青色）とメインスイッチ（黒色）をそれぞれOFFにします。電源プラグをコンセントから抜き、10分以上放置し、スチームミットが十分に冷えるまでお待ちください。

(2) 温度が十分に下がったら、左図のように、マイクロファイバーパッドを外してください。マイクロファイバーパッドのタグをつまみ、パッドをもちあげてください

(3) ホースを抜き、給水タンクに水が残っている場合は、タンクキャップを外して、水を捨てて給水タンクを空にしてください。



警告

必ず本体が常温になっていることを確認ください。火傷をする可能性があります。



注意

使用後は、メインスイッチ（黒色）、スチームON/OFFスイッチ（青色）がOFFになっていることを確認し、必ず給水タンクに残った水を捨ててください。故障や誤作動を防ぎ、次回使用時に安全に作業が行えます。



使用後は、必ずマイクロファイバーパッドを洗浄してください。

保管とお手入れ

◆本体のお手入れ

水を含ませ固く絞ったやわらかい布で本体の汚れを拭き取ってください。
汚れがひどい場合は乾いた布でから拭きしてください。



シンナーなどの薬品は使わないでください。
製品内部に液体が入らないよう、また製品本体を液体に浸けないよう十分注意してください。

◆マイクロファイバークロスのお手入れ

- ・マイクロファイバークロスは洗濯することができます。手洗いだけでなく、洗濯機もご利用いただけます。
- ・洗濯機をご利用になる場合は、単独で洗うか、他の洗濯物の糸くずなどをクロスに付着させないように、洗濯ネットに入れて洗ってください。
- ・汚れが目立ってきたら、新しいクロスに交換してください。
- ・液体の中性洗剤のみを使用してください。粉末洗剤を使用すると、洗剤の顆粒がクロスに残留し、清掃の際に掃除面を傷つけることがあります。
- ・漂白剤や柔軟剤は絶対にご使用にならないでください。クロスの生地が傷んだり、コーティング剤が残留し、効果的な清掃ができなくなります。
- ・乾燥機を使用する場合は、低温で乾かしてください。弊社では自然乾燥させることを推奨します。
- ・クロスの糸がほつれたときは、絶対に抜いたりせず、はさみで糸の長さを整えてください。
- ・アイロンは使用しないでください。
- ・新品のクロスをご使用になるときは、一度洗濯し乾燥させてから使用してください。

こんなときには

現象	原因	対処方法
本体が作動しない。	電源コードがコンセントに接続されていない。	電源コードをコンセントに正しく差し込んでください。
	コンセントに電気が通っていない。	ヒューズまたはブレーカーを確認してください。
	メインスイッチ（黒色）がONになっていない。	P.8の「◆電源を入れる」をご覧ください、メインスイッチ（黒色）をONにしてください。
	上記の原因以外の場合は、故障の可能性があります。	お買い上げの販売店または当社までご連絡ください。
スチームが出ない。	給水タンクに水が入っていない。	P.7の「給水タンクに水を入れる」をご覧ください、水を補給してください。
	スチームON/OFFスイッチ（青色）がONになっていない。	P.8の「◆電源を入れる」をご覧ください、スチームON/OFFスイッチ（青色）をONにしてください。
スチーミットを使用すると水がのこる	マイクロファイバーパッドが濡れすぎている。	新しいパッドと交換してください。

アクセサリ

本製品の付属品は各販売店もしくはブラック・アンド・デッカーのオンラインショップにて販売しております。また、付属品についてのお問い合わせはブラック・アンド・デッカーまでお電話ください。



当社の認定しない付属品のご使用は、重大な危険をともなう可能性があります。

<付属品>

付属品番は以下品番にてご購入ください。

- 品番：FSHSMGA ホース（ミット含む）×1、マイクロファイバーパッド2枚
- 品番：FSHSMPA マイクロファイバーパッド2枚
- 品番：FSHSMPS マイクロファイバーパッド2枚、ボアパッド2枚（マイクロファイバー）
モップパッド（マイクロファイバー）1枚、ハードパッド1枚
- 品番：FSHSMA マイクロファイバーパッド1枚、ボアパッド1枚（マイクロファイバー）
モップパッド（マイクロファイバー）1枚、ハードパッド1枚
延長ノズル×1、窓用スクイジー×1、小ブラシ×1、真鍮ブラシ×1

アフターサービスについて

本機の修理、メンテナンス、調整はブラック・アンド・デッカーにて認定技術者が純正部品を使用して行わなければなりません。必ずお買い上げの販売店または当社までご相談ください。修理の知識や技術のない方が修理を行いますと、事故やケガのおそれがあります。

仕 様

型番	FSH10SM
電源	AC100V 50/60Hz
消費電力	1000W
給水タンク容量	100ml
コード長	3m
本体質量	約1.66kg (ホース (ミット含む)、電源コード含む)
本体サイズ	約260×120×160mm ((長さ×幅×高さ) 本体のみ)
付属品	マイクロファイバークロス×2枚

※製品仕様及び内容は改良のため予告なく変更することがあります。

<輸入販売元>

ポップリベット・ファスナー株式会社
ブラック・アンド・デッカー事業部

〒171-0022 東京都豊島区南池袋1-11-22
山種池袋ビル4F

Tel: 03 (5979) 5677 Fax: 03 (5979) 5788



オフィシャルサイト

www.blackanddecker-japan.com



facebookサイト

www.facebook.com/BlackAndDecker.JAPAN

MEMO

製品保証書

<保証規定>

保証期間：お買い上げ日より1年間

- 1) 取扱説明書や製品ラベルに記載されている注意書きに従った使用状況で、本製品が万が一故障した場合には、無償修理または新品と交換いたします。
無償修理・交換をご依頼になる場合は、以下のものを、お買い上げの販売店までご持参、またはブラック・アンド・デッカーまでご相談ください。
 - ・製品
 - ・必要事項を記入した本書
 - ・レシート(領収書)またはそのコピーお買い上げの販売店、またはブラック・アンド・デッカーまでご持参、またはご送付いただいた場合の諸費用は、お客様の負担となります。
- 2) 次の場合は、本保証書規定の対象外となり、有料の修理・交換とさせていただきます。
 - ◆オークションや、中古品などは保証外となります。
 - ◆本書、及びお買い上げを証明するレシート(領収書)またはそのコピーの提示がない場合
 - ◆ご家庭以外(業務用としてなど)で使用した場合の故障および損傷
 - ◆移動、落下などによる故障および損傷
 - ◆使用上の誤りや注意書きを無視した使用による故障及び損傷
 - ◆不当な修理や改造による故障及び損傷
 - ◆火災・地震などの天災、騒乱などの人災、公害や異常電圧などの環境による故障および損傷
 - ◆海外など、ご利用電源が100V(50 / 60Hz)でない環境でのご使用による故障および損傷
 - ◆保証期間経過後のご依頼
- 3) 本書は日本国内においてのみ有効です。This warranty is valid only in Japan.
- 4) 本書は再発行いたしませんので、紛失しないように大切に保管してください。
- 5) 本規定は、以上の保証規定により修理・交換をお約束するためのもので、これによりお客様の法律上の権利を制限するものではありません。

※充電電池、ビット、ノコ刃、サンドペーパー、掃除機フィルター等の消耗品は保証の対象外です。

<アフターサービスについて>

アフターサービスに関する事項は、「アフターサービスについて」をご参照ください。保証期間経過後の修理等については、ブラック・アンド・デッカーまでお問合せください。

<個人情報のお取り扱いについて>

弊社は、お客様よりお知らせいただいたお客様の住所、氏名、電話番号などの個人を識別、もしくは特定することのできる固有の情報(以下「個人情報」)を、本サービス提供目的のため、弊社ならびに弊社指定の宅配業者に提供します。お客様は、あらかじめこれに同意するものとします。また個人情報は、新製品情報、イベントのご案内、弊社製品サービスの品質向上のためにも利用させていただきます。

BLACK+DECKERTM**ブラック・アンド・デッカー 製品保証書**

本書は、裏面に記載された保証規定により無償で修理・交換をお約束するものです。詳細は裏面の保証規定をご参照ください。

お客様記入欄	
フリガナ	
お名前	
TEL	()
ご住所	(〒) 都道府県
製品名	型番
スチーミット	FSH10SM
お買い上げ日	販売店名
年 月 日	
販売店住所	
TEL: ()	

ポップリベット・ファスナー株式会社
ブラック・アンド・デッカー事業部

〒171-0022 東京都豊島区南池袋1-11-22 山種池袋ビル4F
TEL:03(5979)5677 FAX:03(5979)5788