

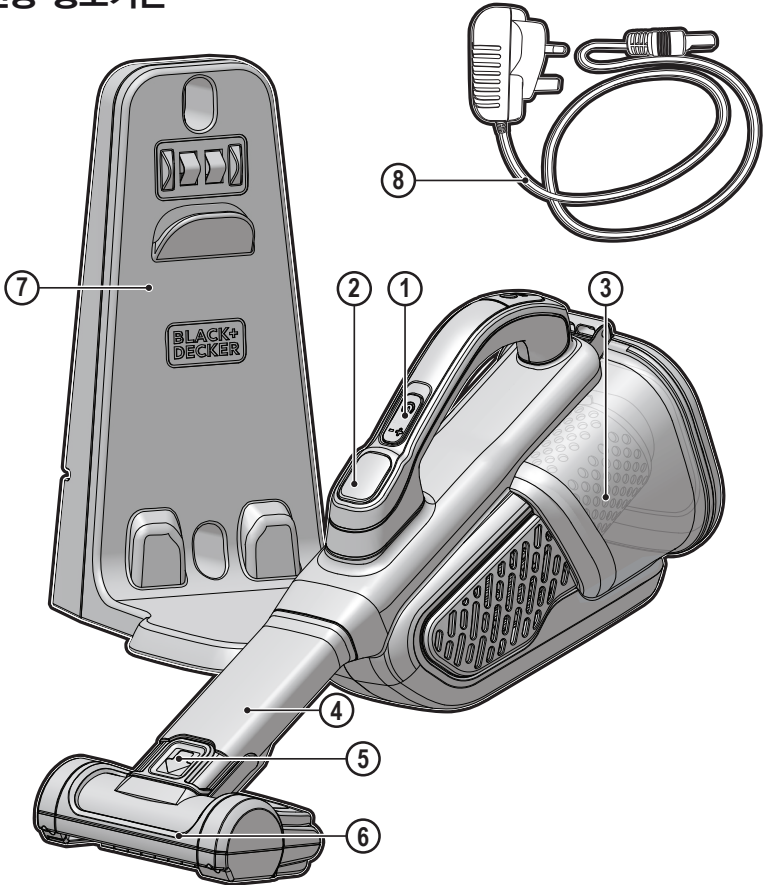

Hand-Held Vacuum Cleaner
휴대용 진공 청소기는



BHHV315B
EBHHV320B
BHHV520BF
BHHV520BFP

English

4

한국어

8

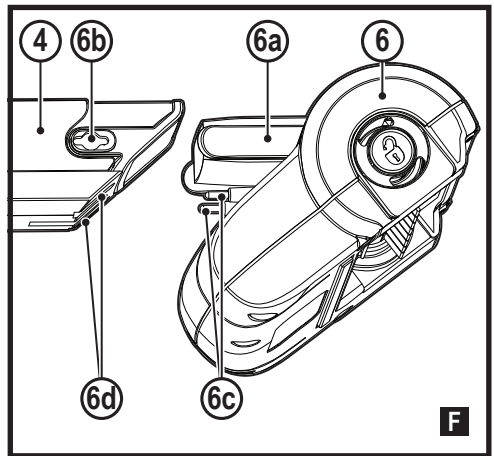
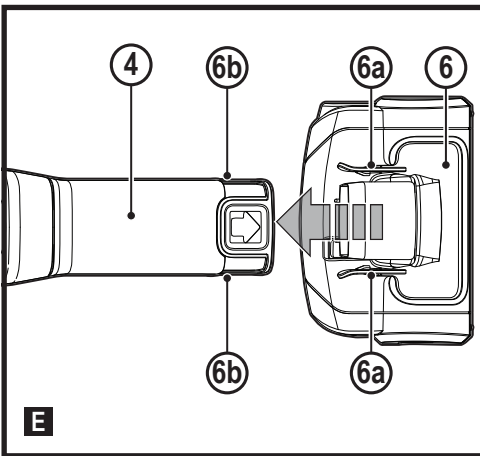
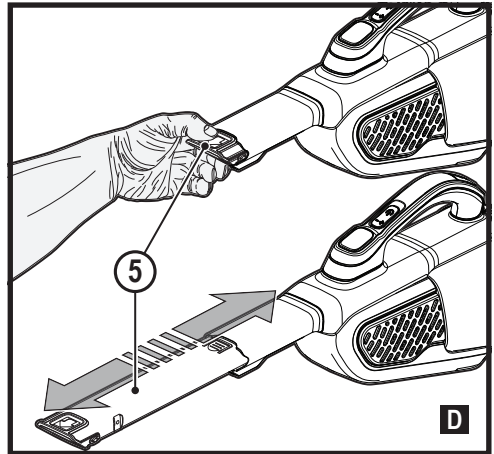
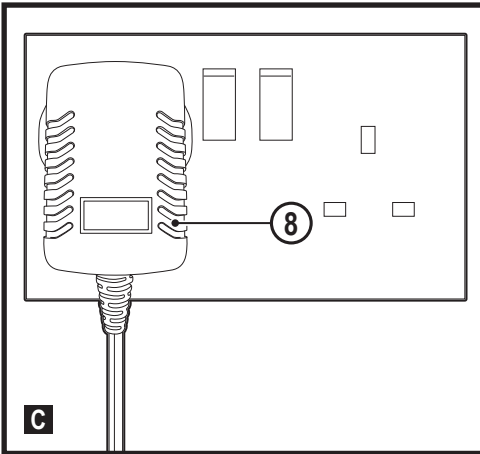
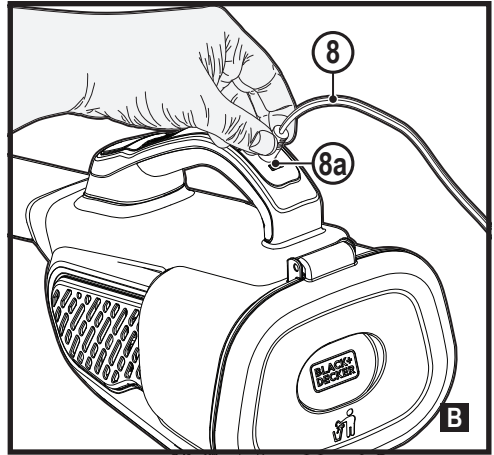
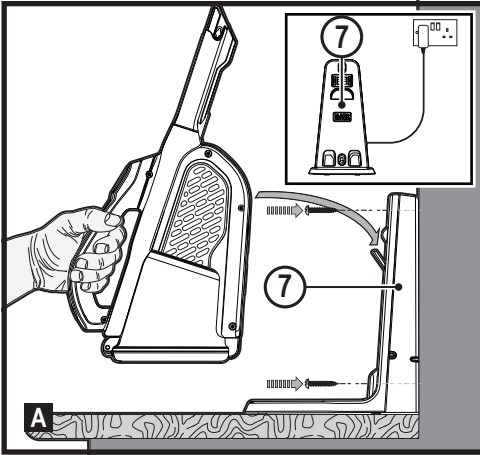

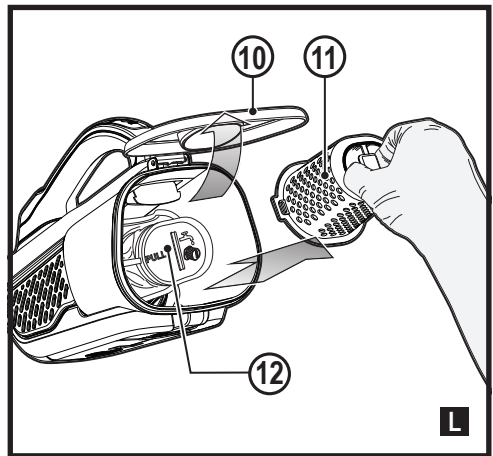
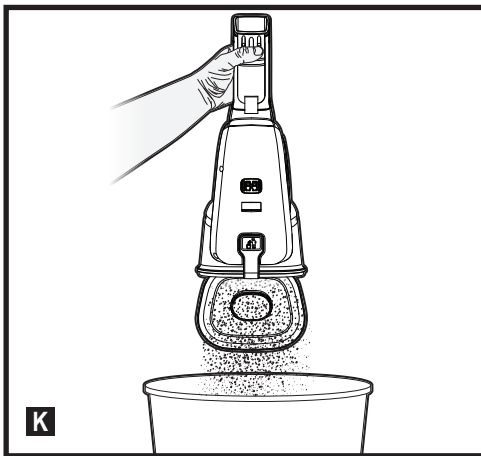
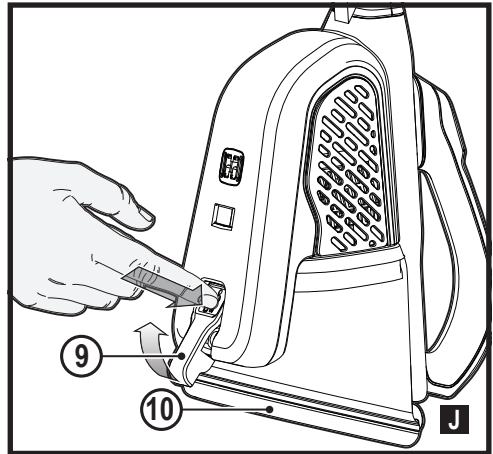
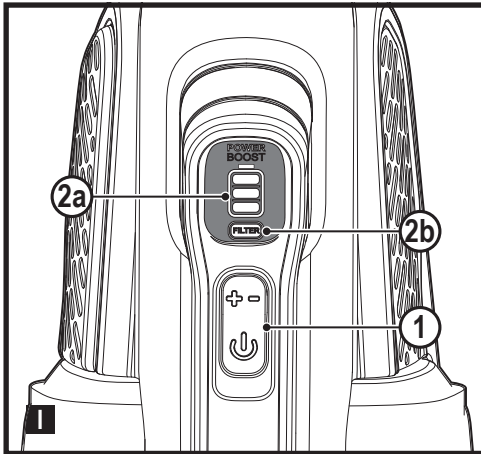
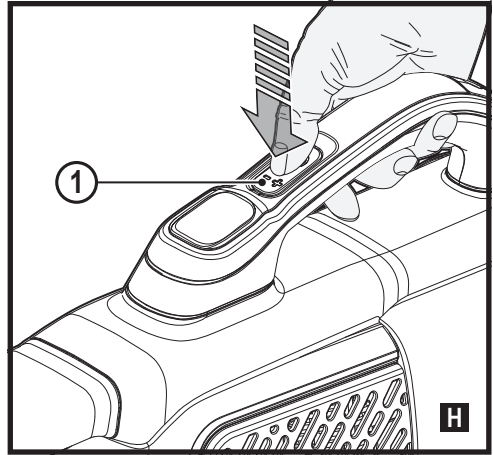
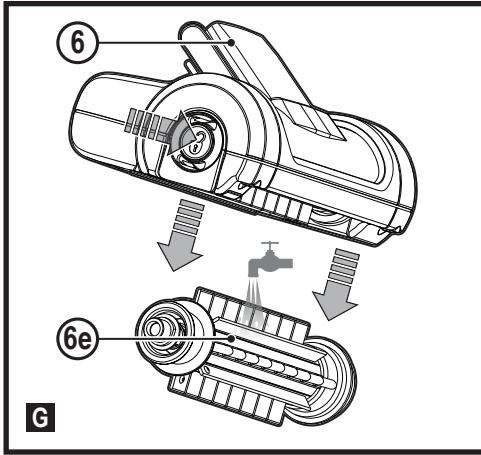

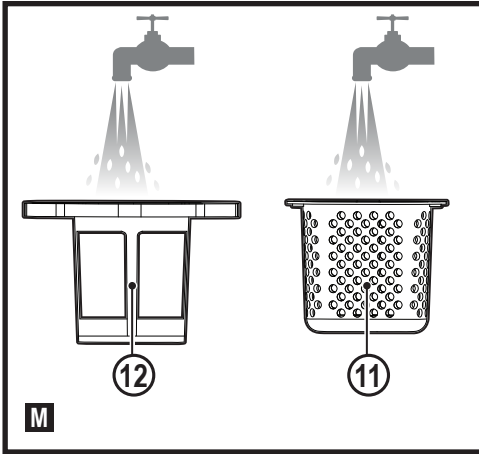

Using your appliance

- ◆ Do not use the appliance to pick up liquids or any materials that could catch fire.
- ◆ Do not use the appliance near water.
- ◆ Do not immerse the appliance in water.
- ◆ Never pull the charger lead to disconnect the charger from the socket. Keep the charger lead away from heat, oil and sharp edges.
- ◆ This appliance can be used by children aged from 8 years and above and persons with reduced physical, sensory or mental capabilities or lack of experience and knowledge if they have been given supervision or instruction concerning use of the appliance in a safe way and understand the hazards involved. Children shall not play with the appliance. Cleaning and user maintenance shall not be made by children without supervision.

Intended use

Your BLACK+DECKER BHHV315B, EBHHV320B, BHHV520BF, BHHV520BFP Dustbuster® hand-held vacuum cleaners have been designed for vacuum cleaning purposes. These appliances are intended for household use only.



Read all of this manual carefully before operating the appliance.

Safety instructions



Warning! Read all safety warnings and all instructions. Failure to follow the warnings and instructions listed below may result in electric shock, fire and/or serious injury.

- ◆ The intended use is described in this manual. The use of any accessory or attachment or the performance of any operation with this appliance other than those recommended in this instruction manual may present a risk of personal injury.
- ◆ Retain this manual for future reference.

Inspection and repairs

Before use, check the appliance for damaged or defective parts.

Check for breakage of parts, damage to switches and any other conditions that may affect its operation.

- ◆ Do not use the appliance if any part is damaged or defective.
- ◆ Have any damaged or defective parts repaired or replaced by an authorized repair agent.
- ◆ Regularly check the charger lead for damage. Replace the charger if the lead is damaged or defective.

- ◆ Never attempt to remove or replace any parts other than those specified in this manual.

Additional safety instructions

After use

- ◆ Unplug the charger before cleaning the charger or charging base.
- ◆ When not in use, the appliance should be stored in a dry place.
- ◆ Children should not have access to stored appliances.

Residual risks

Additional residual risks may arise when using the tool which may not be included in the enclosed safety warnings. These risks can arise from misuse, prolonged use etc.

Even with the application of the relevant safety regulations and the implementation of safety devices, certain residual risks can not be avoided. These include:

- ◆ Injuries caused by touching any rotating/moving parts.
- ◆ Injuries caused when changing any parts, blades or accessories.
- ◆ Injuries caused by prolonged use of a tool. When using any tool for prolonged periods ensure you take regular breaks.
- ◆ Impairment of hearing.
- ◆ Health hazards caused by breathing dust developed when using your tool (example:- working with wood, especially oak, beech and MDF.)

Chargers

Your charger has been designed for a specific voltage. Always check that the mains voltage corresponds to the voltage on the rating plate.

Warning! Never attempt to replace the charger unit with a regular mains plug.

- ◆ Use your BLACK+DECKER charger only to charge the battery in the appliance with which it was supplied. Other batteries could burst, causing personal injury and damage.
- ◆ Never attempt to charge non-rechargeable batteries.
- ◆ If the supply cord is damaged, it must be replaced by the manufacturer or an authorised BLACK+DECKER Service Centre in order to avoid a hazard.
- ◆ Do not expose the charger to water.
- ◆ Do not open the charger.
- ◆ Do not probe the charger.
- ◆ The appliance/battery must be placed in a well ventilated area when charging.

Electrical safety

Symbols on the charger



Read all of this manual carefully before using the appliance.



This tool is double insulated; therefore no earth wire is required. Always check that the power supply corresponds to the voltage on the rating plate.



The charger is intended for indoor use only.

Labels on appliance

The following symbols appear on this appliance along with the date code.



Read all of this manual carefully before using the appliance



BHHV315B EBHHV320B Only use with charger S010QK1400040 / S006BAK1500040



BHHV520BF/BFP Only use with charger S010QK2300040 / S010BHK2300040

Features

This tool includes some or all of the following features.

1. On/off power switch
2. Power indicator
3. Dust chamber
4. Vacuum tube
5. Extendable crevice tool
6. Pet head attachment (Only for BHHV520BFP07)
7. Charging station
8. Wall charger

Use

Fitting the charging station (Fig. A)

- ◆ Fit the charging station (7) to a suitable bench area (preferably near a power outlet) using the screws provided.
- ◆ The unit can then be stored, when not in use, or during the charging procedure.

Charging port (Fig. B, C)

- ◆ Place the charger (8) into the charging port (8a) on the handle of the unit as shown in figure B.
- ◆ Place the charging plug into a power outlet and switch on as shown in figure C.

Using the pull out crevice tool (Fig. D)

- ◆ Extend the crevice tool (5) as shown in figure D, until it clicks in place.

Attaching the pet head (Fig. E, F)

Warning! The unit needs to be switched off when the pet

head is attached or detached.

Warning! Do not use directly on pets.

- ◆ Slide the vacuum tube opening into the opening of the motorized pet head (6), ensuring that the connectors (6c) engage with the recesses (6d). An audible click will be heard.

Removing the pet head

- ◆ Pull the motorized pet head release tabs (6a) outward to release them from the recesses (6b).
- ◆ Pull the main unit from the pet head.

Warning! The unit needs to be switched off when the pet head is attached or detached.

Removing and clearing the beater bars (Fig. G)

- ◆ To remove the beater bar from the pet head
Depress the release button as shown in figure G.
- ◆ The beater bar can now be removed.
- ◆ The end pieces are also removable allowing you to clear the brushes from any hair or other debris that may have accumulated.
- ◆ Wash the beater bar with warm soapy water as shown in figure G.

Switching on and off (Fig. H)

- ◆ Push the On/off power switch (1) to turn on the unit.
- ◆ Push the On/off power (1) switch once again to engage the power boost.
- ◆ Push the On/off power (1) switch to turn the unit off.

Power indicator (Fig. I)

- ◆ The power indicator (2) indicates the battery life available (2a) and when the filter needs cleaning (2b).

Cleaning the filters (Fig. J, K, L)

- ◆ Press the dust chamber release button (9) to release the dust chamber access door (10) as shown in figure J.
- ◆ Empty the dust bowl (3) by lightly shaking over a suitable container as shown in figure K.
- ◆ Lift the pre filter (11) out of the dust chamber (3) using the tab provided as shown in figure K.
- ◆ Lift the filter (12) out of the dust chamber (3) using the tab provided as shown in figure L.
- ◆ Wash the filters with warm soapy water as shown in figure M.
- ◆ Allow the filters to dry naturally, using heat may cause the filters to distort.
- ◆ Refit the filter (12) into the pre-filter (11) and then reinsert into the dust chamber (3). **Never place the filters into the dust chamber backwards.**
- ◆ Close the dust chamber access door (10).

Warning! Before performing any maintenance or cleaning on the appliance, unplug the appliance.

From time to time wipe the appliance with a damp cloth. Do not use any abrasive or solvent-based cleaner. Do not immerse the appliance in water.

Maintenance

Your BLACK+DECKER cordless appliance has been designed to operate over a long period of time with a minimum of maintenance. Continuous satisfactory operation depends upon proper tool care and regular cleaning.

Warning! Before performing any maintenance on cordless appliances:

- ◆ Run the battery down completely if it is integral and then switch off.
- ◆ Unplug the charger before cleaning it. Your charger does not require any maintenance apart from regular cleaning.
- ◆ Regularly clean the ventilation slots in your appliance/charger using a soft brush or dry cloth.
- ◆ Regularly clean the motor housing using a damp cloth. Do not use any abrasive or solvent-based cleaner.

Replacing the filters

The filters should be replaced every 6 to 9 months and whenever worn or damaged. Replacement filters are available from your BLACK+DECKER dealer.

- ◆ Remove the old filters as described above.
- ◆ Fit the new filters as described above.

Protecting the environment



Separate collection. Products and batteries marked with this symbol must not be disposed of with normal household waste.

Should you find one day that your Black & Decker product needs replacement, or if it is of no further use to you, do not dispose of it with household waste. Make this product available for separate collection.



Separate collection of used products and packaging allows materials to be recycled and used again. Re-use of recycled materials helps prevent environmental pollution and reduces the demand for raw materials.

Local regulations may provide for separate collection of electrical products from the household, at municipal waste sites or by the retailer when you purchase a new product.

Black & Decker provides a facility for the collection and recycling of Black & Decker products once they have reached the end of their working life. To take advantage of this service please return your product to any authorised repair agent who will collect them on our behalf.

Service Information

Black & Decker offers a full network of company-owned and authorized service locations throughout Asia. All Black & Decker Service Centers are staffed with trained personnel to provide customers with efficient and reliable product service.

Whether you need technical advice, repair, or genuine factory replacement parts, contact the Black & Decker location nearest to you.

Note

- ◆ Black & Decker's policy is one of continuous improvement to our products and, as such, we reserve the right to change product specifications without prior notice.
- ◆ Standard equipment and accessories may vary by country.
- ◆ Product specifications may differ by country.
- ◆ Complete product range may not be available in all countries. Contact your local Black & Decker dealers for range availability.

Technical Data

	BHHV315B	EBHHV320B	BHHV520BF	BHHV520BFP
Voltage	12V	12V	18V	18V
Amp hours	1.5Ah	2.0Ah	2.0Ah	2.0Ah
Weight (g)	1075	1080	1195	1220
Charger	S010QK1400040/ S006BAK1500040		S010QK2300040/ S010BHK2300040	
Input voltage (V_{AC})	100-240		100-240	
Output voltage (V_{DC})	14		23	
Current (mA)	400		400	
Approx. charge time (Hours)	3.75	5	5	5

용도

BLACK+DECKER BHHV315B, EBHHV320B, BHHV520BF, BHHV520BFP
Dustbuster®휴대용 진공 청소기는 진공 청소용으로 설계되었으며
가정용으로 만 사용됩니다.



기기를 작동하기 전에 이 설명서를 자세하게 읽으십시오.

안전 지침



경고! 안전 경고와 지시 사항을 모두 읽으십시오. 아래 나열된 경고와 지시 사항을 준수하지 않으면 감전, 화재 및/또는 심각한 부상을 초래할 수 있습니다.

- ◆ 본 사용 설명서에 의도 된 용도가 설명되어 있으며, 이 사용 설명서에서 권장하는 것 이외의 액세서리나 부착물을 사용하거나 이 기기를 사용하는 경우 신체 부상의 위험이 있습니다.
- ◆ 나중에 참조할 수 있도록 이 설명서를 보관하십시오.

제품 사용법

- ◆ 기기를 사용하여 액체 또는 불이 붙을 수 있는 재료를 집어 올리지 마십시오.
- ◆ 물 가까이에서 기기를 사용하지 마십시오.
- ◆ 기기를 물에 담그지 마십시오.
- ◆ 충전기 리드를 잡아 당겨 충전기를 소켓에서 분리하지 마십시오. 충전기 리드를 열, 기름 및 날카로운 모서리에 가까이 두지 마십시오.
- ◆ 이 기기는 8 세 이상의 어린이 및 신체적, 감각적 또는 정신적 능력이 저하되었거나 경험과 지식이 부족한 사람들이 안전한 방식으로 기기 사용에 관한 감독 또는 지시를 받은 경우 사용할 수 있습니다. 어린이는 기기를 가지고 놀아서는 안되며, 감독없이 어린이는 청소 및 사용자 유지 보수를 하지 않아야 합니다.

검사 및 수리

사용하기 전에 기기에 손상되었거나 결함이있는 부품이 있는지 확인하십시오.

부품 파손, 스위치 손상 및 작동에 영향을 줄 수 있는 기타 조건을 확인하십시오.

- ◆ 부품이 손상되었거나 결함이 있으면 기기를 사용하지 마십시오.

- ◆ 손상되었거나 결함이 있는 부품은 공인 수리 대리점에서 수리 또는 교체하십시오.
- ◆ 충전기 리드의 손상 여부를 정기적으로 점검하십시오. 리드가 손상되거나 결함이 있는 경우 충전기를 교체하십시오.
- ◆ 이 설명서에 지정된 것 이외의 부품을 제거하거나 교체하지 마십시오.

추가 안전 지침

사용 후

- ◆ 충전기 또는 충전대를 청소하기 전에 충전기의 플러그를 뽑으십시오.
- ◆ 사용하지 않을 때는 기기를 건조한 곳에 보관하십시오.
- ◆ 어린이는 보관 된 기기에 접근할 수 없어야 합니다.

기타 발생 가능한 위험

기기를 사용할 때 동봉된 안전 경고에 포함되어 있지 않은 기타 발생 가능한 위험들이 발생할 수 있습니다. 이러한 위험은 오용, 장시간 사용 등으로 인해 발생할 수 있습니다.

관련된 안전 규정을 준수하고 안전 장치를 사용한다고 해도 어떤 위험들은 피하지 못할 수도 있습니다. 이러한 위험으로는 다음과 같은 것들이 있습니다.

- ◆ 회전 부품이나 작동 부품을 먼저 발생하는 부상.
- ◆ 부품, 톱날 또는 액세서리 변경으로 인한 부상.
- ◆ 장시간에 걸친 기기 사용으로 인한 부상. 어떤 기기이든 장시간에 걸쳐 사용할 때는 반드시 정기적인 휴식을 취하십시오.
- ◆ 청력 손상.
- ◆ 기기 사용 중에 발생하는 먼지를 호흡하여 유발되는 건강 위해성(예: 목재, 특히 오크, 너도밤나무 및 MDF 가공 작업).

충전기

충전기는 특정 전압 용으로 설계되었으므로 항상 주전원 전압이 명판의 전압과 일치하는지 확인하십시오.

경고! 충전기를 일반 전원 플러그로 교체하지 마십시오.

- ◆ 제품과 함께 제공된 배터리를 충전할 때는 BLACK+DECKER 충전기만 사용하십시오. 다른 배터리를 사용하면 배터리가 폭발하여 신체

부상을 당하거나 손해를 입을 수 있습니다

- ◆ 절대로 비충전식 배터리를 충전하려고 하지 마십시오.
- ◆ 전원 코드가 손상된 경우 위험을 피하기 위해 제조업체 또는 공인 된 **BLACK + DECKER** 서비스 센터에서 교체해야 합니다.
- ◆ 충전기에 물이 닿지 않도록 하십시오.
- ◆ 충전기를 해체하거나 열지 마십시오.
- ◆ 충전기를 시험하지 마십시오.
- ◆ 충전 할 때 기기 / 배터리는 통풍이 잘되는 곳에 두어야 합니다.

전기 안전

충전기의 기호

 기기를 사용하기 전에 이 설명서를 자세하게 읽으십시오.

 이 기기는 이중으로 절연되어 있으므로 접지선이 필요하지 않으므로 전원이 명판의 전압과 일치하는지 항상 확인하십시오.

 충전기는 실내 전용입니다.

기기의 라벨

날짜 코드와 함께 다음 기호가 이 기기에 나타납니다.



기기를 사용하기 전에 이 설명서를 자세하게 읽으십시오

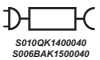

BHHV315B EBHHV320B 는 S010QK1400040 / S006BAK1500040 충전기만 사용하십시오



BHHV520BF/BFP 는 S010QK2300040 / S010BHK2300040 충전기만 사용하십시오

기능

본 기기에는 다음 기능들 중 일부 또는 모두가 포함되어 있습니다.

1. 전원 스위치
2. 전원 표시기
3. 분진 챔버
4. 진공 튜브
5. 확장 가능한 틈새 도구
6. 펫 파워헤드 (BHHV520BFP07 전용)
7. 충전 스테이션
8. 벽 충전기

사용법

충전 스테이션 장착 (그림 A)

- ◆ 제공된 나사를 사용하여 충전 스테이션 (7) 을 적절한 벤치 공간 (바람직하게는 전원 콘센트 근처)에 맞추십시오.
- ◆ 그런 다음 사용하지 않거나 충전 절차 중에 장치를 보관할 수 있습니다.

충전 포트 (그림 B, C)

- ◆ 충전기 (8) 를 그림 B와 같이 장치 핸들의 충전 포트 (8a) 에 넣으십시오.
- ◆ 충전 플러그를 전원 콘센트에 놓고 그림 C와 같이 전원을 켜십시오.

플 아웃 틈새 도구 사용 (그림 D)

- ◆ 찰칵 소리가 날 때까지 그림 D와 같이 틈새 도구 (5)를 확장하십시오.

펫 파워헤드 부착 (그림 E, F)

경고! 펫 파워헤드를 부착하거나 분리할 때 장치를 꺼야 합니다.

경고! 애완 동물에게 직접 사용하지 마십시오.

- ◆ 커넥터 (6c)가 홈 (6d)과 맞물리도록 진공 튜브 개구부를 전동 펫 파워헤드 (6)의 개구부로 밀어 넣으십시오.

펫 파워헤드에서 기기 본체 제거

- ◆ 전동 펫 파워헤드 분리 탭 (6a)을 바깥쪽으로 당겨서 홈 (6b)에서 분리하십시오.
- ◆ 펫 파워헤드에서 본체를 당기십시오.

경고! 펫 파워헤드를 부착하거나 분리할 때 장치를 꺼야 합니다.

비터 바 제거 및 제거 (그림 G)

- ◆ 펫 파워헤드에서 비터 바를 제거하려면 그림 G와 같이 분리 단추를 누르십시오.
- ◆ 비터 바를 제거할 수 있습니다.
- ◆ 끝 부분은 제거 가능하여 모발이나 기타 부스러기에서 브러시를 제거할 수 있습니다.
- ◆ 그림 G와 같이 비터 바를 따뜻한 비눗물로 씻으십시오.

전원 켜기 및 끄기 (그림 H)

- ◆ 전원 켜기 / 끄기 스위치 (1)를 눌러 장치를 켜십시오.
- ◆ 전원 켜기 / 끄기 전원 (1) 스위치를 다시 한 번 눌러 전원 부스트를 활성화하십시오.
- ◆ 전원 켜기 / 끄기 (1) 스위치를 눌러 장치를 끄십시오.

전원 표시기 (그림 I)

- ◆ 전원 표시기 (2)는 사용 가능한 배터리 수명 (2a)과 필터 청소가 필요한 시기 (2b)를 나타냅니다.

필터 청소 (그림 J, K, L)

- ◆ 분진 챔버 분리 버튼 (9)을 눌러 그림 J와 같이 먼지 챔버 액세스 도어 (10)을 분리하십시오.
- ◆ 그림 K와 같이 적합한 용기를 가볍게 흔들어 먼지 챔버(3)를 비웁니다.
- ◆ 그림 K와 같이 제공된 탭을 사용하여 사전 필터 (11)를 먼지 챔버 (3)에서 들어올리십시오.
- ◆ 그림 L과 같이 제공된 탭을 사용하여 먼지 챔버 (3)에서 필터 (12)를 들어 올리십시오.
- ◆ 그림 M과 같이 따뜻한 비눗물로 필터를 씻으십시오.
- ◆ 필터를 자연스럽게 건조시키기 위하여 열을 사용하면 필터가 변형될 수 있습니다.
- ◆ 필터 (12)를 프리 필터 (11)에 다시 끼우고 먼지 챔버 (3)에 다시 끼우십시오. **필터를 먼지 챔버에 거꾸로 넣지 마십시오.**
- ◆ 먼지 챔버 액세스 도어 (10)를 닫습니다.

경고! 기기의 유지 관리 또는 청소를 수행하기 전에 기기의 플러그를 뽑으십시오.

때때로 젖은 천으로 기기를 닦으십시오. 연마제 또는 솔벤트 기반 세제를 사용하지 마십시오. 기기를 물에 담그지 마십시오.

유지 보수

BLACK+DECKER 기기는 최소한의 유지 보수로 장기간에 걸쳐 작업이 가능하도록 설계되어 있습니다. 만족스러운 연속 작동은 적절한 기기 관리와 정기적인 청소에 따라 그 성능이 달라질 수 있습니다.

경고! 무선 장치에서 유지 관리를 수행하기 전에:

- ◆ 배터리가 완전히 내장 된 경우 전원을 완전히 끈 다음 전원을 끄십시오.
- ◆ 충전기를 청소하기 전에 플러그를 뽑으십시오. 정기적 인 청소 외에 충전기를 유지 보수 할 필요는 없습니다.
- ◆ 부드러운 브러시와 마른 헝겊으로 기기 및 충전기의 환기 슬롯을 주기적으로 청소하십시오.
- ◆ 젖은 헝겊으로 모터 하우징을 주기적으로 청소하십시오. 연마제 및 유성 클리너를 사용하지 마십시오.

필터 교체

필터는 6~9 개월마다 교체하거나 마모 또는 손상될 때마다 교체해야 하며 새 필터는 BLACK + DECKER 딜러에서 구할 수 있습니다.

- ◆ 위에서 설명한대로 기존 필터를 제거하십시오.
- ◆ 위에서 설명한대로 새 필터를 장착하십시오.

환경 보호



분리 수거, 이 제품은 일반 가정용 쓰레기와 함께 폐기해서는 안됩니다.

BLACK + DECKER 제품을 교체해야하거나 더 이상 사용하지 않을 경우 가정용 쓰레기와 함께 폐기하지 마십시오. 이 제품을 별도로 수거 할 수 있도록 하십시오.



사용하던 제품과 포장을 분리 수거하면 자원을 재활용 및 재사용할 수 있습니다. 재활용 자원을 이용하면 환경 오염이 방지되고 고철 자원에 대한 수요를 줄일 수 있습니다.

지역에 따라 가정용 가전제품을 분리 수거하는 규정이 마련되어 있거나 새로운 제품을 구입할 때 판매점에서 폐기 방법을 알려줄 수 있습니다.

BLACK+DECKER 는 BLACK+DECKER 제품의 수명이 다한 제품을 수거 및 재활용할 수 있는 시설을 제공합니다. 이 서비스를 이용하려면 당사를 대신하여 수거할 공인 수리 대리점에 제품을 반환하십시오.

서비스 정보

BLACK+DECKER 제품은 가까운 위니아 에이드 서비스(구 동부대우 서비스)에서 받으실 수 있습니다. 모든 BLACK+DECKER 서비스 센터에는 교육을 이수한 전문 인원이 배치되어 있어 고객에게 효과적이고 믿을 수 있는 제품 서비스를 제공하고 있습니다.

기술 지원, 수리 또는 순정 교체 부품이 필요한 모든 경우에 가까운 BLACK+DECKER로 연락하십시오.

참고

- ◆ BLACK + DECKER 는 제품을 지속적으로 개선시키기 때문에 사전 통지 없이 제품 사양이 변경될 수 있습니다.
- ◆ 기본 장비 및 액세서리 구성은 각 국가에 따라 다를 수 있습니다.
- ◆ 제품 사양은 국가에 따라 다를 수 있습니다.
- ◆ 국가에 따라 판매하지 않는 제품도 있을 수 있습니다. 제품 판매 여부는 해당 지역에 있는 BLACK + DECKER 판매점으로 문의하십시오.

기술 데이터

	BHHV315B	EBHHV320B	BHHV520BF	BHHV520BFP
전압	12V	12V	18V	18V
암페어 시간	1.5Ah	2.0Ah	2.0Ah	2.0Ah
무게 (g)	1075	1080	1195	1220
충전기	S010QK1400040/ S006BAK1500040		S010QK2300040/ S010BHK2300040	
입력 전압 (VAC)	100-240		100-240	
출력 전압 (VDC)	14		23	
전류 (mA)	400		400	
대략적 충전 시간 (시간)	3.75	5	5	5

