

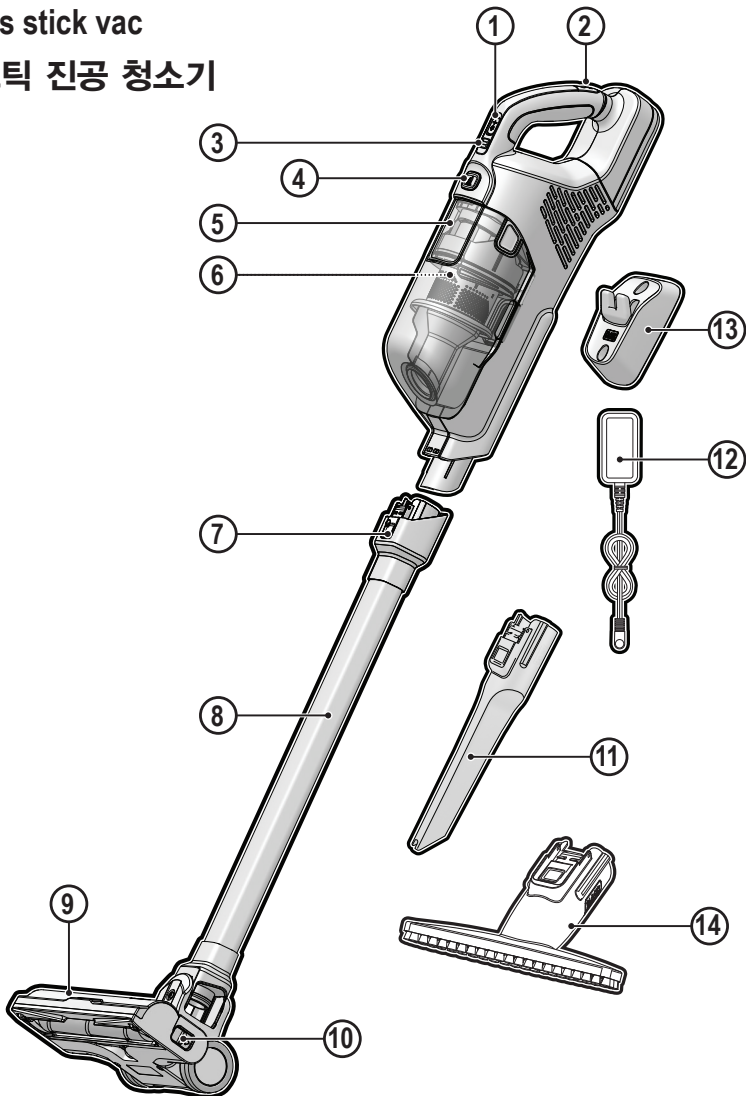

Cordless stick vac
무선 스틱 진공 청소기



BHFEA420J
BHFEA520J

English
한국어

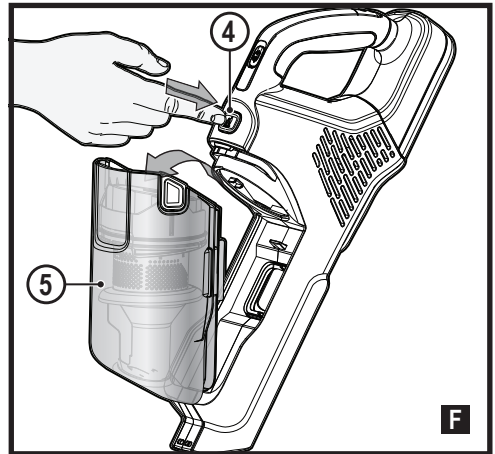
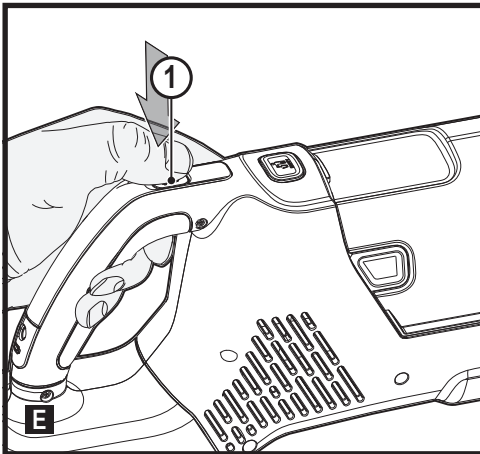
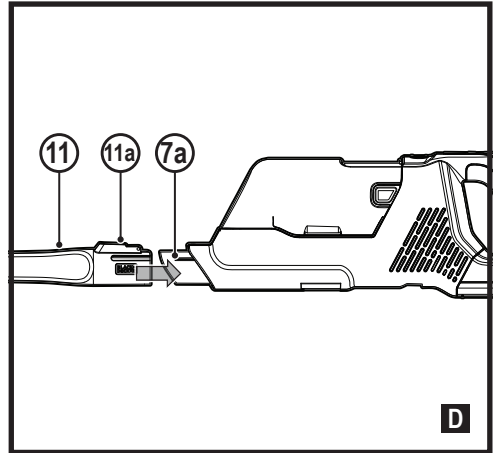
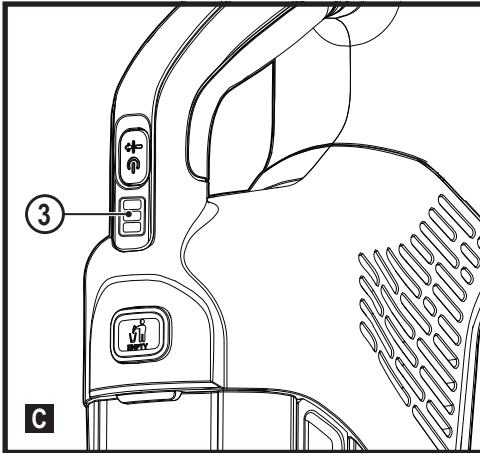
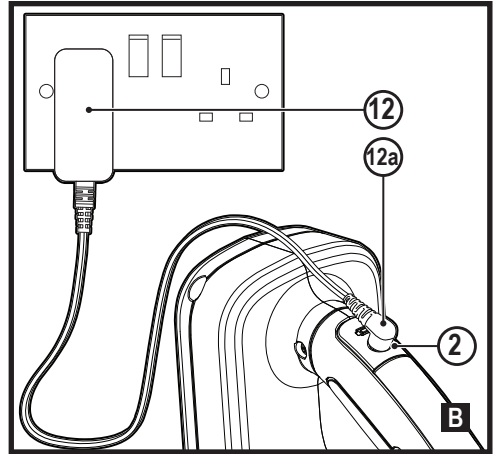
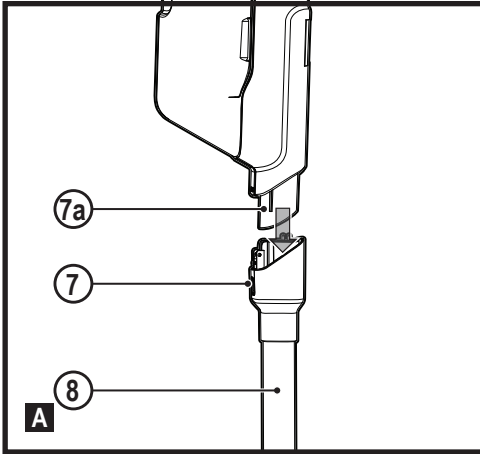

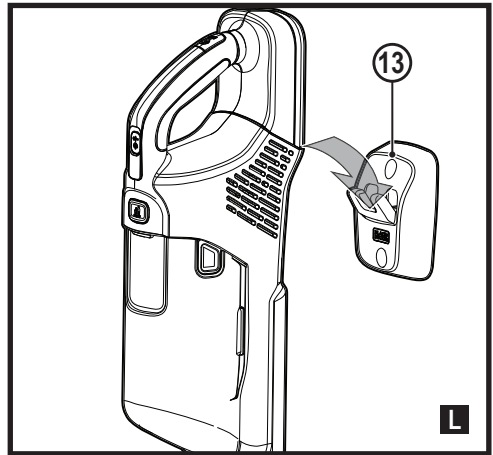
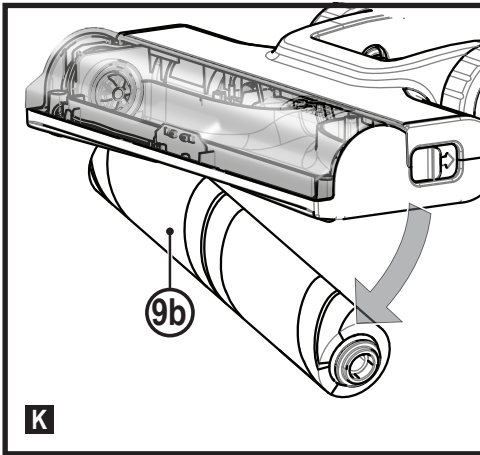
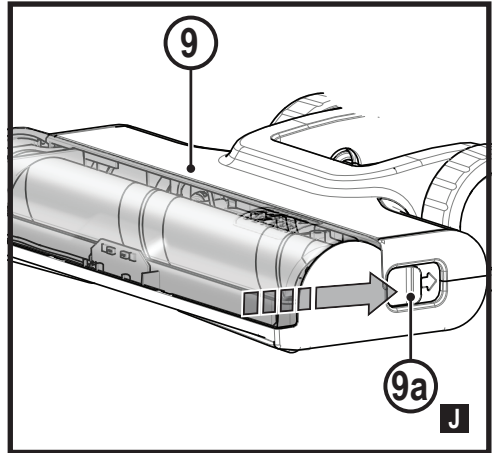
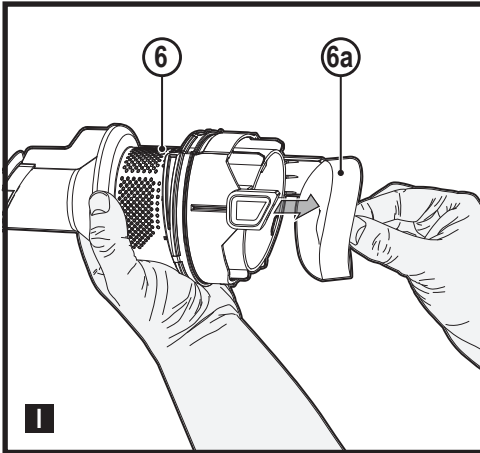
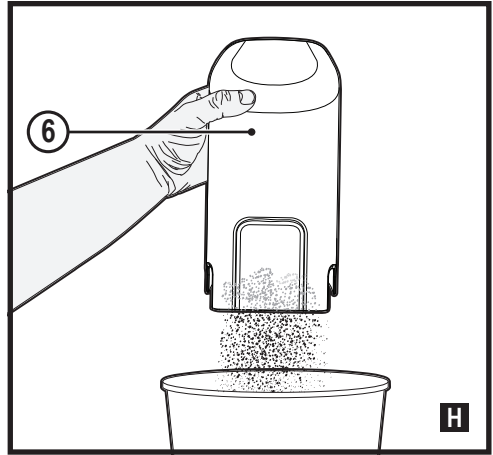
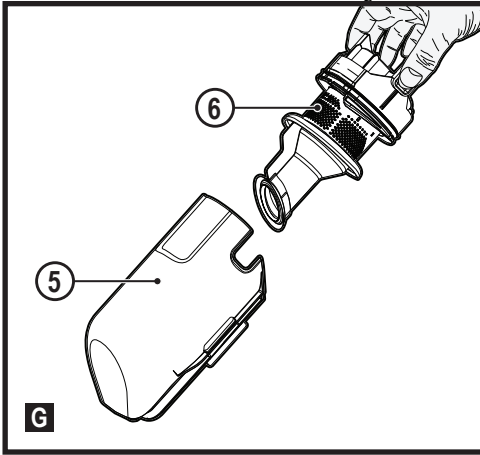

Intended use

Your BLACK+DECKER BHFEA420J, BHFEA520J cordless vacuum cleaners have been designed for vacuum cleaning purposes. These appliances are intended for household use only.



Read all of this manual carefully before operating the appliance.

Safety instructions



Warning! Read all safety warnings and all instructions.

Failure to follow the warnings and instructions listed below may result in electric shock, fire and/or serious injury.

- ◆ The intended use is described in this manual. The use of any accessory or attachment or the performance of any operation with this appliance other than those recommended in this instruction manual may present a risk of personal injury.
- ◆ Retain this manual for future reference.
- ◆ This appliance contains batteries that are only replaceable by skilled persons.

Using your appliance

- ◆ Do not use the appliance to pick up liquids or any materials that could catch fire.
- ◆ Do not use without dust bag and/or filters in place
- ◆ Do not use the appliance near water.
- ◆ Do not immerse the appliance in water.

- ◆ Never pull the charger lead to disconnect the charger from the socket.

Keep the charger lead away from heat, oil and sharp edges.

- ◆ This appliance can be used by children aged from 8 years and above and persons with reduced physical, sensory or mental capabilities or lack of experience and knowledge if they have been given supervision or instruction concerning use of the appliance in a safe way and understand the hazards involved. Children shall not play with the appliance. Cleaning and user maintenance shall not be made by children without supervision.
- ◆ Do not use the vacuum cleaner on vacuum storage bags. May overheat and cause fire or product failure.
- ◆ Ensure the presence of a guardian when used by children or others who lack the experience or knowledge to properly handle the product.

Inspection and repairs

Before use, check the appliance for damaged or defective parts. Check for breakage of parts, damage to switches and any other conditions that may affect its operation.

- ◆ Do not use the appliance if any part is damaged or defective.
- ◆ Have any damaged or defective parts repaired or replaced by an authorized repair agent.

- ◆ Regularly check the charger lead for damage. Replace the charger if the lead is damaged or defective.
- ◆ Never attempt to remove or replace any parts other than those specified in this manual.

Additional safety instructions

After use

- ◆ Unplug the charger before cleaning the charger or charging base.
- ◆ When not in use, the appliance should be stored in a dry place.
- ◆ Children should not have access to stored appliances.

Residual risks

Additional residual risks may arise when using the tool which may not be included in the enclosed safety warnings. These risks can arise from misuse, prolonged use etc.

Even with the application of the relevant safety regulations and the implementation of safety devices, certain residual risks can not be avoided. These include:

- ◆ Injuries caused by touching any rotating/moving parts.
- ◆ Injuries caused when changing any parts, blades or accessories.
- ◆ Injuries caused by prolonged use of a tool. When using any tool for prolonged periods ensure you take regular breaks.
- ◆ Impairment of hearing.
- ◆ Health hazards caused by breathing dust developed when using your

tool (example:- working with wood, especially oak, beech and MDF.)

Batteries and chargers

Batteries

- ◆ Never attempt to open for any reason.
 - ◆ Do not expose the battery to water.
 - ◆ Do not expose the battery to heat.
 - ◆ Do not store in locations where the temperature may exceed 40°C.
 - ◆ Do not store the product or battery inside vehicles exposed to direct sunlight. May cause fire or explode.
 - ◆ Charge only at ambient temperatures between 10°C and 40°C.
 - ◆ Charge only using the charger provided with the appliance/tool. Using the wrong charger could result in an electric shock or overheating of the battery.
 - ◆ When disposing of batteries, follow the instructions given in the section "Protecting the environment".
 - ◆ Do not damage/deform the battery pack either by puncture or impact, as this may create a risk of injury and fire.
 - ◆ Do not charge damaged batteries.
 - ◆ Under extreme conditions, battery leakage may occur. When you notice liquid on the batteries carefully wipe the liquid off using a cloth. Avoid skin contact.
 - ◆ In case of skin or eye contact, follow the instructions below.
- Warning!** The battery fluid may cause personal injury or damage to property. In case of skin contact, immediately

rinse with water. If redness, pain or irritation occurs seek medical attention. In case of eye contact, rinse immediately with clean water and seek medical attention.

Chargers

Your charger has been designed for a specific voltage. Always check that the mains voltage corresponds to the voltage on the rating plate.

Warning! Never attempt to replace the charger unit with a regular mains plug.

- ◆ Use your BLACK+DECKER charger only to charge the battery in the appliance with which it was supplied. Other batteries could burst, causing personal injury and damage.
- ◆ Never attempt to charge non-rechargeable batteries.
- ◆ If smoke is seen while charging the product, immediately unplug the cord and contact Stanley Black & Decker customer support at 1577-0933.
- ◆ If the fault interrupter is activated the moment the product starts charging when placed on the charger, stop charging immediately and contact customer support.
- ◆ Be sure to confirm that the cordless vacuum cleaner has been turned off before charging it.
- ◆ Do not use multiple products in a single outlet (power strip) at the same time. Excessive heat from the outlet may cause fire. Tripping the breaker may turn off the power.
- ◆ Do not forcibly bend the power cord or subject it to pressure from heavy objects. Damage to the electric cord may cause electric shock or fire.
- ◆ Unplug the product when it has not been used for a long time or once the battery has been fully charged. May cause electric shock, short circuit or fire.
- ◆ Using a transformer carries the risk of electric shock or fire due to differences in voltage, frequency and power rating.
- ◆ Discontinue use if the product has been submerged in water or if water has entered the product.
- ◆ Be sure to unplug the product when cleaning it.
- ◆ Be sure to unplug the product before going outside. May cause short circuit or fire.
- ◆ Inserting or poking with items such as chopsticks or screwdrivers may cause the charging terminal to short circuit.
- ◆ Be careful not to let animals gnaw on the power cord.
- ◆ Ensure the presence of a guardian when used by children or others who lack the experience or knowledge to properly handle the product.
- ◆ If the supply cord is damaged, it must be replaced by the manufacturer or an authorised BLACK+DECKER Service Centre in order to avoid a hazard.
- ◆ Do not expose the charger to water.
- ◆ Do not open the charger.
- ◆ Do not probe the charger.
- ◆ The appliance/battery must be placed in a well ventilated area when charging.

Electrical safety

Symbols on the charger



Read all of this manual carefully before using the appliance.



This tool is double insulated; therefore no earth wire is required. Always check that the power supply corresponds to the voltage on the rating plate.



The charging base is intended for indoor use only.

Labels on appliance

The following symbols appear on this appliance along with the date code



Read all of this manual carefully before using the appliance



use charger S010BHK2300040

Features

This tool includes some or all of the following features.

1. On/off power button
2. Charging port
3. State of charge indicator
4. Dust bowl release button
5. Clear dust bowl
6. Cyclonic filter assembly
7. Extension pole release button
8. Extension pole
9. Floorhead (with in-built floor sense)
10. Beater bar release button
11. Crevice tool
12. Charger
13. Storage station
14. Wide mouth dust brush

Assembly (Fig. A)

- ◆ Align the top of the extension tube (8) with the vacuum inlet (7a) as shown in Fig. A.
- ◆ Push the extension tube (8) onto the vacuum inlet (7a) so it locks into position.
- ◆ To remove an the extension tube, press the extension tube release button (7) and gently pull the extension tube off.

Warning! When not in use position the unit with the rear of the vacuum facing a wall so that any inadvertent fall of the unit would contact a wall and not people or pets.

Charging the battery (Fig. B)

Warning! Use only with the supplied charger.

From new, the rechargeable cells of the product need a minimum charge time of 5 hours to ensure full power.

- ◆ The unit must be turned Off in order to charge.
- ◆ Plug the jack plug (12a) of the charger (12) into the charging port (2) of the vacuum.
- ◆ Plug the charger into a standard electrical outlet.
- ◆ While charging, the charger may get warm, this is perfectly normal and safe. It is safe to leave the appliance connected to the charger indefinitely. The charger automatically reduces power consumption when charging is complete.

Warning! Do not charge the battery at ambient temperatures below 4 °C or above 40 °C. Follow all charging instructions and do not charge the appliance outside of the temperature range specified in the instructions. Charging improperly or at temperatures outside of the specified range may damage the battery and increase risk of fire.

State of charge indicator (Fig. C)

This appliance include a state of charge indicator (3) which consists of three LED lights that indicate the level of charge remaining in the battery. This feature is only activated when the vacuum is powered on and when the vacuum is on charge.

The state of charge indicator is an indication of approximate levels of charge remaining in the battery pack.

The LED battery indicator displays the remaining charge and warns you when the battery is low. The final LED will flash continuously when there is only very little runtime remaining.

Note: The state of charge indicator is only an indication of the charge left on the battery.

It does not indicate tool functionality and is subject to variation based on product components, temperature and end-user application.

Use

This vacuum cleaner can be used in one of two ways.

- ◆ With the extension tube (8) and the floor head (9) as.
- ◆ With the crevice tool (11) and the vacuum.

Mounting accessories (Fig. D)

- ◆ The crevice tool (11) allows for vacuuming in narrow and hard to-reach places.
- ◆ To attach the crevice tool (11) press into vacuum inlet (7a) so it locks into position as shown in figure D.
- ◆ To release the crevice tool (11) press the crevice tool release button (11a) and gently pull the extension tube off.

Switching ON and OFF (Fig. E)

- ◆ To switch ON, push the on/off power button (1).
- ◆ For increased power, push the On/Off button (1) again.
- ◆ Push the On/Off button (1) a third time to turn the unit off.

Note: The state of charge indicator LEDs (3) will illuminate while the vacuum is ON.

- ◆ To switch OFF, slide the on/off power switch (1) to the "O" position.
- ◆ Return the product to the charger immediately after use so that it will be ready and fully charged for the next use. Ensure that the product is fully engaged with the charger plug.

Floorsense

Floorsense is active in the low speed. When a carpet is detected, the performance of the unit is automatically increased to high speed. When a hardfloor is detected, the performance of the unit reduces to low speed.

Cleaning and emptying the vacuum

Warning! Projectile/Respiratory Hazard: Never use the vac without its filter.

Warning! The filter is re-usable, do not confuse it with a disposable dust bag, and do not throw it away when the product is emptied. We recommend that you replace the filter every 6–9 months depending on frequency of use.

To empty the dust canister (Fig. F, G, H, I)

- ◆ Push down the dust canister release button (4) to release and remove the dust canister (5) from the vacuum.
- ◆ Use your index finger and thumb to pinch the filter housing tabs and pull the filter housing (6) from the dust canister as shown in figure G.
- ◆ Place the dust canister over a trash can and empty the dust canister as illustrated in figure H.
- ◆ Remove the foam filter (6a) from the filter housing as shown in figure I.
- ◆ Shake or lightly brush any loose dust off of the foam filter (6a) and filter (6).
- ◆ Rinse out the dust canister (5) with warm soapy water.
- ◆ Wash the filters with warm soapy water.
- ◆ Ensure the filters are completely dry before refitting the filters into the filter housing.
- ◆ Refit the clean and dry foam filter (6a) into the filter housing (6).
- ◆ Install the filter housing into the dust canister (5).
- ◆ Install the dust canister onto the vacuum, until it "clicks" firmly into position.

Removing and cleaning the beater bar (Fig. J, K)

Warning! To reduce the risk of injury from moving parts, disconnect the floor head and extension tube from the vacuum before cleaning or servicing.

- ◆ To remove the beater bar (9b) from the floor head (9) Slide the beater bar release button (9a) to the rear of the unit.
- ◆ The beater bar (9b) can now be removed and cleaned.

Safe storage (Fig. L)

The unit can be safely stored, when not in use, by placing the catch on the rear of the motor unit onto the storage station (13) as shown in figure L.

Wall mounting

The product can be attached to a wall to provide a convenient storage for the appliance.

When mounting to a wall, make sure the mounting method is suitable for the wall type and is appropriate to the weight of the appliance.

- ◆ Mark the location of the charging station screw holes on the wall (within reach of an electrical outlet for charging the vacuum while it is on the storage station).
- ◆ Fix the storage station to the wall using appropriate screws and plugs for the type of wall, and weight of the appliance.

Maintenance

Your BLACK+DECKER cordless appliance has been designed to operate over a long period of time with a minimum of maintenance. Continuous satisfactory operation depends upon proper tool care and regular cleaning.

Warning! Before performing any maintenance on cordless appliances:

- ◆ Run the battery down completely if it is integral and then switch off.
- ◆ Unplug the charger before cleaning it. Your charger does not require any maintenance apart from regular cleaning.
- ◆ Regularly clean the ventilation slots in your appliance/charger using a soft brush or dry cloth.
- ◆ Regularly clean the motor housing using a damp cloth. Do not use any abrasive or solvent-based cleaner.

Replacing the filters

The filters should be replaced every 6 to 9 months and whenever worn or damaged. Replacement filters are available from your BLACK+DECKER dealer.

- ◆ Remove the old filters as described above.
- ◆ Fit the new filters as described above.

Protecting the environment



Separate collection. Products and batteries marked with this symbol must not be disposed of with normal household waste.

Products and batteries contain materials that can be recovered or recycled reducing the demand for raw materials. Please recycle electrical products and batteries according to local provisions. Further information is available at www.2helpU.com

Service Information

Black & Decker offers a full network of company-owned and authorized service locations throughout Asia. All Black & Decker Service Centers are staffed with trained personnel to provide customers with efficient and reliable product service.

Whether you need technical advice, repair, or genuine factory replacement parts, contact the Black & Decker location nearest to you.

If you have any other service-related questions, please contact Stanley Black & Decker Customer Support Center (1577-0933).

Note

- ◆ Black & Decker's policy is one of continuous improvement to our products and, as such, we reserve the right to change product specifications without prior notice.
- ◆ Standard equipment and accessories may vary by country.
- ◆ Product specifications may differ by country.
- ◆ Complete product range may not be available in all countries. Contact your local Black & Decker dealers for range availability.

Technical Data

	BHFEA420J	BHFEA520J
Voltage	14.4V(16V Max)	18V (20V Max)
Watt Hours	28.8Wh	36Wh
Approx Charge Times	5 hours	5 hours
Weight	2.56KG	2.62KG

용도

BLACK+DECKER BHFEA420J, BHFEA520J 무선 진공 청소기는 진공 청소용으로 설계되었습니다. 이 기기는 가정용으로만 제작되었습니다.



기기를 작동하기 전에 이 설명서를 자세하게 읽으십시오.

안전 지침



경고! 안전 경고와 지시 사항을 모두 읽으십시오. 아래 나열된 경고와 지시 사항을 준수하지 않으면 감전, 화재 및 / 또는 심각한 부상을 초래할 수 있습니다.

- 본 사용 설명서에 의도 된 용도가 설명되어 있으며, 이 사용 설명서에서 권장하는 것 이외의 액세서리나 부착물을 사용하거나 이 기기를 사용하는 경우 신체 부상의 위험이 있습니다.
- 나중에 참조할 수 있도록 이 설명서를 보관하십시오.
- 본 기기에는 숙련된 기술자만 교체할 수 있는 배터리를 포함하고 있습니다.

제품 사용법

- 기기를 사용하여 액체 또는 불이 붙을 수 있는 재료를 집어 올리지 마십시오.
- 먼지 봉투 및 / 또는 필터 없이 사용하지 말아주십시오.
- 물 가까이에서 기기를 사용하지 마십시오.
- 기기를 물에 담그지 마십시오.
- 충전기 리드를 잡아당겨 충전기를 소켓에서 분리하지 마십시오.
충전기 리드를 열, 기름 및 날카로운 모서리에 가까이 두지 마십시오.
- 이 기기는 8 세 이상의 어린이 및 신체적, 감각적 또는 정신적 능력이 저하되었거나 경험과 지식이 부족한 사람들이 안전한 방식으로 기기 사용에 관한 감독 또는 지시를 받은 경우 사용할 수 있습니다. 어린이는 기기를 가지고 놀아서는 안되며, 감독 없이 어린이는 청소 및 사용자 유지 보수를 하지 않아야 합니다.
- 진공 보관 백 위에서 진공 청소기를 사용하지 마십시오. 과열되어 화재 및 제품 고장의 원인이 됩니다.

- 어린이 또는 제품을 올바르게 취급할 수 있는 경험이나 지식이 부족한 사람이 사용할 경우에는 반드시 보호자의 동반이 필요합니다.

검사 및 수리

사용하기 전에 기기에 손상되었거나 결함이 있는 부품이 있는지 확인하십시오. 부품 파손, 스위치 손상 및 작동에 영향을 줄 수 있는 기타 조건을 확인하십시오.

- 부품이 손상되었거나 결함이 있으면 기기를 사용하지 마십시오.
- 손상되었거나 결함이 있는 부품은 공인 수리 대리점에서 수리 또는 교체하십시오.
- 충전기 리드의 손상 여부를 정기적으로 점검하십시오. 리드가 손상되거나 결함이 있는 경우 충전기를 교체하십시오.
- 이 설명서에 지정된 것 이외의 부품을 제거하거나 교체하지 마십시오.

추가 안전 지침

사용 후

- 충전기 또는 충전대를 청소하기 전에 충전기의 플러그를 뽑으십시오.
- 사용하지 않을 때는 기기를 건조한 곳에 보관하십시오.
- 어린이는 보관된 기기에 접근할 수 없어야 합니다.

기타 발생 가능한 위험

기기를 사용할 때 동봉된 안전 경고에 포함되어 있지 않은 기타 발생 가능한 위험들이 발생할 수 있습니다. 이러한 위험은 오용, 장시간 사용 등으로 인해 발생할 수 있습니다.

관련된 안전 규정을 준수하고 안전장치를 사용한다고 해도 어떤 위험들은 피하지 못할 수도 있습니다. 이러한 위험으로는 다음과 같은 것들이 있습니다.

- 회전 부품이나 작동 부품을 만져 발생하는 부상.
- 부품, 톱날 또는 액세서리 변경으로 인한 부상.
- 장시간에 걸친 기기 사용으로 인한 부상. 어떤 기기 이든 장시간에 걸쳐 사용할 때는 반드시 정기적인 휴식을 취하십시오.
- 천력 손상.
- 기기 사용 중에 발생하는 먼지를 호흡하여 유발되는 건강 위해성 (예: 목재, 특히 오크, 너도밤나무 및 MDF 가공 작업).

배터리 및 충전기

배터리

- 어떤 이유로든 열지 마십시오.
- 배터리를 물에 노출시키지 마십시오.
- 배터리를 열에 노출시키지 마십시오.
- 온도가 40°C 를 초과할 수 있는 장소에 보관하지 마십시오.
- 직사광선에 노출된 차량의 내부에 제품이나 배터리를 보관하지 마세요. 화재나 폭발의 위험이 있습니다.
- 주변 온도가 10°C ~ 40°C 인 경우에만 충전하십시오.
- 제품과 함께 제공된 충전기 만 사용하여 충전하십시오. 잘못된 충전기를 사용하면 감전이나 배터리 과열이 일어날 수 있습니다.
- 배터리를 폐기할 때는 “환경 보호” 섹션의 지침을 따르십시오.
- 펄크 나 충격으로 배터리 팩을 손상 / 변형하지 마십시오. 부상 및 화재의 위험이 있습니다.
- 손상된 배터리를 충전하지 마십시오.
- 극한 조건에서는 배터리 누수가 발생할 수 있습니다. 배터리에 액체가 묻어 있으면 천을 사용하여 조심스럽게 액체를 닦아내십시오. 피부 접촉을 피하십시오.
- 피부 나 눈에 들어갔을 경우 아래의 지시 사항을 따르십시오.

경고! 배터리 액은 부상을 입거나 재산 피해를 입힐 수 있습니다. 피부에 닿은 경우 즉시 물로 헹구십시오. 발적, 통증 또는 자극이 발생하면 의사의 진료를 받으십시오. 눈에 들어갔을 경우 즉시 깨끗한 물로 헹구고 의사의 진료를 받으십시오.

충전기

충전기는 특정 전압에 맞게 설계되었습니다. 주전원 전압이 명판의 전압과 일치하는지 항상 확인하십시오

경고! 충전기를 일반 전원 플러그로 교체하지 마십시오.

- BLACK+DECKER 충전기는 제공된 도구로 배터리를 충전하는 데만 사용하십시오. 다른 배터리는 파열되어 부상을 입거나 손상될 수 있습니다.
- 비 충전식 배터리를 충전하지 마십시오.

- 제품을 충전하는 동안 연기가 보이면 즉시 코드를 뽑고 STANLEY BLACK+DECKER 고객 지원 센터 (1577-0933) 로 문의하세요.
- 제품을 충전기에 올려놓고 충전이 시작되는 순간 고장 차단기가 활성화된 경우 즉시 충전을 중단하고 고객센터로 문의하세요.
- 충전하기 전에 무선 청소기의 전원이 꺼져 있는지 확인하세요.
- 하나의 콘센트 (전원 스트립) 에 여러 제품을 동시에 사용하지 않도록 합니다. 콘센트의 과도한 열로 인해 화재가 발생할 수 있습니다. 차단기를 트립 하면 전원이 꺼질 수 있습니다.
- 전원 코드를 무리하게 구부리거나 무거운 물체에 힘을 가하지 않도록 합니다. 전기 코드가 손상되면 감전 또는 화재가 발생할 수 있습니다.
- 장기간 사용하지 않거나 배터리가 완전히 충전된 후에는 제품의 플러그를 뽑으십시오. 감전 합선 또는 화재 원인이 됩니다.
- 변압기를 사용하면 전압, 주파수, 정격 전력의 차이로 인해 감전 및 화재의 위험이 있습니다.
- 제품이 물에 잠겼거나 물이 들어간 경우에는 사용을 중지합니다.
- 제품을 청소할 때는 반드시 플러그를 뽑으세요.
- 외출하기 전에 반드시 제품의 플러그를 뽑으세요. 합선, 화재의 원인이 됩니다.
- 젓가락, 드라이버 등을 삽입하거나 찌르면 충전단자가 합선될 수 있습니다 .
- 동물이 전원 코드를 갉아먹지 않도록 주의하세요.
- 어린이 또는 제품을 올바르게 취급할 수 있는 경험이나 지식이 부족한 사람이 사용할 경우에는 반드시 보호자의 동반이 필요합니다.
- 전원 코드가 손상된 경우 위험을 방지하기 위해 제조업체 또는 공인 BLACK+DECKER 서비스 센터에서 교체해야 합니다.
- 결함이 있는 코드는 즉시 교체하십시오.
- 충전기를 물에 노출시키지 마십시오.
- 충전기를 열지 마십시오.
- 충전기를 조사하지 마십시오.
- 기기 / 배터리는 충전 시 통풍이 잘 되는 곳에 두어야 합니다.

전기 안전

충전기의 기호



기기를 사용하기 전에 이 설명서를 자세하게 읽으십시오.



이 기기는 이중으로 절연되어 있으므로 접지선이 필요하지 않으므로 전원이 명판의 전압과 일치하는지 항상 확인하십시오.



충전대는 실내 전용입니다.

기기의 라벨

날짜 코드와 함께 다음 기호가 이 기기에 나타납니다.



기기를 사용하기 전에 이 설명서를 자세하게 읽으십시오



충전기 S010BHK2300040 사용

기능

본 기기에는 다음 기능들 중 일부 또는 모두가 포함되어 있습니다.

1. 전원 켜기 / 끄기 버튼
2. 충전 포트
3. 배터리 잔량 표시등
4. 먼지통 분리 버튼
5. 먼지통
6. 필터
7. 연장관 해제 버튼
8. 연장관
9. 플로어헤드 (내장형 플로어 센서 포함)
10. 비터 해제 버튼
11. 틈새노즐
12. 충전기
13. 벽걸이형 거치대
14. 브러쉬 노즐

연장관 결합 (그림 A)

- 연장관 (8) 의 상단을 그림 A 와 같이 진공 청소기 흡입구 (7a) 와 나란히 합니다.
- 연장관 (8) 을 진공 흡입구 (7a) 에 밀어 넣으면 제자리에 고정됩니다.
- 연장관을 제거하려면 연장관 해제 버튼 (7) 을 누르고 연장관을 부드럽게 당겨 빼냅니다.

경고! 사용하지 않을 때는 진공 청소기 후면이 벽을 향하도록 장치를 배치하여 정체가 사람이나 애완동물이 아닌 벽에 닿지 않도록 하십시오.

배터리 충전 (그림 B)

경고! 제공된 충전기만 사용하십시오.

새 제품부터 제품의 충전식 셀은 최대 전력을 보장하기 위해 최소 5 시간의 충전 시간이 필요합니다.

- 충전하려면 기기를 꺼야 합니다.

- 충전기 (12) 의 잭 플러그 (12a) 를 진공 청소기의 충전 포트 (2) 에 꽂습니다.
- 충전기를 표준 전기 콘센트에 꽂습니다.
- 충전하는 동안 충전기가 뜨거워질 수 있지만 이는 지극히 정상이며 안전합니다. 기기를 충전기에 무기한 연결된 상태로 두는 것도 안전합니다. 충전기는 충전이 완료되면 자동으로 전력 소비를 줄입니다.

경고! 주변 온도가 4 °C 이하 또는 40 °C 이상인 장소에서는 배터리를 충전하지 마십시오. 모든 충전 지침을 따르고 제품을 지침에서 지정한 온도 범위를 벗어나 충전하지 않도록 합니다. 부적절하게 충전하거나 지정된 범위를 벗어난 온도에서 충전하면 배터리가 손상되고 화재의 위험이 높아질 수 있습니다.

배터리 잔량 표시등 (그림 C)

본 기기에는 3 개의 LED 표시등으로 구성된 배터리 잔량 표시등 (3) 가 있으며 잔존 배터리 충전량을 나타냅니다. 본 기능은 청소기의 전원이 켜져 있고 청소기가 충전 중일 때만 활성화됩니다. 배터리 잔량 표시등은 배터리 팩에 남아 있는 대략적인 충전 수준을 나타냅니다.

LED 배터리 표시기는 잔존 충전량을 표시하고 배터리가 부족하면 경고합니다. 남은 런타임이 거의 없을 때 최종 LED 가 계속 깜박입니다.

참고: 배터리 잔량 표시등은 배터리에 잔존 충전량을 나타내는 것일 뿐입니다.

도구 기능을 나타내지 않으며 제품 구성 요소, 온도 및 최종 사용자 응용 프로그램에 따라 달라질 수 있습니다.

사용

본 진공 청소기는 두 가지 방법 중 하나로 사용할 수 있습니다.

- 연장관 (8) 과 플로어 헤드 (9) 를 그대로 사용합니다.
- 틈새노즐 (11) 및 진공.

장착 액세서리 (그림 D)

- 틈새노즐 (11) 을 사용하면 좁고 손이 닿기 어려운 곳을 진공 청소할 수 있습니다.
- 틈새노즐 (11) 을 부착하려면 진공 흡입구 (7a) 를 눌러 그림 D와 같은 위치에 고정 되도록 합니다.
- 틈새노즐 (11) 을 해제하려면 틈새노즐 해제 버튼 (11a) 을 누르고 연장관을 부드럽게 당겨 빼냅니다.

전원 켜기 및 끄기 (그림 E)

- 전원을 켜려면 전원 켜기 / 끄기 버튼 (1) 을 누르십시오.
- 전원을 높이려면 켜기 / 끄기 버튼 (1) 을 다시 누르십시오.
- 켜기 / 끄기 버튼 (1) 을 세 번 눌러 장치를 끕니다.

참고: 배터리 잔량 표시등 LED (3) 는 진공이 켜져 있는 동안 켜집니다.

- 스위치를 끄려면 전원 켜기 / 끄기 스위치 (1) 를 "O" 위치로 만듭니다.
- 사용 후 제품을 충전기에 결합하여, 다음 사용을 위해 충전하도록 하십시오. 제품이 충전기 플러그에 완전히 끼워졌는지 확인하십시오.

플로어센서

플로어센서는 저속에서 활성화됩니다. 카페트가 감지되면 장치의 성능이 자동으로 고속으로 향상됩니다. 단단한 바닥이 감지되면 장치의 성능이 저속으로 감소합니다.

진공 청소 및 비우기

경고! 발사체 / 호흡기 위험: 필터 없이 진공 청소기를 사용하지 않도록 합니다.

경고! 필터는 재사용이 가능 하므로 일회용 먼지봉투와 혼동하지 마시고, 제품이 비었을 때 버리지 않도록 합니다. 필터는 사용 빈도에 따라 6-9 개월에 한 번씩 교체하는 것을 권장합니다.

먼지통을 비우려면 (그림 F, G, H, I)

- 먼지통 분리 버튼 (4) 을 눌러 먼지통 (5) 을 진공에서 분리하고 제거합니다.
- 집게 손가락과 엄지손가락을 사용하여 필터 하우징 탭을 잡고 그림 G와 같이 먼지 통에서 필터 하우징 (6) 을 잡아당깁니다.
- 그림 H와 같이 먼지통을 쓰레기통 위에 놓고 먼지통을 비웁니다.
- 그림 I와 같이 필터 하우징에서 폼 필터 (6a) 를 제거합니다.
- 폼 필터 (6a) 와 필터 (6) 의 흠날리는 먼지를 흔들거나 가볍게 털어냅니다.
- 따뜻한 비눗물로 먼지통 (5) 을 헹굽니다.
- 따뜻한 비눗물로 필터를 씻으십시오.
- 필터를 필터 하우징에 다시 장착하기 전에 필터가 완전히 건조되었는지 확인하십시오.
- 깨끗하고 건조한 폼 필터 (6a) 를 필터 하우징 (6) 에 다시 장착합니다.
- 필터 하우징을 먼지통 (5) 에 설치합니다.
- "딸깍" 소리가 나며 제자리에 고정될 때까지 먼지통을 진공청소기에 설치합니다.

비터 바 제거 및 청소 (그림 J, K)

경고! 움직이는 부품으로 인한 부상 위험을 줄이려면 청소 또는 수리하기 전에 바닥 헤드와 연장관을 진공에서 분리하십시오.

- 플로어 헤드 (9) 에서 비터 바 (9b) 를 제거하려면 비터 바 해제 버튼 (9a) 을 장치 뒤쪽으로 밟니다.
- 이제 비터 바 (9b) 를 제거하고 청소할 수 있습니다.

안전한 보관 (그림 L)

장치를 사용하지 않을 때는 그림 L과 같이 모터 장치 후면의 걸쇠를 벽걸이형 거치대 (13) 에 놓아 장치를 안전하게 보관할 수 있습니다.

벽 장착

제품을 벽에 부착하여 제품을 편리하게 보관할 수 있습니다. 벽에 장착할 때 벽 타입에 맞는 장착 방법과 제품의 무게에 맞는 장착 방법을 확인하세요.

- 벽걸이형 거치대 나사 구멍의 위치를 벽에 표시하십시오 (보관 스테이션에 있는 동안 진공 청소기를 충전하기 위한 전기 콘센트가 닿을 수 있는 범위 내).
- 벽의 종류와 기기의 무게에 맞는 나사와 플러그를 사용하여 수납장을 벽에 고정하세요.

유지 보수

BLACK+DECKER 기기는 최소한의 유지 보수로 장기간에 걸쳐 작업 가능하도록 설계되어 있습니다. 만족스러운 연속 작동은 적절한 기기 관리와 정기적인 청소에 따라 그 성능이 달라질 수 있습니다.

경고! 무선 장치에서 유지 관리를 수행하기 전에:

- 배터리가 완전히 방전된 경우, 전원을 완전히 끈다음 충전기에 연결하십시오.
- 충전기를 청소하기 전에 플러그를 뽑으십시오. 정기적인 청소 외에 충전기를 유지 보수할 필요는 없습니다.
- 부드러운 브러시와 마른 헝겊으로 기기 및 충전기의 환기 슬롯을 주기적으로 청소하십시오.
- 젖은 헝겊으로 모터 하우징을 주기적으로 청소하십시오. 연마제 및 유성 클리너를 사용하지 마십시오.

필터 교체

필터는 6-9 개월마다 교체하거나 마모 또는 손상될 때마다 교체해야 하며 새 필터는 BLACK+DECKER 딜러에서 구할 수 있습니다.

- 위에서 설명한 대로 기존 필터를 제거하십시오.
- 위에서 설명한 대로 새 필터를 장착하십시오.

환경 보호



분리 수거. 이 제품은 일반 가정용 쓰레기와 함께 폐기해서는 안됩니다.

제품과 배터리에는 재활용되거나 재사용되고 고철 자원에 대한 수요를 줄일 수 있는 자재가 포함되어 있습니다. 지역 규정에 따라 전기 제품을 재활용하십시오. 자세한 내용은 www.2helpU.com 에서 찾아볼 수 있습니다.

서비스 정보

BLACK+DECKER 제품은 가까운 위니아 에이드 서비스 (구 동부대우 서비스) 에서 받으실 수 있습니다. 모든 BLACK+DECKER 서비스 센터에는 교육을 이수한 전문 인원이 배치되어 있어 고객에게 효과적이고 믿을 수 있는 제품 서비스를 제공하고 있습니다.

기술 지원, 수리 또는 순정 교체 부품이 필요한 모든 경우에 가까운 BLACK+DECKER 로 연락하십시오.

기타 서비스 관련 문의 사항은 스탠리 블랭켄 데커 고객센터 (1577-0933) 로 문의바랍니다.

참고

- BLACK + DECKER 는 제품을 지속적으로 개선시키기 때문에 사전 통지 없이 제품 사양이 변경될 수 있습니다.
- 기본 장비 및 액세서리 구성은 각 국가에 따라 다를 수 있습니다.
- 제품 사양은 국가에 따라 다를 수 있습니다.
- 국가에 따라 판매하지 않는 제품도 있을 수 있습니다. 제품 판매 여부는 해당 지역에 있는 BLACK+DECKER 판매점으로 문의하십시오.

기술 데이터

	BHFEA420J	BHFEA520J
전압	14.4V(16V Max)	18V (20V Max)
와트시전	28.8Wh	36Wh
대략적 충전 시간	5 시간	5 시간
무게	2.56KG	2.62KG

