

# BLACK+ DECKER™

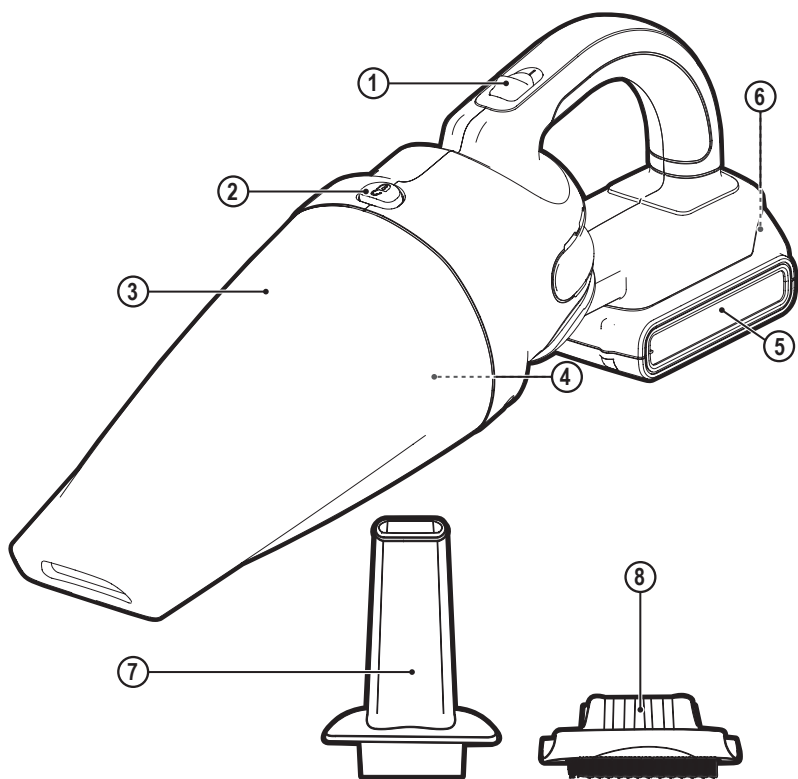

**BDCDB18**

**English**  
**한국어**

**3**  
**8**

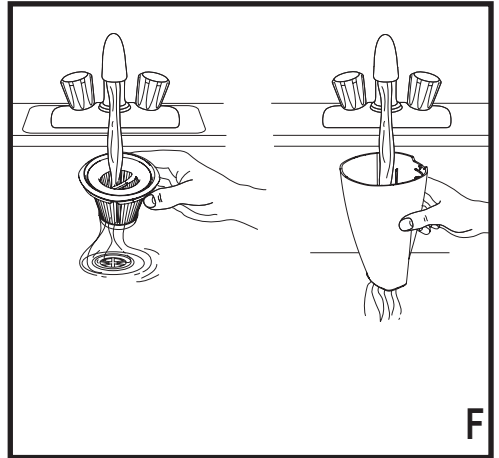
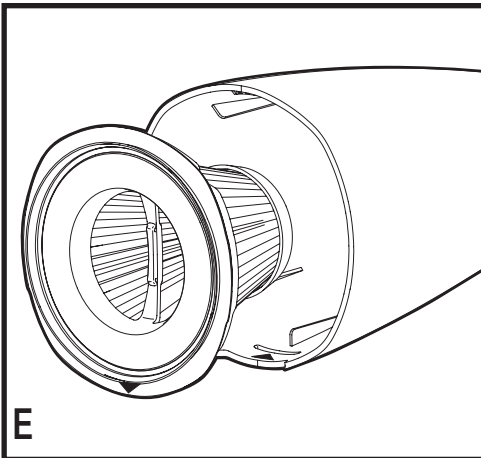
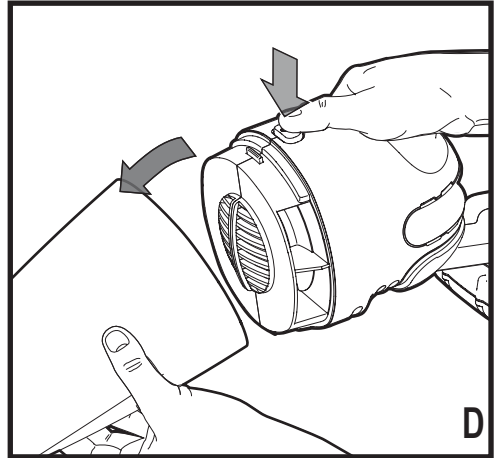
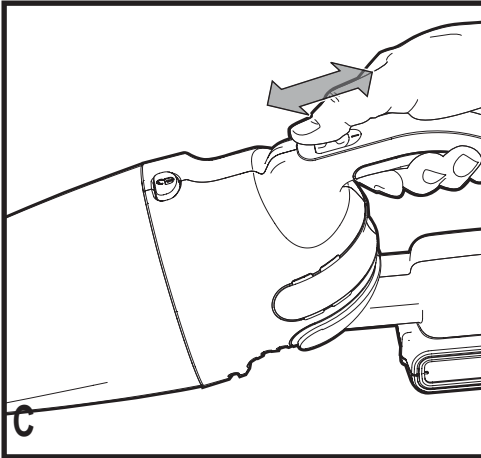
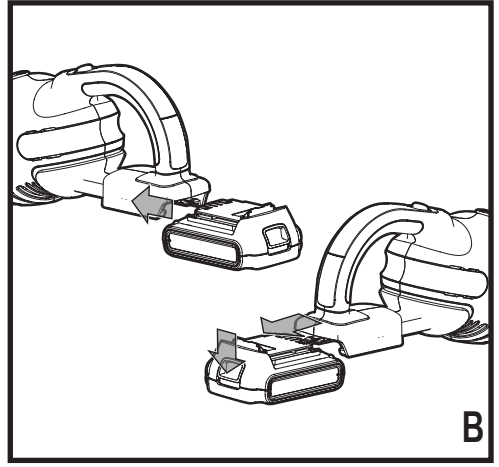
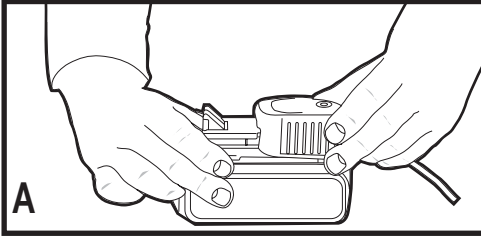
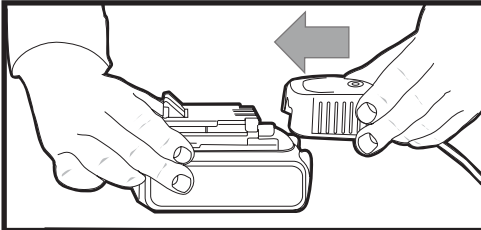

## Intended use

Your BLACK+DECKER BDCDB18 handheld vacuum cleaner has been designed for light dry vacuum cleaning purposes. This appliance is intended for household use only.

## Safety instructions



### **Warning! Read all safety warnings and all instructions.**

Failure to follow the warnings and instructions listed below may result in electric shock, fire and/or serious injury.



**Warning!** When using battery-powered appliances, basic safety precautions, including the following, should always be followed to reduce the risk of fire, leaking batteries, personal injury and material damage.

- ◆ Read all of this manual carefully before using the appliance.
- ◆ The intended use is described in this manual. The use of any accessory or attachment or the performance of any operation with this appliance other than those recommended in this instruction manual may present a risk of personal injury.
- ◆ Retain this manual for future reference.

## Using your appliance

- ◆ Do not use the appliance to pick up liquids or any materials that could catch fire.
- ◆ Do not use the appliance near water.
- ◆ Do not immerse the appliance in water.
- ◆ Never pull the charger lead to disconnect the charger from the socket. Keep the charger lead away from heat, oil and sharp edges.

## Inspection and repairs

- ◆ Before use, check the appliance for damaged or defective parts. Check for breakage of parts, damage to switches and any other conditions that may affect its operation.
- ◆ Do not use the appliance if any part is damaged or defective.
- ◆ Have any damaged or defective parts repaired or replaced by an authorized repair agent.
- ◆ Regularly check the charger lead for damage. Replace the charger if the lead is damaged or defective.
- ◆ Never attempt to remove or replace any parts other than those specified in this manual.

## Safety of others

- ◆ This appliance can be used by children aged from 8 years and above and persons with reduced physical, sensory or mental capabilities or lack of experience and knowledge if they have been given supervision or instruction concerning use of the appliance in a safe way and understand the hazards involved.
- ◆ Children shall not play with the appliance. Cleaning and user maintenance shall not be made by children without supervision.

## Additional safety instructions

### **Residual risks.**

Additional residual risks may arise when using the tool which may not be included in the enclosed safety warnings. These risks can arise from misuse, prolonged use etc.

Even with the application of the relevant safety regulations and the implementation of safety devices, certain residual risks can not be avoided. These include:

- ◆ Injuries caused by touching any moving parts.
- ◆ Injuries caused by touching any hot parts.
- ◆ Injuries caused when changing any parts or accessories.
- ◆ Injuries caused by prolonged use of the appliance. When using any appliance for prolonged periods ensure you take regular breaks.

## Batteries and chargers

### Batteries (Sold Separately)

- ◆ Rechargeable batteries are to be removed from the appliance before being charged.
- ◆ Batteries are to be inserted with the correct polarity.
- ◆ Exhausted batteries are to be removed from the appliance and safely disposed of.
- ◆ If the appliance is to be stored unused for a long period, the batteries should be removed.
- ◆ The supply terminals are not to be short circuited.
- ◆ Never attempt to open for any reason.
- ◆ Do not expose the battery to water.
- ◆ Do not expose the battery to heat.
- ◆ Do not store in locations where the temperature may exceed 40°C.
- ◆ Charge only at ambient temperatures between 10°C and 40°C.
- ◆ Charge only using the charger provided with the appliance/tool. Using the wrong charger could result in an electric shock or overheating of the battery.

- ◆ When disposing of batteries, follow the instructions given in the section "Protecting the environment".
- ◆ Do not damage/deform the battery pack either by puncture or impact, as this may create a risk of injury and fire.
- ◆ Do not charge damaged batteries.
- ◆ Under extreme conditions, battery leakage may occur. When you notice liquid on the batteries carefully wipe the liquid off using a cloth. Avoid skin contact.
- ◆ In case of skin or eye contact, follow the instructions below.

**Warning!** The battery fluid may cause personal injury or damage to property. In case of skin contact, immediately rinse with water. If redness, pain or irritation occurs seek medical attention. In case of eye contact, rinse immediately with clean water and seek medical attention.

### Chargers (Sold Separately)

Your charger has been designed for a specific voltage. Always check that the mains voltage corresponds to the voltage on the rating plate and the information in the technical data table.

**Warning!** Never attempt to replace the charger unit with a regular mains plug.

- ◆ Use your BLACK+DECKER charger only to charge the battery in the appliance/tool with which it was supplied. Other batteries could burst, causing personal injury and damage.
- ◆ Never attempt to charge non-rechargeable batteries.
- ◆ If the supply cord is damaged, it must be replaced by the manufacturer or an authorised BLACK+DECKER Service Centre in order to avoid a hazard.
- ◆ Do not expose the charger to water.
- ◆ Do not open the charger.
- ◆ Do not probe the charger.

- ◆ The appliance/tool/battery must be placed in a well ventilated area when charging.

## Electrical safety

Your charger has been designed for a specific voltage. Always check that the mains voltage corresponds to the voltage on the rating plate. Never attempt to replace the charger unit with a regular mains plug.

## Symbols on the charger



Read all of this manual carefully before using the appliance.



This tool is double insulated; therefore no earth wire is required. Always check that the power supply corresponds to the voltage on the rating plate.



The charging base is intended for indoor use only.

## Features

This tool includes some or all of the following features.

1. On/off switch (press and hold)
2. Bowl release button
3. Dust bowl
4. Filter
5. Battery (Sold Separately)
6. Battery release button
7. Crevice tool
8. Brush tool

## Use

### Charging the battery (Fig. A)

The standard charger provided will charge a fully depleted battery in about 4 hours

- ◆ Plug the charger into an appropriate outlet before inserting the battery pack.
- ◆ Insert the battery pack into the charger as shown in figure B.
- ◆ The green LED will flash indicating that the battery is being charged.

- ◆ The completion of charge is indicated by the green LED remaining on continuously. The pack is fully charged and may be used at this time or left on the charger.

**Note:** Recharge discharged batteries as soon as possible after use or battery life may be greatly diminished.

**Note:** The charger and battery pack can be left connected with the green LED glowing indefinitely. The charger will keep the battery pack fresh and fully charged.

### Important charging notes

- ◆ Longest life and best performance can be obtained if the battery pack is charged when the air temperature is between 18° - 24°C. DO NOT charge the battery pack in an air temperature below +4.5°C, or above +40.5°C. This is important and will prevent serious damage to the battery pack
- ◆ The charger and battery pack may become warm to touch while charging. This is a normal condition, and does not indicate a problem. To facilitate the cooling of the battery pack after use, avoid placing the charger or battery pack in a warm environment such as in a metal shed, or an uninsulated trailer.
- ◆ If the battery pack does not charge properly:
  - ◆ Check current at receptacle by plugging in a lamp or other appliance.
  - ◆ Check to see if receptacle is connected to a light switch which turns power off when you turn out the lights.
  - ◆ Move charger and battery pack to a location where the surrounding air temperature is approximately 18° - 24°C
  - ◆ If charging problems persist, take the tool, battery pack, and charger to your local service centre.
- ◆ The battery pack should be recharged when it fails to produce sufficient power on jobs which were easily done previously. DO NOT CONTINUE to use under these conditions. Follow the charging procedure. You may also charge a partially used pack whenever you desire with no adverse affect on the battery pack.
- ◆ Foreign materials of a conductive nature such as, but not limited to, steel wool, aluminium foil, or any buildup of metallic particles should be kept away from charger cavities. Always unplug the charger from the power supply when there is no battery pack in the cavity. Unplug charger before attempting to clean.
- ◆ Do not freeze or immerse charger in water or any other liquid.

**Warning!** Do not allow any liquid to get inside charger. Never attempt to open the battery pack for any reason. If the plastic housing of the battery pack breaks or cracks, return to a service centre for recycling.

## Installing and removing the battery (Fig. B)

**Warning!** Make certain the vac is switched off before removing or installing battery.

### To install battery pack

- ◆ Insert battery pack into the vac until an audible click is heard (Figure B). Make sure battery pack is fully seated and fully latched into position.

### To remove battery pack

- ◆ Depress the battery release button (6) as shown in Figure B and pull battery pack out of the vac.

## Operation

**Warning!** This product is for dry pick-up only.

- ◆ To switch the vac on, slide the on/off switch forward (Fig. C).
- ◆ To switch the vac off, slide the on/off switch backward (Fig. C).

## Assembly

- ◆ Remove the dust bowl (3) by pressing the dust bowl release button (2) and pulling the bowl down and out (Fig. D).
- ◆ Remove the filter by pulling it out of the dust bowl (Fig. E).
- ◆ Install the filter into the dust bowl by aligning the filter triangle with the dust bowl triangle and placing it firmly into position as shown in figure E.

**Note:** It is very important that the filter is correctly in position before use.

- ◆ To install the dust bowl, place it back onto the front of the unit and click firmly into position.

## Mounting accessories

- ◆ The brush tool (8) has a brush that can be used for dusting and upholstery cleaning.
- ◆ The crevice tool (7) allows for vacuuming in narrow and hard-to-reach places.
- ◆ To attach an accessory, press the accessory into dust bowl (3).

## Cleaning the product

**Warning!** Never use this cordless hand vacuum without its filters.

**Note:** The filter is re-usable, do not confuse them with disposable dust bags, and do not throw it away when the product is emptied. We recommend that you replace the filter every 6-9 months.

**Warning!** Maximum dust collection will only be obtained with clean filters and an empty dust bowl. If dust begins to fall back out of the product after it is switched off, this indicates that the bowl is full and requires emptying.

- ◆ Remove the filter and shake or lightly brush any loose dust off the filter.
- ◆ Empty the dust from the bowl and wash if necessary.
- ◆ Wash the filter regularly using warm, soapy water as shown in figure F. Ensure that it is completely dry before using again.

**Note:** The cleaner the filter is, the better the product will perform.

- ◆ The dust bowl can also be washed in warm soapy water as shown in figure F. Ensure that it is dry before re-attaching.
- ◆ Never immerse the product in water. A damp cloth and soapy water should be used to clean the exterior of the motor section. Always ensure the product is completely dry before re-use or storing.

## Troubleshooting

Problem	Possible Cause	Possible Solution
Unit will not start.	Battery not installed properly.	Check battery installation.
	Battery not charged.	Check battery charging requirements
Battery will not charge.	Battery not inserted into charger.	Insert battery into charger until LED appears.
	Charger not plugged in.	Plug charger into a working outlet. Refer to "Important Charging Notes" for more details.
	Surrounding air temperature too hot or too cold.	Check current at receptacle by plugging in a lamp or other appliance.  Check to see if receptacle is connected to a light switch which turns power off when you turn out the lights  Move charger and tool to a surrounding air temperature of above 4,5°C or below +40,5°C.

## Maintenance

Your BLACK+DECKER tool has been designed to operate over a long period of time with a minimum of maintenance. Continuous satisfactory operation depends upon proper tool care and regular cleaning.

Your charger does not require any maintenance apart from regular cleaning.

**Warning!** Before performing any maintenance on the tool, remove the battery from the tool. Unplug the charger before cleaning it.

- ◆ Regularly clean the ventilation slots in your tool and charger using a soft brush or dry cloth.
- ◆ Regularly clean the motor housing using a damp cloth. Do not use any abrasive or solvent-based cleaner.
- ◆ Regularly open the chuck and tap it to remove any dust from the interior.

## Protecting the environment



Separate collection. This product must not be disposed of with normal household waste.

Should you find one day that your BLACK+DECKER product needs replacement, or if it is of no further use to you, do not dispose of it with household waste. Make this product available for separate collection.



Separate collection of used products and packaging allows materials to be recycled and used again.

Re-use of recycled materials helps prevent environmental pollution and reduces the demand for raw materials.

Local regulations may provide for separate collection of electrical products from the household, at municipal waste sites or by the retailer when you purchase a new product.

BLACK+DECKER provides a facility for the collection and recycling of BLACK+DECKER products once they have reached the end of their working life. To take advantage of this service please return your product to any authorised repair agent who will collect them on our behalf.

You can check the location of your nearest authorised repair agent by contacting your local BLACK+DECKER office at the address indicated in this manual. Alternatively, a list of authorised BLACK+DECKER repair agents and full details of our after-sales service and contacts are available on the Internet at: [www.2helpU.com](http://www.2helpU.com)

## Batteries



There are no user servicable parts inside.

- ◆ At the end of your products life return the whole unit to your service agent or to a local recycling station to have the battery recycled. Do not throw the unit out with household waste.

## Service Information

BLACK+DECKER offers a full network of company-owned and authorized service locations throughout Asia. All BLACK+DECKER Service Centers are staffed with trained personnel to provide customers with efficient and reliable product service.

Whether you need technical advice, repair, or genuine factory replacement parts, contact the BLACK+DECKER location nearest to you.

## NOTE

- ◆ BLACK+DECKER's policy is one of continuous improvement to our products and, as such, we reserve the right to change product specifications without prior notice.
- ◆ Standard equipment and accessories may vary by country.
- ◆ Product specifications may differ by country.
- ◆ Complete product range may not be available in all countries. Contact your local BLACK+DECKER dealers for range availability.

## Technical data

BDCDB18	
Voltage (V <sub>o</sub> )	18
Weight (Kg)	0.91

Charger		90636885	90639177	90610181
Input Voltage	V <sub>AC</sub>	100 - 240	239	239
Output Voltage	V <sub>DC</sub>	8 - 20	18	18
Current	mA	400	1000	2000

Battery		BL1518	BL2018
Voltage	V <sub>AC</sub>	18	18
Capacity	Ah	1.5	2.0
Type		Li-Ion	Li-Ion

**용도**

BLACK+DECKER BDCDB18 핸디 진공청소기는 가벼운 건식 진공청소용으로 설계되었습니다. 가정용으로만 사용하십시오.

**안전 지침**



**경고! 모든 안전 경고와 모든 지침을 읽으십시오.**

아래 설명한 경고와 지침을 따르지 않으면 감전, 화재 및/또는 심각한 부상을 초래할 수 있습니다.



**경고!** 배터리로 구동되는 장비를 사용할 때는 화재, 배터리 누출, 신체적 부상 및 물질적 손상의 위험을 줄이기 위해 항상 다음과 같은 기본적인 안전 예방 조치에 따라 사용해야 합니다.

- ◆ 장비를 사용하기 전에 본 사용 설명서 전체 내용을 잘 읽으십시오.
- ◆ 본 사용 설명서에 제품의 용도가 설명되어 있습니다. 본 사용 설명서에서 권장하는 방식 이외의 다른 방식으로 본 제품을 조작하거나 액세서리 또는 부착물을 사용하는 경우 신체 부상의 위험이 발생할 수 있습니다.
- ◆ 나중에 참고할 수 있도록 본 사용 설명서를 잘 보관하십시오.

**장비 사용**

- ◆ 본 장비를 발화 위험이 있는 물질 또는 액체를 들어올리는 용도로 사용하지 마십시오.

- ◆ 본 장비를 물 근처에서 사용하지 마십시오.
- ◆ 본 장비를 물에 담그지 마십시오.
- ◆ 절대로 충전기 전선을 당기는 방식으로 콘센트에서 뽑지 마십시오. 충전기 전선이 열기, 기름 및 날카로운 부위에 닿지 않도록 하십시오.

**점검 및 수리**

- ◆ 사용 전, 장비에 손상되거나 결함 있는 부품이 있는지 점검하십시오. 부품 파손, 스위치 손상 등 정상적 사용에 영향을 미칠 수 있는 제품 이상이 있는지 점검하십시오.
- ◆ 손상되거나 결함 있는 부품이 있는 경우에는 장비를 사용하지 마십시오.
- ◆ 손상되거나 결함 있는 부품은 공인 수리 대리점에 의뢰하여 교체 또는 수리하십시오.
- ◆ 충전기 전선에 손상이 없는지 주기적으로 확인하십시오. 전선이 손상되거나 결함이 있다면 충전기를 교체하십시오.
- ◆ 본 사용 설명서에 명시된 내용 이외에는 어떤 부품도 제거하거나 교체하지 마십시오.

**기타 안전**

- ◆ 본 장비는 8세 이상부터 사용 가능하며 신체적, 감각적, 정신적 능력이 떨어지는 사람 또는 경험 및 지식이 부족한 사람의 경우에는 안전하게 장비를 사용하는 방법에 대해 감독 및 지도를 받고 위험 요인에 대해 숙지한 경우에만 사용할 수 있습니다.



- ◆ 어린이가 장비를 가지고 놀지 않도록 합니다. 어린이가 감독 없이 청소 및 유지 보수를 해서는 안 됩니다.

## 추가 안전 지침

### 상주 위험

공구를 사용할 때 동봉된 안전 경고에 포함되어 있지 않은 위험이 발생할 수 있습니다. 이러한 위험은 오용, 장시간 사용 등으로 인해 발생할 수 있습니다.

관련된 안전 규정을 준수하고 안전 장치를 사용하더라도 특정 상주 위험은 피할 수 없습니다. 이러한 위험에는 다음이 포함됩니다.

- ◆ 움직이는 부품을 만져 발생하는 부상.
- ◆ 뜨거운 부품을 만져 발생하는 부상.
- ◆ 부품 또는 액세서리를 교체할 때 발생하는 부상.
- ◆ 장시간에 걸친 장비 사용으로 인해 발생하는 부상. 어떤 장비든 장시간에 걸쳐 사용할 때는 반드시 정기적인 휴식을 취하십시오.

## 배터리 및 충전기

### 배터리(별도 판매)

- ◆ 충전하기 전에 충전식 배터리를 장비에서 분리해야 합니다.
- ◆ 배터리는 올바른 방향으로 삽입해야 합니다.
- ◆ 수명이 다 된 배터리는 장비에서 분리하여 안전하게 폐기해야 합니다.

- ◆ 장비를 오랫동안 사용하지 않을 경우 배터리를 분리해야 합니다.
- ◆ 공급 단말기에 합선이 생기지 않도록 합니다.
- ◆ 어떤 이유로든 배터리를 절대 열지 마십시오.
- ◆ 배터리가 물에 닿지 않도록 하십시오.
- ◆ 배터리가 열기에 닿지 않도록 하십시오.
- ◆ 40°C가 넘는 장소에 보관하지 마십시오.
- ◆ 주변 온도가 10°C~40°C인 곳에서 충전하십시오.
- ◆ 장비/공구와 함께 제공된 충전기만 사용하십시오. 잘못된 충전기를 사용할 경우 감전 또는 배터리 과열로 이어질 수 있습니다.
- ◆ 배터리 폐기 시에는 “환경 보호” 섹션의 지침을 따르십시오.
- ◆ 찌르거나 충격을 가해 배터리 팩을 손상/변형시키면 부상 또는 화재를 유발할 수도 있습니다.
- ◆ 손상된 배터리를 충전하지 마십시오.
- ◆ 극한의 상황에서는 배터리 누출이 발생할 수 있습니다. 배터리에 액체가 묻은 걸 발견하면 천으로 조심스럽게 닦아내십시오. 피부에 닿지 않도록 하십시오.
- ◆ 피부나 눈에 닿은 경우 아래의 지침을 따르십시오.

**경고!** 배터리액으로 인해 부상 또는 재산상의 손해가 발생할 수 있습니다. 피부에 닿은 경우 즉시 물로 씻어내십시오. 피부가 붉게 변하거나

자극 또는 통증이 있는 경우 병원 치료를 받으십시오. 눈에 닿은 경우 즉시 깨끗한 물로 씻어내고 병원 치료를 받으십시오.

## 충전기(별도 판매)

충전기는 특정 전압을 사용해야 합니다. 주 전압이 전동기 네임플레이트에 기재된 전압 및 기술 데이터 표에 나와 있는 정보와 일치하는지 항상 확인하십시오.

**경고!** 충전 장비를 정규 주 플러그와 교체하지 마십시오.

- ◆ BLACK+DECKER 충전기 장비/공구와 함께 제공된 배터리를 충전할 때만 사용하십시오. 다른 배터리는 폭발을 일으켜 부상과 손상을 유발할 수 있습니다.
- ◆ 비충전식 배터리를 충전하려고 시도하지 마십시오.
- ◆ 전원 공급 코드가 손상된 경우 위험을 예방하려면 제공업체 또는 공인 BLACK+DECKER 서비스 센터에서 교체해야 합니다.
- ◆ 충전기에 물이 닿게 하지 마십시오.
- ◆ 충전기를 개봉하지 마십시오.
- ◆ 충전기를 탐침하지 마십시오.
- ◆ 충전 시 장비/공구/배터리를 환기가 잘 되는 곳에 두십시오.

## 전기 안전

충전기는 특정 전압을 사용해야 합니다. 주 전압이 전동기 네임플레이트에 기재된 전압과 일치하는지 항상 확인하십시오. 충전 장비를 정규 주 플러그와 교체하지 마십시오.

## 충전기 기호



장비를 사용하기 전에 본 사용 설명서 전체 내용을 잘 읽으십시오.



이 공구는 이중으로 절연되어 있으므로 접지선이 필요하지 않습니다. 전원 공급장치가 전동기 네임플레이트에 기재된 전압과 일치하는지 항상 확인하십시오.



충전대는 실내에서만 사용하십시오.

## 구성

본 공구는 다음의 구성을 전부 또는 일부 갖추고 있습니다.

1. On/Off 스위치(길게 누르기)
2. 통 분리 버튼
3. 먼지 통
4. 필터
5. 배터리(별도 판매)
6. 배터리 분리 버튼
7. 틸트 노즐
8. 브러쉬 공구

## 사용법

### 배터리 충전(그림 A)

제공된 표준 충전기는 방전된 배터리 완충 시 4시간이 소요됩니다.

- ◆ 배터리 팩을 삽입하기 전에 충전기의 플러그를 적절한 콘센트에 꽂습니다.
- ◆ 그림 B와 같이 배터리 팩을 충전기에 삽입합니다.
- ◆ 녹색 LED가 깜빡이면 충전 중이라는 표시입니다.
- ◆ 녹색 LED가 계속 켜져 있으면 충전이 완료된 것입니다. 배터리 팩이 완전히 충전되었으면 바로 사용하거나 충전기에 그대로 둡니다.

**참고:** 방전된 배터리를 가능한 한 빨리 재충전하지 않으면 배터리 수명이 상당히 줄어들 수 있습니다.

**참고:** 충전기와 배터리 팩을 연결된 채로 두시면 녹색 LED에 불이 들어온 상태가 지속됩니다. 충전기가 배터리 팩을 완충 상태로 유지해 줍니다.

## 충전 시 주의 사항

- ◆ 공기 온도가 18°~24°C일 때 충전하면 배터리 수명 및 성능을 최상의 상태로 유지할 수 있습니다. 공기 온도가 +4.5°C 미만이거나 +40.5°C 초과일 때 배터리 팩을 충전하지 마십시오. 배터리 팩에 심각한 손상을 초래할 수 있으므로 꼭 명심하십시오.
- ◆ 충전 시 충전기와 배터리 팩이 따뜻해질 수 있습니다. 정상적인 상태이며 문제가 있는 것이 아닙니다. 사용 후 배터리 팩의 열기를 식히려면 충전기 또는 배터리 팩을 금속 창고 또는 단열 처리가 되지 않은 트레일러와 같은 온열 환경에 두는 것을 피하십시오.
- ◆ 배터리 팩이 제대로 충전되지 않는 경우:
  - ◆ 전등 또는 다른 장비에 플러그를 연결하여 콘센트의 전류를 확인합니다.
  - ◆ 표시등을 끌 때 전원을 차단하는 표시등 스위치에 콘센트가 연결되었는지 확인합니다.
  - ◆ 주변 공기 온도가 약 18°~24°C인 장소로 충전기와 배터리를 옮깁니다.
  - ◆ 충전 문제가 지속되면 공구, 배터리 팩 및 충전기를 챙겨 근처 서비스 센터를 방문하십시오.
- ◆ 이전에는 쉽게 수행했던 작업에 필요한 전력을 충분히 생산하지 못한다면 배터리 팩을 재충전해야 합니다. 이런 경우 계속 사용하지 마십시오. 충전 절차를 따르십시오. 배터리 팩에 부정적인 영향을 주고 싶지 않다면 일부만 사용한 배터리 팩인 경우에도 충전을 하십시오.
- ◆ 스틸을, 알루미늄 호일 또는 금속 입자 축적을 등 전도성 아물질은 충전기 구멍으로부터 멀리 두어야 합니다. 구멍에 배터리 팩이 없을 때는 항상 전원 공급장치에서 충전기의 플러그를 뽑으십시오. 충전기를 청소하기 전에도 플러그를 뽑아야 합니다.
- ◆ 물이나 기타 액체에 빠지거나 얼지 않게 하십시오.

**경고!** 충전기 내부에 액체가 들어가지 않도록 하십시오. 어떤 이유든 배터리 팩을 절대 열지 마십시오. 배터리 팩의 플라스틱 하우징이 부서졌거나 금이 간 경우 재활용을 위해 서비스 센터에 반납하십시오.

## 배터리 장착 및 분리(그림 B)

**경고!** 배터리를 장착 또는 분리하기 전에 청소기의 전원을 꺼져 있는지 확인하십시오.

## 배터리 팩 장착

- ◆ 딸깍 소리가 들릴 때까지 배터리 팩을 삽입하십시오(그림 B). 배터리 팩이 제자리에 완전히 장착되고 고정되었는지 확인하십시오.

## 배터리 팩 분리

- ◆ 그림 B와 같이 배터리 분리 버튼(6)을 누르고 청소기로부터 배터리 팩을 당겨 분리합니다.

## 작동

**경고!** 본 제품은 건식 물질 청소용입니다.

- ◆ 청소기의 전원을 켜려면 On/Off 스위치를 앞으로 미십시오(그림 C).
- ◆ 청소기의 전원을 끄려면 On/Off 스위치를 뒤로 미십시오(그림 C).

## 조립

- ◆ 먼지 통 분리 버튼(2)을 눌러 먼지 통(3)을 분리하고 아래로 당겨 빼십시오.
- ◆ 필터는 먼지 통에서 당겨서 분리하십시오(그림 E).
- ◆ 필터에 표시된 삼각형과 먼지 통에 표시된 삼각형을 일치시켜 필터를 먼지 통에 장착합니다.

**참고:** 사용 전에 필터가 올바른 위치에 있는지 확인하십시오.

- ◆ 먼지 통을 장착하려면 장치의 앞부분에 놓고 딸깍 소리가 나도록 확실하게 제 위치에 고정시킵니다.

## 액세서리 장착

- ◆ 브러쉬 공구(8)에는 먼지를 털거나 가구류를 청소하는 데 사용하는 브러쉬가 있습니다.
- ◆ 틈새 노즐(7)은 좁은 공간 및 닿기 힘든 부분을 청소하는 데 쓰입니다.
- ◆ 액세서리를 부착하려면, 액세서리를 먼지 통(3)에 밀어 넣으십시오.

## 제품 청소

**경고!** 이 무선 핸디 진공청소기를 필터 없이 절대 사용하지 마십시오.

**참고:** 필터는 재사용이 가능합니다. 먼지 멍치와 혼동하지 마시고 먼지를 비울 때 버리지 않도록 주의하십시오. 6~9개월에 한 번씩 필터를 교체할 것을 권장합니다.

**경고!** 깨끗한 필터와 빈 먼지 통을 사용할 경우에만 먼지를 최대치까지 담을 수 있습니다. 전원을 끈 다음에 제품에서 먼지가 다시 떨어져 나온다면 통을 비워야 한다는 의미입니다.

- ◆ 필터에 묻은 먼지를 제거하려면 필터를 분리하고 흔들거나 가볍게 털어내십시오.
- ◆ 필요한 경우 통에서 먼지를 제거하고 세척하십시오.
- ◆ 그림 F와 같이 따뜻한 비눗물을 사용해 정기적으로 필터를 세척합니다. 다시 사용하기 전에 완전히 건조되었는지 확인하십시오.

**참고:** 필터가 깨끗할수록, 제품 성능은 더욱 우수해집니다.

- ◆ 그림 F와 같이 따뜻한 비눗물을 사용해 정기적으로 필터를 세척합니다. 다시 장착하기 전에 완전히 건조되었는지 확인하십시오.
- ◆ 본 제품을 절대 물에 담그지 마십시오. 모터 외부를 세척할 때는 젖은 헝겊과 비눗물을 사용해야 합니다. 재사용 또는 보관 전에 제품이 완전히 건조되었는지 항상 확인하십시오.

## 문제 해결

문제	가능한 원인	가능한 해결책
장치가 작동하지 않습니다.	배터리가 올바르게 장착되지 않았습니다.  배터리가 충전되지 않았습니다.	배터리 설치를 확인합니다.  배터리 충전 상태를 확인합니다.
배터리가 충전되지 않습니다.	배터리가 충전기에 삽입되지 않았습니다.  충전기의 플러그가 꽂혀 있지 않습니다.	LED가 표시될 때까지 배터리를 충전기에 삽입합니다.  작동 중인 콘센트에 충전기 플러그를 연결합니다. 자세한 내용은 '중요 충전 정보'를 참조하십시오.  전등 또는 다른 장비에 플러그를 연결하여 콘센트의 전류를 확인합니다.  표시등을 끌 때 전원을 차단하는 표시등 스위치에 콘센트가 연결되었는지 확인합니다.
	주변 공기의 온도가 너무 뜨겁거나 차갑습니다.	충전기와 공구를 주변 공기 온도가 4.5°C 이상 또는 +40.5°C 미만인 장소로 옮깁니다.

## 유지 보수

BLACK+DECKER 공구는 최소한의 유지보수로 오랜 기간 작동하도록 설계되었습니다. 만족스러운 성능을 계속 얻으려면 적절한 공구 관리와 정기적인 청소가 필요합니다.

충전기는 정기적인 세척 외에는 다른 유지보수가 필요 없습니다.

**경고!** 공구를 유지 보수하려면 먼저 공구에서 배터리를 분리하십시오. 청소하기 전에 충전기의 플러그를 뽑으십시오.

- ◆ 공구와 충전기의 통풍 슬롯을 부드럽게 브러시 또는 마른 천을 사용해 정기적으로 청소하십시오.
- ◆ 모터 하우징은 젖은 헝겊을 사용해 정기적으로 청소하십시오. 연마용 또는 용해성 세척제를 사용하지 마십시오.
- ◆ 정기적으로 물림쇠를 열어 내부의 먼지를 털어내십시오.

## 환경 보호



분리 수거. 본 제품을 일반 가정용 쓰레기와 함께 처리하면 안 됩니다.

BLACK+DECKER 제품을 교체해야 하거나 더 이상 사용할 수 없게 되는 경우 본 제품을 가정용 쓰레기와 함께 처리하지 마십시오. 이 제품이 분리수거되도록 하십시오.



사용하던 제품과 포장을 분리수거하면 자원을 재활용하고 재사용할 수 있습니다.

재활용 자원을 재사용하면 환경 오염을 막고 원자재에 대한 수요를 줄일 수 있습니다.

지역 폐기장 또는 판매점(새로운 제품을 구입하는 경우)에서 가정의 가전제품을 분리수거하는 방법이 현지 규정에 안내되어 있을 수 있습니다.

BLACK+DECKER는 수명이 다한 BLACK+DECKER 제품의 수집 및 재활용을 위한 시설을 제공합니다. 본 서비스를 활용하시려면 BLACK+DECKER를 대신해 이러한 제품을 회수하는 공인 수리 대리점에 해당 제품을 반납하십시오.

본 설명서에 주소가 나와 있는 현지 BLACK+DECKER 사무실에 문의하여 가장 가까운 공인 수리 대리점을 확인하시기 바랍니다. BLACK+DECKER 수리 대리점 목록, A/S 서비스에 대한 자세한 내용 및 연락처는 인터넷 사이트 [www.2helpU.com](http://www.2helpU.com) 에서도 확인 가능합니다.

## 배터리



내부에는 수리할 수 있는 부품이 없습니다.

- ◆ 제품의 수명이 다하면 장비 전체를 서비스 대리점에 반납하시거나 배터리를 재활용할 수 있도록 현지 재활용 센터에 반납하십시오. 가정 쓰레기와 함께 버리지 마십시오.

## 서비스 정보

BLACK+DECKER는 아시아 전역에서 회사 소유의 공인 서비스 센터로 구성된 완전한 네트워크를 제공하고 있습니다. 모든 BLACK+DECKER 서비스 센터는 고객에게 효율적이고 신뢰할 수 있는 제품 서비스를 제공하기 위해 교육을 받은 직원을 갖추고 있습니다.

기술적인 조언, 수리 또는 정품인 공장 초기 상태의 교체 부품이 필요하면 언제든지 가까운 BLACK+DECKER 지점에 문의하십시오.

## 참고

- ◆ BLACK+DECKER의 정책에 따라 제품을 지속적으로 향상하기 위한 정책으로 BLACK+DECKER는 사전 통지 없이 제품 사양을 변경할 권리가 있습니다.
- ◆ 표준 장비 및 액세서리는 국가별로 다를 수 있습니다.
- ◆ 제품 사양은 국가별로 다를 수 있습니다.

- ◆ 일부 국가에서는 전체 제품 범위는 사용할 수 없을 수도 있습니다. 제품 사용 범위에 대해서는 해당 지역의 BLACK+DECKER 판매 대리점에 문의하십시오.

## 기술 자료

BDCDB18	
전압(V <sub>dc</sub> )	18
중량(Kg)	0.91

Charger		90636885	90639177	90610181
Input Voltage	V <sub>AC</sub>	100 - 240	239	239
Output Voltage	V <sub>DC</sub>	8 - 20	18	18
Current	mA	400	1000	2000

Battery		BL1518	BL2018
Voltage	V <sub>AC</sub>	18	18
Capacity	Ah	1.5	2.0
Type		Li-Ion	Li-Ion

