

 **BLACK&DECKER®**

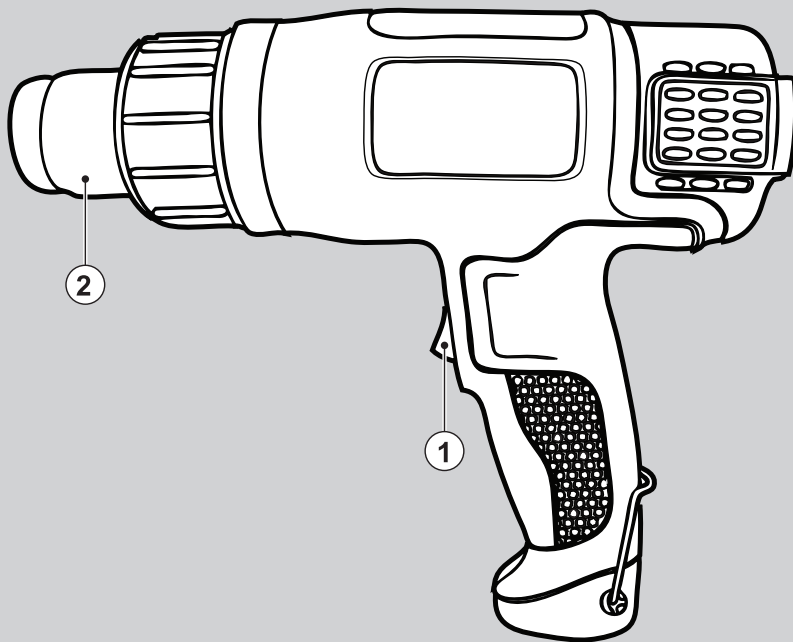

359203-88 BG

Превод на оригиналните инструкции

[www.blackanddecker.eu](http://www.blackanddecker.eu)

**KX1650**

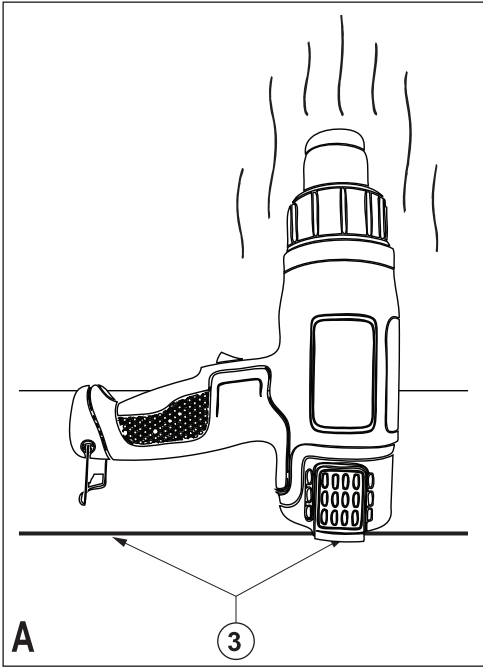

## Предназначение

Вашият пистолет за горещ въздух от Black & Decker е създаден за многообразни приложения за нагрещаване, като например сваляне на боя. Този продукт е предназначен за употреба само от потребителя и само на закрито.

## Инструкции за безопасност

### Общи предупреждения за безопасна работа с електроинструменти



**Предупреждение!** Прочетете всички предупреждения и инструкции за безопасност. Неспазването на предупрежденията и указанията, изброени по-долу, може да доведе до токов удар, пожар и/или тежки травми.

Запазете всички предупреждения и инструкции за бъдещи справки. Терминът „електроинструмент“ във всички предупреждения, изброени по-долу, се отнася до захранвани (със захранващ кабел) или работещи на батерии (без захранващ кабел) електрически инструменти и машини.

1. **Безопасност на работното пространство**
  - а. **Пазете работното пространство чисто и добре осветено.** Безпорядъкът и недостатъчното осветление могат да доведат до трудова злополука.
  - б. **Не използвайте електроинструменти в експлозивна среда, като например наличието на запалителни течности, газове или прах.** Електроинструментите произвеждат искри, които могат да възпламят праха или изпаренията.
  - в. **Дръжте деца и странични лица надалече, докато работите с електроинструмента.** Разсейванията могат да ви принудят да загубите контрол.
2. **Електрическа безопасност**
  - а. **Щепселите на електроинструмента трябва да са подходящи за използвания контакт.** Никога, по никакъв начин не променяйте щепсела. Не използвайте адаптери за щепсела със заземени електрически инструменти. Непроменените щепсели и контакти намаляват риска от токов удар.
  - б. **Избягвайте контакт на тялото със заземени повърхности, като например тръби, радиатори, готварски печки и хладилници.** Съществува повишен риск от токов удар, ако тялото ви е заземено.
  - в. **Не излагайте електроинструментите на дъжд и мокри условия.** Проникването на вода в електроинструмента повишава опасността от токов удар.
  - г. **Не злоупотребявайте с кабела.** Никога не използвайте кабела за носене, дърпане или изключване на електроинструмента. Пазете кабела далече от горещина, масло, остри

ръбове или движещи се части. Повредените или оплетени кабели увеличават риска от токов удар.

- д. **Когато работите с електроинструмент на открито, използвайте удължителен кабел, удобен за използване на открито.** Използването на кабел, подходящ за употреба на открито, намалява риска от токов удар.
  - е. **Ако не можете да избегнете работата с електроинструмент на влажно място, използвайте захранване с дефектнотоковата защита (ДТЗ), което на английски е Residual Current Device (RCD).** Използването на ДТЗ намалява риска от токов удар.
3. **Лична безопасност**
    - а. **Бъдете нащрек, внимавайте какво правите и използвайте разума си, когато работите с електроинструмента.** Не използвайте електроинструмента, когато сте изморени или сте под влияние на наркотици, алкохол или лекарства. Един миг разсеяност при работа с електроинструмент може да доведе до сериозни наранявания.
    - б. **Използвайте лични предпазни средства.** Винаги носете защита за очите. Защитни средства като дихателна маска, неплъзгащи се обувки за безопасност, каска или защита на слуха, използвани при подходящи условия, ще намали трудовете злополуки.
    - в. **Предотвратяване на случайно задействане.** Уверете се, че превключвателя е на позиция изключен преди да го свържете към източника на захранване и/или към батерийното устройство, преди да вземете или носите инструмента. Носенето на електроинструмент с пръста на превключвателя или стартирането на електроинструменти, когато превключвателя е на позиция „включен“, може да доведе до трудова злополука.
    - г. **Махнете всички регулиращи или гаечни ключове преди да включите електроинструмента.** Махнете прикрепените към въртящите се части на електроинструмента гаечни или регулиращи ключове, понеже могат да доведат до наранявания.
    - д. **Не се протягайте прекалено.** Стойте стабилно на краката си през цялото време. Това позволява по-добър контрол над електроинструмента в непредвидими ситуации.
    - е. **Обличайте се подходящо.** Не носете висящи дрехи или бижута. Пазете косата си, дрехите си и ръкавиците далече от движещите се части. Висящи дрехи, бижута или дълга коса могат да бъдат захванати в движещите се части.
    - ж. **Ако са предоставени устройства за свързване на изпусканите пращинки или приспособления за събиране, уверете се, че са свързани и използвани правилно.** Използването на тези средства може да намали опасностите, свързани с праха.

4. Използване и грижа за електроинструментите
  - a. Не използвайте сила електроинструментите. Ползвайте подходящ електроинструмент за съответната работа. Подходящият електроинструмент ще свърши по-добре и по-безопасно работата, при темпото, за което е създаден.
  - b. Не използвайте електроинструмента, ако превключвателя не го включва и изключва. Всеки електроинструмент, който не може да се контролира с превключвателя е опасен и трябва да се поправи.
  - в. Изключете щепсела от захранването и/или батерията на електроинструмента преди извършването на каквото и да е регулиране, смяна на аксесоари или съхраняване на уреда. Такива предварителни мерки за безопасност намаляват риска от нежелателно задействане на електроинструмента.
  - г. Съхранявайте преносимите електроинструменти извън досега на деца и не позволявайте на незапознати с електроинструмента и тези инструкции други хора да работят с електроинструмента. Електроинструментите са опасни в ръцете на необучени потребители.
  - д. Поддържайте електроинструментите. Проверявайте за размествания в свързванията на подвижните звена, за счупване на части и всички други условия, които могат да повлияят на експлоатацията на електроинструментите. При повреда на електроинструмента, задължително го поправете преди да го използвате отново. Много трудови злополуки са причинени от лошо поддържани електроинструменти.
  - е. Поддържайте режещите инструменти винаги добре заточени и чисти. Правилно поддържаните режещи инструменти с добре заточени остриета по-трудно могат да се огънат и по-лесно се контролират.
  - ж. Използвайте електроинструментите, аксесоарите и допълнителните части към тях в съответствие с инструкциите, като взимате предвид работните условия и характера на работата. Използването на електроинструмента за работи, различни от тези, за които е предназначен, може да доведе до опасни ситуации.
5. Сервизно обслужване
  - a. Сервизното обслужване на вашия електроинструмент трябва да се извършва само от квалифицирано лице, като се използват само оригинални резервни части. Това ще гарантира безопасната употреба на уреда.

## Допълнителни предупреждения относно безопасността при работа с електроинструменти



**Предупреждение!** Допълнителни инструкции за безопасност за pistolетите за горещ въздух.

**Предупреждение:** Не използвайте на открито, а само на закрито.

**Предупреждение:** Когато не се използва, този уред трябва да се поставя на неговата поставка.

**Предупреждение:** Ако уреда не се използва с внимание, може да избухне пожар, затова внимавайте, когато използвате уреда на места, където има избухливи материали.

- ◆ Не прилагайте горещина на едно и също място продължително време.
- ◆ Не използвайте в експлозивна среда.
- ◆ Трябва да знаете, че нагорещяването може да се предаде към възпламенителни материали, които не се виждат.
- ◆ След употреба, поставяйте уреда на поставката му и го оставете да се охлади, преди да го приберете.
- ◆ Не оставяйте инструмента без надзор, докато е включен.
- ◆ Да не се възпрепятства входа за въздуха или изхода на струйника, тъй като това може да доведе до прекомерно нагряване и от там до повреда на инструмента.
- ◆ Не насочвайте струята на горещия въздух към други хора или животни.
- ◆ Не докосвайте дюзата, понеже се нагорещява по време на употреба и остава гореща до 30 минути след употребата.
- ◆ Не поставяйте струйника директно срещу каквото и да било, докато го използвате или веднага след употреба.
- ◆ Не пхкайте нищо в струйника, понеже така можете да причините токов удар.
- ◆ Не гледайте в дюзата, докато уреда е включен.
- ◆ Не използвайте уреда вместо сешоар! Температурата на въздуха е далеч по-гореща от тази на самия уред.
- ◆ Осигурете подходяща вентилация по време на употреба, защото може да се отделят токсични газове.
- ◆ Не използвайте уреда във влажна среда.
- ◆ Докато сваляте боя, уверете се, че работната зона е затворена. Носете противопрахова маска, специално предназначени за защита от прах от оловна боя и се уверете, че присъстващите или влизачи в работното място лица също са защитени.
- ◆ Не горете боята, понеже може да предизвикате пожар.
- ◆ Да не се допуска залежаване на боя към струйника, понеже в един момент може за де запали.
- ◆ Изключете уреда и го оставете да се охлади, преди да монтирате аксесоари.

## Сваляне на боя на оловна основа

- ♦ Трябва да се полага изключителна грижа при свалянето на боя. В обелките, остатъчните вещества и изпаренията може да се съдържа олово, което е отровно. Във всяка сграда, построена преди 1960, има възможност да е използвана боя на оловна основа. Тази боя може да е покрита от допълнителен слой боя. След полагането по повърхността, всеки контакт между ръката и устата може да доведе до приемане на олово.
- ♦ Дори при излагане на ниски нива на олово може да се стигне до необратими увреждания на мозъка и нервната система. Най-голямата опасност от натравяне с олово е при деца и бременни жени.
- ♦ Преди започване на работа, важно е да се провери дали боята за сваляне съдържа олово. Това може да се направи с помощта на тест комплект или от професионален бояджия. Не пушете, не се хранете и не пийте в зоната на работа, която може да е замърсена с олово. Боите на оловна основа трябва да се свалят само от професионалист и не трябва да се свалят с помощта на пистолет за горещ въздух.

## Безопасност на другите

- ♦ Този уред не е предназначен за употреба от хора (включително деца) с намалени физически, сензорни или умствени възможности, или с липса на знания, освен ако не са под наблюдение или не са били инструктирани относно употребата на устройството от човек, отговорен за тяхната безопасност.
- ♦ Децата трябва да се наблюдават постоянно, за да не си играят с уреда.

## Допълнителни рискове.

Допълнителни рискове има, когато използвате инструмента, който не е включен в предупрежденията за безопасност. Тези рискове могат да бъдат причинени от неправилна употреба, продължителна употреба и др.

Дори и с прилагането на съответните разпоредби за безопасност и използването на предпазни средства, съществуват допълнителни рискове, които не могат да бъдат избегнати. Те включват:

- ♦ **Наранявания, причинени от докосването на въртящи/движещи се части.**
- ♦ **Наранявания, причинени от смяна на части, остриета или аксесоари.**
- ♦ **Наранявания, причинени от продължителна употреба на инструмента. Когато използвате някой инструмент за по-продължително време, трябва да правите редовни паузи.**
- ♦ **Увреждане на слуха.**
- ♦ **Опасност за здравето, причинена от дишане на прах, образуван при работа с вашия инструмент (пример: работа с дърво, особено с дъб, бук и MDF).**

## Етикети по инструмента

На инструмента са показани следните пиктограми:



**Предупреждение!** За да се намали риска от нараняване, потребителят трябва да прочете инструкциите в ръководството.

## Електрическа безопасност



Този инструмент е двойно изолиран, следователно не му трябва заземителен кабел. Винаги проверявайте дали захранващият кабел е в съответствие с напрежението на табелката.

- ♦ Ако захранващият кабел е повреден, трябва да се смени от производителя или от оторизиран сервизен център на Black & Decker, за да се предотврати злополука.

## Удължителни кабели

- ♦ Трябва да се използва 2 или 3-жилен кабел при заземяването на вашият уред и от клас II конструкция.
- ♦ До 30м (100 фута) могат да бъдат използвани без загуба на мощност.

## Характеристики

Вашият инструмент има всички или някои от следните характеристики.

1. Превключвател on/off (вкл./изкл.)
2. Струйник

## Монтаж

**Предупреждение!** Преди монтаж се уверете, че инструментът е изключен и от електрическата мрежа.

## Поставяне на аксесоар

Избран набор от аксесоари може да се намери при вашия местен представител.

- **Конусовиден струйник:** Концентрира въздушната струя върху по-малко място.
  - **Рибена опашка:** Разпръсква въздушната струя върху по-обширна зона
  - **Лъжичен рефлектор:** За запояване тръби.
  - **Протектор за стъкло:** За защита на стъкло по време на сваляне на боята.
  - **Стъргало:** За сваляне на боя и лак.
- ♦ Монтирайте свързващото парче на аксесоара над струйника (2).

## Употреба

### Включване и изключване

- ♦ За да включите инструмента на ниски обороти на въздуха настройте превключвателя за вкл./изкл. на позиция I.
- ♦ За да включите инструмента на по-високи обороти на въздуха настройте превключвателя за вкл./изкл. на позиция II.
- ♦ За да изключите инструмента, сложете превключвателя за включване и изключване на позиция O.

## Използване на инструмента

Вашият инструмент е оборудван с термостата за вашата безопасност. Използване на инструмента за много дълги периоди или други тежки цикли на работа може да доведе до прегряване на инструмента и спиране на работата. Затова е препоръчително да оставяте инструмента да се охлажда на определено време по време на работа.

- ◆ Оставяйте инструмента да се загрее за няколко секунди, преди да го използвате.
- ◆ При първата употреба, от струйника може да излезе дим. Това е нормално и скоро ще намалее.
- ◆ Използвайте настройка за ниска температура за изсушаване на бои и лакова, за сваляне на стикери, свиване на изолационни тръби и размразяване на тръби.
- ◆ Използвайте настройки за висока температура за сваляне на бои и лакове и за заваряване на свързки за водопроводни инсталации.
- ◆ Ако не сте сигурни относно използването на този инструмент при определени материали, започнете с настройки за по-ниска температура и направете тест на отпадъчни материали.

## Употреба без помощта на ръце (фиг. А)

Инструментът има поставки (3) за да е удобно, когато се налага ръцете да са свободни.

- ◆ Поставете инструмента със струйника нагоре на повърхност, където не може да падне.
- ◆ Поставете кабела така, че да предпазите инструмента от издърпване и падане.

**Предупреждение!** Винаги насочвайте инструмента далече от себе си или други хора. Не докосвайте струйника. Внимавайте да не попада нищо в струйника.

## Сваляне на боя

- ◆ Насочете горещият въздух към работната зона, за да загрее боята.
- ◆ Не изгаряйте боята. Пазете струйника на поне 25 мм от повърхността.
- ◆ Когато боята омекне, свалете я с ръчното стъргало. Изстъргжете веднага омекналата боя иначе отново ще се втвърди.
- ◆ Когато е възможно, стържете по посока на дървесното влакно.
- ◆ Не допускайте натрупването на боя и отломки по стъргалото.
- ◆ Когато изстъргвате от вертикална позиция, стържете надолу, за да предотвратите попадане на боя в струйника.
- ◆ Когато сваляте боя от повърхност в близост до стъкло, вземете необходимите мерки да предпазите стъклото от горещия въздух.

**Предупреждение!** Използвайте струйник за защита на стъкло, когато сваляте боя от метални или дървени рамки на прозорци.

- ◆ Изхвърлете всички остатъци боя безопасно и се уверете, че работното място е напълно почистено след приключване на работа.

## Охлаждане

При употреба, струйника на инструмента става изключително горещ. След изключване, оставете инструмента да се охлади за поне 30 минути.

- ◆ Поставете инструмента със струйника нагоре на повърхност, където не може да падне.
- ◆ За да ускорите времето на охлаждане, пуснете инструмента на ниска минимална температура за няколко минути, преди да го изключите.

## Поддръжка

Вашият уред на Black & Decker е създаден за продължителна и дългосрочна работа с минимална поддръжка. Продължителната ефективна работа зависи от правилната грижа и редовното почистване на уреда.

**Предупреждение!** Изключете уреда и от електрическата мрежа и го оставете да се охлади преди извършване на поддръжка.

- ◆ Редовно почиствайте вентилационните отвори на вашия уред, като използвате мека четка или сухо парче плат.
- ◆ За да почиствате уреда, използвайте само мек сапун и влажна кърпа. Не използвайте абразивен препарат или такъв на разтворителна основа. Никога не допускате навлизането на течност в уреда, както и не потапяйте никоя част на уреда в течност.

## Замяна на щепсела (само Великобритания и Ирландия)

Ако трябва да се сложи нов щепсел:

- ◆ Изхвърлете безопасно старият щепсел.
- ◆ Свържете кафявата жица към живия терминал в новия щепсел.
- ◆ Свържете синята жица към неутралния терминал.

**Предупреждение!** Не трябва да се прави свързване към заземяния терминал. Следвайте инструкциите за монтаж, които се предоставят с доброкачествените щепсели. Препоръчителен предпазител: 13 A.

## Защита на околната среда



Разделно събиране. Продуктът не трябва да се изхвърля с обикновените битови отпадъци.

Ако някога решите, че вашият Black & Decker продукт има нужда от замяна, или ако вече не ви е необходим, не го изхвърляйте с битовите отпадъци. Занесете този продукт в съответния пункт.



Разделното събиране на използваните продукти и опаковки позволява рециклирането на материалите и повторното им използване. Повторното използване на рециклираните материали помага за предпазване на околната среда от замърсяване и намалява необходимостта от сурови суровини.

Местните разпоредби може да предоставят отделно събиране на електрически продукти от вашия дом, в пунктове за събиране или до търговския обект, където е закупен новия продукт.

Black & Decker предоставя възможност за събиране и рециклиране на продуктите на Black & Decker, след като вече не могат да бъдат в експлоатация. За да се възползвате от тази услуга, моля, върнете вашия продукт на всеки авторизиран агент за сервиз, който ще го приеме от наше име.

Можете да проверите местонахождението на вашият най-близък авторизиран сервиз, като се свържете с местния офис на Black & Decker на адреса, посочен в това ръководство. Отделно от това, на нашия уеб сайт можете да намерите пълен списък на агентите на Black & Decker, както и информация за нашата следпродажбена поддръжка и контакти, които са на разположение на [www.2helpU.com](http://www.2helpU.com).

офис на Black & Decker на адреса, посочен в това ръководство. Отделно от това, на нашия уеб сайт можете да намерите пълен списък на агентите на Black & Decker, както и информация за нашата следпродажбена поддръжка и контакти, които са на разположение на [www.2helpU.com](http://www.2helpU.com).

Моля, посетете нашият уебсайт [www.blackanddecker.co.uk](http://www.blackanddecker.co.uk), за да регистрирате новият си продукт на Black & Decker и да получавате новини за нови продукти и специални оферти. Повече информация за марката Black & Decker и нашите продукти е на разположение на [www.blackanddecker.co.uk](http://www.blackanddecker.co.uk).

Stanley Black & Decker  
Phoenixia Business Center  
Strada Turturelelor, nr 11A, Etaj 6, Modul 15,  
Sector 3 Bucuresti  
Telefon: +4021.320.61.04/05

### Технически данни

	<b>KX1650 (Тип 1)</b>
Входящо напрежение	Vac 230
Конструкция	Клас II
Входяща мощност	W 1750
Температурен обхват	°C 460 - 600
Тегло	кг 0,6

### Гаранция

Black & Decker е сигурна в качеството на своите продукти и предлага изключителна гаранция. Тази гаранция е само допълнение към вашите законови права, а не ги определя. Гаранцията е валидна на територията на страните членки на ЕС и на европейската свободна търговска зона.

Ако продукта на Black & Decker покаже дефект поради лоши материали, недобра изработка или несъответствие, до 24 от датата на закупуване, Black & Decker гарантират за замяна на дефектните части, поправка на продуктите, които са предмет на износване или замяна на продуктите, за да се гарантира минимално неудобство за клиента:

- ◆ Продуктът е използван за работа, професионално или за отдаване под наем;
- ◆ Изделието е подложено на неправилна употреба или небрежност;
- ◆ Изделието е понесло повреда от чужди предмети, вещества или злополуки;
- ◆ Направен е опит за поправка от хора, които не са оторизирани агенти или сервизен персонал на Black & Decker.

За да се възползвате от своята гаранция, вие трябва да имате доказателство за покупката, която да представите на търговеца или сервизния агент. Можете да проверите местонахождението на вашият най-близък авторизиран сервиз, като се свържете с местния

