

NSVA315J

English	5
한 국어	9
BAHASA INDONESIA	13
ภาษาไทย	17

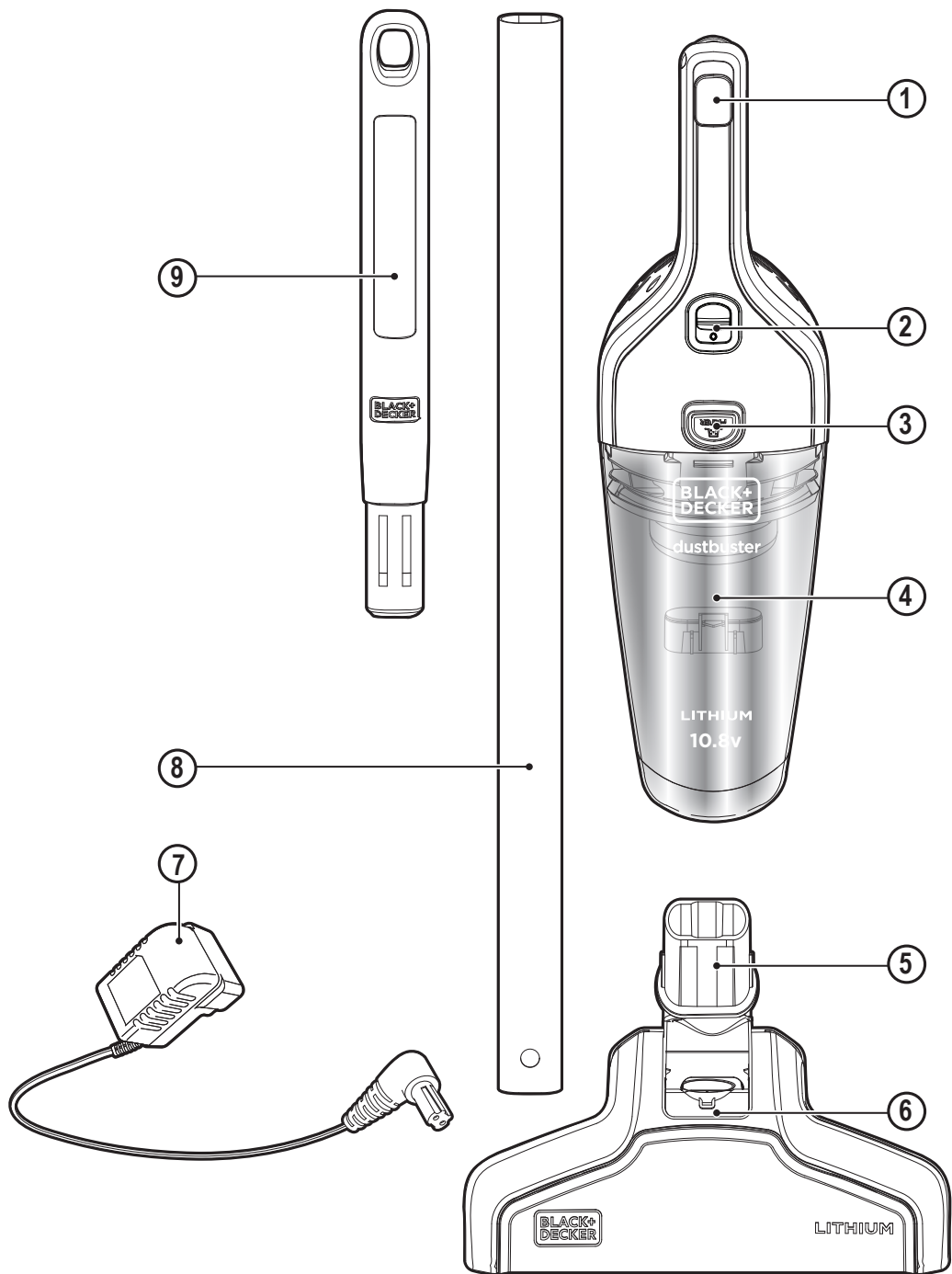

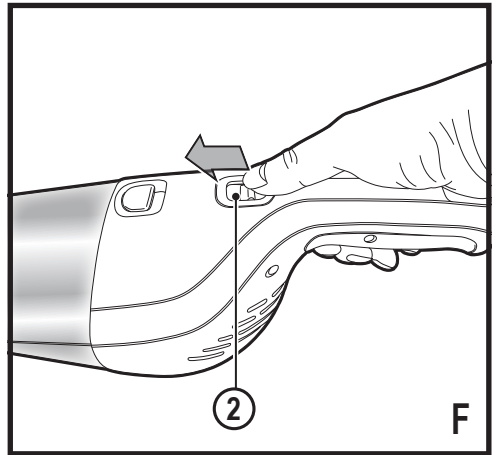

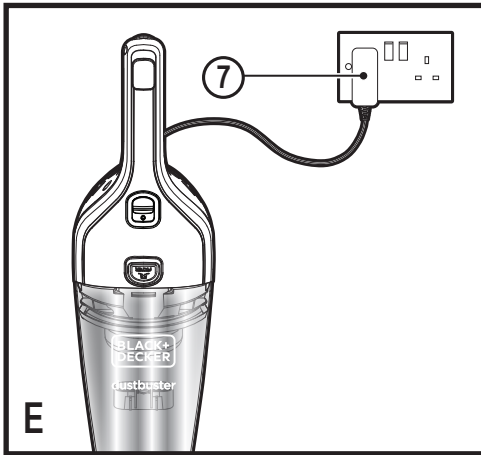
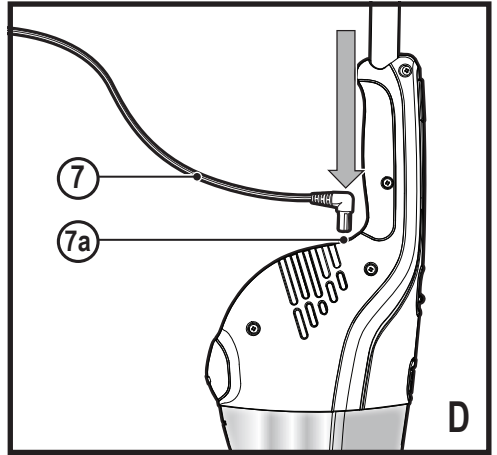
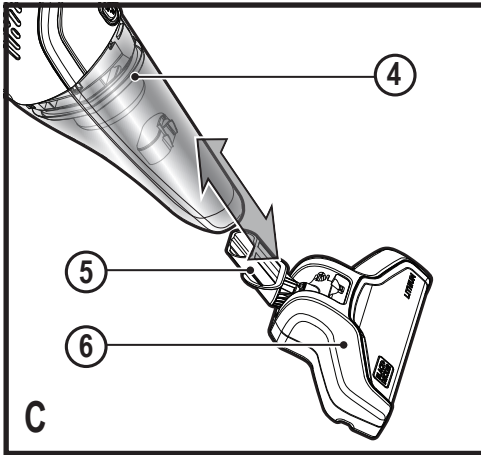
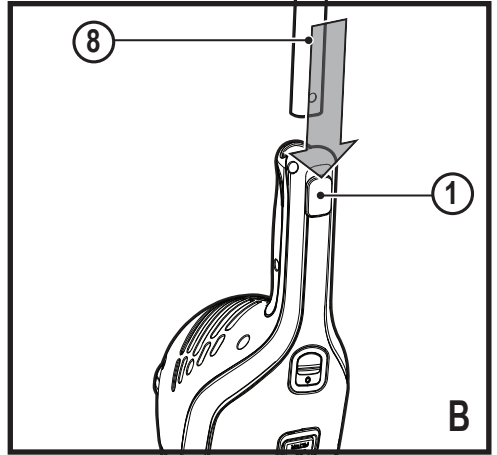
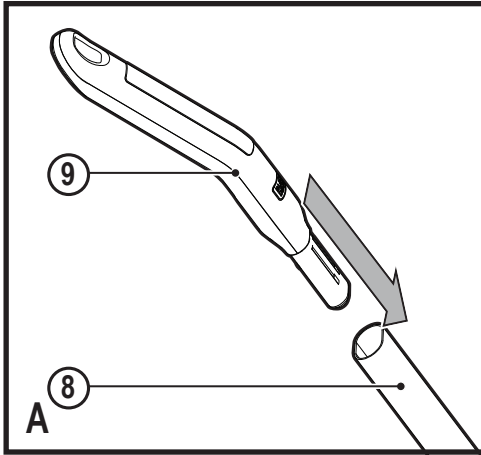
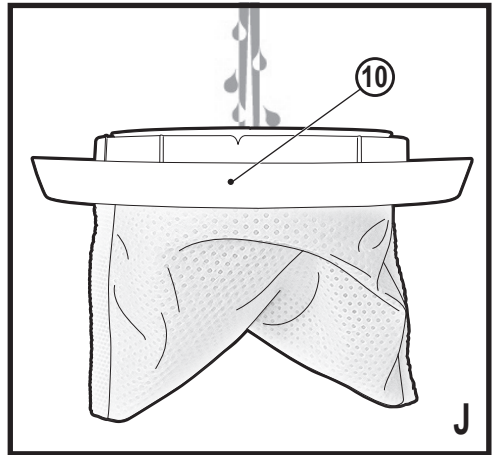
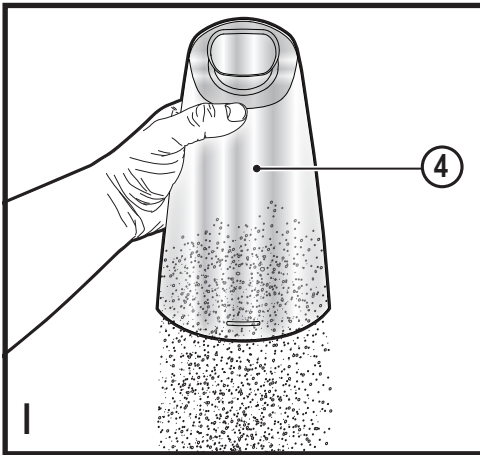
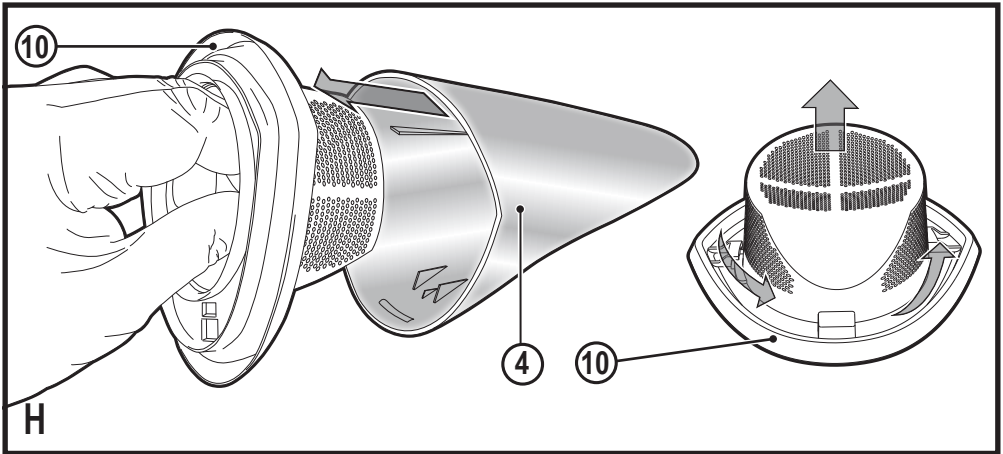
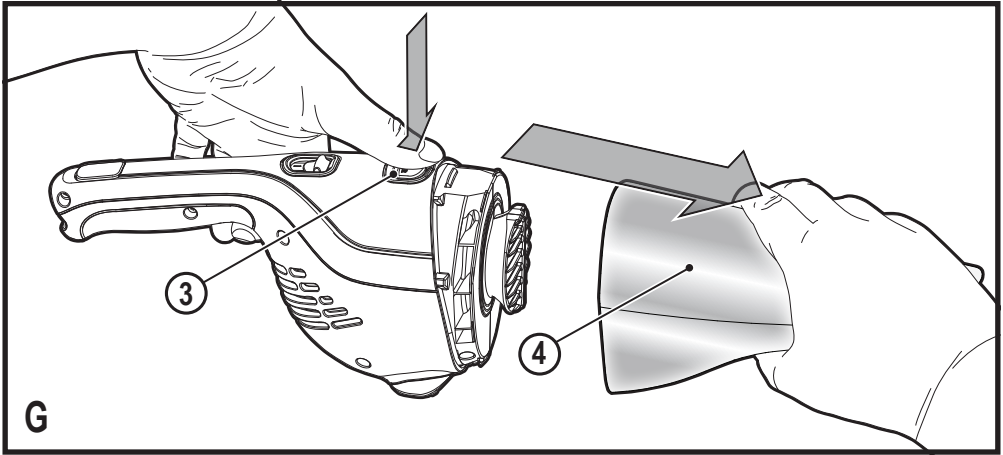

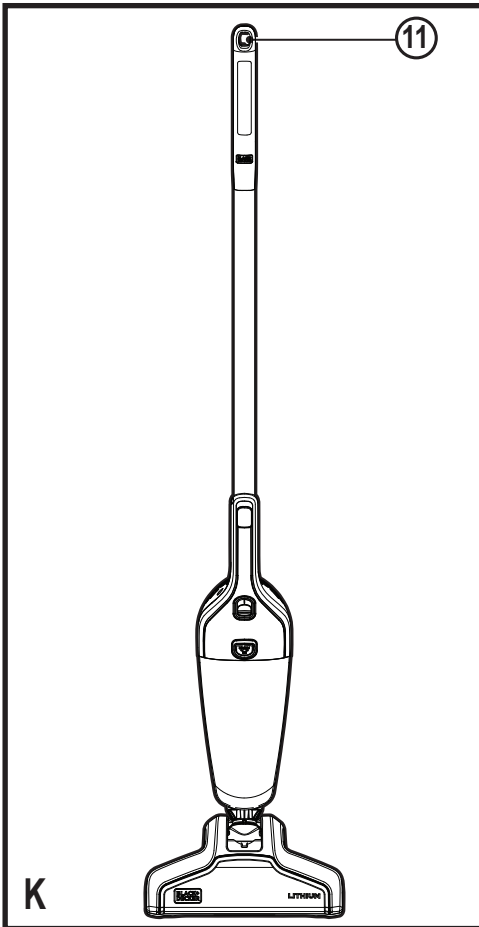

Failure to follow the warnings and instructions listed below may result in electric shock, fire and/or serious injury.

- ◆ The intended use is described in this manual. The use of any accessory or attachment or the performance of any operation with this appliance other than those recommended in this instruction manual may present a risk of personal injury.
- ◆ Retain this manual for future reference.

Using your appliance

- ◆ Do not use the appliance to pick up liquids or any materials that could catch fire.
- ◆ Do not immerse the appliance in water.
- ◆ Never pull the charger lead to disconnect the charger from the socket. Keep the charger lead away from heat, oil and sharp edges.
- ◆ This appliance can be used by children aged from 8 years and above and persons with reduced physical, sensory or mental capabilities or lack of experience and knowledge if they have been given supervision or instruction concerning use of the appliance in a safe way and understand the hazards involved. Children shall not play with the appliance. Cleaning and user maintenance shall not be made by children without supervision.

Intended use

Your BLACK + DECKER NSVA315J Dustbuster® vacuum cleaner with floor head and handle has been designed for light dry vacuum cleaning purposes. This appliance is intended for household use only.



Read all of this manual carefully before operating the appliance.

Safety instructions



Warning! Read all safety warnings and all instructions.

Inspection and repairs

Before use, check the appliance for damaged or defective parts.

Check for breakage of parts, damage to switches and any other conditions that may affect its operation.

- ◆ Do not use the appliance if any part is damaged or defective.
- ◆ Have any damaged or defective parts repaired or replaced by an authorized repair agent.
- ◆ Regularly check the charger lead for damage. Replace the charger if the lead is damaged or defective.
- ◆ Never attempt to remove or replace any parts other than those specified in this manual.

Chargers

Your charger has been designed for a specific voltage. Always check that the mains voltage corresponds to the voltage on the rating plate.

Warning! Never attempt to replace the charger unit with a regular mains plug.

- ◆ Use your BLACK+DECKER charger only to charge the battery in the appliance with which it was supplied. Other batteries could burst, causing personal injury and damage.
- ◆ Never attempt to charge non-rechargeable batteries.
- ◆ If the supply cord is damaged, it must be replaced by the manufacturer or an authorised BLACK+DECKER Service Centre in order to avoid a hazard.
- ◆ Do not expose the charger to water.
- ◆ Do not open the charger.

- ◆ Do not probe the charger.
- ◆ The appliance/battery must be placed in a well ventilated area when charging.

Electrical safety

Symbols on the charger

 Read all of this manual carefully before using the appliance.

 This tool is double insulated; therefore no earth wire is required. Always check that the power supply corresponds to the voltage on the rating plate.

 The charger is intended for indoor use only.

Labels on appliance

The following symbols appear on this appliance along with the date code.

 Read all of this manual carefully before using the appliance

Only use with charger S003AQ-15



Features

This tool includes some or all of the following features.

1. Extension pole release button
2. On/Off switch
3. Dust chamber release button
4. Dust chamber
5. Floor head connector
6. Floor head
7. Charger
8. Extension pole
9. Handle

Assembly (Fig. A, B, C)

- ◆ Push the handle (9) firmly into the extension pole (8) as shown in figure A.

Note: This process only needs to be performed once, as you will be unable to remove the handle from the extension pole once it is locked in place.

- ◆ Push the extension pole (8) into the opening on the Dustbuster® until it clicks into place as shown in figure B. To release the extension pole from the Dustbuster® press the extension pole release button (1).

- ◆ Fit the floor head (6) to the opening on the dust chamber (4) at the front of the Dustbuster® unit via the floor head connector (5) as shown in figure C.

Charging the battery (Fig. D, E)

- ◆ Place the charger (7) into the charging port (7a) at the rear of the unit and plug into the electrical outlet.
- ◆ Switch the electrical outlet on.

Use

- ◆ Before first use, the battery must be charged for at least 10 hours.

Switching on and off (Fig. F)

- ◆ To switch the appliance on, push the on/off switch (2) to the forward position.
- ◆ To switch the appliance off, return the on/off switch (2) to the back position.

Warning! Never pick up wet applications with these units.

Optimising the suction force

In order to keep the suction force optimised, the filters must be cleared regularly during use.

Emptying and cleaning the product.

Removing the dust bowl and filters (Fig. G, H, I, J).

- ◆ Press the dust chamber release button (3) and remove the dust chamber (4) from the motor unit as shown in figure G.
- ◆ While holding the dust chamber (4) over a suitable receptacle, pull out the filter (10).
- ◆ Shake the dust chamber (4) over a suitable receptacle to empty the contents as shown in figure I.
- ◆ To replace the dust bowl, push it back onto the motor unit until it locks firmly into position.

Warning! Never use the appliance without the filters.

Optimum dust collection will only be achieved with clean filters.

- ◆ The dust bowls and filters can be washed in warm soapy water.
- ◆ Make sure that the filters and the dust bowl are dry before re-fitting.

Replacing the filters

The filters should be replaced every 6 to 9 months and whenever worn or damaged.

Replacement filters are available from your BLACK+DECKER dealer.

Storage (Fig. K)

Your BLACK+DECKER NVSA315J can be hung from a wall fitting (not supplied) by using the hole in the handle (11) as shown in figure K.

Maintenance

Your BLACK+DECKER corded/cordless appliance/tool has been designed to operate over a long period of time with a minimum of maintenance. Continuous satisfactory operation depends upon proper tool care and regular cleaning.

Warning! Before performing any maintenance on corded/cordless power tools:

- ◆ Switch off and unplug the appliance/tool.
- ◆ Or switch off and remove the battery from the appliance/tool if the appliance/tool has a separate battery pack.
- ◆ Or run the battery down completely if it is integral and then switch off.
- ◆ Unplug the charger before cleaning it. Your charger does not require any maintenance apart from regular cleaning.
- ◆ Regularly clean the ventilation slots in your appliance/tool/charger using a soft brush or dry cloth.
- ◆ Regularly clean the motor housing using a damp cloth. Do not use any abrasive or solvent-based cleaner.

Protecting the environment



Separate collection. Products and batteries marked with this symbol must not be disposed of with normal household waste.

Should you find one day that your Black & Decker product needs replacement, or if it is of no further use to you, do not dispose of it with household waste. Make this product available for separate collection.



Separate collection of used products and packaging allows materials to be recycled and used again. Re-use of recycled materials helps prevent environmental pollution and reduces the demand for raw materials.

Local regulations may provide for separate collection of electrical products from the household, at municipal waste sites or by the retailer when you purchase a new product.

Black & Decker provides a facility for the collection and recycling of Black & Decker products once they have reached the end of their working life. To take advantage of this service please return your product to any authorised repair agent who will collect them on our behalf.

Service Information

Black & Decker offers a full network of company-owned and authorized service locations throughout Asia. All Black & Decker Service Centers are staffed with trained personnel to provide customers with efficient and reliable product service.

Whether you need technical advice, repair, or genuine factory replacement parts, contact the Black & Decker location nearest to you.

Note

- ◆ Black & Decker's policy is one of continuous improvement to our products and, as such, we reserve the right to change product specifications without prior notice.
- ◆ Standard equipment and accessories may vary by country.
- ◆ Product specifications may differ by country.
- ◆ Complete product range may not be available in all countries. Contact your local Black & Decker dealers for range availability.

Technical data

	NSVA315J
Voltage (V_{dc})	10.8
Battery	Li-Ion
Weight (Kg)	1.3
Charger	S003AQ_15
Input Voltage (V_{ac})	100 - 240
Output Voltage (V)	15
Current (mA)	150
Approx charge time (h)	10

용도

플로어 헤드 및 핸들이 장착되어 있는 BLACK + DECKER NSVA315J Dustbuster® 진공 청소기는 가벼운 건승 진공 청소용으로 설계되었습니다. 본 제품은 가정용입니다.



제품을 사용하기 전에 본 사용 설명서 전체 내용을 잘 읽고 숙지해주시십시오.

안전 지침

경고! 안전에 관한 모든 경고 및 모든 지시 사항을 숙지하십시오.

아래 나열한 경고 및 지시 사항을 준수하지 않으면 감전, 화재 및/또는 심각한 부상을 초래할 수 있습니다.

- 본 사용 설명서에 제품의 용도가 설명되어 있습니다. 본 사용 설명서에서 권장하는 방식 이외의 다른 방식으로 본 제품을 조작하거나 액세서리 또는 부착물을 사용하는 경우 신체 부상의 위험이 있을 수 있습니다.
- 향후 참고할 수 있도록 본 사용 설명서를 잘 보관해두십시오.

제품 사용

- 본 제품으로 화재를 일으킬 수 있는 액체나 물질을 빨아들이지 마십시오.
- 본 제품을 물에 담그지 마십시오.
- 충전기를 소켓에서 분리할 때 절대로 충전기 리드 선을 잡아당기지 마십시오. 충전기 리드 선이 열, 오일 및 날카로운 가장자리에 닿지 않도록 하십시오.

- 안전 책임자의 감독 또는 제품 사용과 관련된 지시 사항이 제공되고 관련된 위험 사항을 이해한 경우에만 8세 이상의 어린이 및 신체, 지각 또는 정신 능력이 낮거나 경험 및 지식이 부족한 사람이 본 제품을 사용할 수 있습니다. 어린이가 제품을 가지고 놀게 해서는 안됩니다. 청소 및 사용자 유지 보수를 할 때 감독 없이 어린이 혼자 해서는 안됩니다.

검사 및 수리

사용 전, 제품에 손상되거나 결함 있는 부품이 있는지 점검하십시오. 부품 파손, 스위치 손상 등 정상적 사용에 영향을 미칠 수 있는 제품 이상이 있는지 점검하십시오.

- 손상되거나 결함 있는 부품이 있는 경우에는 제품을 사용하지 마십시오.
- 손상되거나 결함 있는 부품은 공인 수리 대리점에 의뢰하여 교체 또는 수리하십시오.
- 충전기 리드 선의 손상 여부를 정기적으로 점검하십시오. 리드 선이 손상되거나 결함이 발견되면 충전기를 교체하십시오.
- 본 사용 설명서에 명시된 내용 이외에는 어떤 부품도 제거하거나 교체하지 마십시오.

충전기

본 충전기는 특정 전압에서 작동하도록 설계되었습니다. 전원 전압이 명판에 기재된 전압과 일치하는지 항상 확인하십시오.

경고! 충전기를 절대로 일반 전원 플러그로 교체하지 마십시오.

- ◆ 제품과 함께 제공된 배터리를 충전할 때는 BLACK+DECKER 충전기만 사용하십시오. 다른 배터리를 사용하면 배터리가 폭발하여 신체 부상 및 손상을 초래할 수 있습니다.
- ◆ 절대로 비충전식 배터리를 충전하려고 하지 마십시오.
- ◆ 전원 코드가 손상된 경우 사고가 발생하지 않도록 제조업체 또는 공인 BLACK+DECKER 서비스 센터에서 교체해야 합니다.
- ◆ 충전기에 물이 닿지 않도록 하십시오.
- ◆ 충전기를 해체하거나 열지 마십시오.
- ◆ 충전기 내부를 검사하지 마십시오.
- ◆ 제품/배터리는 충전 시 환기가 잘 되는 장소에 두어야 합니다.

전기 안전

충전기에 붙은 기호

 제품을 사용하기 전에 본 사용 설명서 전체 내용을 잘 읽고 숙지하십시오.

 이 청소기는 이중으로 절연되어 있으므로 접지선이 필요 없습니다. 전원이 전통기 라벨에 기재된 전압과 일치하는지 항상 확인하십시오.

 충전기는 실내용으로만 사용합니다.

제품에 부착된 라벨

다음 기호는 날짜 코드와 함께 본 제품에 나옵니다.

 제품을 사용하기 전에 본 사용 설명서 전체 내용을 잘 읽고 숙지하십시오.

 충전기 S003AQ-15와만 함께 사용할 것

기능

본 청소기에는 다음 기능들 중 일부 또는 전부가 포함되어 있습니다.

1. 연장봉 탈착 버튼
2. 커짐/꺼짐 스위치
3. 먼지통 탈착버튼
4. 먼지통
5. 플로어 헤드 연결관
6. 플로어 헤드
7. 충전기
8. 연장봉
9. 핸들

조립(그림 A, B, C)

- ◆ 그림 A와 같이 핸들(9)을 연장봉(8)에 단단히 밀어 넣습니다.

참고: 제자리에 결합된 경우 연장봉에서 핸들을 제거할 수 없으므로 이 과정은 한 번만 수행해야 합니다.

- ◆ 그림 B와 같이 제자리에서 딸각하는 소리가 날 때까지 청소기 본체의 입구로 연장봉(8)을 밀어 넣습니다. 청소기 본체에서 연장봉을 분리하려면, 연장봉 탈착 버튼(1)을 누릅니다.
- ◆ 그림 C와 같이 플로어 헤드 연결관(5)을 통해 청소기 본체 앞쪽에 있는 먼지통(4) 입구에 플로어 헤드(6)를 장착합니다.

배터리 충전(그림 D, E)

- ◆ 충전기(7)를 청소기 뒤쪽에 있는 충전 포트(7a)에 놓고 전기 콘센트의 플러그를 꽂습니다.
- ◆ 전기 콘센트의 스위치를 켭니다.

사용법

- ◆ 처음 사용하기 전에 배터리를 적어도 10시간 동안 충전해야 합니다.

전원 켜기 및 끄기(그림 F)

- ◆ 제품을 켜려면, on/off 스위치(2)를 앞쪽 위치로 누릅니다.
- ◆ 제품을 끄려면, on/off 스위치(2)를 뒤쪽 위치로 돌려 놓습니다.

경고! 이 기기를 습식 집진용으로 절대 사용하지 마십시오.

흡입력 최적화

흡입력을 최적 상태로 유지하려면 사용 중에 필터를 정기적으로 청소해야 합니다.

제품 비우기 및 청소.

먼지통 및 필터 분리(그림 G, H, I, J).

- ◆ 그림 G와 같이 먼지통 탈착 버튼(3)을 누르고 모터 장치에서 먼지통(4)을 분리합니다.
- ◆ 적합한 그릇을 아래에 대고 먼지통(4)을 잡은 상태에서, 필터(10)를 빼냅니다.
- ◆ 그림 I와 같이 적합한 빈통을 아래에 대고 먼지통(4)을 흔들어서 내용물을 비웁니다.
- ◆ 먼지통을 비운 후 본체에 장착식 먼지통을 밀어서 단단히 잠기도록 끼웁니다.

경고! 절대로 필터 없이 제품을 사용하지 마십시오. 깨끗한 필터가 장착되어 있어야 먼지 청소가 최적으로 수행됩니다.

- ◆ 먼지통과 필터는 따뜻한 비눗물로 씻을 수 있습니다.
- ◆ 다시 장착하기 전에 필터와 먼지통이 건조되었는지 확인하십시오.

필터 교체

필터는 매 6 ~ 9개월에 한 번 또는 닳거나 손상될 때마다 교체해야 합니다.

교체 필터는 BLACK+DECKER 판매점에서 구입할 수 있습니다.

보관 (그림 K)

BLACK+DECKER NVSA315J는 그림 K와 같이 핸들(11)의 구멍을 사용해서 벽고리(제공되지 않음)에 걸 수 있습니다.

유지 보수

BLACK+DECKER 유선/무선 기기/공구는 최소한의 유지 보수로 장기간에 걸쳐 작업이 가능하도록 설계되어 있습니다. 만족스러운 동작을 계속 유지하려면 적절한 공구 관리와 정기적인 청소가 필요합니다.

경고! 유선/무선 전동 공구에 유지보수를 수행하기 전에:

- ◆ 제품/공구의 전원 플러그를 뽑으십시오.
- ◆ 또는 제품/공구에 별도의 배터리 팩이 있을 경우 전원을 끄고 제품/공구에서 배터리를 분리합니다.
- ◆ 또는 내장되어 있는 경우 배터리를 완전히 멈춘 다음 전원을 끄십시오.

- ◆ 충전기를 청소하기 전에 충전기의 플러그를 뽑으십시오. 충전기는 정기적인 청소 이외에 유지 보수가 필요하지 않습니다.
- ◆ 부드러운 브러시와 마른 헝겊으로 기기/공구/충전기 기기의 환기 슬롯을 주기적으로 청소하십시오.
- ◆ 젖은 헝겊으로 모터 하우징을 주기적으로 청소하십시오. 연마재 및 유성 클리너를 사용하지 마십시오.

환경 보호



분리 수거. 이 기호가 표시된 제품과 배터리를 일반 가정용 쓰레기와 함께 처리하면 안 됩니다.

Black & Decker 제품을 교체해야 하거나 더 이상 쓸모가 없어졌다고 판단되면 본 제품을 가정용 쓰레기로 처리하지 마십시오. 이 제품은 분리 수거하십시오.



사용하던 제품과 포장물 분리를 수거하면 자원을 재활용 및 재사용할 수 있습니다. 재활용 자원을 이용하면 환경 오염이 방지되고 고품질 자원에 대한 수요를 줄일 수 있습니다.

지역에 따라 가정용 가전제품을 분리 수거하는 규정이 마련되어 있거나 새로운 제품을 구입할 때 판매점에서 폐기 방법을 알려줄 수 있습니다.

Black & Decker는 사용이 끝난 Black & Decker 제품을 수집하여 재활용하기 위한 시설을 운영하고 있습니다. 이 서비스를 활용하려면 당사가 폐제품 수거를 위임한 공인 수리 대리점에 제품을 반환해 주십시오.

서비스 정보

Black & Decker 제품은 가까운 동부대우전자서비스센터(1577-0933)에서 받으실 수 있습니다. 모든 Black & Decker 서비스 센터에는 교육을 이수한 전문 인원이 배치되어 있어 고객에게 효과적이고 믿을 수 있는 제품 서비스를 제공하고 있습니다.

기술 지원, 수리 또는 순정 교체 부품이 필요한 모든 경우에 가까운 Black & Decker로 연락하십시오.

참고

- ◆ Black & Decker 는 제품을 지속적으로 개선시키기 때문에 사전 통지 없이 제품 사양이 변경될 수 있습니다.
- ◆ 기본 장비 및 액세서리 구성은 국가에 따라 다를 수 있습니다.
- ◆ 제품 사양은 국가에 따라 다를 수 있습니다.
- ◆ 국가에 따라 판매하지 않는 제품도 있을 수 있습니다. 제품 판매 여부는 해당 지역에 있는 Black & Decker 판매점으로 문의하십시오.

기술 데이터

	NSVA315J
전압 (V _{oc})	10.8
배터리	리튬 이온
무게(Kg)	1.3
충전기	S003AQ_15
입력 전압(V _{in})	100 - 240
출력 전압(V)	15
전류(mA)	150
예상 충전 시간(h)	10

Tujuan penggunaan

Pengisap debu BLACK + DECKER NSVA315J Dustbuster® Anda yang dilengkapi dengan kepala lantai dan pegangan dirancang sebagai pengisap debu ringan untuk kondisi kering. Peralatan ini hanya ditujukan untuk penggunaan di rumah.



Bacalah seluruh isi panduan ini dengan saksama sebelum mengoperasikan peralatan.

Petunjuk keselamatan



Peringatan! Baca semua peringatan dan petunjuk keselamatan.

Kegagalan mengikuti peringatan dan petunjuk yang tercantum di bawah ini dapat mengakibatkan sengatan listrik, kebakaran, dan/ atau cedera serius.

- ◆ Tujuan penggunaan dijelaskan dalam panduan ini. Penggunaan aksesori atau peralatan tambahan, atau pengoperasian peralatan selain yang disarankan dalam panduan ini dapat menimbulkan risiko cedera diri.
- ◆ Simpan buku petunjuk ini sebagai referensi di masa mendatang.

Menggunakan peralatan Anda

- ◆ Jangan gunakan peralatan untuk membersihkan cairan atau bahan yang dapat terbakar.
- ◆ Jangan masukkan peralatan ke dalam air.
- ◆ Jangan tarik kepala pengisi daya untuk melepas sambungan pengisi daya dari soket. Jauhkan kepala pengisi daya dari panas, minyak, dan benda tajam.

- ◆ Peralatan ini dapat digunakan oleh anak-anak yang berusia 8 tahun ke atas dan orang-orang yang menderita kekurangan kemampuan fisik, sensorik, atau mental, atau kurang pengalaman dan pengetahuan apabila mereka diberikan pengawasan atau petunjuk dalam penggunaan peralatan ini dengan cara yang aman dan memahami adanya bahaya terkait. Anak-anak dilarang bermain-main dengan peralatan ini. Pembersihan dan perawatan pengguna tidak boleh dilakukan oleh anak-anak tanpa pengawasan.

Pemeriksaan dan perbaikan

Sebelum digunakan, periksa apakah ada komponen peralatan yang rusak atau cacat. Periksa apakah ada bagian yang patah, kerusakan tombol, dan kondisi lain yang dapat mempengaruhi pengoperasiannya.

- ◆ Jangan gunakan peralatan ini jika ada komponen yang rusak atau cacat.
- ◆ Kirimkan ke agen perbaikan resmi untuk memperbaiki atau mengganti bagian yang rusak maupun cacat.
- ◆ Periksa secara rutin kepala pengisi daya untuk mengetahui adanya kerusakan. Ganti pengisi daya jika kepala rusak atau cacat.
- ◆ Jangan coba melepas atau mengganti bagian apa pun selain yang ditentukan dalam panduan ini.

Pengisi daya

Pengisi daya Anda dirancang untuk beroperasi pada voltase tertentu. Selalu periksa apakah voltase listrik sudah sesuai dengan voltase yang tercantum pada papan nilai.

Peringatan! Jangan pernah mencoba untuk mengganti unit pengisi daya dengan steker listrik biasa.

- ◆ Hanya gunakan pengisi daya Black & Decker Anda yang telah disertakan untuk mengisi daya baterai dalam peralatan. Baterai lain dapat meledak, menyebabkan cedera diri dan kerusakan.
- ◆ Jangan pernah mengisi ulang daya baterai yang tidak dapat diisi ulang.
- ◆ Jika rusak, kabel daya harus diganti oleh produsen atau Pusat Servis BLACK+DECKER resmi guna menghindari terjadinya bahaya.
- ◆ Jangan paparkan pengisi daya pada air.
- ◆ Jangan membuka pengisi daya.
- ◆ Jangan membongkar untuk memeriksa bagian dalam pengisi daya.
- ◆ Peralatan/baterai harus diletakkan di tempat dengan sirkulasi udara yang baik saat melakukan pengisian daya.

Keselamatan kelistrikan

Simbol pada pengisi daya



Bacalah seluruh isi panduan ini dengan saksama sebelum mengoperasikan peralatan.



Alat ini berisolasi ganda; sehingga kabel arde (ground) tidak diperlukan. Selalu periksa apakah catu daya sesuai dengan nilai tegangan yang tercantum pada papan nilai.5)



Pengisi daya ini hanya ditujukan untuk penggunaan di dalam ruangan.

Label pada peralatan

Simbol berikut beserta kode tanggal ditampilkan pada peralatan ini.



Bacalah seluruh isi panduan ini dengan saksama sebelum mengoperasikan peralatan



Hanya gunakan pengisi daya S003AQ 15

Fitur

Alat ini memiliki beberapa atau semua fitur berikut ini.

1. Tombol pelepas gagang ekstensi
2. Sakelar on/off
3. Tombol pelepas penampung debu
4. Penampung debu
5. Konektor kepala lantai
6. Kepala lantai
7. Pengisi daya
8. Gagang ekstensi
9. Gagang

Perakitan (Gbr. A, B, C)

- ◆ Dorong gagang (9) dengan kuat menjadi gagang ekstensi (8) seperti ditunjukkan pada gambar A.

Catatan: Proses ini hanya perlu dilakukan sekali, karena Anda akan kesulitan untuk melepas gagang dari gagang ekstensi saat terkunci di tempatnya.

- ◆ Dorong gagang ekstensi (8) ke bukaan Dustbuster® sampai terkunci pada tempatnya seperti ditunjukkan pada gambar B. Untuk melepas gagang ekstensi dari Dustbuster® tekan tombol pelepas gagang ekstensi (1).
- ◆ Sesuaikan kepala lantai (6) dengan bukaan pada penampung debu (4) di bagian depan Dustbuster® unit melalui konektor kepala lantai (5) seperti ditunjukkan pada gambar C.

Mengisi ulang baterai (Gbr. D,E)

- ◆ Letakkan pengisi daya (7) ke port pengisian daya (7a) di bagian belakang unit dan colokkan ke stopkontak.
- ◆ Nyalakan stopkontak.

Penggunaan

- ◆ Sebelum penggunaan pertama, daya baterai harus diisi minimal selama 10 jam.

Menyalakan dan mematikan (Gbr. F)

- ◆ Untuk menyalakan peralatan, tekan tombol on/off (2) ke posisi depan.
- ◆ Untuk mematikan peralatan, kembalikan tombol on/off (2) ke posisi semula.

Peringatan! Jangan pernah membersihkan kotoran basah dengan peralatan ini.

Mengoptimalkan daya isap

Agar daya isap peralatan ini terus dapat dioptimalkan, penyaring harus dibersihkan secara berkala setelah digunakan.

Mengosongkan dan membersihkan produk.

Melepas penampung dan penyaring debu

(Gbr. G, H, I, J).

- ◆ Tekan tombol pelepas penampung debu (3) dan lepas penampung debu (4) dari unit mesin seperti ditunjukkan pada Gambar G.
- ◆ Saat memegang penampung debu (4) di atas stopkontak yang sesuai, tarik keluar penyaringnya (10).
- ◆ Goyangkan penampung debu (4) di atas stopkontak yang sesuai untuk mengosongkan konten seperti yang ditunjukkan pada gambar I.
- ◆ Untuk mengganti penampung debu, dorong penampung debu kembali ke unit mesin hingga terpasang kokoh di tempatnya.

Peringatan! Jangan pernah gunakan peralatan tanpa penyaring. Pengumpulan debu yang optimal hanya dapat dicapai jika menggunakan penyaring yang bersih.

- ◆ Wadah debu dan penyaring dapat dicuci dengan air sabun yang hangat.
- ◆ Pastikan penyaring dan wadah debu dalam keadaan kering sebelum dipasang ulang.

Mengganti filter

Penyaring harus diganti setiap 6 hingga 9 bulan dan ketika dalam kondisi aus atau rusak.

Penyaring pengganti tersedia di dealer BLACK+DECKER Anda.

Penyimpanan (Gbr. K)

BLACK+DECKER NVSA315J Anda dapat digantung pada perlengkapan dinding (tidak disertakan) dengan menggunakan lubang pada gagang (11) seperti yang ditunjukkan pada gambar K.

Perawatan

Alat/peralatan listrik berkabel/nirkabel BLACK+DECKER telah dirancang untuk penggunaan jangka panjang dengan perawatan minimal. Pengoperasian yang memuaskan secara terus-menerus bergantung pada cara pemeliharaan yang layak dan pembersihan perkakas secara teratur.

Peringatan! Sebelum melakukan pemeliharaan apa pun pada alat listrik berkabel/nirkabel:

- ◆ Matikan dan cabut peralatan/alat.

- ◆ Atau, matikan dan lepaskan baterai dari peralatan/alat jika peralatan/alat memiliki baterai terpisah.
- ◆ Atau, jika baterai terintegrasi, kosongkan baterai sama sekali, kemudian matikan.
- ◆ Lepas pengisi daya sebelum membersihkannya. Pengisi daya tidak membutuhkan perawatan lain di luar pembersihan berkala.
- ◆ Bersihkan celah-celah ventilasi peralatan/alat/pengisi daya Anda secara berkala menggunakan sikat lembut atau kain kering.
- ◆ Bersihkan kerangka motor secara teratur dengan menggunakan kain bersih yang lembap. Jangan gunakan bahan pembersih abrasif atau pembersih berbahan dasar larutan apa pun.

Melindungi lingkungan



Pengumpulan terpisah. Produk dan baterai yang ditandai dengan simbol ini tidak boleh dibuang bersama dengan sampah rumah tangga biasa.

Jika produk Black & Decker Anda perlu diganti, atau tidak lagi digunakan, jangan buang bersama sampah rumah tangga. Pisahkan pembuangan produk ini.



Pengumpulan produk dan kemasan bekas secara terpisah memungkinkan bahan untuk didaur ulang dan digunakan lagi. Penggunaan kembali bahan yang didaur ulang membantu mencegah pencemaran lingkungan dan mengurangi kebutuhan bahan baku.

Undang-undang setempat mungkin memfasilitasi pengumpulan produk-produk listrik terpisah dari sampah rumah tangga, di tempat pembuangan sampah kota atau oleh peritel pada saat Anda membeli produk baru.

Black & Decker menyediakan fasilitas untuk pengumpulan dan daur ulang produk Black & Decker yang telah mencapai akhir masa pakainya. Untuk memanfaatkan layanan ini, harap kembalikan produk Anda kepada agen reparasi resmi yang akan mengumpulkannya atas nama kami.

Informasi Servis

Black & Decker menawarkan jaringan lengkap milik perusahaan dan lokasi servis resmi di seluruh Asia. Semua Pusat Servis Black & Decker memiliki staf terlatih agar dapat memberikan layanan produk yang efisien dan andal kepada konsumen.

Bila Anda membutuhkan saran teknis, perbaikan, atau suku cadang pengganti asli pabrik, hubungi lokasi Black & Decker terdekat.

Perhatikan

- ◆ Black & Decker memiliki kebijakan untuk terus meningkatkan produk dan karenanya, kami berhak mengubah spesifikasi produk tanpa pemberitahuan sebelumnya.
- ◆ Perlengkapan dan aksesori standar mungkin akan berbeda di setiap negara. .
- ◆ Spesifikasi produk mungkin akan berbeda menurut negara.
- ◆ Pilihan produk lengkap mungkin tidak tersedia di semua negara. Untuk mengetahui ketersediaan rangkaian, hubungi dealer Black & Decker setempat.

Data teknis

	NSVA315J
Voltase (V_{dc})	10,8
Baterai	Li-Ion
Berat (Kg)	1,3
Pengisi daya	S003AQ_15
Voltase Input (V_{ac})	100 - 240
Voltase Output (V)	15
Arus (mA)	150
Kisaran waktu isi daya (j)	10

Di Impor Oleh: PT. Stanley Black & Decker
 Alamat: Menara Standard Chartered Level 31
 Jl. Prof. Dr. Satrio No. 164 RT/RW 003/004 Kel. Karet,
 Kec. Setiabudi Jakarta Selatan, 12930 – Indonesia

วัตถุประสงค์การใช้งาน

เครื่องดูดฝุ่น Dustbuster® รุ่น NSVA315J ของ BLACK + DECKER พร้อมหัวดูดพื้นและด้ามจับได้รับการออกแบบมาสำหรับการทำความสะอาดด้วยการดูดฝุ่นเบา เครื่องมือนี้มีวัตถุประสงค์เพื่อการใช้งานภายในบ้านเท่านั้น



อ่านคู่มือเล่มนี้ทั้งหมดอย่างละเอียดก่อนใช้งานเครื่องมือนี้

ข้อปฏิบัติเพื่อความปลอดภัย



คำเตือน! อ่านคำเตือนด้านความปลอดภัยและคำแนะนำทั้งหมด การไม่ปฏิบัติตามคำเตือนและคำแนะนำตามที่ระบุไว้ด้านล่างนี้อาจทำให้ถูกไฟฟ้าช็อต เกิดเพลิงไหม้และ/หรือได้รับบาดเจ็บสาหัสได้

- วัตถุประสงค์ในการใช้งานได้อธิบายไว้ในคู่มือนี้แล้ว การใช้อุปกรณ์เสริมหรืออุปกรณ์ยึดติด หรือการใช้งานใด ๆ กับเครื่องมืออื่นนอกเหนือจากที่ได้แนะนำในคู่มือการใช้งานนี้ อาจเสี่ยงต่อการได้รับบาดเจ็บ
- โปรดเก็บคู่มือนี้ไว้ใช้อ้างอิงในครั้งต่อไป

การใช้เครื่องมือของคุณ

- ห้ามใช้เครื่องมือนี้ดูดของเหลวหรือวัสดุใด ๆ ที่อาจก่อให้เกิดไฟไหม้
- อย่าจุ่มเครื่องลงในน้ำ
- ห้ามดึงสายชาร์จเพื่อถอดเครื่องชาร์จออกจากเต้ารับ เก็บสายชาร์จให้พ้นจากความร้อน น้ำมัน และของมีคม
- เด็กที่มีอายุตั้งแต่ 8 ปีขึ้นไป และบุคคลที่มีความบกพร่องทางร่างกาย ทางกรรับความรู้สึก หรือทางจิตประสาท หรือขาดประสบการณ์และความรู้สามารถใช้เครื่องมือนี้ได้ หากมีการควบคุมดูแล

หรือให้คำแนะนำการใช้เครื่องมืออย่างปลอดภัยและเข้าใจถึงอันตรายที่อาจเกิดขึ้น ห้ามเด็กเล่นเครื่องมือ ไม่ควรให้เด็กทำความสะอาดและบำรุงรักษาเครื่องโดยไม่มีการควบคุมดูแล

การตรวจสอบและการซ่อมแซม

ก่อนการใช้งาน ให้ตรวจสอบเครื่องมือว่ามีชิ้นส่วนที่บกร่องหรือชำรุดเสียหายหรือไม่ ตรวจสอบว่ามีการแตกหักของชิ้นส่วน ความเสียหายของตัวสวิทช์ และสภาพอื่นใดที่อาจส่งผลต่อการใช้งานหรือไม่

- ห้ามใช้เครื่องหากมีชิ้นส่วนใด ๆ ชำรุดเสียหายหรือบกร่อง
- ให้ศูนย์ซ่อมที่ได้รับอนุญาตเป็นผู้ซ่อมแซมหรือเปลี่ยนชิ้นส่วนที่ชำรุดหรือบกร่อง
- ตรวจสอบความเสียหายของสายชาร์จอยู่เสมอ เปลี่ยนเครื่องชาร์จหากสายเกิดชำรุดเสียหายหรือบกร่อง
- อย่าพยายามถอดหรือเปลี่ยนชิ้นส่วนใด ๆ นอกเหนือจากที่ระบุในคู่มือนี้

เครื่องชาร์จ

เครื่องชาร์จของคุณได้รับการออกแบบมาสำหรับแรงดันไฟฟ้าที่กำหนดไว้โดยเฉพาะ ต้องตรวจสอบกำลังไฟเพื่อให้ตรงกับแรงดันไฟฟ้าบนแผ่นแสดงพิกัดเสมอ **คำเตือน!** ห้ามเปลี่ยนสายปลั๊กไฟของแท่นชาร์จเป็นสายปลั๊กไฟธรรมดาโดยเด็ดขาด

- ใช้เครื่องชาร์จ BLACK+DECKER เพื่อชาร์จแบตเตอรี่ภายในเครื่องที่ให้มาพร้อมกันเท่านั้น การชาร์จแบตเตอรี่ชนิดอื่น ๆ อาจทำให้แบตเตอรี่ระเบิดและเกิดการบาดเจ็บและความเสียหายได้

- ◆ ห้ามชาร์จแบตเตอรี่ชนิดชาร์จซ้ำไม่ได้
- ◆ ถ้าสายไฟของตัวเครื่องชำรุดเสียหาย ต้องได้รับการเปลี่ยนโดยผู้ผลิตหรือศูนย์บริการของ BLACK+DECKER ที่ได้รับอนุญาตเพื่อหลีกเลี่ยงอันตรายที่อาจเกิดขึ้นได้
- ◆ อย่าให้เครื่องชาร์จสัมผัสน้ำ
- ◆ ห้ามแกะเปิดเครื่องชาร์จ
- ◆ ห้ามใช้สิ่งใดหย่อนเข้าไปในตัวเครื่องชาร์จ
- ◆ ต้องวางเครื่องมือ/แบตเตอรี่ไว้ในบริเวณที่มีการระบายอากาศเป็นอย่างดีในขณะที่ชาร์จ

7. เครื่องชาร์จ
8. ด้ามจับแบบยาว
9. ด้ามจับ

การประกอบ (รูป A, B, C)

- ◆ ด้ามจับ (9) ยึดเข้าไปให้แน่นกับด้ามจับยาว (8) ดังที่แสดงในรูป A

หมายเหตุ: ขั้นตอนนี้จะทำได้เพียงครั้งเดียวเท่านั้น เนื่องจากคุณจะไม่สามารถถอดด้ามออกจากที่จับได้หากล็อกเข้าที่แล้ว

- ◆ ด้ามจับยาว (8) เข้ายึดติดกับช่องเปิดบน Dustbuster® จนกว่าจะล็อกเข้าที่ในตำแหน่งดังที่แสดงในรูป B หากต้องการถอดด้ามจับยาวออกจาก Dustbuster® ให้กดปุ่มปลดล็อกด้ามจับ (1)
- ◆ ติดตั้งหัวดูดพื้น (6) ตรงช่องเปิดบนที่เก็บฝุ่น (4) ที่ด้านหน้าของเครื่อง Dustbuster® ผ่าน ขั้วต่อหัวดูดพื้น (5) ดังที่แสดงในรูป C

การชาร์จแบตเตอรี่ (รูป D, E)

- ◆ เสียบเครื่องชาร์จ (7) เข้าไปในพอร์ตสำหรับการชาร์จ (7a) ที่ด้านหลังตัวเครื่องแล้วเสียบปลั๊กเครื่องชาร์จเข้ากับเต้าเสียบ
- ◆ เปิดสวิตช์เต้าเสียบ

การใช้งาน

- ◆ ก่อนใช้งานครั้งแรกต้องชาร์จแบตเตอรี่อย่างน้อย 10 ชั่วโมง

การเปิดและปิดสวิตช์ (รูป F)

- ◆ เมื่อต้องการเปิดเครื่อง ให้กดสวิตช์เปิด/ปิด (2) ไปยังอีกตำแหน่ง
- ◆ เมื่อต้องการปิดเครื่อง ให้กดสวิตช์เปิด/ปิด (2) กลับไปยังตำแหน่งเดิม

คำเตือน! ห้ามนำเครื่องมือเหล่านี้ไปใช้กับงานที่ต้องเปียกน้ำ

การใช้แรงดูดอย่างมีประสิทธิภาพสูงสุด

เพื่อรักษาประสิทธิภาพของแรงดูด ต้องทำความสะอาดตัวกรองเป็นประจำระหว่างใช้งาน

แหล่งที่อยู่ข้างในและทำความสะอาดผลิตภัณฑ์

การถอดหัวเก็บฝุ่นและตัวกรอง (รูป G, H, I, J)

- ◆ กดปุ่มปลดล็อกที่เก็บฝุ่น (3) และถอดที่เก็บฝุ่น (4) ออกจากตัวเครื่องดังที่แสดงในรูป G
- ◆ ระหว่างที่ถือที่เก็บฝุ่น (4) ไว้เหนือภาชนะรองรับที่เหมาะสมแล้ว ดึงตัวกรองออกมา (10)
- ◆ เขย่าที่เก็บฝุ่น (4) เหนือภาชนะรองรับที่เหมาะสมเพื่อเอาเศษฝุ่นออกดังที่แสดงในรูป I
- ◆ หลังจากนั้น ให้ใส่หัวเก็บฝุ่นกลับไปที่ตัวเครื่องจนล็อกเข้าตำแหน่งพอดี

ความปลอดภัยทางไฟฟ้า

สัญลักษณ์ต่าง ๆ บนเครื่องชาร์จ

 อ่านคู่มือเล่มนี้ทั้งหมดอย่างละเอียดก่อนใช้งานเครื่องมือนี้

 เครื่องมือนี้มีฉนวนสองชั้น ดังนั้นจึงไม่จำเป็นต้องต่อสายดิน ต้องตรวจสอบกำลังไฟเพื่อให้ตรงกับแรงดันไฟฟ้าบนแผ่นแสดงพิกัดเสมอ

 เครื่องชาร์จนี้มีไว้สำหรับใช้ภายในอาคารเท่านั้น

ป้ายสัญลักษณ์บนเครื่องมือ

สัญลักษณ์ต่อไปนี้จะปรากฏบนเครื่องมือพร้อมทั้งรหัสรุ่นที่

 อ่านคู่มือเล่มนี้ทั้งหมดอย่างละเอียดก่อนใช้งานเครื่องมือนี้

 ใช้เฉพาะกับเครื่องชาร์จ S003AQ-15 เท่านั้น

ส่วนประกอบสำคัญ

เครื่องมือนี้มีส่วนประกอบสำคัญบางอย่างหรือทั้งหมดดังต่อไปนี้

1. ปุ่มปลดล็อกตามต่อฝุ่น
2. สวิตช์เปิด/ปิด
3. ปุ่มปลดล็อกที่เก็บฝุ่น
4. ที่เก็บฝุ่น
5. ขั้วต่อหัวดูดพื้น
6. หัวดูดพื้น

คำเตือน! ห้ามใช้เครื่องมือไม่มีตัวกรองเด็ดขาด การเก็บฝุ่นได้อย่างมีประสิทธิภาพสูงสุดทำได้ด้วยตัวกรองที่สะอาด

- ♦ สามารถล้างหัวเก็บฝุ่นและตัวกรองได้ในน้ำสบู่อุ่น
- ♦ ตรวจสอบให้แน่ใจว่าตัวกรองและหัวเก็บฝุ่นแห้งดีแล้วก่อนใส่กลับเข้าไปใหม่

การเปลี่ยนตัวกรอง

จะต้องเปลี่ยนตัวกรองทุก 6 ถึง 9 เดือน และทุกครั้งที่ใช้งานจนเก่าหรือขาดเสียหาย

ตัวกรองสำหรับเปลี่ยนสามารถหาซื้อได้จากตัวแทนจำหน่าย BLACK+DECKER

การเก็บรักษา (รูป K)

เครื่อง BLACK+DECKER รุ่น NVSA315J สามารถ เก็บแขวนบนผนังที่ติดตั้งไว้ (ไม่ได้ให้มาพร้อมเครื่อง) ด้วยรูนด้ามจับ (11) ดังที่แสดงในรูป K

การบำรุงรักษา

เครื่องมือแบบมีสาย/ไร้สายของ BLACK+DECKER ได้รับการออกแบบมาเพื่อให้สามารถใช้งานได้ยาวนานต่อเนื่องโดยมีการบำรุงรักษาที่น้อยที่สุด การทำงานที่สร้างความสะดวกสบายอย่างต่อเนื่องจะขึ้นอยู่กับการดูแลรักษาเครื่องมือที่เหมาะสมและการทำความสะอาดอย่างสม่ำเสมอ

คำเตือน! ก่อนทำการบำรุงรักษาเครื่องมือไฟฟ้าแบบมีสาย/ไร้สาย จะต้อง:

- ♦ ปิดสวิตช์และถอดปลั๊กอุปกรณ์/เครื่องมือ
- ♦ หรือปิดสวิตช์และถอดแบตเตอรี่ออกจากอุปกรณ์/เครื่องมือถ้าอุปกรณ์/เครื่องมือมีชุดแบตเตอรี่แยกต่างหาก
- ♦ หรือใช้แบตเตอรี่ทั้งหมดถ้าแบตเตอรี่อยู่รวมกันในเครื่อง จากนั้นให้ปิดสวิตช์
- ♦ ถอดปลั๊กเครื่องชาร์จออกก่อนจะทำความสะอาด เครื่องชาร์จไม่ต้องการดูแลเป็นพิเศษอื่นใดนอกเหนือจากการทำความสะอาดเป็นประจำ
- ♦ ทำความสะอาดของระบายอากาศในอุปกรณ์/เครื่องมือ/เครื่องชาร์จของคุณเป็นประจำโดยใช้แปรงขนอ่อนหรือผ้าแห้ง
- ♦ ทำความสะอาดตัวมอเตอร์เป็นประจำโดยใช้ผ้าชุบน้ำหมาด ๆ ห้ามใช้น้ำยาทำความสะอาดที่มีฤทธิ์กัดกร่อนหรือมีส่วนผสมของตัวทำละลาย

การปกป้องสิ่งแวดล้อม



การเก็บรวบรวมแบบคัดแยก ห้ามทิ้งผลิตภัณฑ์และแบตเตอรี่ที่มีสัญลักษณ์นี้รวมกับขยะในครัวเรือนปกติ

หากเมื่อใดก็ตามที่จำเป็นต้องเปลี่ยนผลิตภัณฑ์ Black & Decker หรือถ้าเครื่องมือนี้ไม่เป็นประโยชน์อีกต่อไป อยาทั้งผลิตภัณฑ์นี้รวมกับขยะในครัวเรือน จัดการกับผลิตภัณฑ์นี้ เพื่อให้พร้อมสำหรับการเก็บรวบรวมแบบคัดแยก



การเก็บรวบรวมแบบคัดแยกสำหรับบรรจุภัณฑ์และผลิตภัณฑ์ที่ใช้แล้วทำให้สามารถรีไซเคิลวัสดุและนำมาใช้งานได้อีกครั้ง การนำวัสดุรีไซเคิลมาใช้อีกครั้งจะช่วยป้องกันมลพิษต่อสิ่งแวดล้อมและลดความต้องการวัตถุดิบ

ตามกฎระเบียบท้องถิ่นอาจมีการจัดเตรียมสถานที่สำหรับการเก็บรวบรวมแบบคัดแยกอุปกรณ์ไฟฟ้าที่ใช้ภายในครัวเรือนไว้ ณ แหล่งรับขยะของเทศบาล หรืออาจมีการรับอุปกรณ์ใช้แล้วที่ร้านค้าปลีกในกรณีที่คุณซื้อผลิตภัณฑ์ชิ้นใหม่

ข้อมูลการบริการ

Black & Decker ให้บริการเครือข่ายศูนย์บริการของบริษัทเองและศูนย์ฯ ที่ได้รับการรับรองเต็มรูปแบบทั่วทั้งทวีปเอเชีย ศูนย์บริการ Black & Decker ทุกแห่งมีพนักงานที่ผ่านการฝึกอบรมเพื่อให้บริการผลิตภัณฑ์ได้อย่างมีประสิทธิภาพและเชื่อถือได้

ไม่ว่าคุณจะต้องการคำแนะนำด้านเทคนิค การซ่อมแซม หรืออะไหล่แท้จากโรงงาน โปรดติดต่อศูนย์ Black & Decker ใกล้บ้าน

หมายเหตุ

- ♦ เนื่องจาก Black & Decker มีนโยบายพัฒนาปรับปรุงผลิตภัณฑ์อย่างต่อเนื่อง ด้วยเหตุนี้เราจึงขอสงวนสิทธิ์ในการเปลี่ยนแปลงข้อมูลจำเพาะของผลิตภัณฑ์โดยไม่ต้องแจ้งให้ทราบล่วงหน้า
- ♦ อุปกรณ์มาตรฐานและอุปกรณ์เสริมอาจแตกต่างกันในแต่ละประเทศ
- ♦ ข้อมูลจำเพาะของผลิตภัณฑ์อาจแตกต่างกันในแต่ละประเทศ
- ♦ ตัวเลือกผลิตภัณฑ์อาจมีจำหน่ายไม่ครบทุกรายการในบางประเทศ โปรดสอบถามรุ่นผลิตภัณฑ์ที่มีจำหน่ายจากตัวแทนจำหน่ายของ Black & Decker ในประเทศของคุณ

ข้อมูลทางเทคนิค

	NSVA315J
แรงดันไฟฟ้า (V _{ac})	10.8
แบตเตอรี่	Li-Ion
น้ำหนัก (กก.)	1.3
เครื่องชาร์จ	S003AQ_15
แรงดันไฟเข้า (V _{ac})	100 - 240
แรงดันไฟออก (V)	15
กระแสไฟฟ้า (มิลลิแอมป์)	150
ระยะเวลาชาร์จโดยประมาณ (ชม.)	10

