

No.Reg. IMKG.2626.11.2020

www.blackanddecker.com

Auto Car Vacuum Cleaner

12V 蜗牛车载吸尘器

小蜗牛車用吸塵器

차량용 진공 청소기

Penghisap Debu Tangan Otomotif

เครื่องดูดฝุ่นมือถือในรถยนต์

MÁY HÚT BỤI Ô-TÔ

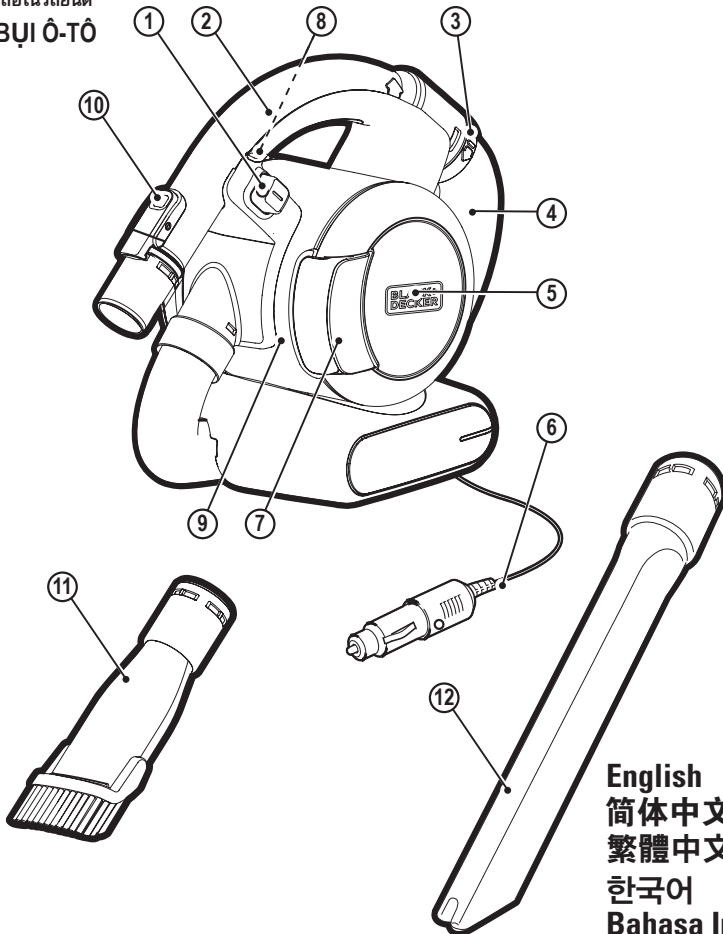

English
简体中文
繁體中文
한국어
Bahasa Indonesia
ภาษาไทย
Tiếng Việt

PD1200AV

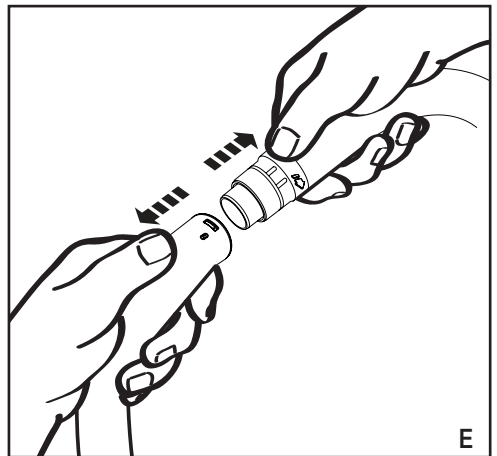
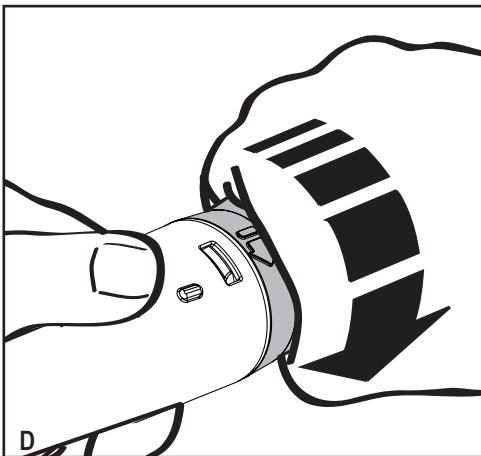
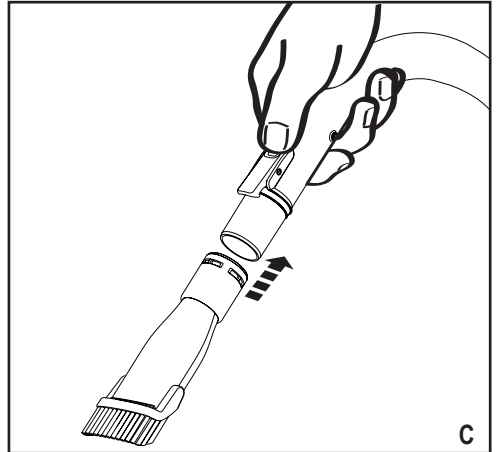
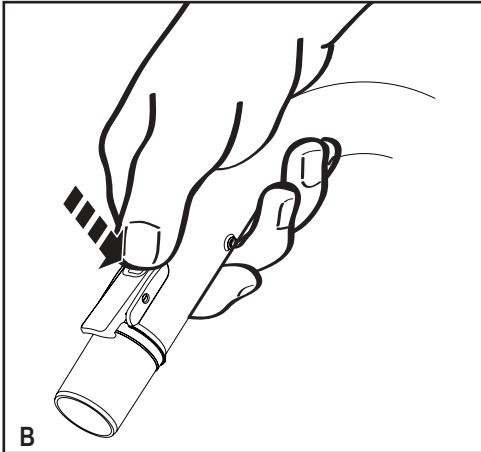
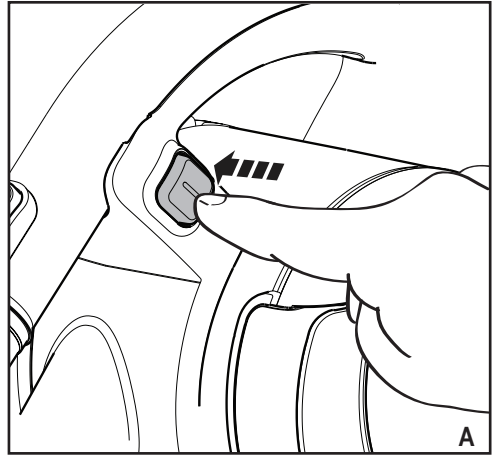

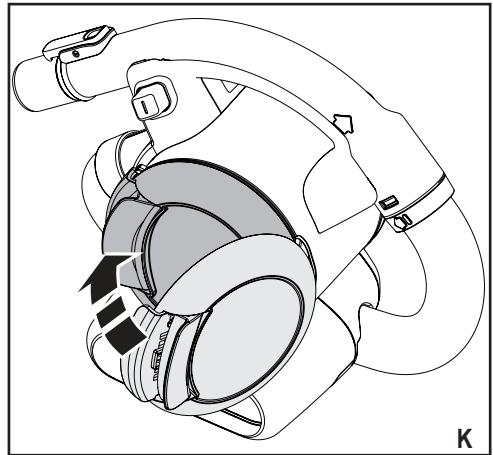
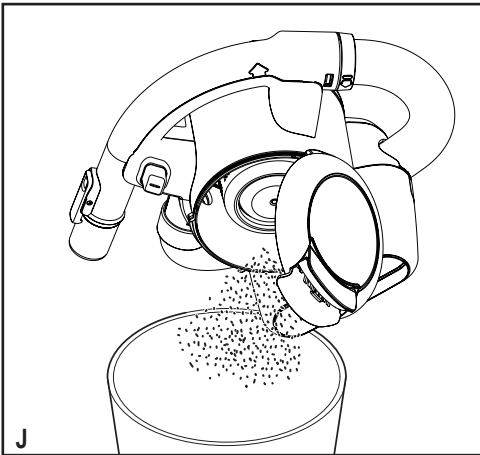
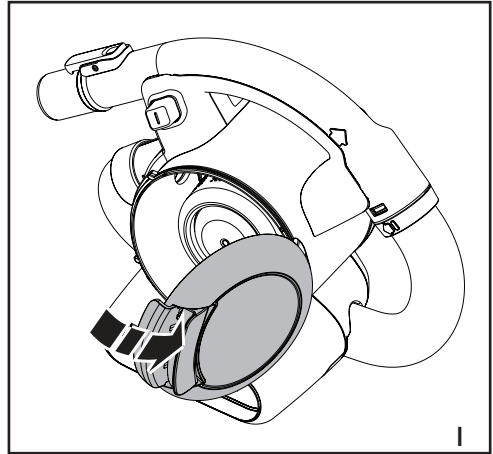
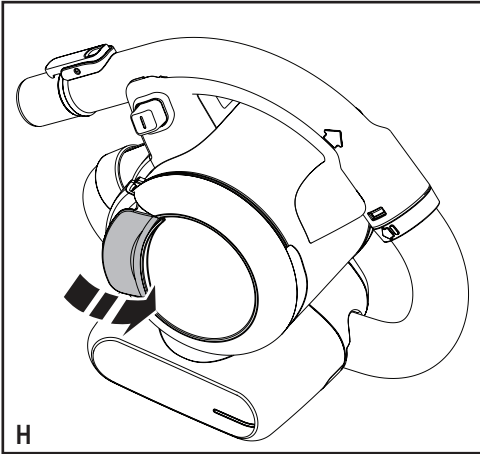
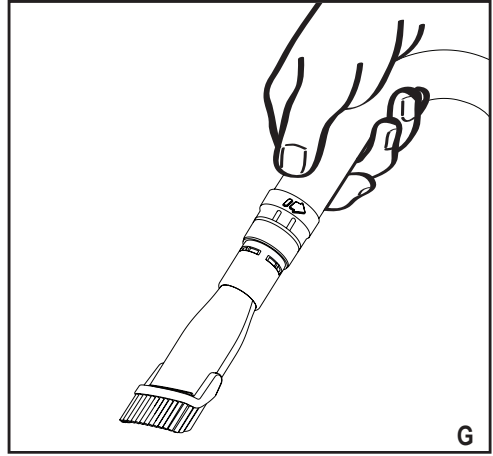
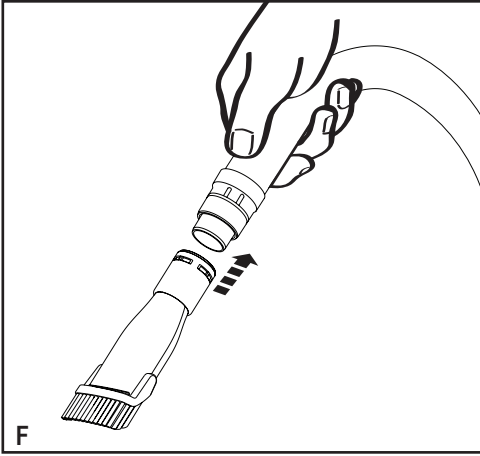

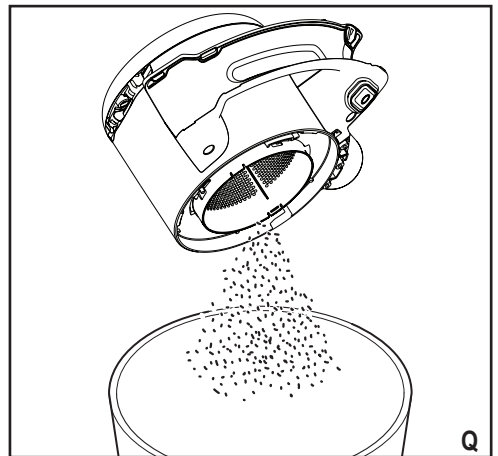
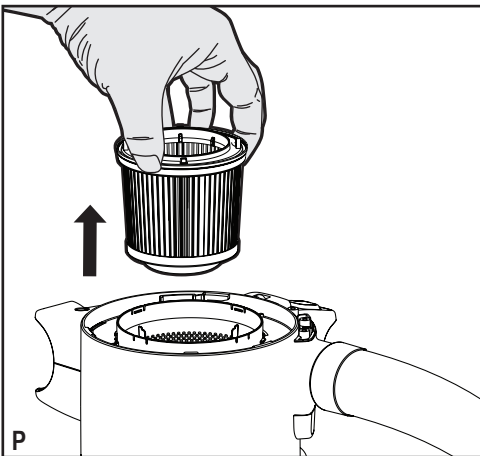
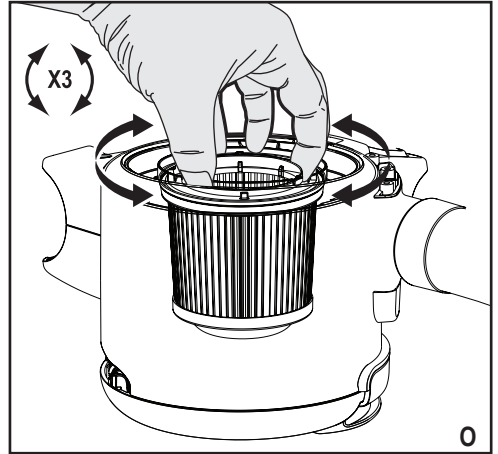
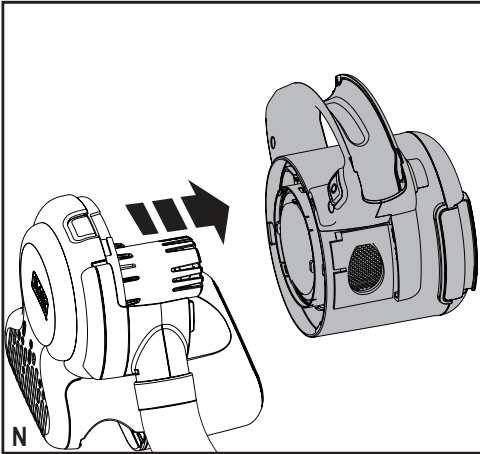
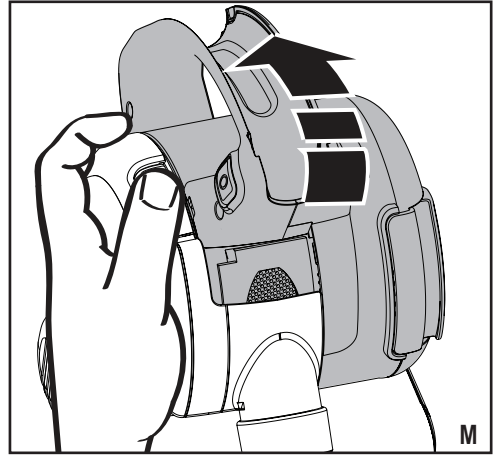
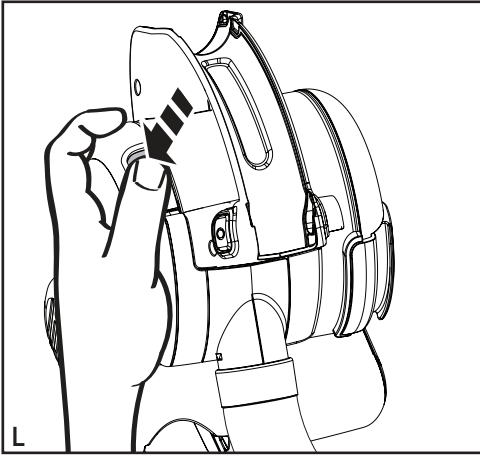

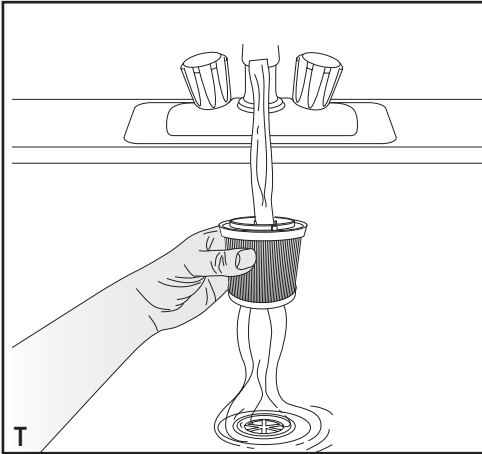
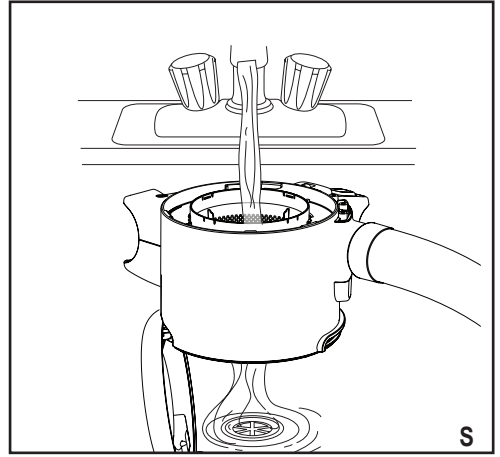
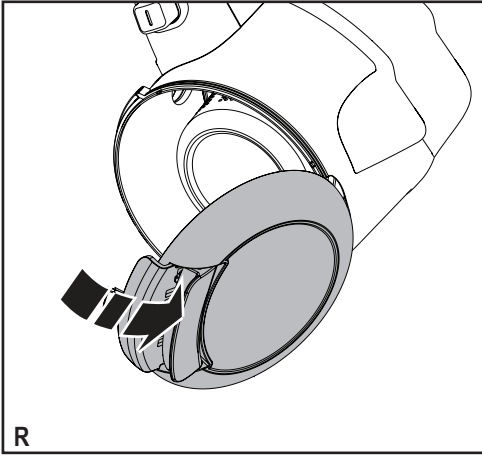

Intended use

Your BLACK+DECKER PD1200AV Dustbuster® auto car vacuum cleaner has been designed for light dry vacuum cleaning purposes. This appliance is powered from a car electrical system and connected by the cigarette lighter socket. This appliance is intended for domestic use only.

Safety instructions



Warning! Read all safety warnings and all instructions.

Failure to follow the warnings and instructions listed below may result in electric shock, fire and/or serious injury.

- ◆ Read all of this manual carefully before using the appliance.
- ◆ The intended use is described in this manual. The use of any accessory or attachment or the performance of any operation with this appliance other than those recommended in this instruction manual may present a risk of personal injury.
- ◆ Retain this manual for future reference

Using Your Appliance

- ◆ Do not use the appliance to pick up liquids or any materials that could catch fire.
- ◆ Do not use the appliance near water.
- ◆ Do not immerse the appliance in water.
- ◆ Never pull the lead to disconnect the appliance from the socket. Keep the lead away from heat, oil and sharp edges.
- ◆ This appliance can be used by children aged from 8 years and above and persons with reduced physical, sensory or mental capabilities or lack of experience and knowledge.

If they have been given supervision or instruction concerning use of the appliance in a safe way and understand the hazards involved. Children shall not play with the appliance. Cleaning and user maintenance shall not be made by children without supervision.

- ◆ The appliance is only to be used with the power supply unit provided with the appliance.
- ◆ The appliance must only be supplied at safety extra low voltage corresponding to the marking on the appliance.

Inspection and repairs

- ◆ Before use, check the appliance for damaged or defective parts. Check for breakage of parts, damage to switches and any other conditions that may affect its operation.
- ◆ Do not use the appliance if any part is damaged or defective.
- ◆ Have any damaged or defective parts repaired or replaced by an authorized repair agent.
- ◆ Regularly check the lead for damage. Replace the the lead if it is damaged or defective.
- ◆ Never attempt to remove or replace any parts other than those specified in this manual.

Additional Safety Instructions

Residual Risks

Additional residual risks may arise when using the tool which may not be included in the enclosed safety warnings.

These risks can arise from misuse, prolonged use etc. Even with the application of the relevant safety regulations and the implementation of safety devices, certain residual risks can not be avoided.

These include:

- ◆ Injuries caused by touching any moving parts.
- ◆ Injuries caused by touching any hot parts.
- ◆ Injuries caused when changing any parts or accessories.
- ◆ Injuries caused by prolonged use of the appliance. When using any appliance for prolonged periods ensure you take regular breaks.

Electrical safety

The appliance is designed for use with 12V negative ground vehicle battery systems.

Warning! The cigarette lighter connector is fitted with a non-serviceable safety fuse. The fuse may operate in the event of a fault. If this occurs the fuse must be replaced together with the connector and cable by the manufacturer or an authorised Black and Decker Service Centre in order to avoid a hazard.

Warning! Do not operate the appliance with systems which have positive ground or a different voltage.

Features

This appliance includes some or all of the following features.

1. On / Off switch
2. Removable handle
3. Handle release ring
4. Hose
5. Transparent door
6. Cigarette lighter connector
7. Door latch
8. Bowl release button
9. Removable dust bowl
10. Accessory clip
11. 2-in-1 combi nozzle accessory
12. Crevice tool.

Assembly

Mounting accessories (fig. B, C, D, E, F & G)

The 2-in-1 combi nozzle (11) has a brush that can be folded forward for dusting and upholstery cleaning

- ◆ To fit an accessory press the accessory clip (10) and slide the accessory onto the handle (2) (Fig. B & C).
- ◆ To remove an accessory, press the accessory clip (10) and remove the accessory.

The handle (2) can be removed from the hose (4) allowing the accessories to be connected directly to the hose when required. To remove the handle:

- ◆ Unclip the handle (2) from the appliance.
- ◆ Rotate the locking ring (3) anti-clockwise to release the clips (Fig. D).
- ◆ Pull the hose (4) away from the handle (2) (Fig. E).
- ◆ Fit the accessory directly to the hose cuff (3) (Fig. F)

To refit the handle:

- ◆ Remove the accessory from the hose.
- ◆ Push the hose (4) into the handle (2). Rotate the locking ring (3) clockwise until it clicks into place

Use

Connecting to the vehicle's power supply

- ◆ Make sure that the appliance is switched off.
- ◆ Remove the cigarette lighter from its socket.
- ◆ Plug the connector (6) into the cigarette lighter socket.

Switching on and off (fig. A)

- ◆ To switch on, slide the on/off switch (1) to the right.
- ◆ To switch off, slide the on/off switch (1) to the left until it clicks into the off position.

The appliance can be used for periods of up to 30 minutes without noticeably affecting the power of a normally charged car battery in good condition.

Warning! Extended use will drain the battery power. Do not run the vehicle's engine while cleaning as this can shorten the life of the appliance.

Vacuuming

- ◆ When operating the appliance, make sure that the hose is not trapped, twisted or blocked.
- ◆ The handle (2) can be easily removed from the appliance allowing you to reach up to 1.5 m from the appliance.
- ◆ With the handle (2) removed, the appliance can be carried using the built-in handle.

- ◆ The handle (2) can also be removed from the hose (4) so that you can connect an accessory directly to the hosecuff (3) when required.

Cleaning and maintenance

Cleaning the dust bowl (fig. H, I, J, K,)

Your BLACK+DECKER tool has been designed to operate over a long period of time with a minimum of maintenance. Continuous satisfactory operation depends upon proper care and regular cleaning

- ◆ Release the door latch (7) and open the transparent door (5) 180° until it clicks in the open position.
- ◆ Empty the dust container by lightly shaking over a dustbin
- ◆ Close the transparent door (5) and make sure that it clicks into place.

Cleaning the filters (fig. L, M, N, O, P, Q, R, S, T)

- ◆ Press the bowl release button (8) (fig. L)
- ◆ Rotate bowl (fig. M)
- ◆ Separate dust bowl from appliance (fig. N).
- ◆ Clean the filter by rotating 3 times counterclockwise (fig. O).
- ◆ Lift the filter from the dust bowl (fig. P) and brush off any loose dust.
- ◆ Empty any remaining dust from the dust bowl (fig. Q).
- ◆ Ensure the dust bowl is open (fig. R).
- ◆ Rinse out the dustbowl with warm soapy water (fig. S).
- ◆ Wash the filters with warm soapy water (fig. T).
- ◆ Make sure the filters are dry
- ◆ Refit the filters onto the appliance twisting them clockwise until they lock into place.
- ◆ Close the dustbowl door. Make sure the release latch (8) clicks into place.

Warning! Before performing any maintenance or cleaning on the appliance, unplug the appliance.

From time to time wipe the appliance with a damp cloth. Do not use any abrasive or solvent-based cleaner. Do not immerse the appliance in water

Replacing the filters

The filters should be replaced every 6 to 9 months and whenever worn or damaged. Replacement filters are available from your BLACK+DECKER dealer (cat. no VF90):

- ◆ Remove the old filters as described above.
- ◆ Fit the new filters as described above.

Protecting the environment



Separate collection. This product must not be disposed of with normal household waste.

Should you find one day that your BLACK+DECKER product needs replacement, or if it is of no further use to you, do not dispose of it with household waste. Make this product available for separate collection.



Separate collection of used products and packaging allows materials to be recycled and used again. Re-use of recycled materials helps prevent environmental pollution and reduces the demand for raw materials.

Service Information

Black & Decker offers a full network of company-owned and authorized service locations throughout Asia. All Black & Decker Service Centers are staffed with trained personnel to provide customers with efficient and reliable power tool service. Whether you need technical advice, repair, or genuine factory replacement parts, contact the Black & Decker location nearest to you.

NOTE

- ◆ Black & Decker's policy is one of continuous improvement to our products and, as such, we reserve the right to change product specifications without prior notice.
- ◆ Standard equipment and accessories may vary by country.
- ◆ Product specifications may differ by country.
- ◆ Complete product range may not be available in all countries. Contact your local Black & Decker dealers for range availability.

Technical Data

	PD1200AV
Voltage	12V
Weight	1.49Kg
Power	12.5W
Dustbowl Capacity	560ml
Cord Length	5m

设计用途

BLACK+DECKER PD1200AV Dustbuster® 自动车用吸尘器的设计用途为干燥环境下的轻型真空吸尘。本设备由汽车电力系统供电，通过点烟器插座连接。本设备仅供家用。

安全说明



警告！请仔细阅读所有安全警告和说明。如不遵守以下任何警告和说明，可能会导致触电、火灾和/或严重伤害。

- ◆ 使用设备前，请仔细阅读本手册。
- ◆ 本手册描述了设备的设计用途。如果配件或附件的使用、本设备的操作超出本手册建议的范围，则可能出现人身伤害的危险。
- ◆ 请保存好本手册，以备将来查阅

使用设备时

- ◆ 请不要使用本吸尘器吸水或其他液体或任何可能会引起火灾的材料。
- ◆ 请不要在靠近水的地方使用本吸尘器。
- ◆ 请不要将本吸尘器浸泡在水中。
- ◆ 禁止猛力拉扯导线以使设备断开与插座的连接。请确保导线远离热源、油脂及尖锐的边缘。
- ◆ 8岁或以上的儿童，以及身体、感官或精神较差的人员，或者缺少使用经验和认识的人员也可以使用本设备。前提是在有他人监督的情况下，或在接受过安全使用该产品的指导并已了解了可能存在的危险的情况下。确保儿童没有耍玩本设备。在没有他人监督的情况下，禁止

儿童使用本设备或对其进行维护保养。

- ◆ 本设备只能使用随附的电源装置。
- ◆ 本设备只能在设备上标注的对应安全超低电压下工作。

检查与维修

- ◆ 使用前，请检查设备是否受损或存在缺陷部件。检查部件是否破裂、开关是否损坏，以及是否存在影响设备操作的其它情况。
- ◆ 如果部件损坏或存在缺陷，请勿使用设备。
- ◆ 损坏或缺陷部件必须交由授权维修代理处维修与更换。
- ◆ 定期检查导线是否损坏。如导线损坏或有缺陷，请更换导线。
- ◆ 禁止试图拆卸或更换本手册规定之外的任何部件。

附加安全说明

其他风险

使用工具时，可能出现本安全警示之外的其他风险。

这些风险可能来自使用不当、使用时间过长等。尽管遵守了相关的安全法规并采用了安全装备，某些其他风险仍然是无法避免的。

这些风险包括：

- ◆ 接触运动部件导致的人身伤害。
 - ◆ 接触发热部件导致的人身伤害。
 - ◆ 更换部件或配件时导致的人身伤害。
 - ◆ 长时间使用本设备导致的人身伤害。
- 长期使用任何设备时，均应定期休息。

电气安全

本设备设计用于 12V 负极接地车用电池系统。

警告！ 点烟器连接器上装有不可维修的安全保险丝。此保险丝用于线路发生故障时。保险丝烧断后，需将其与连接器、电线一同交由制造商或授权的 Black and Decker 服务中心更换，以避免危害。

警告！ 切勿在正极接地的系统或其他电压下使用本产品。

功能部件

本设备包含如下部分或全部部件。

1. 电源开关
2. 可拆卸手柄
3. 手柄释放环
4. 软管
5. 透明门
6. 点烟器连接器
7. 门闩
8. 集尘仓释放按钮
9. 可拆除集尘仓
10. 配件夹
11. 二合一组合吸嘴配件
12. 细缝吸嘴

组装

安装配件（图 B、C、D、E、F 和 G）

二合一组合吸嘴 (11) 可以折叠进行除尘和内饰清洁

◆ 要安装配件，请按下配件夹 (10)，将配件滑到手柄 (2) 上（图 B & C）。

◆ 要拆除配件，请按下配件夹 (10)，拆除配件。

可以根据需要从软管 (4) 上取下手柄 (2)，将配件直接连接到软管上。拆除手柄：

- ◆ 从设备上松开手柄 (2) 夹。
- ◆ 按逆时针方向旋转锁定环 (3) 以释放夹子（图 D）。
- ◆ 将软管 (2) 从手柄 (4) 上拉出（图 E）。
- ◆ 将配件直接安装到软管套 (3)（图 F）要重新安装手柄：
- ◆ 从软管上拆除配件。
- ◆ 将软管 (4) 推入手柄 (2)。按顺时针方向旋转锁定环 (3) 直到其卡入到位。

使用

连接至汽车电源

- ◆ 确保设备开关关闭。
- ◆ 从点烟器插座取下点烟器。
- ◆ 将连接器 (6) 插入点烟器插座。

打开与关闭电源（图 A）

- ◆ 要打开电源，请向右滑动开关 (1)。
- ◆ 要关闭电源，请向左滑动开关 (1) 直到其卡入到位。

本设备最长可使用 30 分钟，对状况良好的普通充电汽车电池电量没有显著影响。

警告！ 延长使用时间会耗尽电池电量。请勿在清洁时运转车辆引擎，否则可能会缩短本设备的使用寿命。

真空吸尘

- ◆ 操作本设备时，请确保软管没有堆叠、扭曲或阻塞。
- ◆ 可以从本设备上轻松拆除手柄 (2)，以便清洁距离远至 1.5 米的位置。
- ◆ 拆除 (2) 手柄后，可以使用内置手柄握持本设备。
- ◆ 还可以从软管 (4) 上拆除手柄 (2)，以便您根据需要 will 配件直接连接到软管套 (3)。

清洁和保养

清空集尘仓 (图 H、I、J 和 K)

BLACK+DECKER 工具设计精良，可以长期使用，仅需极少维护。

要持续获得令人满意的工作效果，需要对充电器进行适当的维护和定期清洁

- ◆ 释放门闩 (7) 并将透明门 (5) 打开到 180°，直到其锁定在打开位置。
- ◆ 在垃圾筒上方轻轻抖动，清空集尘容器
- ◆ 关闭透明门 (5) 并确保锁定到位。

清洁过滤器 (图 L、M、N、O、P、Q、R、S 和 T)

- ◆ 按下集尘仓释放按钮 (8) (图 L)
- ◆ 旋转集尘仓 (图 M)
- ◆ 从设备上取下集尘仓 (图 N)。
- ◆ 逆时针旋转 3 次清洁过滤器 (图 O)。
- ◆ 拿起集尘仓上的过滤器 (图 P)，刷掉散落的灰尘。
- ◆ 清空集尘仓上剩余的灰尘 (图 Q)。
- ◆ 确保集尘仓打开 (图 R)。
- ◆ 用温肥皂水清洗集尘仓 (图 S)。
- ◆ 用温肥皂水清洗过滤器 (图 T)。

- ◆ 确保过滤器干燥
- ◆ 将过滤器重新安装到设备上，顺时针旋转直到其锁定到位。
- ◆ 关闭集尘仓门。确保释放按钮 (8) 卡入到位。

警告！在对设备进行任何维护或清洁前，请拔下设备插头。

经常用湿布擦拭设备。请不要使用任何研磨性或基于溶剂的清洁剂。请不要将本吸尘器浸泡在水中

更换过滤器

每 6 到 9 个月，或当过滤器磨损或损坏时，即应更换过滤器。BLACK+DECKER 零售商均有提供过滤器备件 (目录编号 VF90)：

- ◆ 按照上述说明取下旧过滤器。
- ◆ 按照上述说明安装新过滤器。

保护环境

 分类回收。本产品不得与普通家庭垃圾一起处理。

如果您发现您的 BLACK+DECKER 产品需要进行替换，或您已经不再需要使用这些产品，请勿将它们与家庭废物一起处理。请将它们单独分类回收。



分类回收使用过的产品和包装能够让材料得以再循环和再利用。再生材料的再利用有助于防止环境污染，并降低对原材料的需求。

服务信息

Black & Decker 的公司直属和授权服务点网络覆盖整个亚洲。所有的 Black & Decker 服务中心都具有训练有素的人员，为客户提供高效和可靠的电动工具服务。不论您是需要技术建议、维修或原厂替换部件，请联系最靠近您的 Black & Decker 地点。

注

- ◆ Black & Decker 的政策是持续改进我们的产品，因此，我们保留随时更改产品规格的权利，恕不另行通知。
- ◆ 标准设备和配件可能会因为不同的国家而有所不同。
- ◆ 产品规格可能会因为不同的国家而有所不同。
- ◆ 并非所有的国家都有提供完整的产品系列。有关各产品系列的供货情况，请联系您当地的 Black & Decker 代理商。

技术参数

	PD1200AV
电压	12V
功率	75W
重量	1.49Kg
集尘筒容量	560ml
电线长度	5m

設計用途

您的 BLACK+DECKER PD1200AV Dustbuster® 自動車用吸塵器設計用於輕量的乾式吸塵用途。本工具由汽車電力系統供電，透過點煙器插座連接。本工具僅供一般家用。

安全指示



警告！請閱讀所有安全警告及使用指示。若不遵循以下所示警告及指示，可能會導致觸電、火災及/或嚴重傷害。

- ◆ 使用工具前，請仔細閱讀本手冊全部內容。
- ◆ 工具的設計用途在本手冊中進行了描述。若使用非本指示手冊建議的任何配件或附件，或運用本工具執行非本指示手冊建議的任何操作，可能會導致人身傷害。
- ◆ 請妥善保存本手冊以備將來查閱。

使用工具

- ◆ 請勿使用本工具吸取任何液體或任何易燃材料。
- ◆ 請勿在靠近水的地方使用本工具。
- ◆ 請勿將本工具浸入水中。
- ◆ 切勿拉扯引線以將工具從插座上拔下。讓引線遠離高溫、油脂和尖銳邊沿。
- ◆ 至少 8 歲的兒童，以及身體、感覺或心理機能不健全的人員或缺乏經驗及知識的人員，若已獲得針對安全使用本工具的監督或指示，並已瞭解所涉及的危險，均可以使用本工具。兒童不得玩耍本工具。兒童在不受監督的狀況下，不得執行清潔與使用者維護。

- ◆ 本工具只能使用所隨附的電源裝置。
- ◆ 本工具只能在其上所標註之對應安全的超低電壓下供電。

檢查與維修

- ◆ 使用前請檢查工具是否有損壞或有故障的零件。檢查是否存在部件破損、開關損壞以及可能影響其操作的任何其他狀況。
- ◆ 若發現任何零件已損壞或有故障，請勿使用本工具。
- ◆ 將所有受損或有故障的零件送往授權的維修中心進行維修或更換。
- ◆ 定期檢查引線是否出現損壞。如有任何損壞或出現故障，請立即更換。
- ◆ 除了本手冊中指定的零件之外，切勿嘗試卸下任何其他零件或對其進行替換。

額外安全指示

剩餘風險

使用工具時可能會出現未包括在隨附的安全警告中的其他剩餘風險。

濫用、長時間使用等也會導致這些風險。即使應用有關的安全規定並採用安全裝置，仍然還有一些無法避免的剩餘風險。此類風險包括：

- ◆ 接觸旋轉/活動零件所引起的傷害。
- ◆ 接觸熱零件所引起的傷害。
- ◆ 更換任何零件或配件所引起的傷害。
- ◆ 長時間使用工具所引起的傷害。長時間使用任何工具時，請確保定期休息。

電氣安全

本工具設計用於與 12 伏特的負極接地汽車電池系統配合使用。

警告！ 點煙器連接裝置上安裝有不可維修的安全保險絲。保險絲在發生故障的情況下工作。若保險絲熔斷，務必要求製造廠商或授權的 Black and Decker 服務中心將保險絲與連接裝置和電纜一起替換以避免發生危險。

警告！ 請勿將本工具與正極接地或採用不同電壓的系統結合使用。

功能部件

本工具包括以下部分或全部功能部件。

1. 電源開關
2. 可拆卸手柄
3. 手柄釋放環
4. 軟管
5. 透明集塵筒
6. 點煙器連接裝置
7. 集塵筒開關
8. 集塵筒釋放按鈕
9. 可拆除集塵筒
10. 配件夾
11. 二合一組合吸嘴配件
12. 細縫吸嘴

組裝

安裝配件 (圖 B、C、D、E、F 和 G)

二合一組合吸嘴 (11) 具有一個刷頭，可以向前折疊進行除塵和內飾清潔

- ◆ 要安裝配件，請按下配件夾 (10)，然後將配件滑到手柄 (2) 上 (圖 B 和 C)。
- ◆ 要取下配件，請按下配件夾 (10)，然後取下配件。
- 需要時可以從軟管 (4) 上取下手柄 (2)，以便將配件直接連接到軟管上。取下手柄：
- ◆ 解開配件夾，從工具上取下手柄 (2)。
- ◆ 逆時針旋轉鎖定環 (3) 以鬆開配件夾 (圖 D)。
- ◆ 將軟管 (2) 從手柄 (4) 上拉出 (圖 E)。
- ◆ 將配件直接安裝到軟管箍 (3) (圖 F) 裝回手柄：
- ◆ 從軟管上取下配件。
- ◆ 將軟管 (4) 推入手柄 (2)。順時針旋轉鎖定環 (3) 直到其卡入到位。

使用

連接到汽車的電源

- ◆ 確保工具電源已關閉。
- ◆ 從插座上卸下點煙器。
- ◆ 將連接裝置 (6) 插進點煙器插座。

開啟和關閉電源 (圖 A)

- ◆ 若要開啟工具電源，請將電源開關 (1) 向右滑動。
- ◆ 若要關閉工具電源，請將電源開關 (1) 向左滑動直到卡入關閉位置。

本工具最長可使用 30 分鐘，對狀況良好的正常充電汽車電池電量不會產生顯著影響。

警告！ 長時間使用會耗盡電池電量。請勿在清潔時啟動車輛引擎，否則可能會縮短本工具的使用壽命。

真空吸塵

- ◆ 操作本工具時，請確保軟管並未發生移動受限、扭作一團或阻塞不通的狀況。
- ◆ 可以從本工具上輕鬆取下手柄 (2)，以便清潔工具外達 1.5 米的位置。
- ◆ 取下 (2) 手柄後，可以透過內建手柄握持本工具。
- ◆ 還可以從軟管 (4) 上取下手柄 (2)，以便在需要時將配件直接連接到軟管箍 (3)。

清潔和維護

清潔集塵筒 (圖 H、I、J、K)

您的 BLACK+DECKER 工具採用卓越的設計，能夠長時間使用，並且只需最少的維護。

若要持續獲得滿意的操作效果，需進行正確的維護和定期的清潔。

- ◆ 鬆開集塵筒開關 (7) 並開啟透明集塵筒 (5) 180°，直到其卡在開啟位置。
- ◆ 在垃圾桶上輕輕晃動，清空集塵容器。
- ◆ 關閉透明集塵筒 (5) 並確保其卡入到位。

清潔濾芯 (圖 L、M、N、O、P、Q、R、S、T)

- ◆ 按集塵筒釋放按鈕 (8) (圖 L)
- ◆ 轉動集塵筒 (圖 M)
- ◆ 將集塵筒與工具分離 (圖 N)。
- ◆ 逆時針轉動 3 次濾芯進行清潔 (圖 O)。
- ◆ 拿起集塵筒上的濾芯 (圖 P)，刷掉散落的塵埃。
- ◆ 清空集塵筒中殘餘的塵埃 (圖 Q)。
- ◆ 確保集塵筒為開啟 (圖 R)。

- ◆ 用溫肥皂水沖洗集塵筒 (圖 S)。
- ◆ 用溫肥皂水清洗濾芯 (圖 T)。
- ◆ 確保濾芯乾燥
- ◆ 將濾芯重新安裝到工具上，順時針扭轉直到鎖定到位。
- ◆ 關閉透明集塵筒。確保集塵筒釋放按鈕 (8) 卡入到位。

警告！ 在對工具進行任何維護或清潔前，請拔下工具插頭。

時常用濕布擦拭工具。請勿使用任何研磨性或溶劑型清潔劑。請勿將工具浸入水中。

更換濾芯

濾芯應每隔 6 至 9 個月或在出現磨損或損壞時予以更換。您的 BLACK+DECKER 代理商為您提供替換用過濾器等 (產品目錄號 VF90)：

- ◆ 依照上述說明取下舊濾芯。
- ◆ 依照上述說明安裝新濾芯。

保護環境

 分類回收。本產品必須與一般家庭廢物分開處置。

若您發現您的 BLACK+DECKER 產品需要進行替換，或您已經不再需要使用這些產品，請不要將它們與家庭廢物一起處置。務必將本產品送往分類收集處。

 分類收集用過的產品和包裝允許材料循環再生利用。重新使用回收的材料有助於防止環境污染，並降低對原材料的需求。

服務資訊

Black & Decker 提供覆蓋整個亞洲的公司隸屬和授權服務地點。所有的 Black & Decker 維修中心都具有訓練有素的人員，為客戶提供高效、可靠的電動工具服務。不論您需要的是技術建議、維修服務還是原廠正品替換部件，都可以聯絡距您最近的 Black & Decker 服務地點。

經銷商: 得如豐實業有限公司

地 址: 桃園縣龜山鄉文東五街57巷51號1樓

電 話: 03-3181677

進口/委製廠商: 新加坡商百得電動工具(股)

公司台灣分公司

地址: 台北市士林區德行西路33號2樓

電話: 02-2834-1741

附註

- ◆ Black & Decker 秉持不斷改善產品的原則，因此，我們保留隨時變更產品規格而不預先通知的權利。
- ◆ 標準設備及配件可能視國家/地區而有所不同。
- ◆ 產品規格可能視國家/地區而有所不同。
- ◆ 並非在所有的國家/地區都將提供完整的產品系列。如需各產品系列的供應情況，請聯絡您當地的 Black & Decker 代理商。

技術資料

	PD1200AV
電壓	12V
重量	1.49Kg
吸力	12.5AW
集塵筒容量	560ml
電線長度	5m

용도

BLACK+DECKER PD1200AV
Dustbuster® 차량용 진공 청소기는
가벼운 마른먼지 진공 청소용으로
설계되었습니다. 본 제품은 차량 전기
시스템에서 전원을 공급받고 시거잭에
연결됩니다. 본 제품은 가정용입니다.

안전 지침

**⚠ 경고! 안전 경고와 지시사항을
모두 읽으십시오.** 아래 나열된
경고와 지시 사항을 준수하지
않으면 감전, 화재 및/또는 심각한
부상을 초래할 수 있습니다.

- ◆ 제품을 사용하기 전에 본 사용 설명서
전체 내용을 잘 읽고 숙지하십시오.
- ◆ 본 사용 설명서에 제품의 용도가
설명되어 있습니다. 본 사용
설명서에서 권장하는 방식 이외의
다른 방식으로 본 제품을 조작하거나
액세서리 또는 부착물을 사용하는 경우
신체 부상의 위험이 있을 수 있습니다.
- ◆ 향후 참고할 수 있도록 본 사용
설명서를 잘 보관해두십시오.

제품 사용

- ◆ 본 제품으로 화재를 일으킬 수 있는
액체나 물질을 빨아들이지 마십시오.
- ◆ 본 제품을 물 근처에서 사용하지
마십시오.
- ◆ 본 제품을 물에 담그지 마십시오.
- ◆ 제품을 소켓에서 분리할 때 절대로
충전기 리드 선을 잡아당기지
마십시오. 리드 선이 열, 오일 및
날카로운 가장자리에 닿지 않도록
하십시오.
- ◆ 안전 책임자의 감독 또는 제품 사용과
관련된 지시 사항이 제공되고 관련된
위험 사항을 이해한 경우에만 8세
이상의 어린이 및 신체, 지각 또는 정신
능력이 낮거나 경험 및 지식이 부족한
사람이 본 제품을 사용할 수 있습니다.

어린이가 제품을 가지고 놀게 해서는
안됩니다. 청소 및 사용자 유지 보수를
할 때 감독 없이 어린이 혼자 해서는
안됩니다.

- ◆ 제품은 제품과 함께 제공된 전원
장치와만 함께 사용해야 합니다.
- ◆ 제품의 표시 사항에 따라 제품은
안전한 초저 전압에서만 공급되어야
합니다.

검사 및 수리

- ◆ 사용 전, 제품에 손상되거나 결함 있는
부품이 있는지 점검하십시오. 부품
파손, 스위치 손상 등 정상적 사용에
영향을 미칠 수 있는 제품 이상이
있는지 점검하십시오.
- ◆ 손상되거나 결함 있는 부품이 있는
경우에는 제품을 사용하지 마십시오.
- ◆ 손상되거나 결함 있는 부품은 공인
수리 대리점에 의뢰하여 교체 또는
수리하십시오.
- ◆ 리드 선의 손상 여부를 주기적으로
점검하십시오. 손상되거나 결함이
발견되면 리드 선을 교체하십시오.
- ◆ 본 사용 설명서에 명시된 내용
이외에는 어떤 부품도 제거하거나
교체하지 마십시오.

추가 안전 지침

기타 발생 가능한 위험

청소기를 사용할 때 동봉된 안전 경고에
포함되어 있지 않은 위험이 발생할 수
있습니다.

이러한 위험은 오용, 장시간 사용 등으로
인해 발생할 수 있습니다. 관련된
안전 규정을 준수하고 안전 장치를
사용한다고 해도 어떤 위험들은 피하지
못할 수도 있습니다.

이러한 위험으로는 다음과 같은 것들이 있습니다.

- ◆ 작동 부품을 만져 발생하는 부상.
- ◆ 뜨거운 부품을 만져 발생하는 부상. 부품 또는 액세서리 변경으로 인한 부상.
- ◆ 장시간에 걸친 제품 사용으로 인한 부상. 어떤 제품이든 장시간에 걸쳐 사용할 때는 반드시 정기적인 휴식을 취하십시오.

전기 안전

본 제품은 12V 음극 접지 차량 배터리 시스템과 함께 사용할 수 있도록 고안되었습니다.

경고! 라이터 커넥터는 안전퓨즈 일체형으로 제작되어 퓨즈만 개별적으로 교체할 수 없으며 문제발생시 퓨즈가 자동으로 끊어질 수 있습니다. 이러한 경우, 위험을 방지하려면 공인 Black + Decker 서비스 센터 또는 제조업체의 커넥터 및 케이블과 함께 퓨즈를 교체해야 합니다.

경고! 양극 접지 또는 다른 전압의 시스템과 본 제품을 작동하지 마십시오.

기능

본 제품에는 다음 기능들 중 일부 또는 모두가 포함되어 있습니다.

1. On / Off 스위치
2. 착탈식 핸들
3. 핸들 탈착 링
4. 호스
5. 투명 도어
6. 라이터 커넥터
7. 도어 개폐버튼
8. 먼지통 탈착 버튼
9. 착탈식 먼지통
10. 액세서리 클립
11. 2-in-1 콤비 노즐 액세서리
12. 틸트 노즐

조립

액세서리 장착(그림 B, C, D, E, F 및 G)

2-in-1 콤비 노즐(11)에는 앞으로 접을 수 있는 먼지 청소 및 가구용 브러쉬가 있습니다.

- ◆ 액세서리를 장착하려면 액세서리 클립(10)을 누르고 액세서리를 핸들(2)로 밀어 넣습니다(그림 B 및 C).
- ◆ 액세서리를 분리하려면, 액세서리 클립(10)을 누르고 액세서리를 분리합니다. 필요할 경우 액세서리를 호스(11)에 직접 연결할 수 있도록 핸들(2)을 호스(4)에서 분리할 수 있습니다. 핸들을 분리하려면:
 - ◆ 제품에서 핸들(2)을 풉니다.
 - ◆ 잠금 링(3)을 시계 반대 방향으로 돌려서 클립을 풉니다(그림 D).
 - ◆ 핸들(2)에서 호스(4)를 당겨 뺍니다(그림 E).
 - ◆ 액세서리를 호스 커프(3)에 직접 장착합니다(그림 F).
- 핸들을 다시 장착하려면:
 - ◆ 호스에서 액세서리를 분리합니다.
 - ◆ 호스(4)를 핸들(2)에 밀어 끼웁니다. 잠금 링(3)이 제자리에서 딸깍 소리가 날 때까지 시계 방향으로 돌립니다.

사용법

차량의 전원 장치에 연결

- ◆ 제품 스위치가 꺼져 있는지 반드시 확인합니다.
- ◆ 콘센트에서 라이터를 분리합니다.
- ◆ 커넥터(6)를 시거잭에 꽂습니다.

전원 켜기 및 끄기(그림 A)

- ◆ 켜려면 On/Off 스위치(1)를 오른쪽으로 밀어냅니다.
- ◆ 제품 스위치를 끄려면, 꺼짐 위치에서 딸깍 소리가 날 때까지 on/off 전원 스위치(1)를 왼쪽으로 밀습니다.

이제품은 최대 30분간 사용가능합니다. 이는 정상적인 환경에서 정상적으로 충전된 배터리의 수명에 영향을 미치지 않게 하기위함입니다.

경고! 시간연장 사용은 배터리 수명을 단축시킬수 있습니다. 차량의 시동을 켜채 제품을 사용하게되면 불규칙한 전압으로 인해 퓨즈가 손상될수 있습니다. 시동을 끈채 사용하세요.

진공청소

- ◆ 제품을 작동할 때는, 호스가 끼이거나, 뒤틀리거나 막히지 않았는지 확인하십시오.
- ◆ 제품으로부터 최대 1.5 m까지 도달할 수 있도록 핸들(2)을 제품에서 쉽게 분리할 수 있습니다.
- ◆ 핸들(2)을 분리한 상태에서, 내장 핸들을 사용하여 제품을 들 수 있습니다.
- ◆ 필요할 경우 액세서리를 호스커프(3)에 직접 연결할 수 있도록 호스(4)에서 핸들(2)을 분리할 수도 있습니다.

청소 및 유지 보수

먼지통 청소(그림 H, I, J, K,)

BLACK+DECKER 공구는 최소한의 유지 보수로 장기간에 걸쳐 작업이 가능하도록 설계되어 있습니다.

만족스러운 연속 작동은 적절한 관리와 정기적인 청소에 따라 그 성능이 달라질 수 있습니다.

- ◆ 도어 개폐버튼(7)를 누르고 열림 위치에서 딸깍하는 소리가 날 때까지 투명 도어(5)를 180° 젖힙니다.
- ◆ 먼지통 위를 살짝 흔들어서 먼지통을 비웁니다.
- ◆ 투명 도어(5)를 닫고 제자리에 잠겼는지 확인하십시오.

필터 청소(그림 L, M, N, O, P, Q, R, S, T)

- ◆ 먼지통 탈착버튼 버튼(8)을 누릅니다(그림 L)

- ◆ 통을 돌립니다(그림 M).
- ◆ 제품에서 먼지통을 분리합니다(그림 N).
- ◆ 필터를 시계 반대 방향으로 세 번 돌려서 청소합니다(그림 - O).
- ◆ 먼지통(그림 P)에서 필터를 올리고 남아 있는 먼지를 털어냅니다.
- ◆ 먼지통에서 남아 있는 먼지를 비웁니다(그림 Q).
- ◆ 먼지통이 열렸는지 확인하십시오(그림 R).
- ◆ 따뜻한 비눗물로 먼지통을 세척합니다.
- ◆ 필터를 따뜻한 비눗물로 세척합니다 (그림 T).
- ◆ 필터가 건조되었는지 확인하십시오.
- ◆ 제 위치에 고정될 때까지 필터를 시계 방향으로 돌려 제품에 다시 장착합니다.
- ◆ 먼지통 도어를 닫습니다. 잠금버튼 (8)이 제 자리에 딸깍하고 들어가야 합니다.

경고! 제품의 유지 보수 또는 청소를 수행하기 전에 제품의 플러그를 뽑으십시오.

가끔 젖은 헝겊으로 제품을 닦아내십시오. 연마재 및 유성 클리너를 사용하지 마십시오. 본 제품을 물에 담그지 마십시오.

필터 교체

필터는 매 6 ~ 9개월에 한 번 또는 닳거나 손상될 때마다 교체해야 합니다. 교체 필터는 BLACK+DECKER 판매점에서 구입할 수 있습니다(카탈로그 번호 VF90).

- ◆ 사용하던 필터를 위의 설명에 따라 분리합니다.
- ◆ 새 필터를 위의 설명에 따라 장착합니다.

환경 보호

 분리 수거. 본 제품을 일반 가정용 쓰레기로 처리하면 안됩니다.

BLACK+DECKER 제품을 교체해야 하거나 더 이상 쓸모가 없어졌다고 판단되면 본 제품을 가정용 쓰레기로 처리하지 마십시오. 이 제품은 분리 수거하십시오.



사용하던 제품과 포장을 분리 수거하면 자원을 재활용 및 재사용할 수 있습니다. 재활용 자원을 이용하면 환경 오염이 방지되고 고철 자원에 대한 수요를 줄일 수 있습니다.

기술 데이터

	PD1200AV
전압	12V
무게	1.49Kg
전력	12.5W
먼지통 용량	560ml
코드 길이	5m

서비스 정보

블랙앤드데커 청소기는 가까운 전문서비스센터(1577-0933)에서 받으실 수 있습니다. 모든 Black + Decker 서비스 센터에는 교육을 이수한 전문 직원이 배치되어 있어 고객에게 효과적이고 믿을 수 있는 전동 공구 서비스를 제공하고 있습니다. 기술 지원, 수리 또는 순정 교체 부품이 필요한 모든 경우에 가까운 Black + Decker로 연락하십시오.

참고

- ◆ Black + Decker는 제품을 지속적으로 개선하는 정책을 취하고 있기 때문에 사전 통지 없이 제품 사양이 변경될 수 있습니다.
- ◆ 기본 장비 및 액세서리 구성은 국가에 따라 다를 수 있습니다.
- ◆ 제품 사양은 국가에 따라 다를 수 있습니다.
- ◆ 국가에 따라 판매하지 않는 제품도 있을 수 있습니다. 제품 판매 여부는 해당 지역에 있는 Black + Decker 판매점으로 문의하십시오.

Tujuan penggunaan

Pengisap debu mobil otomatis BLACK+DECKER PD1200AV Dustbuster® dirancang sebagai pengisap debu ringan untuk kondisi kering. Peralatan ini memperoleh daya dari sistem listrik mobil dan tersambung melalui soket pemantik. Peralatan ini hanya ditujukan untuk penggunaan di rumah.

Petunjuk keselamatan



Peringatan! Baca seluruh peringatan keselamatan dan seluruh petunjuk.

Kegagalan mengikuti peringatan dan petunjuk yang tercantum di bawah ini dapat mengakibatkan sengatan listrik, kebakaran, dan/atau cedera berat.

- ◆ Bacalah seluruh isi panduan ini dengan saksama sebelum mengoperasikan peralatan.
- ◆ Tujuan penggunaan peralatan ini dijelaskan dalam buku petunjuk ini. Penggunaan aksesoris atau peralatan tambahan atau pengoperasian peralatan selain yang disarankan dalam panduan ini dapat menimbulkan risiko cedera diri.
- ◆ Simpan buku petunjuk ini sebagai referensi di masa mendatang.

Menggunakan Peralatan Anda

- ◆ Jangan gunakan peralatan untuk membersihkan cairan atau bahan yang dapat terbakar.
- ◆ Jangan gunakan peralatan di dekat air.
- ◆ Jangan benamkan peralatan di air.
- ◆ Jangan tarik kabel daya untuk melepas peralatan dari soket. Jauhkan kabel dari panas, minyak, dan benda tajam.
- ◆ Peralatan ini dapat digunakan oleh anak-anak yang berusia 8 tahun ke atas dan orang-orang yang menderita kekurangan kemampuan fisik, sensorik, atau mental, atau kurang pengalaman dan pengetahuan. Apabila mereka diberikan pengawasan atau petunjuk dalam penggunaan peralatan ini dengan cara yang aman dan memahami adanya bahaya terkait. Anak-anak dilarang bermain-main dengan peralatan ini. Pembersihan dan perawatan

pengguna tidak boleh dilakukan oleh anak-anak tanpa pengawasan.

- ◆ Peralatan hanya digunakan dengan unit catu daya yang disertakan bersama peralatan.
- ◆ Peralatan harus dipasang hanya pada voltase yang sangat rendah untuk keselamatan sesuai dengan tanda yang tercantum pada peralatan.

Pemeriksaan dan perbaikan

- ◆ Sebelum digunakan, periksa apakah ada komponen peralatan yang rusak atau cacat. Periksa apakah ada bagian yang patah, kerusakan tombol, dan kondisi lain yang dapat mempengaruhi pengoperasiannya.
- ◆ Jangan gunakan peralatan ini jika ada komponen yang rusak atau cacat.
- ◆ Minta agen perbaikan resmi untuk memperbaiki atau mengganti bagian yang rusak maupun cacat.
- ◆ Periksa secara rutin kabel daya untuk mengetahui adanya kerusakan. Ganti kabel daya jika rusak atau cacat.
- ◆ Jangan coba melepas atau mengganti bagian apa pun selain yang ditentukan dalam panduan ini.

Petunjuk Keselamatan Tambahan

Resiko-resiko lain

Resiko-resiko lain dapat timbul saat menggunakan alat, yang mungkin tidak tercantum dalam peringatan keselamatan yang disertakan.

Resiko-resiko ini dapat diakibatkan oleh penyalahgunaan, penggunaan yang terlalu lama, dsb. Sekalipun peraturan keselamatan terkait sudah diterapkan dan peralatan pengaman sudah digunakan, Resiko-resiko lain tertentu tidak dapat dihindari.

Ini meliputi:

- ◆ Cedera yang diakibatkan karena menyentuh komponen yang bergerak.
- ◆ Cedera yang diakibatkan karena menyentuh komponen yang panas.

- ♦ Cedera yang terjadi saat mengganti komponen atau aksesoris.
- ♦ Cedera yang diakibatkan karena penggunaan peralatan untuk waktu lama. Jika menggunakan peralatan apa pun selama jangka waktu yang lama, pastikan Anda mengistirahatkannya secara berkala.

Keselamatan kelistrikan

Peralatan ini dirancang untuk digunakan dengan sistem baterai kendaraan pengardean negatif 12 V.

Peringatan! Konektor pemantik dipasang dengan sekring keselamatan yang tidak dapat diservis. Sekring dapat bekerja jika ada kerusakan. Jika terjadi, sekring beserta konektor dan kabelnya harus diganti oleh produsen atau Pusat Servis Black & Decker resmi guna menghindari terjadinya bahaya.

Peringatan! Jangan operasikan peralatan dengan sistem yang memiliki pengardean positif atau tegangan berbeda.

Fitur-Fitur

Peralatan ini memiliki beberapa atau semua fitur berikut ini.

1. Sakelar On/Off
2. Gagang yang dapat dilepas
3. Cincin pelepas gagang
4. Selang
5. Pintu transparan
6. Konektor pemantik
7. Gerendel pintu
8. Tombol pelepas wadah
9. Wadah debu yang dapat dilepas
10. Klip aksesoris
11. Aksesoris nosel combi 2-in-1
12. Corong.

Perakitan

Memasang aksesoris (gbr. B, C, D, E, F, & G)

Nosel combi 2-in-1 (11) memiliki sikat yang dapat ditekan ke depan untuk pembersihan debu dan kain pelapis

- ♦ Untuk memasang aksesoris, tekan klip aksesoris (10) dan sorongkan aksesoris ke gagang (2) (Gbr. B & C).
- ♦ Untuk melepas aksesoris, tekan klip aksesoris (10) dan lepaskan aksesoris.

Gagang (2) dapat dilepas dari selang (4), sehingga aksesoris dapat disambungkan langsung ke selang bilamana diperlukan. Untuk melepas gagang:

- ♦ Lepaskan klip gagang (2) dari peralatan.
- ♦ Putar cincin pengunci (3) berlawanan arah jarum jam untuk melepaskan klip (Gbr. D).
- ♦ Tarik selang (4) menjauh dari gagang (2) (Gbr. E).
- ♦ Pasang aksesoris langsung ke manset selang (3) (Gbr. F)

Untuk memasang kembali gagang:

- ♦ Lepaskan aksesoris dari selang.
- ♦ Tekan selang (4) ke gagang (2). Putar cincin pengunci (3) searah jarum jam hingga terkunci pada posisinya

Penggunaan

Menyambungkan ke catu daya kendaraan

- ♦ Pastikan peralatan dimatikan.
- ♦ Lepas pemantik dari soketnya.
- ♦ Pasang konektor (6) ke dalam soket pemantik.

Menyalakan dan mematikan (gbr. A)

- ♦ Untuk menghidupkan, geser sakelar on/off (1) ke kanan.
- ♦ Untuk mematikan, geser sakelar on/off (1) ke kiri hingga terkunci pada posisi off.

Peralatan dapat digunakan selama 30 menit tanpa mempengaruhi daya aki kendaraan berkondisi baik yang diisi secara normal.

Peringatan! Penggunaan dalam waktu lama akan menghabiskan daya aki. Jangan menjalankan mesin kendaraan sewaktu membersihkan karena dapat memperpendek usia peralatan.

Menyedot debu

- ♦ Saat mengoperasikan peralatan ini, pastikan selang tidak terjatoh, terpelintir, atau tersumbat.

- ◆ Gagang (2) dapat dilepaskan dengan mudah dari peralatan, sehingga Anda dapat menjangkau hingga 1,5 m dari peralatan.
- ◆ Dengan gagang (2) yang terlepas, peralatan dapat dipindahkan menggunakan gagang yang telah disediakan.
- ◆ Gagang (2) juga dapat dilepas dari selang (4) sehingga Anda dapat menyambungkan aksesoris langsung ke manset selang (3) bila diperlukan.

Pembersihan dan pemeliharaan

Membersihkan wadah debu (gbr. H, I, J, K)

Alat BLACK+DECKER Anda telah dirancang untuk beroperasi pada periode waktu yang lama dengan perawatan minimum.

Pengoperasian yang memuaskan secara terus-menerus bergantung pada cara pemeliharaan yang benar dan pembersihan peralatan secara teratur

- ◆ Lepaskan gerendel pintu (7) dan buka pintu transparan (5) 180° hingga terkunci pada posisi terbuka.
- ◆ Kosongkan wadah debu dengan menggoyangkannya pelan-pelan di atas tong sampah
- ◆ Tutup pintu transparan (5) dan pastikan pintu terkunci pada tempatnya.

Membersihkan penyaring (gbr. L, M, N, O, P, Q, R, S, T)

- ◆ Tekan tombol pelepas wadah (8) (gbr. L)
- ◆ Putar wadah (gbr. M)
- ◆ Pisahkan wadah debu dari peralatan (gbr. N).
- ◆ Bersihkan penyaring dengan memutar 3 kali berlawanan arah jarum jam (gbr. O).
- ◆ Angkat penyaring dari wadah debu (gbr. P), dan sikat debu hingga bersih.
- ◆ Kosongkan debu yang tersisa dari wadah debu (gbr. Q).
- ◆ Pastikan wadah debu terbuka (gbr. R).
- ◆ Bilas wadah debu dengan air sabun yang hangat (gbr. S).
- ◆ Cuci penyaring dengan air sabun yang hangat (gbr. T).
- ◆ Pastikan penyaring kering

- ◆ Pasang kembali penyaring baru ke peralatan dengan memutarnya searah jarum jam hingga terkunci pada tempatnya.
- ◆ Tutup pintu wadah debu. Pastikan gerendel pelepas (8) terkunci pada tempatnya.

Peringatan! Sebelum melakukan perawatan atau pembersihan apa pun pada peralatan berkabel Anda, cabut peralatan dari sumber daya.

Basuh peralatan dengan menggunakan kain yang basah setiap saat. Jangan gunakan bahan pembersih abrasif atau pembersih berbahan dasar larutan apa pun. Jangan masukkan peralatan ke dalam air

Mengganti penyaring

Penyaring harus diganti setiap 6 hingga 9 bulan dan ketika dalam kondisi aus atau rusak. Penyaring pengganti tersedia dari dealer BLACK+DECKER (cat. no VF90):

- ◆ Lepaskan penyaring lama seperti yang telah dijelaskan di atas.
- ◆ Pasang penyaring baru seperti yang telah dijelaskan di atas.

Melindungi lingkungan



Pengumpulan terpisah. Produk ini tidak boleh dibuang bersama limbah rumah tangga biasa.

Jika produk BLACK+DECKER Anda perlu diganti, atau tidak lagi digunakan, jangan buang bersama sampah rumah tangga. Pisahkan produk ini agar bisa dikumpulkan secara terpisah.



Pengumpulan produk dan kemasan bekas secara terpisah memungkinkan material untuk didaur ulang dan digunakan lagi. Penggunaan kembali bahan yang didaur ulang membantu mencegah pencemaran lingkungan dan mengurangi permintaan kebutuhan bahan baku.

Informasi Servis

Black & Decker menawarkan jaringan lengkap lokasi layanan milik perusahaan dan resmi di seluruh Asia. Semua Pusat Layanan Black & Decker memiliki staf terlatih agar dapat memberikan layanan alat listrik yang efisien dan andal kepada konsumen. Bila Anda membutuhkan saran teknis, perbaikan, atau suku cadang pengganti asli pabrik, hubungi lokasi Black & Decker terdekat.

CATATAN

- ◆ Black & Decker memiliki kebijakan untuk terus meningkatkan produk dan karenanya, kami berhak mengubah spesifikasi produk tanpa pemberitahuan sebelumnya.
- ◆ Perlengkapan dan aksesoris standar mungkin beragam menurut negara.
- ◆ Spesifikasi produk mungkin akan berbeda menurut negara.
- ◆ Pilihan produk lengkap mungkin tidak tersedia di semua negara. Untuk mengetahui ketersediaan produk, hubungi dealer Black & Decker setempat Anda.

Data Teknis

	PD1200AV
Voltase	12V
Berat	1,49Kg
Daya	12,5W
Kapasitas Wadah Debu	560ml
Panjang kabel	5m

วัตถุประสงค์ในการใช้งาน

เครื่องดูดฝุ่นในรถยนต์ Dustbuster® ของ BLACK+DECKER รุ่น PD1200AV ออกแบบมาสำหรับการทำความสะอาดสิ่งที่แห้งและมีน้ำหนักเบา เครื่องมือนี้ใช้พลังงานจากระบบไฟฟ้าของรถยนต์และเชื่อมต่อกับช่องที่จุดบุหรี่ เครื่องมือนี้มีวัตถุประสงค์เพื่อการใช้งานภายในประเทศเท่านั้น

ข้อปฏิบัติเพื่อความปลอดภัย



คำเตือน! โปรดอ่านคำเตือนและข้อปฏิบัติเพื่อความปลอดภัยทั้งหมด การไม่ปฏิบัติตามคำเตือนและข้อปฏิบัติเหล่านี้ อาจทำให้ถูกไฟฟ้าช็อต เกิดเพลิงไหม้ และ/หรือบาดเจ็บสาหัสได้

- ◆ อ่านคู่มือเล่มนี้ทั้งหมดอย่างละเอียดก่อนใช้งานเครื่องมือนี้
- ◆ วัตถุประสงค์ในการใช้งานได้อธิบายไว้ในคู่มือนี้แล้ว การใช้อุปกรณ์เสริมหรืออุปกรณ์ยึดติด หรือการใช้งานใดๆ กับเครื่องมือนี้ นอกเหนือจากที่ได้แนะนำในคู่มือการใช้งานนี้ อาจเสี่ยงต่อการได้รับบาดเจ็บ
- ◆ เก็บรักษาเครื่องมือนี้ไว้เพื่อการอ้างอิงในอนาคต

การใช้เครื่องมือของคุณ

- ◆ ห้ามใช้เครื่องมือนี้ดูดของเหลวหรือวัสดุใดๆ ที่อาจก่อให้เกิดไฟไหม้
- ◆ ห้ามใช้เครื่องมือนี้ใกล้บริเวณที่มีน้ำ
- ◆ อย่าจุ่มเครื่องมือลงในน้ำ
- ◆ ห้ามดึงสายไฟเพื่อถอดปลั๊กของเครื่องออกจากช่องที่จุดบุหรี่ เก็บสายไฟให้พ้นจากความร้อน น้ำมัน และของมีคม
- ◆ เด็กที่มีอายุ 8 ปีขึ้นไป และบุคคลที่มีความบกพร่องทางร่างกาย การรับรู้ หรือจิตประสาท หรือขาดประสบการณ์และความรู้ความสามารถ ใช้เครื่องมือนี้ได้ ถ้าได้รับการควบคุมดูแลหรือคำแนะนำในการใช้เครื่องมืออย่างปลอดภัยและเข้าใจถึงอันตรายที่อาจเกิดขึ้น ห้ามเด็กเล่นเครื่องมือ ไม่ควรให้เด็กทำความสะอาดและบำรุงรักษาเครื่องโดยไม่มีการควบคุมดูแล

- ◆ เครื่องมือนี้ต้องใช้ร่วมกับชุดแหล่งจ่ายไฟที่มาพร้อมกับตัวเครื่องเท่านั้น
- ◆ เครื่องมือนี้ต้องใช้ไฟแรงดันต่ำที่ปลอดภัยตามข้อกำหนดที่ปรากฏบนเครื่องมือ

การตรวจสอบและการซ่อมแซม

- ◆ ก่อนใช้งาน ให้ตรวจสอบเครื่องมือว่ามีชิ้นส่วนที่ชำรุดเสียหายหรือบกพร่องหรือไม่ ตรวจสอบว่าการแตกหักของชิ้นส่วน ความเสียหายของตัวสวิตช์ และสภาพอื่นใดที่อาจส่งผลกระทบต่อการใช้งานหรือไม่
- ◆ ห้ามใช้เครื่องมือนี้หากมีชิ้นส่วนใดชำรุดเสียหายหรือบกพร่อง
- ◆ ให้ผู้เชี่ยวชาญที่ได้รับอนุญาตเป็นผู้ซ่อมแซมหรือเปลี่ยนชิ้นส่วนที่ชำรุดหรือบกพร่อง
- ◆ ตรวจสอบความเสียหายของสายไฟอยู่เสมอ เปลี่ยนสายไฟหากชำรุดเสียหายหรือบกพร่อง
- ◆ อย่าพยายามถอดหรือเปลี่ยนชิ้นส่วนใดๆ นอกเหนือจากที่ระบุในคู่มือนี้

ข้อปฏิบัติเพื่อความปลอดภัยเพิ่มเติม

ความเสี่ยงอื่นๆ ที่ยังมีอยู่

ความเสี่ยงอื่นๆ ที่ไม่ได้อธิบายในคำเตือนเพื่อความปลอดภัยนี้ อาจเกิดขึ้นได้เมื่อใช้เครื่องมือ ความเสี่ยงเหล่านี้อาจเกิดขึ้นจากการใช้อย่างไม่ถูกต้อง การใช้เป็นเวลานาน เป็นต้น แม้ว่าจะปฏิบัติตามข้อกำหนดด้านความปลอดภัยที่เกี่ยวข้อง และใช้อุปกรณ์นิรภัย แต่ความเสี่ยงอื่นๆ ที่ยังมีอยู่บางอย่างก็ไม่สามารถหลีกเลี่ยงได้ ความเสี่ยงเหล่านี้มีได้แก่:

- ◆ การบาดเจ็บจากการสัมผัสชิ้นส่วนที่กำลังเคลื่อนที่
- ◆ การบาดเจ็บจากการสัมผัสชิ้นส่วนที่ร้อน
- ◆ การบาดเจ็บที่เกิดขึ้นขณะเปลี่ยนชิ้นส่วนหรืออุปกรณ์เสริมใดๆ
- ◆ การบาดเจ็บที่เกิดจากการใช้เครื่องต่อเนื่องเป็นเวลานาน เมื่อใช้เครื่องเป็นระยะเวลาสั้น ต้องแน่ใจว่าคุณได้หยุดพักเป็นระยะ

ความปลอดภัยทางไฟฟ้า

เครื่องมือนี้ได้รับการออกแบบให้ใช้ระบบแบตเตอรี่รถยนต์แบบกาวดลบน 12V

คำเตือน! ตัวเชื่อมต่อที่จุดบรูห์มีฟิวส์ความปลอดภัยที่ไม่สามารถซ่อมแซมได้ ฟิวส์จะทำงานเมื่อมีความผิดปกติเกิดขึ้น ถ้าเกิดเหตุเช่นนั้นจะต้องเปลี่ยนฟิวส์ไปพร้อมกับตัวเชื่อมต่อและสายไฟโดยผู้ผลิตหรือศูนย์บริการของ Black & Decker ที่ได้รับอนุญาตเพื่อหลีกเลี่ยงอันตรายที่อาจเกิดขึ้น

คำเตือน! ห้ามเปิดใช้งานเครื่องร่วมกับระบบที่เป็นกาวดลบนหรือมีแรงดันไฟที่ต่างออกไป

ส่วนประกอบสำคัญ

เครื่องมือนี้มีส่วนประกอบบางอย่างหรือทั้งหมดต่อไปนี้

1. สวิตช์เปิด/ปิด
2. ด้ามจับแบบถอดได้
3. แหวนคลายด้ามจับ
4. ท่อดูด
5. ช่องประตูแบบใส
6. ตัวเชื่อมต่อที่จุดบรูห์
7. สลักประตู
8. ปุ่มปลดล๊อคหัวเก็บฝุ่น
9. หัวเก็บฝุ่นแบบถอดได้
10. ตัวยึดอุปกรณ์เสริม
11. อุปกรณ์เสริมหัวดูดอเนกประสงค์แบบทุอินวัน
12. หัวดูดตามซอก

การประกอบ

การติดตั้งอุปกรณ์เสริม (รูป B, C, D, E, F และ G)

หัวดูดอเนกประสงค์แบบทุอินวัน (11) มีแปรงที่สามารถพับไปข้างหน้าเพื่อปิดฝุ่นและทำความสะอาดเบาๆที่นั่น

- ◆ ในการใส่อุปกรณ์เสริม ให้กดตัวยึดอุปกรณ์เสริม (10) แล้วเลื่อนอุปกรณ์เสริมลงบนด้ามจับ (2) (รูป B และ C)

- ◆ ในการถอดอุปกรณ์เสริม ให้กดตัวยึดอุปกรณ์เสริม (10) แล้วถอดอุปกรณ์เสริมออก
- ◆ ด้ามจับ (2) สามารถถอดออกจากท่อดูด (4) เพื่อให้
- ◆ อุปกรณ์เสริมสามารถต่อโดยตรงกับท่อดูดได้เมื่อต้องการ การถอดด้ามจับ:

- ◆ ปลดด้ามจับ (2) ออกจากเครื่อง
- ◆ หมุนแหวนล๊อค (3) ทวนเข็มนาฬิกาเพื่อคลายตัวยึด (รูป D)
- ◆ ดึงท่อดูด (4) ออกจากด้ามจับ (2) (รูป E)
- ◆ ใส่อุปกรณ์เสริมโดยตรงเข้ากับขอบท่อดูด (3) (รูป F)

การใส่ด้ามจับ:

- ◆ ถอดอุปกรณ์เสริมออกจากท่อดูด
- ◆ ดันท่อดูด (4) เข้าในด้ามจับ (2) หมุนแหวนล๊อค (3) ตามเข็มนาฬิกาจนคลิกเข้าที่

การใช้งาน

การเชื่อมต่อกับแหล่งจ่ายไฟของรถยนต์

- ◆ ตรวจสอบให้แน่ใจว่าเครื่องปิดสวิตช์อยู่
- ◆ ถอดที่จุดบรูห์หรือจากช่อง
- ◆ เสียบตัวเชื่อมต่อ (6) เข้าไปในช่องที่จุดบรูห์

การเปิดและปิดสวิตช์ (รูป A)

- ◆ เมื่อต้องการเปิดเครื่อง ให้เลื่อนสวิตช์เปิด/ปิด (1) ไปทางขวา
- ◆ เมื่อต้องการปิดเครื่อง ให้เลื่อนสวิตช์เปิด/ปิด (1) ไปทางซ้ายจนคลิกเข้าที่ตำแหน่งปิด

เครื่องมือนี้สามารถใช้งานได้นานถึง 30 นาทีโดยไม่มีผลกระทบต่อกำลังไฟของแบตเตอรี่รถยนต์ในสภาพดีที่มีไฟอยู่ตามปกติ

คำเตือน! การใช้งานเป็นเวลานานจะสิ้นเปลืองกำลังไฟของแบตเตอรี่ ห้ามติดเครื่องยนต์ทั้งไว้ขณะทำความสะอาดเนื่องจากทำให้อายุการใช้งานเครื่องมือสั้นลง

การดูแล

- ◆ เมื่อเปิดใช้งานเครื่อง ตรวจสอบให้แน่ใจว่าท่อดูดไม่พับ บิดงอหรือมีการติดขัด

- ◆ ต้ามจับ (2) สามารถถอดออกจากเครื่องได้อย่างง่ายดายทำให้สามารถเข้าถึงได้ไกลจากเครื่องถึง 1.5 ม.
- ◆ เมื่อถอดต้ามจับ (2) ออกแล้ว สามารถถือเครื่องมือได้โดยใช้ต้ามจับแบบในตัว
- ◆ ต้ามจับ (2) ยังสามารถถอดออกจากท่อดูด (4) คุณจึงสามารถต่ออุปกรณ์เสริมเข้ากับขอบท่อดูด (3) ได้โดยตรงเมื่อต้องการ

การทำความสะอาดและการบำรุงรักษา

การทำความสะอาดหัวเก็บฝุ่น (รูป H, I, J, K)

เครื่องมือของ BLACK+DECKER ออกแบบมาให้สามารถใช้งานได้ยาวนานต่อเนื่องโดยที่มีการบำรุงรักษาอย่างน้อยที่สุด การที่เครื่องทำงานได้ดีอย่างต่อเนื่องจะขึ้นอยู่กับ การดูแลรักษาที่เหมาะสมและการทำความสะอาดอย่างสม่ำเสมอ

- ◆ คลายสลักประตู (7) แล้วเปิดช่องประตูแบบใส (5) 180° จนกระทั่งคลิกอยู่ในตำแหน่งเปิด
- ◆ เทฝุ่นทิ้งโดยเขย่าที่เก็บฝุ่นเบาๆ เหนือถังขยะ
- ◆ ปิดช่องประตูแบบใส (5) แล้วตรวจสอบให้แน่ใจว่าช่องประตูคลิกเข้าที่

การทำความสะอาดแผ่นกรอง (รูป L, M, N, O, P, Q, R, S, T)

- ◆ กดปุ่มปลดล็อกหัวเก็บฝุ่น (8) (รูป L)
- ◆ หมุนหัวเก็บฝุ่น (รูป M)
- ◆ แยกหัวเก็บฝุ่นออกจากเครื่อง (รูป N)
- ◆ ทำความสะอาดแผ่นกรองโดยหมุนทวนเข็มนาฬิกา 3 รอบ (รูป O)
- ◆ ยกแผ่นกรองออกจากหัวเก็บฝุ่น (รูป P) แล้วปิดฝุ่นออก
- ◆ เทฝุ่นที่ติดค้างอยู่บนหัวเก็บฝุ่น (รูป Q)
- ◆ ตรวจสอบให้แน่ใจว่าหัวเก็บฝุ่นเปิดอยู่ (รูป R)
- ◆ ล้างหัวเก็บฝุ่นด้วยน้ำสบู่อุ่น (รูป S)
- ◆ ล้างแผ่นกรองด้วยน้ำสบู่อุ่น (รูป T)
- ◆ ตรวจสอบให้แน่ใจว่าแผ่นกรองแห้งสนิท
- ◆ ใส่แผ่นกรองกลับเข้าไปในเครื่องโดยการหมุนตามเข็มนาฬิกาจนแผ่นกรองล็อกเข้าที่

- ◆ ปิดประตูหัวเก็บฝุ่น ตรวจสอบให้แน่ใจว่าสลักคลาย (8) คลิกเข้าที่

คำเตือน! ก่อนดำเนินการบำรุงรักษาหรือทำความสะอาดเครื่องมือนี้ ให้ถอดปลั๊กเครื่องออก

เช็ดเครื่องด้วยผ้าหมาดๆ เป็นครั้งคราว ห้ามใช้น้ำยาทำความสะอาดที่มีฤทธิ์กัดกร่อนหรือมีส่วนผสมของตัวทำละลาย อย่าจุ่มเครื่องลงในน้ำ

การเปลี่ยนแผ่นกรอง

จะต้องเปลี่ยนแผ่นกรองทุก 6 ถึง 9 เดือน และทุกครั้งที่ถูกใช้งานเกินหรือชำรุดเสียหาย แผ่นกรองสำหรับเปลี่ยนสามารถหาซื้อได้จากตัวแทนจำหน่าย BLACK+DECKER (แค็ตตาล็อกเลขที่ VF90):

- ◆ ถอดแผ่นกรองแผ่นเก่าตามที่อธิบายแล้วข้างต้น
- ◆ ใส่แผ่นกรองแผ่นใหม่ตามที่อธิบายแล้วข้างต้น

การปกป้องสิ่งแวดล้อม



การเก็บรวบรวมแบบคัดแยก ห้ามทิ้งผลิตภัณฑ์นี้ร่วมกับขยะในครัวเรือนปกติ

หากเมื่อใดก็ตามที่จำเป็นต้องเปลี่ยนผลิตภัณฑ์ BLACK+DECKER หรือถ้าเครื่องมือนี้ไม่เป็นประโยชน์อีกต่อไป อย่าทิ้งผลิตภัณฑ์นี้ร่วมกับขยะในครัวเรือน จัดการกับผลิตภัณฑ์นี้เพื่อให้พร้อมสำหรับการเก็บรวบรวมแบบคัดแยก



การเก็บรวบรวมแบบคัดแยกสำหรับบรรจุภัณฑ์และผลิตภัณฑ์ที่ใช้แล้วทำให้สามารถรีไซเคิลวัสดุและนำมาใช้งานอีกครั้ง การนำวัสดุรีไซเคิลมาใช้อีกครั้งจะช่วยป้องกันมลพิษต่อสิ่งแวดล้อมและลดความต้องการวัตถุดิบ

ข้อมูลการบริการ

Black & Decker มีเครือข่ายศูนย์บริการเต็มรูปแบบทั้งที่เป็นเจ้าของและศูนย์บริการที่ได้รับอนุญาตกระจายอยู่ทั่วประเทศ ที่ศูนย์บริการ Black & Decker ทุกแห่ง มีพนักงานที่ผ่านการฝึกอบรมเพื่อให้บริการเกี่ยวกับเครื่องใช้ไฟฟ้าอย่างมีประสิทธิภาพและเชื่อถือ

ถือได้ ว่าคุณจะต้องการคำแนะนำด้านเทคนิค การซ่อมแซม หรืออะไหล่แท้จากโรงงาน โปรดติดต่อศูนย์ Black & Decker ใกล้บ้าน

หมายเหตุ

- ◆ เนื่องจาก Black & Decker มีนโยบายพัฒนาปรับปรุงผลิตภัณฑ์อย่างต่อเนื่อง ดังนั้น เราจึงขอสงวนสิทธิ์ในการเปลี่ยนแปลงข้อมูลจำเพาะของผลิตภัณฑ์โดยไม่แจ้งให้ทราบล่วงหน้า
- ◆ อุปกรณ์มาตรฐานและอุปกรณ์เสริมอาจแตกต่างกันในแต่ละประเทศ
- ◆ ข้อมูลจำเพาะของผลิตภัณฑ์อาจแตกต่างกันในแต่ละประเทศ
- ◆ ตัวเลือกผลิตภัณฑ์อาจมีจำหน่ายไม่ครบทุกรายการในบางประเทศ โปรดสอบถามรุ่นผลิตภัณฑ์ที่มีจำหน่ายจากตัวแทนจำหน่ายของ Black & Decker ในประเทศของคุณ

ข้อมูลด้านเทคนิค

	PD1200AV
แรงดันไฟฟ้า	12V
น้ำหนัก	1.49 กก.
พลังงาน	12.5 วัตต์
ความจุถังเก็บฝุ่น	560 มล.
ความยาวสายไฟ	5 เมตร

Mục đích sử dụng

Máy hút bụi ô-tô Dustbuster® PD1200AV của BLACK+DECKER được thiết kế để hút bụi khô và nhẹ. Thiết bị này được cấp nguồn từ hệ thống điện trên ô-tô và được kết nối bằng ổ cắm châm thuốc. Thiết bị này chỉ được thiết kế để sử dụng cho gia đình.

Hướng dẫn an toàn



Cảnh báo! Hãy đọc tất cả các cảnh báo và hướng dẫn về an toàn. Việc không tuân theo các cảnh báo và hướng dẫn được liệt kê dưới đây có thể gây giật điện, cháy nổ và/hoặc chấn thương nghiêm trọng.

- ◆ Đọc kỹ tài liệu hướng dẫn này trước khi sử dụng thiết bị.
- ◆ Mục đích sử dụng được mô tả trong tài liệu hướng dẫn này. Việc sử dụng bất kỳ phụ kiện hay thiết bị đi kèm hoặc thực hiện bất kỳ thao tác nào bằng thiết bị này ngoài các mục đích sử dụng khuyến nghị trong tài liệu hướng dẫn này có thể dẫn đến nguy cơ bị chấn thương cá nhân.
- ◆ Giữ lại tài liệu hướng dẫn này để tham khảo về sau

Sử dụng thiết bị

- ◆ Không sử dụng thiết bị để hút các loại chất lỏng hoặc vật liệu có thể bắt lửa.
- ◆ Không sử dụng thiết bị gần nơi có nước.
- ◆ Không ngâm thiết bị trong nước.
- ◆ Tuyệt đối không kéo dây điện để rút phích cắm của thiết bị ra khỏi ổ cắm. Bảo quản dây điện tránh xa nguồn nhiệt, dầu và các cạnh sắc.
- ◆ Không cho trẻ em từ 8 tuổi trở lên và những người bị suy giảm khả năng thể chất, trí tuệ hoặc cảm giác hay người thiếu kinh nghiệm và kiến thức sử dụng dụng cụ này. Trừ khi có sự giám sát hoặc hướng dẫn của người chịu trách nhiệm về vấn đề an toàn của họ. Không

để trẻ em nghịch thiết bị này. Không để trẻ em vệ sinh và bảo trì thiết bị mà không có sự giám sát.

- ◆ Chỉ được sử dụng thiết bị này với thiết bị nguồn được cung cấp kèm theo thiết bị.
- ◆ Chỉ được sử dụng thiết bị ở mức điện áp an toàn cực thấp tương ứng với thông tin trên nhãn của thiết bị.

Kiểm tra và sửa chữa

- ◆ Trước khi sử dụng, hãy kiểm tra thiết bị xem có bộ phận nào bị hỏng hoặc lỏng không. Kiểm tra các bộ phận bị gãy, công tắc bị hỏng và các điều kiện khác nhau có thể ảnh hưởng đến vận hành của thiết bị.
- ◆ Không sử dụng thiết bị có bất kỳ bộ phận nào bị hỏng hoặc lỏng.
- ◆ Mang các bộ phận bị hỏng hoặc lỏng đến đại lý được ủy quyền để sửa chữa hoặc thay thế.
- ◆ Thường xuyên kiểm tra dây điện xem có bị hư hỏng không. Thay dây nếu dây điện bị hỏng hoặc lỏng.
- ◆ Tuyệt đối không tháo hoặc thay bất kỳ bộ phận nào ngoài những bộ phận được quy định trong tài liệu này.

Hướng dẫn an toàn bổ sung

Các nguy cơ khác

Các nguy cơ khác có thể phát sinh khi sử dụng dụng cụ không nằm trong các cảnh báo an toàn đính kèm.

Những nguy cơ này có thể phát sinh từ việc sử dụng sai mục đích, sử dụng trong thời gian dài, v.v. Kể cả việc áp dụng các quy tắc an toàn liên quan và dùng các thiết bị an toàn cũng không thể tránh được một số nguy cơ khác.

Những nguy cơ này gồm:

- ◆ Chấn thương do chạm vào bất kỳ bộ phận đang chuyển động nào.
- ◆ Chấn thương do chạm vào bất kỳ bộ phận nóng nào.

- ◆ Chấn thương do thay đổi các bộ phận hay phụ kiện.
- ◆ Chấn thương do sử dụng thiết bị trong khoảng thời gian dài. Khi sử dụng bất kỳ thiết bị nào trong khoảng thời gian dài, bạn phải đảm bảo nghỉ giải lao thường xuyên.

An toàn điện

Thiết bị này được thiết kế để sử dụng với các hệ thống ắc quy xe nối đất âm 12V.

Cảnh báo! Giắc cắm châm thuốc được lắp vào cầu chì an toàn không thể tự bảo trì. Cầu chì có thể hoạt động trong trường hợp sự cố. Nếu điều này xảy ra, phải yêu cầu nhà sản xuất hoặc Trung tâm bảo hành được ủy quyền của Black and Decker thay thế cầu chì cùng với giắc cắm và dây điện để tránh gây nguy hiểm.

Cảnh báo! Không vận hành thiết bị với các hệ thống có nối đất dương hoặc điện áp khác.

Tính năng

Thiết bị này gồm một số hoặc tất cả những tính năng sau.

1. Công tắc bật/tắt
2. Tay cầm rời
3. Vòng giữ tay cầm
4. Ống mềm
5. Nắp khoang chứa phễu
6. Giắc cắm châm thuốc
7. Chốt nắp khoang chứa phễu
8. Núm tháo lắp phễu đựng bụi
9. Phễu đựng bụi rời
10. Kẹp đầu hút
11. Vòi hút kết hợp 2 trong 1
12. Đầu hút dẹt.

Lắp ráp

Lắp phụ kiện (hình B, C, D, E, F và G)

Vòi hút kết hợp 2 trong 1 (11) có chổi hút có thể gập về phía trước để hút bụi và vệ sinh ghế

- ◆ Để lắp phụ kiện, hãy ấn kẹp đầu hút (10) rồi trượt phụ kiện vào tay cầm (2) (Hình B và C).
- ◆ Để tháo phụ kiện, hãy ấn kẹp đầu hút (10) rồi tháo phụ kiện ra.

Bạn có thể tháo tay cầm (2) ra khỏi ống mềm (4), điều này cho phép kết nối phụ kiện trực tiếp với ống mềm khi cần thiết. Để tháo tay cầm:

- ◆ Mở kẹp rồi tháo tay cầm (2) ra khỏi thiết bị.
- ◆ Xoay vòng giữ tay cầm (3) ngược chiều kim đồng hồ để mở kẹp (Hình D).
- ◆ Kéo ống mềm (4) ra khỏi tay cầm (2) (Hình E).
- ◆ Lắp phụ kiện trực tiếp vào miệng ống mềm (3) (Hình F)

Để lắp lại tay cầm:

- ◆ Tháo phụ kiện ra khỏi ống mềm.
- ◆ Đẩy ống mềm (4) vào tay cầm (2). Xoay vòng giữ tay cầm (3) theo chiều kim đồng hồ cho đến khi khớp vào vị trí

Cách sử dụng

Kết nối với thiết bị nguồn của xe

- ◆ Đảm bảo rằng bạn đã tắt thiết bị.
- ◆ Rút giắc cắm châm thuốc ra khỏi ổ cắm.
- ◆ Cắm giắc cắm (6) vào ổ cắm châm thuốc.

Bật và tắt (hình A)

- ◆ Để bật, hãy trượt công tắc bật/tắt (1) sang bên phải.
- ◆ Để tắt, hãy trượt công tắc bật/tắt (1) sang bên trái cho đến khi khớp vào vị trí tắt.

Thiết bị có thể được sử dụng trong khoảng thời gian tối đa là 30 phút mà không có bất kỳ ảnh hưởng đáng kể nào đến công suất ắc quy của ô-tô đã được sạc bình thường trong điều kiện tốt.

Cảnh báo! Sử dụng trong một thời gian dài sẽ gây tiêu hao điện của ắc quy. Không vận hành động cơ xe trong khi hút bụi vì điều này có thể ảnh hưởng đến tuổi thọ của thiết bị.

Hút bụi

- ◆ Khi vận hành thiết bị, hãy đảm bảo rằng ống mềm không bị kẹt, xoắn hoặc tắc.
- ◆ Bạn có thể dễ dàng tháo tay cầm (2) ra khỏi thiết bị, điều này cho phép bạn tiếp cận được những vị trí cách thiết bị 1,5 m.
- ◆ Sau khi tháo tay cầm (2), bạn có thể vận chuyển thiết bị bằng tay cầm tích hợp sẵn.
- ◆ Bạn cũng có thể tháo tay cầm (2) ra khỏi ống mềm (4) để có thể kết nối trực tiếp phụ kiện với miệng ống (3) khi cần.

Vệ sinh và bảo trì

Vệ sinh phễu đựng bụi (hình H, I, J, K)

Dụng cụ điện cầm tay của BLACK+DECKER được thiết kế để vận hành trong thời gian dài và ít phải bảo trì nhất.

Dụng cụ vận hành liên tục theo ý muốn tùy thuộc vào việc bảo quản dụng cụ đúng cách và vệ sinh thường xuyên

- ◆ Mở chốt nắp khoang chứa phễu (7) rồi mở nắp khoang chứa phễu (5) một góc 180° cho đến khi khít vào vị trí mở.
- ◆ Đổ phễu đựng bụi bằng cách lắc nhẹ vào thùng rác
- ◆ Đóng nắp khoang chứa phễu (5) và đảm bảo nắp này khít vào vị trí.

Vệ sinh bộ lọc (hình L, M, N, O, P, Q, R, S, T)

- ◆ Ấn nút tháo lắp phễu đựng bụi (8) (hình L)
- ◆ Xoay phễu (hình M)
- ◆ Tháo phễu đựng bụi ra khỏi thiết bị (hình N).
- ◆ Vệ sinh bộ lọc bằng cách xoay ngược chiều kim đồng hồ 3 lần (hình O).

- ◆ Nâng bộ lọc lên khỏi phễu đựng bụi (hình P) rồi loại bỏ toàn bộ bụi lỏng.
- ◆ Đổ nốt số bụi còn lại ra khỏi phễu đựng bụi (hình Q).
- ◆ Đảm bảo rằng phễu đựng bụi đang mở (hình R).
- ◆ Rửa sạch phễu đựng bụi bằng nước xà phòng ấm (hình S).
- ◆ Rửa bộ lọc bằng nước xà phòng ấm (hình T).
- ◆ Để bộ lọc khô hẳn
- ◆ Lắp lại bộ lọc vào thiết bị bằng cách xoay theo chiều kim đồng hồ cho đến khi bộ lọc khóa vào vị trí.
- ◆ Đóng nắp khoang chứa phễu đựng bụi. Đảm bảo nút tháo lắp phễu đựng bụi (8) khít vào vị trí.

Cảnh báo! Trước khi tiến hành bảo trì hay vệ sinh trên thiết bị, hãy rút phích cắm của thiết bị ra khỏi ổ cắm.

Thỉnh thoảng, lau thiết bị bằng khăn ẩm. Không dùng chất tẩy rửa có chứa dung môi hay chất mài mòn. Không ngâm thiết bị trong nước

Thay bộ lọc

Nên thay bộ lọc 6 đến 9 tháng một lần và bất kỳ khi nào bị mòn hoặc hỏng hóc. Bộ lọc thay thế có bán tại đại lý BLACK+DECKER (loại số VF90):

- ◆ Tháo bộ lọc cũ như được mô tả ở trên.
- ◆ Lắp bộ lọc mới theo phần mô tả ở trên.

Bảo vệ môi trường



Thu gom riêng. Không được thải bỏ sản phẩm này với rác thải sinh hoạt thông thường.

Nếu sản phẩm BLACK+DECKER của bạn cần phải thay thế, hoặc bạn không sử dụng nó trong tương lai nữa, đừng thải bỏ cùng với rác thải sinh hoạt. Sản phẩm phải được thu gom riêng.



Thu gom riêng sản phẩm và bao bì đóng gói đã qua sử dụng sẽ cho phép tái chế và tái sử dụng vật liệu. Tái sử dụng vật liệu tái chế giúp ngăn chặn ô nhiễm môi trường và giảm nhu cầu vật liệu thô.

Thông tin dịch vụ

Black & Decker có sẵn một mạng lưới các trung tâm trực thuộc và ủy quyền trên toàn Châu Á. Tất cả các trung tâm dịch vụ của Black & Decker đều có đội ngũ nhân viên lành nghề để cung cấp tới khách hàng dịch vụ hiệu quả và đáng tin cậy. Khi bạn cần tư vấn kỹ thuật, sửa chữa hoặc phụ tùng thay thế chính hãng, vui lòng liên hệ với cơ sở Black & Decker gần nhất.

LƯU Ý

- ♦ Chính sách của Black & Decker là không ngừng cải tiến sản phẩm và do đó, chúng tôi có quyền thay đổi thông số kỹ thuật sản phẩm mà không cần báo trước.
- ♦ Các thiết bị và phụ kiện chuẩn có thể khác nhau tùy theo từng quốc gia.
- ♦ Thông số kỹ thuật của sản phẩm có thể khác nhau tùy theo từng quốc gia.
- ♦ Danh mục sản phẩm hoàn chỉnh có thể không có tại tất cả các quốc gia. Liên hệ với các đại lý của Black & Decker tại quốc gia bạn để được cung cấp danh mục sản phẩm.

Thông số kỹ thuật

	PD1200AV
Điện áp	12 V
Trọng lượng	1,49Kg
Công suất	12,5W
Thể tích túi chứa bụi	560ml
Chiều dài dây điện	5m