

BLACK & DECKER®

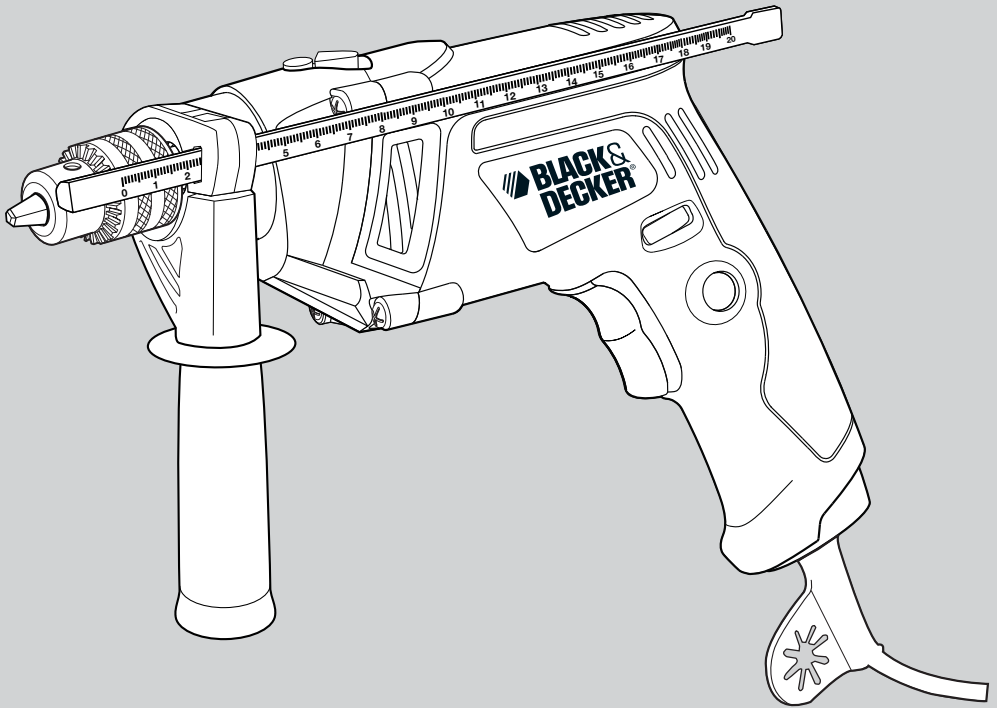

KTD13RE

English	3
Bahasa Indonesia	6
简体中文	9
繁體中文	11
ภาษาไทย	13

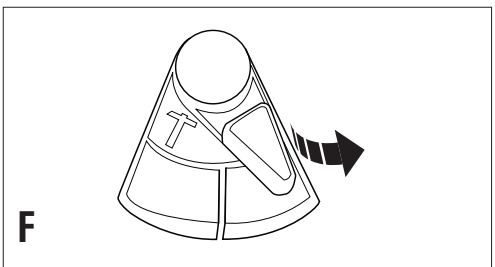
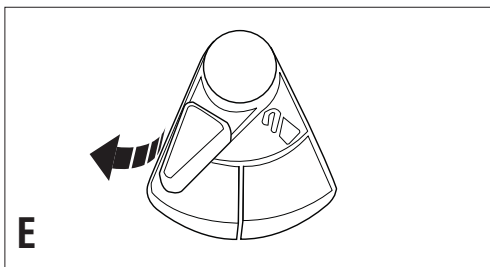
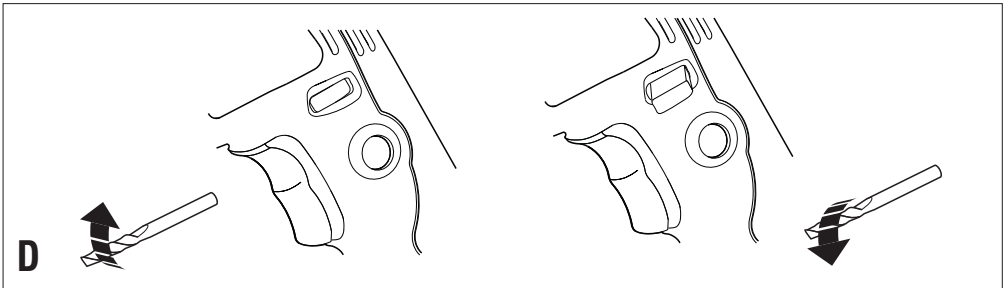
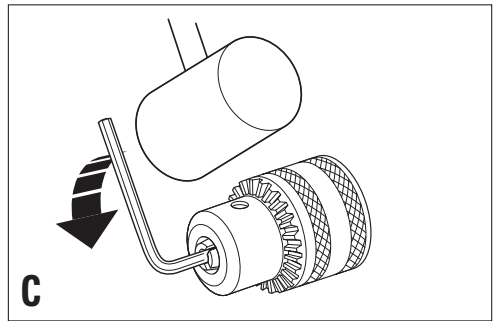
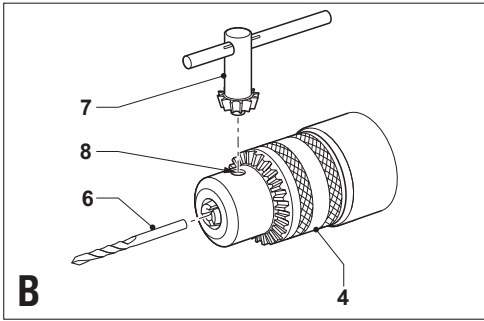
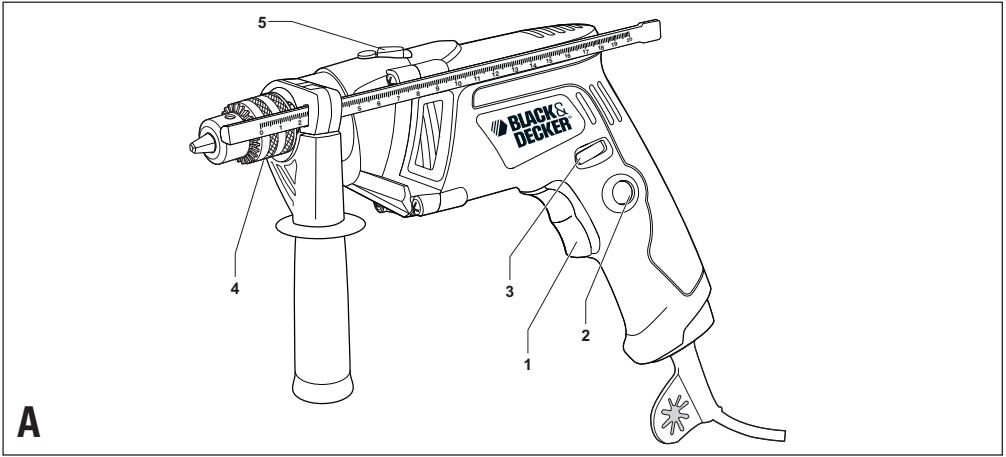

KTD13RE 13mm Percussion Drill

Technical data

SPECIFICATION	KTD13RE	
POWER	W	620
NO-LOAD SPEED	RPM	0-3,000
REVERSE	Yes	
MAX.DRILLING CAPACITY		
-STEEL	mm	10
-WOOD	mm	25
-MASONRY	mm	13
CABLE LENGTH	m	3

Intended use

Your Black & Decker percussion drill has been designed for drilling in wood, metal, plastics and masonry as well as for screwdriving purposes.

General safety rules

Warning! Read all instructions. Failure to follow all instructions listed below may result in electric shock, fire and/or serious injury. The term "power tool" in all of the warnings listed below refers to your mains operated (corded) power tool or battery operated (cordless) power tool.

SAVE THESE INSTRUCTIONS.

1. Work area

- Keep work area clean and well lit.** Cluttered and dark areas invite accidents.
- Do not operate power tools in explosive atmospheres, such as in the presence of flammable liquids, gases or dust.** Power tools create sparks which may ignite the dust or fumes.
- Keep children and bystanders away while operating a power tool.** Distractions can cause you to lose control.

2. Electrical safety

- Power tool plugs must match the outlet. Never modify the plug in any way. Do not use any adapter plugs with earthed (grounded) power tools.** Unmodified plugs and matching outlets will reduce risk of electric shock.
- Avoid body contact with earthed or grounded surfaces such as pipes, radiators, ranges and refrigerators.** There is an increased risk of electric shock if your body is earthed or grounded.
- Do not expose power tools to rain or wet conditions.** Water entering a power tool will increase the risk of electric shock.

- Do not abuse the cord. Never use the cord for carrying, pulling or unplugging the power tool. Keep cord away from heat, oil, sharp edges or moving parts.** Damaged or entangled cords increase the risk of electric shock.
 - When operating a power tool outdoors, use an extension cord suitable for outdoor use.** Use of a cord suitable for outdoor use reduces the risk of electric shock.
- #### 3. Personal safety
- Stay alert, watch what you are doing and use common sense when operating a power tool. Do not use a power tool while you are tired or under the influence of drugs, alcohol or medication.** A moment of inattention while operating power tools may result in serious personal injury.
 - Use safety equipment. Always wear eye protection.** Safety equipment such as dust mask, non-skid safety shoes, hard hat, or hearing protection used for appropriate conditions will reduce personal injuries.
 - Avoid accidental starting. Ensure the switch is in the off position before plugging in.** Carrying power tools with your finger on the switch or plugging in power tools that have the switch on invites accidents.
 - Remove any adjusting key or wrench before turning the power tool on.** A wrench or a key left attached to a rotating part of the power tool may result in personal injury.
 - Do not overreach. Keep proper footing and balance at all times.** This enables better control of the power tool in unexpected situations.
 - Dress properly. Do not wear loose clothing or jewellery. Keep your hair, clothing and gloves away from moving parts.** Loose clothes, jewellery or long hair can be caught in moving parts.
 - If devices are provided for the connection of dust extraction and collection facilities, ensure these are connected and properly used.** Use of these devices can reduce dust related hazards.
 - Use clamps or another practical way to secure and support the workpiece to a stable platform.** Holding the work by hand or against your body leaves it unstable and may lead to loss of control.
Before drilling into walls, floors or ceilings check for the location of wiring and pipes.
Avoid touching the tip of a drill bit just after drilling, as it may be hot.
- #### 4. Power tool use and care
- Do not force the power tool. Use the correct power tool for your application.** The correct power tool will do the job better and safer at the rate for which it was designed.

- b. Do not use the power tool if the switch does not turn it on and off.** Any power tool that cannot be controlled with the switch is dangerous and must be repaired.
- c. Disconnect the plug from the power source before making any adjustments, changing accessories, or storing power tools.** Such preventive safety measures reduce the risk of starting the power tool accidentally.
- d. Store idle power tools out of the reach of children and do not allow persons unfamiliar with the power tool or these instructions to operate the power tool.** Power tools are dangerous in the hands of untrained users.
- e. Maintain power tools. Check for misalignment or binding of moving parts, breakage of parts and any other condition that may affect the power tools operation. If damaged, have the power tool repaired before use.** Many accidents are caused by poorly maintained power tools.
- f. Keep cutting tools sharp and clean.** Properly maintained cutting tools with sharp cutting edges are less likely to bind and are easier to control.
- g. Use the power tool, accessories and tool bits etc., in accordance with these instructions and in the manner intended for the particular type of power tool, taking into account the working conditions and the work to be performed.** Use of the power tool for operations different from those intended could result in a hazardous situation.
- 5. Service**
- a. Have your power tool serviced by a qualified repair person using only identical replacement parts.** This will ensure that the safety of the power tool is maintained.

Electrical safety



This tool is double insulated; therefore no earth wire is required. Always check that the power supply corresponds to the voltage on the rating plate.

Features

This tool includes some or all of the following features.

1. Variable speed switch
2. Lock-on button
3. Forward/reverse slider
4. Chuck
5. Drilling mode selector

Assembly

Warning! Before assembly, make sure that the tool is switched off and unplugged.

Keyed chuck (fig. B)

- ◆ Open the chuck by turning the sleeve counterclockwise.
- ◆ Insert the bit shaft (6) into the chuck.
- ◆ Insert the chuck key (7) into each hole (8) in the side of the chuck and turn clockwise until tight.

Removing and refitting the chuck (fig. C)

- ◆ Open the chuck as far as possible.
- ◆ Remove the chuck retaining screw, located in the chuck, by turning it clockwise using a screwdriver.
- ◆ Tighten an Allen key into the chuck and strike it with a hammer as shown.
- ◆ Remove the Allen key.
- ◆ Remove the chuck by turning it counterclockwise.
- ◆ To refit the chuck, screw it onto the spindle and secure it with the chuck retaining screw.

Use

Warning! Let the tool work at its own pace. Do not overload.

Warning! Before drilling into walls, floors or ceilings, check for the location of wiring and pipes.

Selecting the direction of rotation (fig. D)

For drilling and for tightening screws, use forward (clockwise) rotation. For loosening screws or removing a jammed drill bit, use reverse (counterclockwise) rotation.



- ◆ To select forward rotation, push the forward/reverse slider (3) to the left.
- ◆ To select reverse rotation, push the forward/reverse slider to the right.

Warning! Never change the direction of rotation while the motor is running.

Switching on and off

- ◆ To switch the tool on, press the variable speed switch (1). The tool speed depends on how far you press the switch.
- ◆ For continuous operation, press the lock-on button (2) and release the variable speed switch. This option is available only at full speed.
- ◆ To switch the tool off, release the variable speed switch. To switch the tool off when in continuous operation, press the variable speed switch once more and release it.

Drilling mode selector

- ◆ For drilling in masonry, set the drilling mode selector (5) to the  position. (fig.F)
- ◆ For drilling in other materials, set the drilling mode selector (5) to the  position. (fig.E)

Accessories

The performance of your tool depends on the accessory used. Black & Decker and Piranha accessories are engineered to high quality standards and designed to enhance the performance of your tool. By using these accessories you will get the very best from your tool.

Maintenance

Your tool has been designed to operate over a long period of time with a minimum of maintenance. Continuous satisfactory operation depends upon proper tool care and regular cleaning.

Warning! Before performing any maintenance, switch off and unplug the tool.

- ◆ Regularly clean the ventilation slots in your tool using a soft brush or dry cloth.
- ◆ Regularly clean the motor housing using a damp cloth. Do not use any abrasive or solvent-based cleaner.

Protecting the environment



Separate collection. This product must not be disposed of with normal household waste.

Should you find one day that your Black & Decker product needs replacement, or if it is of no further use to you, do not dispose of it with household waste. Make this product available for separate collection.



Separate collection of used products and packaging allows materials to be recycled and used again. Re-use of recycled materials helps prevent environmental pollution and reduces the demand for raw materials.

Local regulations may provide for separate collection of electrical products from the household, at municipal waste sites or by the retailer when you purchase a new product.

KTD13RE

13mm Percussion Drill

Data Teknis

Rotary Drill		KTD13RE
Input Daya	W	620
		0-3,000
Penggeser mundur		Ya
Kapasitas chuck maksimum		
- baja	mm	10
- kayu lunak	mm	25
- beton	mm	13
Kabel perpanjangan	m	3

Kegunaan

Black & Decker rotary drill Anda telah dirancang sesuai untuk kegunaan kayu lunak, baja, beton dan juga screwdriving.

Petunjuk keselamatan

Sewaktu menggunakan power tool, selalu patuhi peraturan keselamatan yang berlaku di negara Anda untuk mengurangi risiko kebakaran, kejut listrik, cedera pribadi dan kerugian materi. Baca petunjuk keselamatan berikut sebelum mencoba mengoperasikan produk ini. Simpan petunjuk-petunjuk ini di tempat yang aman!

1. Tempat kerja

- Jaga agar tempat kerja bersih.** Tempat kerja dan bangku yang berserakan dapat mengakibatkan kecelakaan.
- Pertimbangkan lingkungan daerah kerja.** Jaga agar power tool tidak terkena kelengasan. Jaga agar tempat kerja mempunyai cukup cahaya. Jangan gunakan Power Tool jika terdapat cairan atau gas yang mudah terbakar.
- Jauhkan dari jangkauan anak-anak.** Jangan biarkan anak-anak menyentuh alat atau kabel perpanjangan. Jauhkan semua orang dai tempat kerja.

2. Keselamatan Listrik

- Power tool ini sesuai dengan peraturan keselamatan yang bersangkutan.** Untuk mencegah bahaya.
- Lindungi terhadap kejut listrik.** Hindari agar tubuh tidak terkena permukaan yang dipasang dengan arde (misalnya pipa, radiator, alat masak dan lemari pendingin). Apabila digunakan pada kondisi yang ekstrim (misalnya kelembaban tinggi, sewaktu dihasilkan kumpulan partikel logam, dsb.), keamanan listrik harus diperbaiki dengan memasukkan transformer isolasi atau pemutus sirkit arde.
- Lindungi terhadap Power Tool.** Jangan biarkan power tool Anda di tempat yang basah, cairan atau hujan. Air yang memasuki power tool akan menimbulkan risiko kejut listrik.

- Jangan menyalahkan-gunakan kabel.** Jangan membawa alat dengan kabelnya atau menariknya untuk mencabut dari stopkontak. Jauhkan kabel dari panas, minyak dan ujung yang tajam.
 - Power tool untuk digunakan di luar ruangan.** Sewaktu alat digunakan di luar ruangan, gunakan hanya kabel perpanjangan yang dimaksudkan dan ditandai dengan benar. Ini dapat menghindari kejut listrik.
- ### 3. Perlindungan Pribadi
- Waspada.** Perhatikan apa yang sedang Anda lakukan. Gunakan akal sehat. Jangan gunakan alat sewaktu Anda merasa lelah.
 - Memakai Perlindungan.** Selalu kenakan kacamata pengaman. Gunakan masker wajah atau masker debu apabila pengoperasian mungkin menghasilkan debu atau partikel-partikel yang berterbangan. Pakai pelindung telinga apabila tingkat suara tampak tak nyaman untuk hindari bahaya.
 - Hindari memulai alat dengan tak sengaja.** Jangan membawa alat dengan steker tertancap dengan jari di sakelar. Pastikan bahwa dilepaskan sewaktu steker tertancap.
 - Lepaskan kunci penyetel dan kunci inggris.** Selalu periksa bahwa kunci penyetel dan kunci inggris dilepaskan dari alat sebelum alat digunakan.
 - Jangan menjangkau terlampau jauh.** Jaga penempatan posisi kaki dan keseimbangan yang baik setiap saat.
 - Berpakaian yang benar.** Jangan memakai baju longgar atau perhiasan, karena dapat terperangkap pada bagian-bagian yang bergerak. Lebih baik kenakan sarung tangan karet dan sepatu yang tidak licin sewaktu bekerja di luar ruangan. Pakai penutup rambut pelindung agar tidak terintang oleh rambut panjang.
 - Menghubungkan peralatan penghisap debu.** Jika alat disediakan untuk dihubungkan ke penghisap dan pengumpul debu, pastikan bahwa alat-alat ini terhubung dengan baik.
 - Bahan yang dikerjakan harus kukuh.** Gunakan klem atau vice untuk menahan bahan yang dikerjakan. Lebih aman dan bebas apabila kedua tangan mengoperasikan alat. Waspada terhadap mata bor selepas digunakan karena tajam dan panas.
- ### 4. Petunjuk Keselamatan untuk Power Tool
- Jangan memaksa ketika gunakan Power Tool.** Jangan memaksa alat. Alat akan melakukan pekerjaan lebih baik dan lebih aman apabila digunakan pada kisaran yang dimaksud.
 - Jangan gunakan Power Tool sekiranya sakelar on/off tidak berfungsi dengan baik.
 - Mencabut steker alat.** Matikan sakelar dan tunggu sampai alat diam sama sekali sebelum meninggalkan alat tanpa diawasi. Cabut steker alat sewaktu tidak digunakan, sebelum men-servis atau mengganti aksesori.

- d. **Simpan alat-alat yang tak terpakai.** Sewaktu tidak digunakan, alat harus disimpan di tempat yang kering dan dikunci dengan aman, jauhkan dari jangkauan anak-anak.
- e. **Pelihara alat dengan teliti.** Simpan alat dalam keadaan baik dan bersih untuk kinerja yang lebih baik dan lebih aman. Ikuti petunjuk untuk pemeliharaan dan penggantian aksesoris. Simpan semua handle dalam keadaan kering, bersih, dan bebas dari minyak dan oli.
- f. **Pelihara alat dengan teliti.** Simpan mata bor dan aksesoris dalam keadaan baik dan bersih untuk kinerja yang lebih baik dan lebih aman.
- g. **Penggunaan power tool, aksesoris, mata bor dan lain-lain.** Penggunaan aksesoris atau bagian tambahan atau kinerja yang dipoperasikan dengan alat ini, selain yang dianjurkan dalam buku manual instruksi ini dapat mengakibatkan risiko cedera pribadi.
5. **Servis**
- a. **Rotary drill tidak boleh diservis oleh pemakai. Bawa alat ke agen reparasi resmi BLACK & DECKER.**
Reparasi hanya dapat dilakukan oleh teknisi yang memenuhi syarat; jika tidak dapat menimbulkan bahaya bagi pemakai.

Keamanan Listrik



Alat ini diinsulasi rangkap. Insulasi rangkap berarti bahwa semua bagian logam eksternal diinsulasi secara elektrik dari pasokan daya utama.

Faktor-faktor

Alat ini mempunyai senarai berikut :

1. Kontrol kecepatan variabel
2. Tombol Kunci Lock-on
3. Penggeser maju/mundur
4. Chuck
5. Penggeser pemilih modus

Kegunaan

Peringatan! Sebelum menggunakan alat pastikan sakelar diposisi "off".

Keyed chuck (gbr. B)

- ◆ Buka chuck dengan memutar selubung berlawanan arah jarum jam.
- ◆ Masukkan bit shank (6) ke lubang chuck.
- ◆ Masukkan chuck key (7) ke dalam setiap lubang di sisi chuck dan putar searah jarum jam sampai kencang.

Melepaskan and memasang chuck (gbr. C)

- ◆ Buka gigi chuck sejauh mungkin.
- ◆ Pindahkan chuck dan lepaskan sekrup penahan chuck dengan memutar berlawanan arah jarum jam.
- ◆ Kencangkan kunci Allen ke dalam chuck dan pukul dengan palu seperti yang ditunjukkan.
- ◆ Pindahkan kunci Allen.
- ◆ Pindahkan chuck dengan arah berlawanan jarum jam.

Penggunaan

Peringatan! Jangan memaksa alat Anda – alat dapat melakukan pekerjaan dengan lebih baik dan lebih aman pada kecepatan yang telah dirancang bagi alat.

Peringatan! Sebelum menggunakan alat Anda, pastikan kawasan bebas dari segala kabel dan pipa.

Pilih arah rotasi (fig. D)

- ◆ Untuk memilih rotasi maju, tekan sakelar maju/mundur (3) ke kiri
- ◆ Untuk memilih rotasi mundur, tekan sakelar maju/mundur ke kanan.

Peringatan! Jangan menukar rotasi semasa alat sedang hidup.

Menghidup-Matikan

- ◆ Untuk menjalankan alat, tekan sakelar kecepatan variable (1). Tekanan pada sakelar kecepatan variable menentukan kecepatan alat.
- ◆ Jika perlu, tekan tombol lock-on (2) untuk pengoperasian terus-menerus dan lepaskan sakelar. Tombol lock-on hanya bekerja pada kecepatan penuh, berputar ke depan.
- ◆ Untuk menghentikan alat, lepas sakelar. Untuk menghentikan alat pada pengoperasian terus-menerus, tekan sakelar sebentar dan lepaskan. Selalu matikan alat bila pekerjaan diselesaikan dan sebelum steker dicabut.

Penggeser pemilih modus

- ◆ Untuk kegunaan beton, putar pemilih modus (5) ke posisi yang diperlukan (fig.F)
- ◆ Untuk kegunaan baja dan kayu, putar pemilih modus (5) ke posisi yang diperlukan (fig.E)

Aksesoris

Kinerja power tool tergantung pada aksesoris yang digunakan. Aksesoris Black & Decker dan Piranha dirancang sampai standar kualitas tinggi dan dirancang untuk meningkatkan kinerja power tool. Membeli aksesoris Black & Decker akan memastikan bahwa Anda mendapatkan yang terbaik dari alat Black & Decker Anda.

Pemeliharaan

Power tool Black & Decker telah dirancang untuk beroperasi selama jangka waktu yang panjang dengan pemeliharaan minimum. Pengoperasian yang memuaskan secara terus-menerus tergantung pada perawatan alat yang benar dan pembersihan tetap.

Peringatan! Cabut steker alat ini sebelum membuat pemeliharaan.

- ◆ Jaga agar celah ventilasi bersih dan bersihkan kerangka mesin secara teratur dengan kain lembut.
- ◆ Bagian luar dapat dibersihkan dengan kain lembab. JANGAN gunakan cairan pelerut.

Melindungi Lingkungan



Pengambilan limbah secara terpisah. Produk ini tidak boleh dibuang bersama limbah rumah tangga biasa.

Jika suatu hari Anda mendapatkan product BLACK & DECKER Anda perlu diganti, atau jika tidak lagi berguna bagi Anda, jangan membuangnya bersama limbah rumah tangga. Produk ini harus diambil terpisah.



Pengambilan produk-produk bekas dan pengemasannya secara terpisah memungkinkan bahan didaur-ulang dan digunakan kembali. Penggunaan-ulang bahan yang didaur ulang membantu mencegah polusi lingkungan dan mengurangi permintaan akan bahan mentah.

Peraturan setempat menentukan pengambilan secara terpisah produk listrik dari rumah tangga, di tempat pembuangan sampah kota atau oleh penjual reil sewaktu Anda membeli produk baru.

KTD13RE 13mm 毫米冲击钻

技术参数

规格	KTD13RE	
功率	瓦	620
空载速度	每分钟转数	0- 3000
正反转		是
最大钻孔直径		
-钢材	毫米	10
-木材	毫米	25
-混凝土或石材	毫米	13
电缆长度	米	3

设计用途

本百得冲击钻是设计用来钻木材、钢材、塑料、水泥以及拧螺丝之用的。

一般安全规则

警告： 阅读说明。没有按照以下列举的说明而使用或操作将导致触电、着火和/或严重伤害。在所有以下列举的警告中，术语“电动工具”指使用电驱动（有线）电动工具或电池驱动（无线）电动工具。

保存这些说明

1. 工作场地

A) 保持工作场地清洁和明亮。 混乱和黑暗的场地会引发事故。

B) 不要在易爆环境， 如有易燃液体、气体或灰尘的环境下操作电动工具。电动工具产生的火花会点燃灰尘或气体。

C) 让儿童和旁观者离开后操纵电动工具。 分心会使你放松控制。

2. 电气安全

A) 电动工具的插头必须与插座相配。 不能以任何方式改装插头。需接地的电动工具不能使用任何转换插头。未经改装的插头和相配的插座将减少触电危险。

B) 避免人体接触接地表面， 如管道、散热片和冰箱。如果你身体接地会增加触电危险。

C) 不得将电动工具暴露在雨中或潮湿环境中。 水进入电动工具将增加触电危险。

D) 不得滥用电线。 绝不能用电线搬运、拉动电动工具或拔出其插头。让电线远离热、油、锐边或运动部件。受损或缠绕的电线会增加触电危险。

E) 当在户外使用电动工具时， 使用适合户外使用的外接电线。适合户外使用的电线将减少触电危险。

3. 人身安全

A) 保持警觉， 当操作电动工具时关注所从事的操作并保持清醒。请勿在有疲倦、药物、酒精或治疗反应下操作电动工具。在操作电动工具期间精力分散会导致严重的人身伤害。

B) 使用安全装置。 始终佩戴护目镜。安全装置，诸如适当条件下的防上面具、防滑安全鞋、安全帽、听力防护等装置能减少人身伤害。

C) 避免突然启动。 确保开关在插入插头时处于关断位置。手指放在已接通电源的开关上搬运工具或开关处于接通状态时插入插头可能导致危险。

D) 在电动工具接通之前， 拿掉所有调节钥匙或扳手。遗留在电动工具旋转零件上的扳手或钥匙会导致人身伤害。

E) 手不要伸的太长。 时刻注意脚下和身体平衡。这样在意外情况下能很好地控制电动工具。

F) 着装适当。 不要穿宽松衣服或佩戴饰品。让你的头发、衣服和手套远离运动部件。宽松衣服、配饰或长发可能会卷入运动部件。

G) 如果提供了与排屑装置、 集尘设备连接用的装置，则确保他们连接完好且使用得当。使用这些装置可减少碎屑引起的危险。

H) 请使用夹钳或其它切实可行的方法来固定和支撑工件， 将其固定到稳定的工作台。用手抓住工件或用身体抵住工件并不稳定，可能会导致工件失控。

在钻墙体、地板或天花板之前，检查电线和管道的位置。刚刚钻完时，避免接触钻头，因为钻头可能很烫。

4. 电动工具使用和注意事项

A) 不要滥用电动工具， 根据用途使用适当的电动工具。选用适当设计额值的电动工具会使你工作有效、更安全。

B) 如果开关不能接通或关断工具电源， 则不能使用该电动工具。不能用开关来控制的电动工具是危险的，必须进行修理。

C) 在进行任何调节、 更换附件或存放工具之前，必须从电源上拔掉插头。这种防护性措施将减少电动工具突然启动的危险。

D) 将闲置的电动工具存放在 儿童所及范围之外，并且不要让不熟悉电动工具或对这些说明不了解的人操作电动工具。电动工具在未经训练的用户手中是危险的。

E) 保养电动工具。 检查运动部件的安装偏差或卡住、零件破损情况和影响电动工具运行的其它条件。如有损坏，电动工具必须在使用前修理好。许多事故由维护不良的电动工具引发。

F) 保持切削刀具锋利和清洁。 保养良好的有锋利切削刃的刀具不易卡住而且容易控制。

G)按照使用说明书以及打算使用的电动工具的特殊类型要求的方式，考虑作业条件和进行的作业来使用电动工具、附件和工具的刀头等。电动工具用作那些与要求不符的操作可能会导致危险情况。

5.维修

A)将你的电动工具送交专业维修人员，必须使用同样的备件进行更换。这样确保所维修的电动工具的安全性。

电器安全

 本工具采用双重绝缘；因此不需要地线。请务必检查电源是否与铭牌上的电压一致。

特点

本工具包括以下多项或所有特点。

- 1.调速开关
- 2.锁定按钮
- 3.正转/反转滑块
- 4.钻夹
- 5.钻孔模式选择

组装

警告：组装前应确保工具的开关处于关断位置并且插头未接入电源。

带钥匙钻夹（图B）

- ◆ 逆时针旋转钻夹套筒，打开钻夹。
- ◆ 将钻头柄（6）插入钻夹。
- ◆ 把钻夹钥匙（7）插入钻夹侧面的每个孔（8）中并顺时针拧紧。

钻夹的拆装（图C）

- ◆ 将钻夹尽可能打开到最大程度。
- ◆ 使用螺丝刀顺时针旋转，取下钻夹中的紧定螺丝。
- ◆ 将内六角起子放入钻夹并紧固，然后使用锤子敲击，如图所示。
- ◆ 取下内六角起子。
- ◆ 逆时针旋转并取下钻夹。
- ◆ 要装回钻夹，将其旋入芯轴并使用紧定螺丝固定。

使用

警告：请勿过载。

警告：在钻墙体、地板或天花板之前，检查电线和管道的位置。

◆ **使用冲击电钻时要戴好耳罩。**暴露在噪声中会引起听力损伤。

◆ **使用随工具提供的辅助手柄。**操作失手会引起人身伤害。

选择旋转方向（图D）

当钻孔和紧固螺丝时，采用正转（顺时针）。松开螺丝或撤出卡住的钻头时，使用反转（逆时针）。

◆ 要选择正转，把正转/反转滑块（3）推向左边。

◆ 要选择反转，把正转/反转滑块推向右边。

警告：马达仍在转动时，禁止改变旋转方向。

启动与关闭

◆ 要启动工具，按下变速开关（1）。工具的转速取决于按下开关的程度。

◆ 要连续运行，按下锁定按钮（2）并释放变速开关。本功能仅在全速时可用。

◆ 要关闭工具，释放变速按钮即可。要在连续运行时关闭工具，将变速开关按下次后释放。

钻孔模式选择

◆ 当钻混凝土或石材材料时，钻孔模式（5）选择  位置（图F）

◆ 当钻其它材料时，钻孔模式（5）选择  位置（图E）

配件

配件的选用决定了电动工具的性能。百得和Piranha配件依据高质量标准制造，其设计可以强化电动工具的性能。使用这些配件可以发挥工具的最佳性能。

维护

您的电动工具设计精良，可以长期运作，而只需极少的维护。要取得连续的令人满意的工作效果，需要您做合适的保养和定期的清洁。

警告：进行任何维护前，请关闭工具并断开电源。

◆ 请定期用软刷或干抹布清洁工具通风口。

◆ 定期使用湿抹布清洁马达外壳。请勿使用任何研磨型或溶剂型清洁剂。

保护环境



分类回收。此类产品不得和普通家庭垃圾一起处理。

如果某一天您发现必须更换您的百得产品，请不要把它和家庭垃圾一起处理，请把该产品单独分类回收。



旧产品和旧包装的分类回收使材料能够得以再循环和再利用。再循环材料的重新利用有助于防止环境污染和减少原料需求。

在市垃圾场或您购买新产品的零售商处，地方法规可能要求电器产品与生活垃圾分开回收。

制造商：百得（苏州）精密制造有限公司

制造商地址：苏州工业园区

产地：江苏苏州

KTD13RE 13mm四分震動電鑽

技術參數

規格	KTD13RE	
功率	瓦	620
空載速度	每分鐘轉速	0- 3000
正反轉		是
最大鑽孔直徑		
-鋼材	毫米	10
-木材	毫米	25
-混凝土或石材	毫米	13
電纜長度	米	3
重量	千克	1.8

設計用途

本百得震動電鑽是設計用來鑽木材、鋼材以及鎖螺絲之用的。

一般安全規則

警告： 閱讀說明。沒有按照以下列舉的說明而使用或操作將導致觸電、著火和/或嚴重傷害。在所有以下列舉的警告中，術語“電動工具”指使用電驅動（有線）電動工具或電池驅動（無線）電動工具。

保存這些說明

1. 工作場地

- A) 保持工作場地清潔和明亮。混亂和黑暗的場地會引發事故。
- B) 不要在易爆環境，如有易燃液體、氣體或灰塵的環境下操作電動工具。電動工具產生的火花會點燃灰塵或氣體。
- C) 讓兒童和旁觀者離開後操縱電動工具。分心會使你放鬆控制。

2. 電氣安全

- A) 電動工具的插頭必須與插座相配。不能以任何方式改裝插頭。需接地的電動工具不能使用任何轉換插頭。未經改裝的插頭和相配的插座將減少觸電危險。
- B) 避免人體接觸接地表面，如管道、散熱片和冰箱。如果你身體接地會增加觸電危險。
- C) 不得將電動工具暴露在雨中或潮濕環境中。水進入電動工具將增加觸電危險。
- D) 不得濫用電線。絕不能用電線搬運、拉動電動工具或拔出其插頭。讓電線遠離熱、油、銳邊或運動部件。受損或纏繞的電線會增加觸電危險。
- E) 當在戶外使用電動工具時，使用適合戶外使用的外接電線。適合戶外使用的電線將減少觸電危險。

3. 人身安全

- A) 保持警覺，當操作電動工具時關注所從事的操作並保持清醒。請勿在有疲倦、藥物、酒精或治療反應下操作電動工具。在操作電動工具期間精力分散會導致嚴重的人身傷害。
 - B) 使用安全裝置。始終佩戴護目鏡。安全裝置，諸如適當條件下的防塵面具、防滑安全鞋、安全帽、聽力防護等裝置能減少人身傷害。
 - C) 避免突然啟動。確保開關在插入插頭時處於關斷位置。手指放在已接通電源的開關上搬運工具或開關處於接通狀態時插入插頭可能導致危險。
 - D) 在電動工具接通之前，拿掉所有調節鑰匙或扳手。遺留在電動工具旋轉零件上的扳手或鑰匙會導致人身傷害。
 - E) 手不要伸的太長。時刻注意腳下和身體平衡。這樣在意外情況下能很好地控制電動工具。
 - F) 著裝適當。不要穿寬鬆衣服或佩戴飾品。讓你的頭髮、衣服和手套遠離運動部件。寬鬆衣服、佩飾或長髮可能會捲入運動部件。
 - G) 如果提供了與排屑裝置、集塵設備連接用的裝置，則確保他們連接完好且使用得當。使用這些裝置可減少碎屑引起的危險。
 - H) 請使用夾鉗或其他切實可行的方法來固定和支撐工件，將其固定到穩定的工作臺。用手抓住工件或用身體抵住工件並不穩定，可能會導致工件失控。
- 在鑽牆體、地板或天花板之前，檢查電線和管道的位置。剛剛鑽完時，避免接觸鑽頭，因為鑽頭可能很燙。

4. 電動工具使用和注意事項

- A) 不要濫用電動工具，根據用途使用適當的電動工具。選用適當設計額值的電動工具會使你工作有效、更安全。
- B) 如果開關不能接通或關斷工具電源，則不能使用該電動工具。不能用開關來控制的電動工具是危險的，必須進行修理。
- C) 在進行任何調節、更換附件或存放工具之前，必須從電源上拔掉插頭。這種防護性措施將減少電動工具突然啟動的危險。
- D) 將閒置的電動工具存放在兒童所及範圍之外，並且不要讓不熟悉電動工具或對這些說明不瞭解的人操作電動工具。電動工具在未經訓練的用戶手中是危險的。
- E) 保養電動工具。檢查運動部件的安裝偏差或卡住、零件破損情況和影響電動工具運行的其他條件。如有損壞，電動工具必須在使用前修理好。許多事故由維護不良的電動工具引發。
- F) 保持切割刀具鋒利和清潔。保養良好的有鋒利切割刃的刀具不易卡住而且容易控制。

g)按照使用說明書以及打算使用的電動工具的特殊類型要求的方式，考慮作業條件和進行的作業來使用電動工具、附件和工具的刀頭等。電動工具用作那些與要求不符的操作可能會導致危險情況。

5. 維修

A)將你的電動工具送交專業維修人員，必須使用同樣的備件進行更換。這樣確保所維修的電動工具的安全性。

電器安全



本工具採用雙重絕緣；因此不需要地線。請務必檢查電源是否與銘牌上的電壓一致。

特點

本工具包括以下多項或所有特點。

1. 調速開關
2. 鎖定按鈕
3. 正轉/反轉開關
4. 夾頭
5. 鑽孔模式選擇

組裝

警告：組裝前應確保工具的開關處於關斷位置並且插頭未接入電源。

帶鑰匙鑽夾（圖B）

- ◆ 逆時針旋轉鑽夾套筒，打開鑽夾。
- ◆ 將轉頭柄（6）插入鑽夾。
- ◆ 把鑽夾鑰匙（7）插入鑽夾側面的每個孔（8）中並順時針擰緊。

鑽頭的拆裝（圖C）

- ◆ 將夾頭盡可能打開到最大程度。
- ◆ 使用夾頭鑰匙順時針旋轉，取下夾頭中的緊定螺絲。
- ◆ 將內六角起子放入夾頭並緊固，然後使用錘子敲擊，如圖所示。
- ◆ 取下內六角起子。
- ◆ 逆時針旋轉並取下夾頭。
- ◆ 要裝回夾頭，將其旋入芯軸並使用緊定螺絲固定。

使用

警告：請勿過載。

警告：在鑽牆體、地板或天花板之前，檢查電線和管道的位置。

選擇旋轉方向（圖D）

當鑽孔和緊固螺絲時，採用正轉（順時針）。鬆開螺絲或撤出卡住的鑽頭時，使用反轉（逆時針）。



- ◆ 要選擇正轉，把正轉/反轉開關（3）推向左邊。
- ◆ 要選擇反轉，把正轉/反轉開關推向右邊。

警告：馬達仍在轉動時，禁止改變旋轉方向。

啟動與關閉

- ◆ 要啟動工具，按下變速開關（1）。工具的轉速取決於按下開關的程度。
- ◆ 要連續運行，按下鎖定按鈕（2）並釋放變速開關。本功能僅在全速時可用。
- ◆ 要關閉工具，釋放變速按鈕即可。要在連續運行時關閉工具，將變速開關按下一次後釋放。

鑽機功能模式選擇

- ◆ 當鑽水泥材料時，鑽孔模式（5）選擇  位置（圖F）
- ◆ 當鑽其他材料時，鑽孔模式（5）選擇  位置（圖E）

配件

配件的選用決定了電動工具的性能。百得和Piranha配件依據高品質標準製造，其設計可以強化電動工具的性能。使用這些配件可以發揮工具的最佳性能。

維護

您的電動工具設計精良，可以長期運作，而只需極少的維護。要取得連續的令人滿意的工作效果，需要您做合適的保養和定期的清潔。

警告：進行任何維護前，請關閉工具並斷開電源。

- ◆ 請定期用軟刷或幹抹布清潔工具通風口。
- ◆ 定期使用濕抹布清潔馬達外殼。請勿使用任何研磨型或溶劑型清潔劑。

保護環境



分類回收。此類產品不得和普通家庭垃圾一起處理。

如果某一天您發現必須更換您的百得產品，請不要把它和家庭垃圾一起處理，請把該產品單獨分類回收。



舊產品和舊包裝的分類回收使材料能夠得以再迴圈和再利用。再迴圈材料的重新利用有助於防止環境污染和減少原料需求。

在市政垃圾場或您購買新產品的零售商處，地方法規可能要求電器產品與生活垃圾分開回收。

KTD13REส่วนจะกระแทกขนาด **13 มม.****ข้อมูลทางเทคนิค**

ข้อมูลจำเพาะ		KTD13RE
กำลังไฟ	W	620
ความเร็วขณะไม่มีภาระโหลด	รอบต่อนาที	0-3,000
ถอยหลัง		ใช่
ความสามารถสูงสุดในการเจาะ		
-เหล็ก	มม.	10
-ไม้	มม.	25
-งานก่ออิฐ	มม.	13
ความยาวของสายไฟ	ม.	3

วัตถุประสงค์ในการใช้งาน

ส่วนจะกระแทกของ Black & Decker ออกแบบมาเพื่อใช้ในโรงงานเจาะไม้ โลหะ พลาสติก และงานก่ออิฐ รวมถึงงานขึ้นเจาะแบบไขควง

กฎเกณฑ์ด้านความปลอดภัยโดยทั่วไป

คำเตือน! อ่านคำแนะนำทั้งหมด การไม่ปฏิบัติตามคำแนะนำทั้งหมด ที่ปรากฏด้านล่างนี้ อาจทำให้ถูกไฟดูด เกิดเพลิงไหม้และ/หรือบาดเจ็บ สาหัสได้ คำว่า "เครื่องมือไฟฟ้า" ในคำเตือนทั้งหมดที่ปรากฏ ด้านล่างนี้หมายถึงเครื่องมือไฟฟ้าที่ทำงานผ่านสายเมน (สายไฟ) หรือ แบตเตอรี่ (ไร้สาย) เก็บคำแนะนำเหล่านี้ไว้

1. บริเวณที่ใช้งาน

- รักษาความปลอดภัยและจิตใจให้มีแสงสว่างเพียงพอ** ในบริเวณที่ทำงาน บริเวณที่คับแคบและมีมืด ทำให้เกิดอุบัติเหตุได้
- ห้ามใช้เครื่องมือไฟฟ้า** ในบริเวณที่อาจเกิดการระเบิดเช่น เมื่อมีช่องเหลวไวไฟ แก๊สหรือฝุ่นลอยอยู่ เครื่องมือไฟฟ้าจะทำให้เกิดประกายไฟที่อาจ ทำให้เกิดฝุ่นหรือเปลวไฟ
- ระวังไม่ให้เด็กเล็กและคนเดินผ่านไปมาเข้าใกล้** ในขณะที่ยังงานเครื่องมือไฟฟ้า สิ่งรบกวนอาจทำให้คุณเสียสมาธิได้

2. ความปลอดภัยทางไฟฟ้า

- ปลั๊กไฟของเครื่องต้องเป็นชนิดเดียวกับเต้ารับ ห้ามดัดแปลง ปลั๊กไม่ว่าจะด้วยวิธีใด ห้ามใช้ตัวแปลงปลั๊ก กับเครื่องมือไฟฟ้าที่ต่อสายดิน ปลั๊กที่ไม่มีการดัดแปลงและเต้ารับชนิดเดียวกันจะช่วยลดความเสี่ยงจากไฟฟ้าช็อต
- หลีกเลี่ยงการสัมผัสพื้นผิวที่ต่อสายดินหรือสายกราวด์ เช่น ท่อ หม้อน้ำ เตาและตู้เย็น** มีความเสี่ยงเพิ่มขึ้นที่จะถูกไฟดูด หากร่างกายเป็นสื่อเชื่อมต่อกับสายดิน
- อย่าให้เครื่องมือไฟฟ้าถูกฝนหรือเปียก** น้ำที่เข้าเครื่องมือไฟฟ้าจะทำให้ความเสี่ยงในการถูกไฟฟ้าดูดเพิ่มขึ้น

- ระวังอย่าให้สายไฟขาด ห้ามใช้สายไฟเพื่อ** หัวดึง หรือถอดปลั๊กเครื่องมือไฟฟ้าเก็บสายไฟให้พ้นจากความร้อน น้ำมัน ของมีคม หรือ ชิ้นส่วนที่กำลังเคลื่อนที่ สายไฟที่ขาดหรือพันกันเป็นการเพิ่มความ เสี่ยงจากไฟฟ้าช็อต
 - เมื่อใช้เครื่องมือไฟฟ้ากลางแจ้ง ให้ใช้** สายพ่วงที่เหมาะสมสำหรับการใช้งานกลางแจ้ง ใช้สายไฟที่ เหมาะสำหรับการใช้งานกลางแจ้งเพื่อลดความเสี่ยงที่จะเกิดไฟฟ้าช็อต
- ความปลอดภัยส่วนบุคคล**
 - ตื่นตัวและจดจ่อกับสิ่งที่คุณกำลังทำ พร้อมใช้ สามัญสำนึกเมื่อใช้เครื่องมือไฟฟ้า ห้ามใช้ เครื่องมือไฟฟ้าในขณะที่คุณกำลังเหนื่อยหรืออยู่ในอิทธิพลของยา แอลกอฮอล์ หรือการรักษานางอย่าง การขาด ความระมัดระวังในการใช้เครื่องมือไฟฟ้าแม้ช่วงขณะหนึ่ง อาจทำให้บาดเจ็บสาหัสได้
 - การใช้อุปกรณ์นิรภัย **สวมอุปกรณ์ป้องกันตาเสมอ** อุปกรณ์นิรภัย เช่น หน้ากากกันฝุ่น รองเท้านิรภัยกันลื่น หมวกนิรภัย หรืออุปกรณ์ป้องกันเสียงดังสำหรับสภาพที่เหมาะสมจะช่วยลดอาการบาดเจ็บส่วนบุคคล
 - ระวังอย่าปล่อยให้เครื่องโดยไม่ได้ตั้งใจ **สวิตช์ต้องอยู่ในตำแหน่ง ปิดก่อนเสียบปลั๊กเครื่อง** การยกเครื่องมือ ไฟฟ้าในขณะที่นี้อยู่ที่สวิตช์ หรือเสียบปลั๊กเครื่องในขณะที่สวิตช์เปิดอยู่ อาจทำให้เกิดอุบัติเหตุได้
 - ดึงกุญแจปรับหรือประแจออกก่อนเปิดสวิตช์ เครื่องมือไฟฟ้า** ประแจหรือกุญแจที่เสียบคาไว้กับชิ้นส่วนที่กำลังหมุนของเครื่องมือไฟฟ้าอาจทำให้ได้รับบาดเจ็บ
 - ห้ามเขย่งขณะใช้เครื่อง ยืนในท่าที่เหมาะสม** และสมดุลตลอดเวลา เพื่อช่วยในการควบคุม เครื่องมือไฟฟ้าได้ดียิ่งขึ้น ในสถานการณ์ที่ไม่คาดคิด
 - แต่งกายให้เหมาะสม ห้ามสวมเสื้อผ้าหลวมหรือใส่เครื่องประดับ รวบผม ชายเสื้อ และถุงในหาง** จากชิ้นส่วนที่กำลังหมุน เสื้อที่หลวมหลวม เครื่องประดับหรือผมที่ยาว อาจเข้าไปพันกับชิ้นส่วนที่กำลังหมุน
 - หากมีอุปกรณ์สำหรับเก็บฝุ่นและรวบรวมเศษวัสดุต้อง เชื่อมต่ออุปกรณ์เหล่านี้และนำมาใช้งาน อย่างเหมาะสม การใช้อุปกรณ์ เหล่านี้จะช่วยลดอันตรายที่เกี่ยวข้องกับฝุ่นได้
 - ใช้แคลมป์ยึดหรือวิธีอื่น ๆ ที่ได้ผลเพื่อยึดและรองชิ้นงานบนแท่นที่มั่นคง** การใช้มือจับหรือวางชิ้นงานเพียงก้นบาทว่าจะไม่มั่นคงและอาจทำให้สูญเสีย การควบคุมได้ ตรวจสอบตำแหน่งของสายไฟและท่อต่างๆ ก่อนเจาะผนัง พื้นหรือเพดาน หลีกเลี่ยง การแกะบริเวณปลายสุดของดอกสว่านหลังจากทำงานเจาะแล้ว เนื่องจากดอกสว่านอาจร้อนได้

4. การใช้และการดูแลรักษาเครื่องมือไฟฟ้า
- ก. ห้ามฝืนใช้เครื่องมือไฟฟ้า เลือกใช้เครื่องมือไฟฟ้าที่ถูกต้องตรงกับลักษณะการใช้งานของคุณ เครื่องมือไฟฟ้าที่ถูกต้องย่อมทำงานได้ดีและปลอดภัยกว่าในอัตราที่เครื่องมือได้รับการออกแบบมา
- ข. ห้ามใช้เครื่องมือไฟฟ้าถ้าสวิตช์เปิดปิด เครื่องไม่ทำงาน เครื่องมือไฟฟ้าที่ไม่สามารถควบคุมผ่านสวิตช์ได้ มีอันตรายและต้องส่งซ่อม
- ค. ถอดปลั๊กของเครื่องมือไฟฟ้าออกจากแหล่งจ่ายไฟ ก่อนทำการปรับแต่ง เปลี่ยนอุปกรณ์เสริม หรือ จัดเก็บ มาตรการเพื่อความปลอดภัยเชิงการป้องกันนี้จะช่วย ลดความเสี่ยงในการเคลื่อนย้ายหรือเคลื่อนโดยไม่ได้ตั้งใจ
- ง. เก็บเครื่องมือไฟฟ้าที่พร้อมใช้งานไว้ให้พ้นมือเด็กและไมอนุญาตให้บุคคลที่ไม่คุ้นเคยกับเครื่องมือไฟฟ้า หรือคำแนะนำเหล่านี้เป็นผู้ใช้เครื่องมือ เครื่องมือไฟฟ้าจะเป็นอันตรายหากอยู่ในมือผู้ใช้ที่ไม่มีคามชำนาญ
- จ. บำรุงรักษาเครื่องมือไฟฟ้า ตรวจสอบการวางตำแหน่งหรือ การต่อชิ้นส่วนที่เคลื่อนที่ จุดเชื่อมต่อ ชิ้นส่วนและสภาพอื่นๆ ที่อาจส่งผลต่อการทำงานของเครื่องมือไฟฟ้า หากชำรุดเสียหาย ให้ส่งซ่อม ก่อนนำมาใช้ อุบัติเหตุมากมายเกิดจากเครื่องมือไฟฟ้า ที่มีระบบการดูแลรักษาไม่ดีพอ
- ฉ. เครื่องมือตัดต้องคมและสะอาดอยู่เสมอ เครื่องมือตัดที่ผ่านการ ดูแลรักษาที่เหมาะสมและมีขอบสีาหรั่งงานตัดที่คม จะไม่ค้อยกัปัญหาและควบคุมได้ง่าย
- ช. ใช้เครื่องมือไฟฟ้า อุปกรณ์เสริม และชุดอุปกรณ์ต่างๆ ให้สอดคล้องกับคำแนะนำเหล่านี้ และตรงตามวัตถุประสงค์ในการใช้งานของเครื่องมือไฟฟ้าแต่ละชนิด โดยพิจารณาถึงสภาพการทำงานและงานที่ทําเป็นสำคัญ ใช้เครื่องมือไฟฟ้าทำงานอื่น นอกเหนือจากที่กำหนดไว้อาจทำให้เกิดอันตรายได้

5. การบริการ

- ก. ให้ช่างซ่อมที่มีความเชี่ยวชาญเป็นผู้ซ่อมเครื่องมือ และใช้อะไหล่ที่เหมือนกันเท่านั้น ซึ่งจะช่วยรับประกันว่าเครื่องมือไฟฟ้ายังมีความปลอดภัยอยู่

ความปลอดภัยทางไฟฟ้า



เครื่องมือนี้ใช้ระบบฉนวนสองชั้น จึงไม่จำเป็นต้องใช้ สายดิน หมั่นตรวจสอบกำลังไฟเพื่อให้ตรงกับแรงดันไฟฟ้าบนแผ่นแสดงพิกัด

คุณสมบัติ

เครื่องมือนี้รวมคุณสมบัติต่างๆ ต่อไปนี้บางคุณสมบัติหรือทั้งหมดไว้ในเครื่อง

1. สวิตช์ปรับระดับความเร็ว
2. ปุ่มล๊อค

3. ตัวปรับเดินหน้า/ถอยหลัง
4. ตัวจับดอกสว่าน
5. ตัวเลือกรูปแบบงานเจาะ

การประกอบเครื่อง

คำเตือน! ต้องปิดสวิตช์เครื่องและถอดปลั๊กก่อน

ประกอบเครื่อง ตัวจับดอกสว่าน (ภาพ B)

- ◆ เปิดตัวจับดอกสว่านด้วยการหมุนบริเวณเปลือกในทิศทางเข็มนาฬิกา
- ◆ สอดก้านของดอกสว่าน (6) เข้าไปในตัวจับดอกสว่าน
- ◆ ใส่กุญแจขันตัวจับดอกสว่าน (7) เข้าไปในรูแตรรู (8) ที่อยู่ด้านข้างของตัวจับดอกสว่านและหมุนตามเข็มนาฬิกาจนแน่น

การถอดและการประกอบตัวจับดอกสว่านกลับเข้าไปใหม่ (ภาพ C)

- ◆ เปิดตัวจับดอกสว่านออกมาจนสุด
- ◆ ใช้ไขควงคลายสกรูที่ยึดตัวจับดอกสว่าน ที่อยู่ในตัวจับดอกสว่านออกมา โดยการใช้ไขควงไขตามเข็มนาฬิกา
- ◆ ขันกุญแจ Allen เข้าไปในตัวจับดอกสว่านให้แน่นก่อนใช้ค้อนทุบเบาๆ ตามที่ปรากฏในภาพ
- ◆ ดึงกุญแจ Allen ออกมา
- ◆ คลายตัวจับดอกสว่านด้วยการหมุนทวนเข็มนาฬิกา
- ◆ ประกอบตัวจับดอกสว่านอีกครั้งได้ด้วยการขันกลับเข้าไปในแกนหมุนและยึดให้แน่นด้วยสกรูที่ใช้ยึด

วิธีการใช้

คำเตือน! ปล่อยให้เครื่องมือทำงานตามจังหวะของมันเอง อย่าใช้เครื่องเกินกำลัง

คำเตือน! ตรวจสอบตำแหน่งของสายไฟและท่อต่างๆ ก่อนเจาะผนัง พื้นหรือเพดาน

การเลือกทิศทางการหมุน (ภาพ D)

ให้หมุนไปข้างหน้า (ตามเข็มนาฬิกา) เพื่อเจาะและขันสกรู ใช้การหมุนถอยหลัง (ทวนเข็มนาฬิกา) เพื่อคลายสกรูหรือถอดดอกสว่านที่ติดดอก

- ◆ เลือกการหมุนเดินหน้าได้ด้วยการดันตัวปรับเดินหน้า/ถอยหลัง (3) ไปทางซ้าย
- ◆ เลือกการหมุนแบบถอยหลังได้ด้วยการดันตัวปรับเดินหน้า/ถอยหลังไปทางขวา

คำเตือน! ห้ามเปลี่ยนทิศทางการหมุนในขณะที่มอเตอร์ยังทำงานอยู่

การเปิดและปิดเครื่อง



- ◆ เปิดเครื่องได้ด้วยการกดสวิตช์ปรับระดับความเร็ว (1) ความเร็วของเครื่องมือจะขึ้นอยู่ระดับการกดสวิตช์ของคุณว่าจะกดแช่ไว้นานหรือไม่

- ◆ กดปุ่มล็อคเครื่อง (2) และคลายสวิตช์ปรับระดับความเร็วเพื่อใช้งานเครื่องอย่างต่อเนื่อง ใช้วิธีการนี้ได้เฉพาะเมื่อเครื่องเดินด้วยความเร็วสูงสุด
- ◆ คลายสวิตช์ปรับระดับความเร็วเพื่อปิดเครื่อง ปิดเครื่องในขณะที่กำลังทำงานอย่างต่อเนื่องได้ด้วยวิธีการกดสวิตช์ปรับระดับความเร็วอีกหนึ่งครั้งและคลายออก

กลับมาใช้ใหม่จะช่วยป้องกันมลพิษด้านสิ่งแวดล้อมและลดความต้องการวัตถุดิบ

ดูกฎระเบียบในท้องถิ่นสำหรับการแยกกำจัดผลิตภัณฑ์เครื่องใช้ไฟฟ้าจากขยะในครัวเรือนได้จากจุดรับขยะของเทศบาลหรือผู้ค้าปลีกที่คุณซื้อผลิตภัณฑ์ใหม่

ตัวเลือกรูปแบบงานเจาะ

- ◆ สำหรับการเจาะงานก่ออิฐ ให้ตั้งตัวเลือกโหมดเจาะ (5) เป็นตำแหน่ง  (ภาพ F)
- ◆ สำหรับการเจาะวัสดุประเภทอื่น ให้ตั้งตัวเลือกโหมดเจาะ (5) เป็นตำแหน่ง  (ภาพ E)

อุปกรณ์เสริม

สมรรถนะของเครื่องมือนี้จะขึ้นอยู่กับอุปกรณ์เสริมที่ใช้ อุปกรณ์เสริมของ Black & Decker และ Piranha ผ่านขั้นตอนทางวิศวกรรมเพื่อควมมีมาตรฐานด้านคุณภาพขั้นสูง และออกแบบมาเพื่อเพิ่มประสิทธิภาพเครื่องมือของคุณ คุณจะใช้เครื่องมือของคุณได้อย่างเต็มสมรรถนะเมื่อใช้ร่วมกับอุปกรณ์เสริมเหล่านี้

การบำรุงรักษา

เครื่องมือของคุณได้รับการออกแบบมาเพื่อการใช้งานได้อย่างยาวนานต่อเนื่องด้วยการบำรุงรักษาที่น้อยที่สุด การทำงานที่สร้างความพึงพอใจอย่างต่อเนื่องจะขึ้นอยู่กับการดูแลรักษาที่เหมาะสมและการทำความสะอาดอย่างสม่ำเสมอ

คำเตือน! ปิดเครื่องและถอดปลั๊กออกทุกครั้งก่อนทำการบำรุงรักษาเครื่อง

- ◆ ใช้แปรงขนนุ่มหรือผ้าแห้งเช็ดทำความสะอาดที่ช่องระบายอากาศในเครื่องอย่างสม่ำเสมอ
- ◆ ใช้ผ้าชุบน้ำหมาดๆ เช็ดทำความสะอาดห้องมอเตอร์อย่างสม่ำเสมอ ห้ามใช้น้ำยาทำความสะอาด ที่มีฤทธิ์กัดกร่อนหรือมีส่วนผสมของสารละลายโซลเวนท์

การปกป้องสิ่งแวดล้อม



ทิ้งแยกต่างหาก ห้ามทิ้งผลิตภัณฑ์นี้ร่วมกับขยะในครัวเรือนทั่วไป

หากคุณต้องเปลี่ยนไปใช้เครื่องมืออื่นที่ไม่ใช่เครื่องของ Black & Decker นี้ในอนาคต หรือคุณไม่ต้องการใช้เครื่องมือนี้อีก โปรดอย่าทิ้งเครื่องมือนี้ร่วมกับขยะในครัวเรือน ควรเก็บแยกไว้เพื่อทิ้งต่างหาก



การแยกเก็บผลิตภัณฑ์และบรรจุภัณฑ์ที่ใช้แล้ว จะช่วยในเรื่องการรีไซเคิลวัสดุและนำวัสดุนั้นกลับมาใช้อีก การนำวัสดุที่ผ่านการใช้แล้ว