

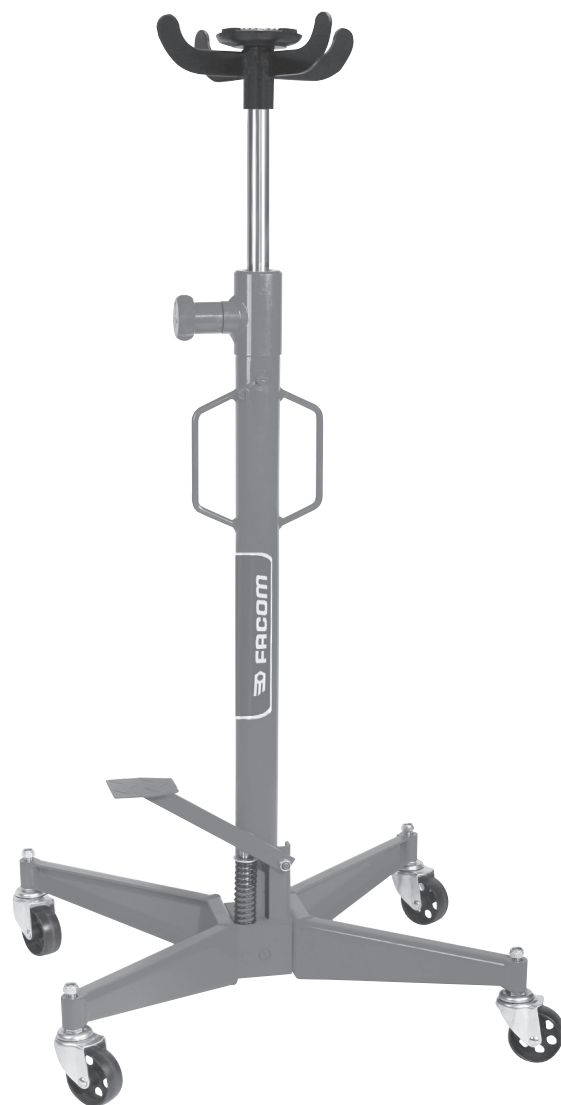

Notice d'instructions
Instructions manual
Bedienungsanleitung
Gebruiksaanwijzing
Guia de instrucciones
Istruzioni per l'uso
Manual de instruções
Instrukcja obsługi
Brugsanvisning
Οδηγίες χρήσης

DL.50

- ✓ Vérin de fosse 500 kg
- ✓ 500 kg Transmission jack
- ✓ Grubenheber 500 kg
- ✓ Versnellingsbakkrik 500 kg
- ✓ Gato de fosa 500 kg
- ✓ Martinetto da fossa 500 kg
- ✓ Macaco de vala de 500 kg
- ✓ Siłownik kanałowi 500 kg
- ✓ Donkraft til inspektionsgrave 500 kg
- ✓ ΑΝΥΨΩΤΙΚΟ ΕΜΒΟΛΟ 500 kg





DL.50

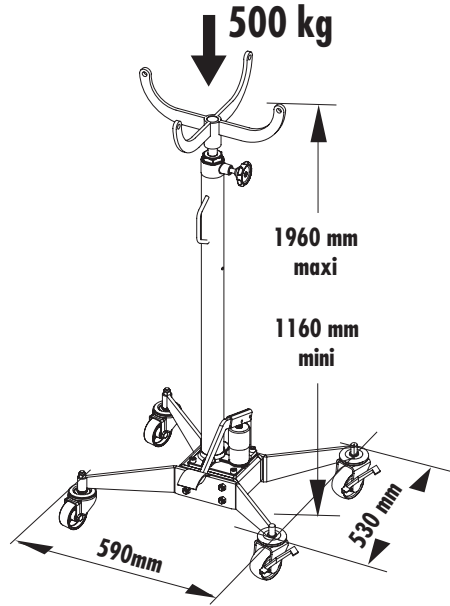

32 kg



CE

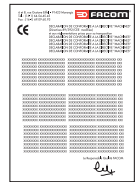
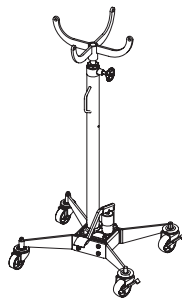

DL.50



Q.NU-DL50/0616

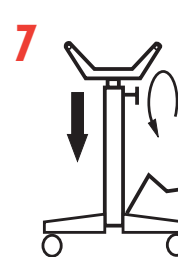
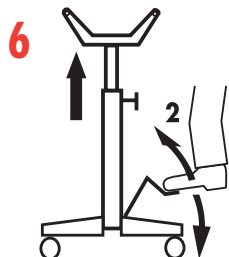
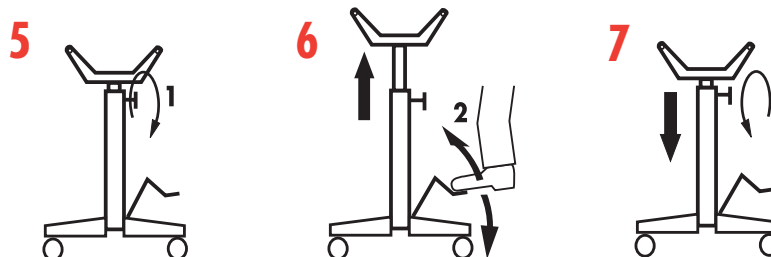
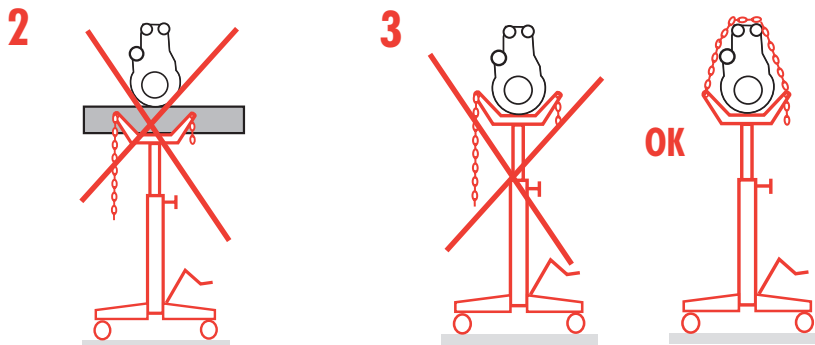
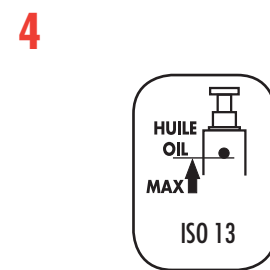
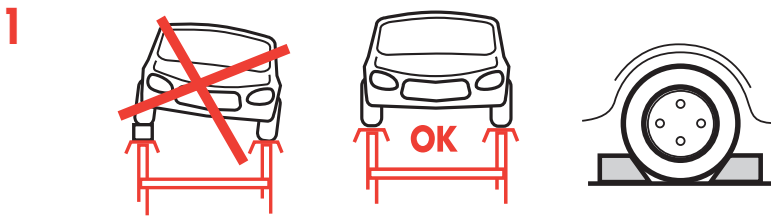



TRES IMPORTANT

FR

Lisez attentivement ces consignes de sécurité ainsi que les instructions d'utilisation, de fonctionnement et de maintenance. Conservez cette fiche dans un endroit accessible pour pouvoir la retrouver facilement en cas de besoin.

Ce vérin de fosse a été conçu pour soulever des pièces mécaniques de voitures et de camions.

Toute application qui ne correspondrait pas aux conditions d'utilisation du vérin sera considérée comme inappropriée.

Manipulez le vérin correctement et assurez-vous que toutes les pièces sont en bon état avant de vous en servir.

Ne modifiez jamais le vérin.

Le fabricant décline toute responsabilité en cas d'utilisation inappropriée du vérin.



AVERTISSEMENTS !

Le propriétaire et/ou l'utilisateur doivent connaître le produit, ses caractéristiques techniques et ses consignes de sécurité d'utilisation avant de l'utiliser.

Les informations de sécurité doivent être comprises :

1. Étudier, comprendre et suivre toutes les consignes avant d'utiliser cet appareil.
2. Ne pas dépasser sa capacité nominale.
3. Utiliser le vérin uniquement sur une surface dure et stable.
4. Soutenir le véhicule correctement avant de commencer les réparations.
5. Aucune altération ne doit être apportée à ce produit.
6. Seuls les accessoires et/ou les adaptateurs prévus par le fabricant doivent être utilisés.
7. Un contrôle visuel doit être effectué avant chaque utilisation afin de détecter toute anomalie telle que des soudures fissurées, des fuites ou des pièces endommagées, desserrées ou manquantes.
8. Il est de la responsabilité de l'employeur de s'assurer que l'équipement de protection individuelle (EPI) applicable est conforme avec la réglementation de sécurité locale en vigueur.
9. Tout produit qui semblerait endommagé de quelque manière que ce soit, usé ou ne fonctionnant pas correctement DOIT ÊTRE RETIRÉ DU SERVICE JUSQU'À CE QU'IL AIT ÉTÉ RÉPARÉ OU REMPLACÉ.
10. Avant de soulever un organe mécanique, veillez qu'il se trouve sur une surface stable, plane, horizontale et propre (absence de graisse et huile) (1).
11. Veillez à ce que le véhicule soit parfaitement immobilisé.
12. Pour éviter que l'ensemble ne glisse, vous devez toujours correctement centrer la charge sur le vérin de fosse.
13. Ce vérin ne peut être utilisé que pour le démontage, le montage et le transport en position baissée des ensembles mécaniques.
14. Pendant l'utilisation du vérin de fosse, aucune personne ne doit se trouver à l'intérieur du véhicule ou s'y appuyer.
15. Quand vous changez l'huile, n'utilisez jamais du liquide de frein, de l'alcool, de la glycérine, des détergents, de l'huile de moteur ou de l'huile usagée. L'usage d'une huile sale peut engendrer sur votre matériel des dommages internes. Pour plus d'informations, prenez contact directement avec votre distributeur FACOM qui vous a vendu votre matériel. FACOM recommande l'huile référence ISO 13 (4).
16. Vérifiez que l'étiquette de précautions soit toujours lisible. Pour la remise en conformité de vos appareils, ces étiquettes sont disponibles ainsi que la notice d'utilisation (Q.NU-DL50/0616).
17. Ne pas utiliser le vérin de fosse lors de vents violents, de gels, sous des climats extrêmes, près de champs magnétiques puissants ou dans des atmosphères potentiellement explosives.
18. Ne pas mettre le vérin de fosse en contact avec des aliments.

Le non-respect des présentes instructions peut entraîner des blessures corporelles et/ou des dégâts matériels.

INSTRUCTIONS POUR UNE PARFAITE UTILISATION

1. Les pièces défectueuses devront être remplacées par du personnel qualifié avec des pièces d'origine FACOM. En cas de débordement d'huile, contacter un distributeur pour une réparation.
2. Chaque pièce du vérin de fosse doit être contrôlée en cas de charge jugée anormale ou suite à un choc.
3. Il est indispensable que l'opérateur puisse surveiller le dispositif de levage et la charge pendant l'opération. Si la situation présente un caractère de dangerosité, tel que déplacement du véhicule, etc. l'opération de levage doit immédiatement être interrompue.
4. Le vérin de fosse doit être positionné de manière à éviter qu'une quelconque partie du corps de l'utilisateur ne soit engagée sous le véhicule. Ne jamais travailler sous un véhicule levé sans l'avoir préalablement fait reposer sur des chandelles ou autres moyens pour supporter le véhicule. Ne jamais positionner une partie de votre corps près des éléments mobiles du vérin de fosse.

MONTAGE (voir schéma p.23)

1. Fixez les deux pieds (19) sur la base à l'aide de boulons, de rondelles de sécurité et de rondelles.
2. Fixez quatre roulettes (17) sur les pieds (19) à l'aide d'écrous (17A).
3. Placez l'adaptateur (1) au sommet de la tige du piston et faites-le glisser vers le bas.
4. Dévissez et retirez la vis en haut du réservoir, puis insérez la vis de décharge et serrez.

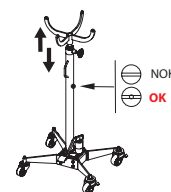

INSTRUCTIONS AVANT UTILISATION

1. **IMPORTANT : Avant la première utilisation, vérifiez que la vis de décharge est bien montée comme sur le schéma n°8. Aucune garantie ne pourra être exercée si le bouchon percé n'a pas été installé.**
2. **Lubrification intérieure**
Actionnez plusieurs fois le levier, vanne ouverte, afin d'être assuré d'une parfaite lubrification.
3. **Purge rapide du système hydraulique**
Lors du transport d'un vérin de fosse, de l'air peut s'introduire dans le système et entraîner une diminution de l'efficacité du vérin. Afin de purger le système hydraulique, fermer la vanne (5). Pomper avec la poignée pour atteindre la course maximum. Ouvrir la vanne et repousser le piston.

MODE D'EMPLOI

1. Monter la charge

Avant de lever un organe, s'assurer que le véhicule soit totalement immobilisé sur une surface plane et horizontale (1). Le vérin doit être sur une surface stable exempte de produit gras.

Fermez la vanne (5) en tournant dans le sens des aiguilles d'une montre jusqu'à ce qu'elle soit bloquée (pas trop). Pompez (6).

Continuez cette opération de pompage jusqu'à ce que la position désirée soit atteinte.

2. Descendre la charge

Tournez lentement la vanne (7) dans le sens contraire des aiguilles d'une montre et retirez le vérin. La vitesse de cette action peut être réglée selon la vitesse avec laquelle on tourne la vanne.

INSTRUCTIONS D'UTILISATION

1. Faites rouler le vérin de fosse pour l'amener à la position voulue et pomper avec la pédale de levage jusqu'à ce que l'adaptateur atteigne la hauteur désirée. REMARQUE : pour retirer la charge, appliquez la procédure décrite dans le manuel de maintenance ou le guide de réparation et recommandée par le constructeur du véhicule.
2. Centrez la charge précisément sur l'adaptateur. Vérifiez que le centre de gravité de la charge est bien centré sur l'adaptateur et que l'ensemble est stable et sécurisé. REMARQUE : avant de descendre la charge, vérifiez que les outils et le personnel ne se trouvent pas dessous et que vous pouvez descendre la charge en toute sécurité.
3. Tournez l'obturateur doucement et avec précaution dans le sens anti-horaire (jamais plus d'un demi-tour) pour descendre la charge le plus bas possible.
AVERTISSEMENT ! Des mouvements rapides d'ouverture et de fermeture de l'obturateur lors de la descente de la charge peuvent créer des charges dynamiques dangereuses. La surcharge qui en résulte peut provoquer une défaillance du circuit hydraulique et endommager l'appareil ou causer des blessures graves au personnel.
4. Si nécessaire, déplacez le vérin doucement et avec précaution.
5. Transférez immédiatement la charge sur un support approprié pour réaliser la maintenance ou la réparation.

MAINTENANCE

La durée de vie du vérin de fosse dépend de son bon entretien.

Les vérins de fosse doivent être entretenus et réparés conformément aux instructions du fabricant.

Important: L'entretien et la réparation du vérin de fosse devront être confiés à un personnel qualifié, capable de maîtriser le fonctionnement des systèmes hydrauliques utilisés dans ces dispositions.

Quand le vérin de fosse n'est plus utilisé, tenez celui-ci en position basse et la vanne fermée. Gardez propre le vérin ainsi que les poignées.

Lubrifiez régulièrement les parties en mouvement.

Purge rapide du système hydraulique (§ INSTRUCTIONS AVANT UTILISATION).

- Lorsque le niveau d'huile doit être vérifié ou refait, piston entièrement rétracté, retirer le bouchon de remplissage, et vider l'huile dans un récipient. Le vérin de fosse une fois en position horizontale, remplir le volume d'huile convenable correspondant aux indications fournies pour le modèle. Le tableau des pièces ci-contre indique le volume d'huile nécessaire. Eviter l'entrée de saletés avec la nouvelle huile.

Après une période d'utilisation intense, il est recommandé de changer l'huile pour prolonger la durée de vie du vérin de fosse.

Important : Un excès d'huile peut rendre le vérin de fosse inopérant.

Utiliser uniquement l'huile hydraulique référence ISO 13.

- Les flexibles d'alimentation ne doivent pas être endommagés, tordus ou usés. Ne pas installer de charge en dessous d'eux ni les placer près de sources de chaleur ou les heurter. Pour assurer un fonctionnement correct de l'équipement ou éviter toute rupture, les flexibles doivent être le plus rectiligne possible, sans torsion, incurvations ou angles accentués. Vérifier également que le raccordement a été correctement effectué.

Ne jamais débrancher un flexible sans préalablement avoir dépressurisé le système.

- N'utiliser que des pièces d'origine.

- Un vérin de fosse ne doit en aucun cas être modifié.

SYMPTÔMES	CAUSES POSSIBLES	SOLUTIONS
Le vérin ne peut pas soulever la charge ou semble comme une "éponge"	l'obturateur n'est pas complètement fermé le circuit contient de l'air le niveau d'huile est trop bas la pompe ne fonctionne pas	vérifiez la fermeture de l'obturateur purgez le système hydraulique ajoutez de l'huile remplacez
Le vérin ne maintient pas la charge	le niveau d'huile est trop bas la pompe ne fonctionne pas	ajoutez de l'huile remplacez
Le vérin ne descend pas complètement	le circuit contient de l'air le niveau d'huile est trop bas la pompe ne fonctionne pas	purgez le système hydraulique ajoutez de l'huile remplacez
Le vérin ne monte pas au maximum de sa capacité	le circuit contient de l'air le niveau d'huile est trop bas	purgez le système hydraulique ajoutez de l'huile

- Si le vérin de fosse n'est pas utilisé vérifier que le bras de levage est entièrement replié afin d'éviter toute corrosion. Le cas échéant appliquer un produit anti-corrosion au piston.

- Conserver le vérin de fosse dans un endroit sec et propre hors de portée des enfants.

- Lorsque le vérin de fosse est hors d'usage, vidanger l'huile et la remettre à un agent autorisé, puis éliminer le vérin de fosse conformément aux réglementations locales.

- Le kit de réparation, composé des joints toriques et des garnitures du vérin de fosse, ainsi que les ensembles de pièces détachées, doivent être commandés en utilisant la référence du tableau.

GARANTIE

Type D = 2 ans. Voir les conditions générales dans le tarif FACOM.



EXTREMELY IMPORTANT

EN

Read these safety instructions carefully in addition to the instructions for use, operation and maintenance. Keep this instructions sheet in an easy to find place as you may need to use it again.

This transmission jack has been designed to lift mechanical components on cars and trucks.

Any other application, beyond the conditions established for use of this jack will be considered inappropriate.

Handle the jack correctly and ensure that all parts are in good condition prior to its use.

Do not modify the jack in any way.

The manufacturer accepts no responsibility for the improper use of the jack.



WARNINGS !

The owner and/or operator shall have an understanding of the product, its operating characteristics, and safety operating instructions before operating it.

Safety information shall be understood:

1. Study, understand and follow all instructions before operating this device.
2. Do not exceed rated capacity.
3. Use only on hard, level surface.
4. Adequately support the vehicle before starting repairs.
5. No alterations shall be made to this product.
6. Only attachments and/or adapters applied by the manufacturer shall be used.
7. Visual inspection shall be made before each use by checking for abnormal conditions, such as cracked welds, leaks, and damaged, loose, or missing parts.
8. It shall be the responsibility of the employer to ensure that applicable personal protective equipment (PPE) complies with applicable local safety codes.
9. Any product that appears to be damaged in any way, is found to be worn, or operates abnormally SHALL BE REMOVED FROM SERVICE UNTIL REPAIRED OR REPLACED.
10. Before lifting a mechanical device, ensure it is on a stable, flat, horizontal and clean surface (no grease nor oil) (1).
11. Check the vehicle to lift is perfectly immobilised.
12. To prevent the assembly from slipping, always centre the load on the transmission jack properly.
13. Use of this product is limited to the removal, installation and transportation in the lowered position of transmissions, transfer cases and transaxles.
14. When using the transmission jack, no person must be inside the vehicle or lean on it.
15. When changing the oil, never use brake fluid, alcohol, glycerine, detergents, motor oil or used oil. Using dirty oil can cause major internal damage to your equipment. For more information, contact your FACOM distributor directly. FACOM recommends using the oil reference ISO 13 (4).
16. Check the precaution label is legible at all times. When retrofitting your equipment, these labels are available as well as the operating instructions (Q.NU-DL50/0616).
17. Do not use the transmission jack in case of gale force winds, freezing, under extreme climates, near strong magnetic fields or in potentially explosive atmospheres.

Failure to heed these markings may result in personal injury and/or property damage.

INSTRUCTIONS FOR PERFECT USE

1. Faulty parts must be replaced by skilled staff with FACOM original parts. In case of oil overflow, contact a dealer for a repair.
2. Each part in the transmission jack must be checked in case of load considered abnormal or following a shock.
3. The operator must be able to monitor the lifting device and load throughout the operation. In hazardous situations, such as when moving a vehicle, etc. interrupt the lifting operation immediately.
4. Position the transmission jack as to avoid any part of the user's body from being located under the vehicle. Never work under a raised vehicle without first securing it on jack stands or other vehicle supporting means. Always stay clear from the transmission jack's moving elements.

ASSEMBLY INSTRUCTION (see drawing p.23)

1. Attach two legs (19) to the base using bolts and lock washers and washer.
2. Fit four casters (17) to the legs (19) using nuts (17A).
3. Put the adapter (1) onto the top of the piston rod and slip it down.
4. Unscrew and remove the screw at the top side of the reservoir, then insert the air vent screw and tighten it.

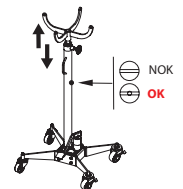

INSTRUCTIONS BEFORE USE

1. **IMPORTANT : Ensure the Air vent screw is mounted before first use according to the drawing n°8. Failure to install before first use will result in the warranty being voided.**
2. Internal lubrication
Actuate the lever, with the valve open, several times to ensure perfect lubrication.
3. Fast bleeding the hydraulic system
During the jack's transport, some air can enter the system, reducing its effectiveness. To bleed the hydraulic system, close the valve (5). With the handle, pump up to maximum displacement. Open the valve and push back the piston.

INSTRUCTIONS OF USE

1. **Lifting the load**
Before lifting an assembly, check the vehicle is fully immobilised on a flat and horizontal surface (1). The jack must be on a stable surface void of greasy compounds. Close the valve (5) by turning it clockwise until it is locked (not too tight). Pump (6). Continue this pumping operation until the position required is reached.
2. **Lowering the load**
Turn slowly the valve (7) counter-clockwise and remove the jack. The speed of this action is adjusted according to the rate the valve is turned.

OPERATING INSTRUCTIONS

1. Roll the transmission jack into position and pump the lift foot pedal until adapter reaches desired height.
NOTE: Follow vehicle manufacturer's recommended procedures for removing the load as outlined in vehicle service manual or repair guide.
2. Carefully center load on adapter. Ensure the load's center of gravity is centered on the adapter and the setup is stable and secure.
NOTE: Before lowering load check to ensure all tools and personnel are clear and it is safe to lower the load.
3. Slowly and carefully turn the release valve counterclockwise (never more than half turn) to lower the load to its lowest possible position.
WARNING! Dangerous dynamic shock loads are created by quick opening and closing the release valve when the load is being lowered.

- The resulting overload may cause hydraulic system failure which could cause property damage and/or severe personal injury.
4. If necessary, carefully and slowly move the jack.
 5. Transfer load immediately to appropriate support device for service or repair.

MAINTENANCE

Proper maintenance of the transmission jack will ensure its durability.

Service and repair transmission jacks in compliance with the manufacturer's instructions.

Important: Entrust maintenance and repair of the transmission jack to skilled personnel, trained in hydraulic systems used in these devices.

When the transmission jack is no longer used, maintain it in the lower position, with the valve closed. Keep the jack and handles clean.

Lubricate moving parts regularly.

Bleed the hydraulic system (§ INSTRUCTIONS BEFORE USE)

- To check or top up the oil level, fully retract the piston, remove the filling plug and empty the oil into a container. Once the transmission jack is in the horizontal position, fill the volume with appropriate oil matching the indications supplied for the model. The table of parts provided here indicates the volume of oil necessary. Prevent foreign material from contaminating the new oil. After a period of heavy use, change the oil to extend the lifetime of the transmission jack.

Important: Excess oil can make the transmission jack inoperative.

Only use hydraulic oil ISO 13

- Check that the supply hoses are neither damaged, nor bent, nor worn. Do not install any load below them, or place them near sources of heat or hit them. To ensure proper operation of the equipment or avoid any breakage, the hoses must be as straight as possible, without twists, bends or sharp angles. Also ensure that the connection is made properly. Never disconnect a hose without depressurizing the system first.

- Use only original parts.

- Never modify a transmission jack.

- Check that the supply hoses are neither damaged, nor bent, nor worn. Do not install any load below them, or place them near sources of heat or hit them. To ensure proper operation of the equipment or avoid any breakage, the hoses must be as straight as possible, without twists, bends or sharp angles. Also ensure that the connection is made properly. Never disconnect a hose without depressurizing the system first.

- Use only original parts.

- Never modify a transmission jack.

Symptom	Possible Causes	Remedies
Jack cannot lift load or pump feels spongy	Release valve not tightly closed Air-bound Low oil level Power unit malfunctioning	Check if release valve stuck Bleed hydraulic system Add oil Replace
Jack lift load, but cannot hold	Low oil level Power unit malfunctioning	Add oil Replace
Jack can not lower completely	Air-bound Low oil level Power unit malfunctioning	Bleed hydraulic system Add oil Replace
Jack cannot reach maximum height	Air-bound Low oil level	Bleed hydraulic system Add oil

- If the transmission jack is not used, fold the lifting arm completely to prevent any corrosion. If applicable, apply an anti-corrosion product to the piston.

- Store the transmission jack in a dry and clean location, away from children.

- When the transmission jack is not being used, drain the oil and hand the latter to an approved agent, then dispose the transmission jack as per local regulations.

- To order the repair kit, comprising transmission jack O-rings and pads, as well as all spare parts, please use the reference in the table.

GUARANTEE

Type D = 2 years. See the general conditions in the FACOM price list.



EINFÜHRUNG

DE

Diese Sicherheitsanweisungen bitte zusätzlich zu den Bedienungs-, Betriebs- und Wartungsanweisungen sorgfältig lesen. Dieses Anweisungsblatt bitte leicht auffindbar aufbewahren, da Sie es eventuell wieder benötigen werden.

Dieser Getriebeheber wurde zum Heben mechanischer Bauteile an PKWs und LKWs entworfen.

Jegliche andere Anwendung jenseits der für diesen Heber festgelegten Benutzungsbedingungen gilt als unangemessen.

Den Heber korrekt handhaben und gewährleisten, dass vor seiner Benutzung alle Teile in gutem Zustand sind.

Den Heber nicht auf irgendeine Weise modifizieren.

Der Hersteller übernimmt keinerlei Haftung für eine unsachgemäße Benutzung des Hebers.



WARNHINWEISE!

Vor der Bedienung muss der Besitzer und/oder Bediener das Produkt, seine Betriebsmerkmale und die Sicherheits-Betriebsanweisungen verstanden haben.

Die Sicherheitsinformationen müssen verstanden werden:

1. Vor dem Bedienen dieses Gerätes müssen Sie alle Anweisungen lesen, verstehen und befolgen.
2. Überschreiten Sie nicht die Nennkapazität.
3. Nur auf einer harten, ebenen Oberfläche verwenden.
4. Das Fahrzeug vor dem Beginn von Reparaturen angemessen abstützen.
5. An dem Produkt dürfen keine Veränderungen vorgenommen werden.
6. Nur vom Hersteller angewendete Befestigungen und/oder Adapter dürfen verwendet werden.
7. Vor jeder Verwendung muss eine Sichtprüfung auf anomale Zustände wie z.B. gerissene Schweißnähte, Lecks und beschädigte, lose oder fehlende Teile erfolgen.
8. Der Arbeitgeber muss sicherstellen, dass die persönliche Schutzausrüstung (PSA) mit den geltenden lokalen Sicherheitsvorschriften übereinstimmt.
9. Jegliches Produkt, das auf irgendeine Weise beschädigt erscheint, verschlissen ist oder anomal funktioniert, MUSS STILLGELEGT WERDEN, BIS ES REPARIERT ODER ERSETZT IST.
10. Achten Sie vor dem Heben eines mechanischen Bauteils darauf, dass es sich auf einer stabilen, ebenen, waagerechten und sauberen (fett- und ölfreien) Fläche befindet (1).
11. Achten Sie darauf, dass das zu hebende Fahrzeug gegen Wegrollen gesichert ist.
12. Um ein Abrutschen des Ganzen zu verhindern müssen Sie darauf achten, dass die Last auf dem Grubenheber zentriert ist.
13. Die Benutzung dieses Produkts ist auf den Ausbau, den Einbau und den Transport in abgesenkter Position von Getrieben, Verteilergetrieben und Transaxlen begrenzt.
14. Während der Benutzung des Grubenhebers darf sich niemand im Fahrzeug aufhalten oder sich darauf abstützen.
15. Verwenden Sie beim Ölwechsel niemals Bremsflüssigkeit, Alkohol, Glycerin, Reinigungsmittel, Motoröl oder Altöl. Die Verwendung von schmutzigem Öl kann zu internen Schäden an Ihrem Material führen. Für weitere Informationen wenden Sie sich bitte direkt an den FACOM-Händler, bei dem Sie das Material erworben haben. FACOM empfiehlt das Öl mit der Bestellnummer **ISO 13** (4).
16. Stellen Sie sicher, dass der Sicherheitsaufkleber immer lesbar bleibt. Um Ihre Geräte wieder vorschriftsmäßig zu machen, können Sie die Aufkleber und die Bedienungsanleitung bei uns bestellen (**Q.NU-DL50/0616**).
17. Den Unterstellheber nicht bei starkem Wind, Frost, unter extremen Witterungsbedingungen, in der Nähe von Magnetfeldern oder in potenziell explosiver Atmosphäre verwenden.

Die Nichtbeachtung dieser Markierungen kann zu Körperverletzung und/oder Sachschäden führen.

ANWEISUNGEN FÜR EINE OPTIMALE BENUTZUNG

1. Die schadhaften Teile müssen von Fachkräften durch FACOM-Originalteile ersetzt werden. Bei einem Überlauf von Öl einen Vertragshändler für eine Reparatur kontaktieren.
2. Bei einer übermäßigen Belastung oder nach einem Stoß müssen alle Teile des Grubenhebers geprüft werden.
3. Der Bediener muss während der Bedienung die Hebevorrichtung und die Last überwachen können. Wenn die Situation gefährliche Züge annimmt, wenn z.B. ein Fahrzeug in Bewegung gerät usw., muss der Hebevorgang unverzüglich unterbrochen werden.
4. Der Unterstellheber muss so positioniert werden, dass der Bediener mit keinerlei Körperteil unter das Fahrzeug gelangen muss. Niemals unter einem angehobenen Fahrzeug arbeiten, ohne es vorher auf Böcken abgesetzt oder mit anderen Mitteln unterstützt zu haben. Niemals eines Ihrer Körperteile in die Nähe der beweglichen Elemente des Unterstellhebers bringen.

MONTAGEANWEISUNG (siehe Zeichnung Seite 23)

1. Zwei Beine (19) mit Schrauben, Sicherungsscheiben und Scheiben an der Basis befestigen.
2. Vier Lenkrollen (17) mit Muttern (17A) an den Beinen (19) befestigen.
3. Den Adapter (1) oben auf die Kolbenstange setzen und nach unten gleiten.
4. Die Schraube auf der Oberseite des Tanks losschrauben und entfernen. Dann die Lüftungsschraube einsetzen und festziehen.

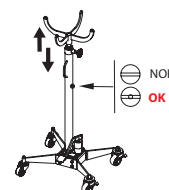

ANWEISUNGEN VOR DER BENUTZUNG

1. **WICHTIG: Sicherstellen, dass die Lüftungsschraube vor der ersten Benutzung gemäß Zeichnung Nr. 8 montiert ist. Es kann keine Garantie angewendet werden, wenn der Blindstopfen nicht installiert wurde.**
2. Innenschmierung
Betätigen Sie den Hebel mehrmals bei geöffnetem Ventil, um eine optimale Schmierung zu gewährleisten.
3. Schnellentlüftung der Hydraulikanlage
Beim Transport eines Grubenhebers kann Luft in die Anlage gelangen und den Wirkungsgrad des Grubenhebers verringern. Zum Entlüften der Hydraulikanlage das Ventil schließen (5). Mit dem Griff pumpen, bis der maximale Hub erreicht ist. Das Ventil öffnen und die Kolbenstange nach unten drücken.

GEBRAUCHSANLEITUNG

1. Heben der Last

Vor dem Heben eines Bauteils sicherstellen, dass das Fahrzeug Wegrollen gesichert auf einer flachen und waagerechten Fläche steht (1). Der Grubenheber muss auf einer stabilen und fettfreien Fläche stehen.

Schließen Sie das Ventil (5), indem Sie bis zum Anschlag im Uhrzeigersinn drehen (nicht forcieren). Pumpen Sie (6).

Setzen Sie die Pumpbewegung fort, bis es die gewünschte Position erreicht ist.

2. Senken der Last

Drehen Sie das Ventil (7) langsam gegen den Uhrzeigersinn und entfernen Sie den Wagenheber. Die Senkgeschwindigkeit kann durch mehr oder weniger schnelles Öffnen des Ventils geregelt werden.

BEDIENUNGSANWEISUNGEN

- Den Getriebeheber an die erforderliche Stelle rollen und das Fußpedal pumpen, bis der Adapter die gewünschte Höhe erreicht.
HINWEIS: Befolgen Sie zum Ausbauen der Last die Herstelleranweisungen in der Wartungs- oder Reparaturanleitung des Fahrzeugs.
- Die Last sorgfältig auf dem Adapter zentrieren. Sicherstellen, dass der Schwerpunkt der Last auf dem Adapter zentriert wird und die Anordnung stabil und sicher ist. HINWEIS: Vor dem Absenken der Last prüfen, ob sämtliches Werkzeug und Personal außerhalb des Gefahrenbereichs ist und die Last sicher abgesenkt werden kann.
- Das Ablassventil langsam und vorsichtig gegen den Uhrzeigersinn drehen (niemals um mehr als eine halbe Umdrehung), um die Last auf die niedrigstmögliche Position abzusenken.
WARNUNG! Durch schnelles Öffnen und Schließen des Ablassventils beim Absenken der Last entstehen gefährliche dynamische Stoßlasten. Die sich ergebende Überlast kann zum Ausfall des Hydrauliksystems und dadurch zu Sachschäden und/oder schweren Körperverletzungen führen.
- Falls der Heber bewegt werden muss, vorsichtig und langsam vorgehen.
- Die Last für die Wartung oder Reparatur sofort auf einen angemessenen Träger übertragen.

WARTUNG

Die Lebensdauer des Unterstellhebers hängt von seiner Wartung ab.

Unterstellheber müssen gemäß den Herstelleranweisungen gewartet und repariert werden.

Wichtig: Die Wartung und die Reparatur des Unterstellhebers müssen qualifiziertem Personal anvertraut werden, welches die Funktionsweise von den in diesen Anlagen verwendeten Hydrauliksystemen kennt.

Lagern Sie den Grubenheber, wenn er nicht benutzt wird, in Tiefstellung und mit geschlossenem Ventil. Halten Sie den Wagenheber und die Griffe sauber. Schmieren Sie regelmäßig die bewegten Teile.

Schnellentlüftung der Hydraulikanlage (Abs. ANWEISUNGEN VOR DER BENUTZUNG).

- Wenn der Ölstand überprüft oder Öl nachgefüllt werden muss, den Kolben ganz einziehen, den Einfüllstopfen entfernen und das Öl in einen Behälter entleeren. Sobald sich der Unterstellheber in horizontaler Position befindet, die für dieses Modell vorgeschriebene Ölmenge einfüllen. In der nebenstehenden Teiletabelle wird die notwendige Ölmenge genannt. Verhindern, dass mit dem frischen Öl Verschmutzungen eindringen. Nach einer intensiven Benutzungsperiode wird es empfohlen, das Öl zu wechseln, um die Lebensdauer des Unterstellhebers zu verlängern.

Wichtig: Durch zu viel Öl kann der Unterstellheber unbrauchbar gemacht werden.

Nur Hydrauliköl ISO 13 verwenden.

- Wenn der Ölstand überprüft oder Öl nachgefüllt werden muss, den Kolben ganz einziehen, den Einfüllstopfen entfernen und das Öl in einen Behälter entleeren. Sobald sich der Unterstellheber in horizontaler Position befindet, die für dieses Modell vorgeschriebene Ölmenge einfüllen. In der nebenstehenden Teiletabelle wird die notwendige Ölmenge genannt. Verhindern, dass mit dem frischen Öl Verschmutzungen eindringen. Nach einer intensiven Benutzungsperiode wird es empfohlen, das Öl zu wechseln, um die Lebensdauer des Unterstellhebers zu verlängern.

Wichtig: Durch zu viel Öl kann der Unterstellheber unbrauchbar gemacht werden.

- Die Versorgungsschläuche dürfen nicht beschädigt, verdreht oder verschlissen sein. Keine Lasten unter ihnen anbringen oder sie in der Nähe von Wärmequellen platzieren oder sie stoßen. Für eine korrekte Funktionsweise der Ausrüstung oder zur Vermeidung von Brüchen müssen die Schläuche so geradlinig wie möglich sein, ohne Verdrehung, Krümmungen oder starke Winkel. Auch überprüfen, ob der Anschluss korrekt erfolgt ist. Niemals einen Schlauch lösen, ohne vorher den Druck aus dem System abgelassen zu haben.

- Nur Originalersatzteile verwenden.

- Ein Unterstellheber darf auf keinem Fall verändert werden.

Anzeichen	Mögliche Ursachen	Lösung
Heber kann die Last nicht heben. Pumpe federt.	Ventil nicht gut geschlossen. Luft im System. Niedriger Ölstand. Krafteinheit funktioniert schlecht.	Kontrollieren Sie ob das Ventil fest sitzt. System entlüften. Öl zufüllen. Ersetzen.
Heber hebt die Last aber kann sie nicht halten	Niedriger Ölstand. Krafteinheit funktioniert schlecht.	Öl zufüllen. Ersetzen.
Heber kann den niedrigsten Stand nicht erreichen	Luft im System. Niedriger Ölstand. Krafteinheit funktioniert schlecht.	System entlüften. Öl zufüllen. Ersetzen.
Heber kann die maximale Höhe nicht erreichen.	Luft im System. Niedriger Ölstand.	System entlüften. Öl zufüllen.

- Wenn der Unterstellheber nicht verwendet wird, muss überprüft werden, ob der Hebearm vollständig eingefahren ist, um jegliche Korrosion zu verhindern. Gegebenenfalls ein Korrosionsschutzmittel auf den Kolben auftragen.

- Den Unterstellheber an einem trockenen und sauberen Ort außerhalb der Reichweite von Kindern aufbewahren.

- Wenn der Unterstellheber ausgesondert wird, das Öl ablassen und ihn einer zugelassenen Stelle übergeben, damit er in Übereinstimmung mit den örtlichen Vorschriften entsorgt wird.

- Der aus O-Ringen und Dichtungen des Unterstellhebers bestehende Reparatursatz sowie alle Ersatzteile müssen mit der Artikelnummer aus der Tabelle bestellt werden.

GARANTIE

Typ D = 2 Jahre. Siehe die allgemeinen Geschäftsbedingungen in der FACOM-Preisliste.



BELANGRIJK

NL

Lees deze veiligheidsinstructies zorgvuldig door, evenals de instructies voor gebruik, bediening en onderhoud. Bewaar dit instructieblad op een plaats waar het gemakkelijk terug te vinden is, zodat u het eventueel opnieuw kunt raadplegen.

De versnellingsbakkrak is ontworpen voor het heffen van mechanische componenten van auto's en vrachtwagens.

Toepassingen die afwijken van de omstandigheden die voor het gebruik van deze krik zijn vastgesteld, zijn niet toegestaan.

Behandel de krik op de juiste manier en controleer vóór gebruik of alle onderdelen in goede staat zijn.

Wijzig de krik op geen enkele manier.

De fabrikant aanvaardt geen aansprakelijkheid bij verkeerd gebruik van de krik.



WAARSCHUWINGEN!

De eigenaar en/of bediener moeten voorafgaand aan het gebruik een goed begrip hebben van het product, de werking en de instructies voor een veilige bediening. De veiligheidsinformatie moet goed worden begrepen:

1. Bestudeer alle instructies, zorg dat u ze begrijpt en volg ze op voordat u dit product gebruikt.
2. Overschrijd het nominaal vermogen niet.
3. Gebruik de krik uitsluitend op een harde, gelijkmatige ondergrond.
4. Ondersteun het voertuig naar behoren voordat u begint met de reparatie.
5. Er mogen geen wijzigingen aan dit product worden aangebracht.
6. Gebruik uitsluitend door de fabrikant aanbevolen hulpstukken en/of aanpasstukken.
7. Voer vóór elk gebruik een visuele inspectie uit om abnormale omstandigheden vast te stellen, zoals gebarsten lasnaden, lekkage en beschadigde, loszittende of ontbrekende onderdelen.
8. De werkgever heeft de verantwoordelijkheid ervoor te zorgen dat de toepasselijke persoonlijke beschermingsmiddelen (PBM) voldoen aan de toepasselijke lokale veiligheidsregels.
9. Een product dat op enigerlei wijze beschadigd lijkt, versleten is of op abnormale wijze functioneert, MOET UIT GEBRUIK WORDEN GENOMEN TOT HET GEREPAAREERD OF VERVANGEN IS.
10. Controleer, alvorens een mechanisch orgaan op te tillen, of dit zich op een stabiel, vlak, horizontaal en schoon oppervlak bevindt (geen vet en olie) (1).
11. Zorg dat het op te tillen voertuig volledig stil staat.
12. Om het verschuiven van het geheel te voorkomen, dient u altijd de lading goed in het midden van de versnellingsbakkrak te plaatsen.
13. Dit product mag uitsluitend worden gebruikt voor het verwijderen, installeren en in lage stand vervoeren van versnellingsbakken, tussenbakken en aandrijflijnen.
14. Tijdens het gebruik van de versnellingsbakkrak mogen er zich geen personen in de auto bevinden of hierop steunen.
15. Wanneer u de olie ververs, gebruik dan nooit remvloeistof, alcohol, glycerine, reinigingsmiddelen, motorolie of afgewerkte olie. Het gebruik van verontreinigde olie kan tot inwendige schade van uw materiaal leiden. Neem voor meer informatie rechtstreeks contact op met uw FACOM dealer bij wie u uw materiaal gekocht heeft. FACOM beveelt de olie met referentie ISO 13 aan (4).
16. Controleer of het etiket met voorzorgsmaatregelen steeds leesbaar blijft. Om uw apparaat in overeenstemming met de normen te brengen, zijn deze etiketten en de gebruikshandleiding (Q.NU-DL50/0616) verkrijgbaar.
17. De werkkruik niet gebruiken bij krachtige wind, vriesweer, extreme weersomstandigheden, in de buurt van krachtige magnetische velden of in potentieel explosieve atmosferen.

Als u zich niet aan deze instructies houdt, kan lichamelijk letsel en/of schade aan eigendommen het gevolg zijn.

INSTRUCTIES VOOR HET JUISTE GEBRUIK

1. Defecte onderdelen dienen onmiddellijk door geschoold personeel door originele FACOM onderdelen vervangen te worden. In geval van overlopen van olie contact opnemen met een dealer voor reparatie.
2. Leder onderdeel van de versnellingsbakkrak moet gecontroleerd worden in geval van een als abnormaal beschouwde belasting of na een schok.
3. De operator moet tijdens de operatie toezicht kunnen houden op de hijs- en laadinrichting. Als de situatie gevaarlijk kan zijn, zoals bij het verplaatsen van het voertuig, enz., moet het hijsen onmiddellijk gestaakt worden.
4. De werkkruik moet zodanig geplaatst worden, dat er zich geen lichaamsdelen van de gebruiker onder het voertuig bevinden. Nooit werken onder een opgehesen voertuig zonder dit vooraf op assteunen of andere middelen ter ondersteuning van het voertuig geplaatst te hebben. Nooit een lichaamsdeel in de buurt van de bewegende onderdelen van de werkkruik houden.

MONTAGE-INSTRUCTIES (zie tekening p.23)

1. Bevestig de twee poten (19) aan de voet met behulp van bouten, borgringen en een pakkingring.
2. Bevestig vier wielen (17) aan de poten (19) met behulp van moeren (17A).
3. Plaats het hulpstuk (1) bovenaan de zuigerstang en schuif het naar beneden.
4. Draai de schroef aan de bovenkant van het reservoir los en verwijder deze. Plaats daarna de luchtopeningschroef en draai deze aan.

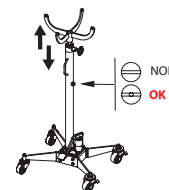

INSTRUCTIES VOOR HET GEBRUIK

1. **OPGELET: Zorg dat de luchtopeningschroef vóór het eerste gebruik wordt gemonteerd zoals getoond op tekening 8. Er kan geen garantie worden verleend indien de geperforeerde dop niet is geïnstalleerd.**
2. Inwendige smering
Schakel de hendel meerdere keren in met de klep open, zodat een volmaakte smering gegarandeerd wordt.
3. Snelle ontluchting van het hydraulische systeem
Tijdens het transport van een versnellingsbakkrak kan er lucht in het systeem komen, waardoor de krik minder efficiënt zal werken. Sluit voor het ontlichten van het hydraulische systeem de klep (5). Pomp met de handgreep tot de maximale slag bereikt is. Open de klep en duw de zuiger terug.

GEBRUIKSAANWIJZING

1. **Het optillen van de last**
Controleer, alvorens een orgaan op te tillen, of het voertuig volledig stilstaat op een vlakke, horizontale ondergrond (1). De krik moet op een stabiele, vetvrije ondergrond staan.
Sluit de klep (5) door deze met de klok mee te draaien totdat hij vast zit (niet te vast). Begin met pompen (6).
Ga door met pompen totdat de gewenste stand bereikt is.

2. Het laten zakken van de last

Draai de klep (7) langzaam tegen de klok in en verwijder de krik. De snelheid van deze handeling kan afgesteld worden aan de hand van de snelheid waarmee u de klep draait.

GEBRUIKSHANDLEIDING

- Rijd de versnellingsbak naar de juiste plaats en bedien het voetpedaal tot het hulpstuk de gewenste hoogte heeft bereikt.
OPMERKING: houd u aan de adviesprocedures van de fabrikant voor het verwijderen van de lading, zoals beschreven in de onderhoudshandleiding of reparatiegids van het voertuig.
- Plaats de lading voorzichtig op het midden van het hulpstuk. Zorg dat het zwaartepunt van de lading zich precies midden op het hulpstuk bevindt en dat de installatie stabiel en stevig is.
OPMERKING: controleer voordat u de lading laat zakken of er geen personen en gereedschappen aanwezig zijn en of het veilig is om de lading te laten zakken.
- draai de afsluiter langzaam en voorzichtig naar links (nooit meer dan een halve slag) om de lading naar de laagst mogelijke positie te laten zakken.
WAARSCHUWING! Wanneer u de afsluiter snel opent en sluit terwijl u de lading laat zakken, ontstaat een gevaarlijke dynamische schokbelasting. Dit leidt tot overbelasting, wat een defect van het hydraulisch systeem kan veroorzaken. Hierdoor kan schade aan eigendommen en/of ernstig lichamelijk letsel ontstaan.
- Verplaats de krik voorzichtig en langzaam als dat nodig is.
- Breng de lading onmiddellijk over naar een geschikt ondersteuningshulpmiddel voor onderhoud of reparatie.

SERVICEONDERHOUD

De levensduur van de werkkruik hangt af van een goed onderhoud hiervan.

De werkkruiken moeten onderhouden en gerepareerd worden volgens de instructies van de fabrikant.

Belangrijk: Het onderhoud en de reparatie van de werkkruik moeten toevertrouwd worden aan hiertoe bevoegd personeel dat in staat is de werking te beheersen van de in deze voorzieningen toegepaste hydraulische systemen.

Wanneer de versnellingsbak niet meer gebruikt wordt, houd u deze in de lage stand, met gesloten klep. Houd de krik en de handgrepen schoon. Smeer regelmatig de bewegende onderdelen.

Snelle ontluchting van het hydraulische systeem (§ INSTRUCTIES VOOR GEBRUIK).

- Wanneer het oliepeil gecontroleerd of bijgevuld moet worden, met de zuiger volledig samengetrokken de vuldop verwijderen en de olie in een bak legen. Met de werkkruik in horizontale stand moet het olievolume bijgevuld worden volgens de voor het model verstrekte aanwijzingen.

Nevenstaande onderdelentabel geeft aan welk olievolume nodig is. Het met de nieuwe olie binnendringen van vuil vermijden.

Na een intense gebruikperiode is het aan te bevelen de olie te verversetten om de levensduur van de werkkruik te verlengen.

Belangrijk: Door te veel olie kan de werkkruik onbruikbaar worden.

Gebruik alleen hydraulische olie die voldoet aan ISO 13.

- De toevoerslangen mogen niet beschadigd, verwrongen of versleten zijn. Geen lasten hieronder installeren en deze niet in de buurt van warmtebronnen plaatsen of hier tegen stoten. Om een goede werking van de apparatuur te garanderen en breuk te vermijden, moeten de slangen zo recht mogelijk gehouden worden, zonder wringen, knikken of scherpe hoeken. Eveneens controleren of de aansluiting goed is uitgevoerd.

Nooit een slang losmaken zonder eerst de druk van het systeem gehaald te hebben.

- Uitsluitend originele onderdelen gebruiken.

- Er mogen in geen geval veranderingen aan de werkkruik aangebracht worden.

Kenmerk	Mogelijke Oorzaken	Oplossingen
Krik kan de last niet tillen. Pomp voelt sponsachtig aan	Afsluiter niet goed afgesloten. Lucht in de krik. Te laag oliepeil. Stroomunit functioneert niet goed.	Controleer of de afsluiter niet vastzit. Ontlucht het hydraulische. Vul olie bij. Vervangen.
Krik tilt de last, maar kan deze niet houden.	Te laag oliepeil. Stroomunit functioneert niet goed.	Vul olie bij. Vervangen.
Krik kan niet geheel zakken.	Lucht in de krik. Te laag oliepeil. Stroomunit functioneert niet goed.	Hydraulisch systeem ontluchten. Vul olie bij. Vervangen.
Krik kan de maximum hoogte niet bereiken.	Lucht in de krik. Te laag oliepeil.	Hydraulisch systeem ontluchten. Vul olie bij.

- Als de werkkruik niet gebruikt wordt, controleer dan of de hijsarm volledig ingeklapt is om corrosie te vermijden. In het voorkomende geval een corrosiewerend product op de zuiger aanbrengen.

- De werkkruik op een droge, schone plaats buiten bereik van kinderen bewaren.

- Wanneer de werkkruik niet meer gebruikt kan worden, de olie verwijderen en deze aan een bevoegde persoon overhandigen en vervolgens de werkkruik wegwerpen volgens de plaatselijk geldende regelgevingen.

- De uit O-ringen en voeringen voor de werkkruik bestaande reparatieset en alle reserveonderdelen moeten besteld worden m.b.v. de referentie in de tabel.

GARANTIE

Type D = 2 jaar. Zie de algemene voorwaarden in de tarieven van FACOM.



MUY IMPORTANTE

Lea estas instrucciones de seguridad con atención, además de las instrucciones de uso, funcionamiento y mantenimiento. Conserve esta ficha de instrucciones a mano pues podrá necesitarla más adelante.

Este gato de foso ha sido diseñado para levantar componentes mecánicos de automóviles o camiones.

Se considerará inapropiada cualquier otra aplicación distinta de las definidas para el uso de este gato.

Maneje el gato correctamente, y asegúrese de que todas las piezas están en buenas condiciones antes de utilizarlo.

No modifique el gato en manera alguna.

El fabricante no admitirá responsabilidad alguna en caso de uso indebido del gato.



ADVERTENCIAS

El propietario y/o el operario deben tener conocimiento del producto, de sus características operativas y de las instrucciones de seguridad antes de manejarlo. De la información de seguridad debe:

1. Estudiar, comprender y cumplir todas las instrucciones antes de manejar este aparato.
2. No superar su capacidad nominal.
3. Colocar únicamente sobre una superficie firme y horizontal.
4. Sujete adecuadamente el vehículo antes de iniciar las reparaciones.
5. No introducir alteraciones al producto.
6. Utilizar únicamente los acoplamientos y/o adaptadores que aplique el fabricante.
7. Realizar una inspección visual cada vez que vaya a utilizar el producto, comprobando si existen circunstancias anormales, tales como soldaduras con grietas, fugas o piezas faltantes, dañadas o flojas.
8. El empleador es responsable de asegurar que los equipos de protección individual (EPI) que sean aplicables cumplan la reglamentación local.
9. Cualquier producto que esté dañado en cualquier forma, desgastado o que funcione incorrectamente, DEBE SER RETIRADO DEL SERVICIO HASTA QUE SEA REPARADO O SUSTITUIDO.
10. Antes de levantar un órgano macánico, verifique que se encuentre sobre una superficie estable, plana, horizontal y limpia (ausencia de grasa y aceite) (1).
11. Controle que el vehículo por levantar es perfectamente inmobilizado.
12. Para evitar que el conjunto se deslice, siempre debe centrar correctamente la carga sobre el gato de fosa.
13. El uso de este producto debe limitarse a retirar, instalar y transportar transmisiones, cajas de transmisión y ejes de transmisión en posición baja.
14. Durante la utilización del gato de fosa, ninguna persona se debe encontrar en el interior del vehículo o apoyarse en él.
15. Cuando cambie el aceite, nunca utilice líquido de frenos, alcohol, glicerina, detergentes, aceite de motor o aceite usado. El uso de un aceite sucio puede engendrar en su material daños internos. Para más información, contacte directamente con su distribuidor FACOM que le ha vendido su material. FACOM recomienda el aceite referencia ISO 13 (4).
16. Verifique que la etiqueta de precauciones sea siempre legible. Para la puesta en conformidad de sus aparatos, estas etiquetas están disponibles así como el manual de utilización (Q.NU-DL50/0616).
17. No utilizar el gato de foso en caso de vientos fuertes, heladas, bajo climas extremos, cerca de campos magnéticos potentes o en atmósferas potencialmente explosivas.

No prestar la debida atención puede producir lesiones a las personas y/o daños a la propiedad.

INSTRUCCIONES PARA UNA PERFECTA UTILIZACIÓN

1. Las piezas defectuosas deben ser reemplazadas por un personal cualificado con piezas de origen FACOM. En caso de desbordamiento de aceite, contactar un distribuidor para una reparación.
2. Cada pieza del gato de fosa se debe controlar en caso de carga considerada como anormal o tras un choque.
3. Es indispensable que el operador pueda observar el dispositivo de elevación y la carga durante la operación. Si la situación presenta un carácter de peligro, tal como el desplazamiento de un vehículo, etc. la operación de elevación debe ser inmediatamente interrumpida.
4. El gato de foso debe posicionarse de forma tal que evite que cualquier parte del cuerpo del usuario tenga que estar debajo del vehículo. Nunca trabajar bajo un vehículo elevado sin haberlo previamente puesto en reposo sobre montantes u otros medios para soportar el vehículo. Nunca posicionar una parte de su cuerpo cerca de los elementos móviles del gato de foso.

INSTRUCCIONES DE INSTALACIÓN (ver plano p.23)

1. Fije dos patas (19) a la base mediante los correspondientes tornillos, y bloquee las arandelas y arandela de fijación.
2. Acople cuatro ruedas (17) a las patas (19) mediante las correspondientes tuercas (17A).
3. Monte el adaptador (1) en la parte superior de la biela, y deslícelo hacia abajo.
4. Desenrosque y extraiga el tornillo de la parte superior del depósito. Seguidamente, inserte el tornillo de aireación y apriételo.

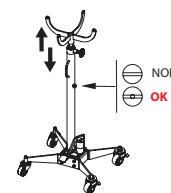

INSTRUCCIONES ANTES DE LA UTILIZACIÓN

1. **IMPORTANTE: Asegúrese de que el tornillo de aireación está montado antes de utilizarlo por primera vez, de acuerdo con el plano n° 8. Ninguna garantía será aplicada si el tapón perforado no ha sido colocado.**
2. Lubricación interior
Accione varias veces la palanca, con la válvula abierta, para cerciorarse de una perfecta lubricación.
3. Purga rápida del sistema hidráulico
Durante el transporte de un gato de fosa, puede entrar aire en el sistema y generar una disminución de la eficacia del gato. Para purgar el sistema hidráulico, cerrar la válvula (5).
Bombear con la empuadura para alcanzar la carrera máxima. Abrir la válvula y empujar el pistón.

MODO DE UTILIZACIÓN

1. **Subir la carga**
Antes de levantar un órgano, cerciorarse de que el vehículo esté totalmente inmobilizado sobre una superficie plana y horizontal (1). El gato debe estar sobre una superficie estable exenta de productos grasos.
Cierre la válvula (5) girando en el sentido de las agujas de un reloj hasta que se bloquee (no mucho). Bombear (6).
Continúe esta operación de bombeo hasta que se alcance la posición deseada.
2. **Bajar la carga**
Gire lentamente la válvula (7) en el sentido contrario a las agujas de un reloj y retire el gato. La velocidad de esta acción se puede ajustar según la velocidad con la que se gira la válvula.

INSTRUCCIONES DE FUNCIONAMIENTO

1. Coloque el gato de foso en su posición, y bombee con el pedal elevador de pie hasta que el adaptador alcance la altura deseada.
NOTA: Aplique los métodos recomendados por el fabricante para retirar la carga, como se describe en el manual de uso del vehículo, o en la guía de reparaciones.
2. Centre la carga en el adaptador cuidadosamente. Asegúrese de que el centro de gravedad de la carga está centrado sobre el adaptador y que la disposición es estable y firme. NOTA: Antes de bajar la carga, compruebe que todas las herramientas y el personal están alejados y que puede bajarse la carga en condiciones de seguridad.
3. Gire la válvula de escape a izquierdas, lentamente y con precaución (nunca más de media vuelta) hasta hacer descender la carga hasta su posición más baja posible).
¡ADVERTENCIA! Si abre y cierra la válvula de escape rápidamente, se podrán producir peligrosas cargas dinámicas de choque mientras está bajando la carga. Esa sobrecarga podría hacer fallar el sistema hidráulico, con el consiguiente daño al material y/o lesiones personales.
4. Si fuera necesario, desplace el gato de fosa con precaución y lentamente.
5. Transfiera la carga inmediatamente a un dispositivo de soporte adecuado para llevar a cabo operaciones de mantenimiento o reparaciones.

MANTENIMIENTO

La duración de vida del gato de foso depende de su buen mantenimiento.

Los gatos de foso deben ser mantenidos y reparados de conformidad con las instrucciones del fabricante.

Importante: El mantenimiento y la reparación del gato de foso deberán ser confiados a un personal calificado, capaz de controlar el funcionamiento de los sistemas hidráulicos utilizados en estas disposiciones.

Cuando ya no se utilice el gato de fosa, manténgalo en posición baja y la válvula cerrada. Mantenga limpio el gato así como las empuñaduras. Lubrique regularmente las partes en movimiento.

Purga rápida del sistema hidráulico (§ INSTRUCCIONES ANTES DE LA UTILIZACIÓN).

- Cuando se debe verificar o rellenar el nivel de aceite, pistón completamente retraído, retirar el tapón de llenado, y vaciar el aceite en un recipiente. Una vez puesto en posición horizontal el gato de foso, rellenar el volumen de aceite conveniente correspondiente a las indicaciones suministradas para el modelo. El cuadro de las piezas al lado indica el volumen de aceite necesario. Evitar la penetración de suciedad con el nuevo aceite. Después de un periodo de utilización intensa, se recomienda cambiar el aceite para prolongar la duración de vida del gato de foso.

Importante: Un exceso de aceite puede volver el gato de foso inoperativo.

Utilizar únicamente aceite hidráulico ISO 13.

- Los flexibles de alimentación no deben estar dañados, torcidos o desgastados. No colocar ninguna carga encima de los mismos, ni colocarlo cerca de fuentes de calor y evitar cualquier colisión. Para asegurar un funcionamiento correcto del equipo o evitar cualquier ruptura, los flexibles deben ser lo más rectilíneos posible, sin torsión, curvaturas o ángulos acentuados. Verificar igualmente que se efectuó la conexión correctamente. Nunca desconectar un flexible sin previamente haber despresurizado el sistema.

- Sólo utilizar piezas de fábrica.

- En ningún caso un gato de foso debe ser modificado.

SÍNTOMAS	CAUSAS POSIBLES	SOLUCIONES
El gato no puede levantar la carga o parece como una "esponja"	el obturador no está completamente cerrado el circuito contiene aire el nivel de aceite es demasiado bajo la bomba no funciona	verifique el cierre del obturador purgue el sistema hidráulico añada aceite reemplace
El gato no sujeta la carga	el nivel de aceite es demasiado bajo la bomba no funciona	añada aceite reemplace
El gato no baja completamente:	el circuito contiene aire el nivel de aceite es demasiado bajo	purgue el sistema hidráulico añada aceite
El gato no sube al máximo de su capacidad	la bomba no funciona el circuito contiene aire el nivel de aceite es demasiado bajo	reemplace purgue el sistema hidráulico añada aceite

- Si el gato de foso no se utiliza, verificar que el brazo de elevación está completamente plegado para evitar cualquier corrosión. Llegado el caso aplicar un producto anti-corrosión al pistón.

- Conservar el gato de foso en un lugar seco y limpio fuera del alcance de los niños.

- Cuando el gato de foso está fuera de uso, vaciar el aceite y entregar a un agente autorizado, luego eliminar el gato de foso de conformidad con las reglamentaciones locales.

- El kit de reparación, compuesto por juntas tóricas y guarniciones del gato de foso, así como los conjuntos de piezas sueltas, deben ser pedidos utilizando la referencia del cuadro.

GARANTÍA

Tipo D = 2 años. Ver las condiciones generales en la tarifa FACOM.



MOLTO IMPORTANTE

IT

Leggere le presenti istruzioni di sicurezza attentamente oltre alle istruzioni d'uso, di funzionamento e di manutenzione. Conservare questa scheda delle istruzioni in un luogo in cui possono essere reperite facilmente qualora fosse necessario utilizzarle.

Questo martinetto di trasmissione è stato concepito per sollevare componenti meccanici su auto e camion.

Qualsiasi altra applicazione, al di fuori delle condizioni stabilite per l'uso del presente martinetto sarà considerata inappropriata.

Manipolare il martinetto correttamente e accertarsi che tutte le parti siano in buone condizioni prima del suo uso.

Non modificare in nessun modo il martinetto.

Il fabbricante non sarà ritenersi in alcun modo responsabile per l'uso improprio del martinetto.



AVVERTENZE!

Il proprietario e/o operatore dovranno comprendere il prodotto, le sue caratteristiche funzionali, e le istruzioni di sicurezza prima di usarlo.

Le informazioni di sicurezza dovranno essere ben comprese :

1. Studiare, comprendere e seguire tutte le istruzioni prima di utilizzare il presente dispositivo.
2. Non superare la capacità nominale.
3. Usare esclusivamente su una superficie solida e piana.
4. Supportare adeguatamente il veicolo prima di iniziare le riparazioni.
5. Non è possibile effettuare alterazioni sul presente prodotto.
6. Utilizzare solo gli attacchi e/o adattatori applicati dal fabbricante.
7. Prima di ogni utilizzo effettuare un'ispezione visiva controllando l'eventuale presenza di condizioni anomale, come saldature incrinare, perdite, e parti danneggiate, allentate, o mancanti.
8. E' responsabilità del datore di lavoro garantire che i dispositivi di protezione individuale (DPI) siano conformi ai codici di sicurezza applicabili a livello locale.
9. Qualunque prodotto che risulti in qualche modo danneggiato, usurato o che funziona in maniera anomala **VERRA' ESCLUSO DAL SERVIZIO FINO A QUANDO NON VENGA RIPARATO O SOSTITUITO.**
10. Prima di sollevare un organo meccanico, verificare che questo si trovi su una superficie stabile, piana, orizzontale e pulita (assenza di grasso e di olio) (1).
11. Verificare che il veicolo da sollevare sia perfettamente immobilizzato.
12. Per evitare uno slittamento del gruppo, è necessario centrare sempre correttamente il carico sul martinetto da fossa.
13. L'utilizzo di questo prodotto è limitato alla rimozione, installazione e trasporto nella posizione abbassata delle trasmissioni, casi di trasferimento e assali di trasmissione.
14. Durante l'uso del martinetto da fossa, non vi dovranno essere persone presenti all'interno del veicolo o appoggiate a questo.
15. Quando si cambia l'olio, non usare mai liquido freni, alcool, glicerina, detersivi, olio motore oppure olio usato. L'uso di olio sporco può causare il danneggiamento interno delle attrezzature.
Per maggiori informazioni, contattare direttamente il distributore FACOM che ha venduto l'attrezzatura. FACOM raccomanda l'uso di olio riferimento **ISO 13** (4).
16. Verificare sempre che l'etichetta con le precauzioni per l'uso sia leggibile. Per la rimessa in conformità delle apparecchiature, sono disponibili sia queste etichette, sia le istruzioni per l'uso (**Q.NU-DL50/0616**).
17. Non utilizzare il martinetto da fossa in presenza di vento forte, gelo, in condizioni climatiche estreme, in presenza di campi magnetici potenti o in atmosfere potenzialmente esplosive.

Il mancato rispetto di queste indicazioni può causare lesioni personali e / o danni alle cose.

ISTRUZIONI PER UN UTILIZZO OTTIMALE

1. I pezzi difettosi devono essere sostituiti da personale qualificato, utilizzando ricambi originali FACOM. In caso di fuoriuscite di olio, contattare il distributore per una riparazione.
2. Ciascun pezzo del martinetto da fossa dev'essere controllato in caso di movimentazione di un carico giudicato anomalo o in seguito ad urto.
3. E' indispensabile che l'operatore possa sorvegliare il dispositivo di sollevamento e il carico durante l'operazione. Se la situazione presenta un carattere di pericolosità, come lo spostamento del veicolo ecc., l'operazione di sollevamento deve essere immediatamente interrotta.
4. Il martinetto da fossa deve essere posizionato in maniera tale da evitare che una qualunque parte del corpo dell'utilizzatore possa rimanere intrappolata sotto il veicolo. Non lavorare mai sotto un veicolo sollevato senza averlo previamente posato su delle candeole o altri mezzi per supportare il veicolo. Non posizionate mai una parte del vostro corpo vicino a elementi mobili del martinetto da fossa.

ISTRUZIONI DI ASSMELLAGGIO (vedere disegno P.23)

1. Attaccare le due gambe (19) alla base usando i bulloni e le rondelle di bloccaggio e la rondella.
2. Fissare le quattro rotelle (17) alle gambe (19) usando i dadi (17A).
3. Posizionare l'adattatore (1) sulla parte superiore dell'asta del pistone e farlo scorrere verso il basso.
4. Svitare e rimuovere le vite e il lato superiore del serbatoio, quindi inserire la vite e la ventola dell'aria e serrarla.

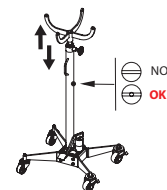

ISTRUZIONI PRIMA DELL'UTILIZZO

1. **IMPORTANTE : Accertarsi che la vite della ventola dell'aria sia montata prima del primo utilizzo conformemente al disegno n°8. La garanzia non avrà validità se il tappo forato non è stato installato correttamente.**
2. Lubrificazione interna
Azionare più volte la leva, con la valvola aperta, per assicurare una perfetta lubrificazione.
3. Spurgo rapido del sistema idraulico
Durante il trasporto del martinetto da fossa, potrebbe entrare aria nel sistema, dando luogo ad una diminuzione dell'efficacia del martinetto stesso. Per spurgare il sistema idraulico, chiudere la valvola (5). Pompate con l'impugnatura per raggiungere la corsa massima. Aprire la valvola e fare ritrarre il pistone.

ISTRUZIONI PER L'USO

1. **Alzare il carico**
Prima di sollevare un organo, assicurarsi che il veicolo sia completamente immobilizzato su una superficie piana e orizzontale (1). Il martinetto si deve trovare su una superficie stabile priva di prodotti grassi.
Chiudere la valvola (5) ruotandola in senso orario finché non si sarà bloccata (non forzare). Pompate (6).
Continuare tale operazione di pompaggio fino a raggiungere la posizione desiderata.
2. **Abbassare il carico**
Ruotare lentamente la valvola (7) in senso antiorario, quindi togliere il martinetto. La velocità di quest'azione può essere regolata in base alla velocità con cui si ruota la valvola.

ISTRUZIONI OPERATIVE

1. Fare ruotare il martinetto di trasmissione in posizione e premere il pedale di sollevamento fino a quando l'adattatore raggiunge l'altezza desiderata.
NOTA: Seguire le procedure raccomandate dal fabbricante del veicolo per la rimozione del carico come indicato nel manuale di assistenza del veicolo o nella guida di riparazione.
2. Centrare con attenzione il carico sull'adattatore. Accertarsi che il centro di gravità del carico sia centrato sull'adattatore e che il setup sia stabile e sicuro.
NOTA: Prima di abbassare il carico, controllare per accertarsi che tutti gli strumenti e il personale non siano presenti e che sia sicuro abbassare il carico.
3. Lentamente e con attenzione ruotare la valvola di rilascio in senso antiorario (non più di mezzo giro) per abbassare il carico nella posizione più bassa possibile.
AVVERTENZA! I carichi dinamici pericolosi sono creati mediante apertura e chiusura della valvola di rilascio quando il carico viene abbassato. Il risultante sovraccarico può causare un guasto al sistema idraulico che può provocare danno alla proprietà e/o gravi lesioni personali.
4. Se necessario, muovere attentamente e lentamente il martinetto.
5. Trasferire il carico immediatamente a un dispositivo di supporto appropriato per l'assistenza o la riparazione.

MANUTENZIONE

Il ciclo di vita del martinetto da fossa dipende dalla sua corretta manutenzione.

La manutenzione e la riparazione dei martinetti da fossa devono essere realizzate conformemente alle istruzioni del fabbricante.

Importante: La manutenzione e la riparazione del martinetto da fossa devono essere affidate a personale qualificato, che sia a conoscenza del funzionamento dei sistemi idraulici utilizzati in queste disposizioni.

Quando non viene utilizzato, il martinetto deve rimanere in posizione abbassata, con la valvola chiusa. Tenere pulito sia il martinetto che le impugnature.

Lubrificare regolarmente le parti in movimento.

Spurgo rapido del sistema idraulico (§ ISTRUZIONI PRIMA DELL'USO).

- Quando il livello dell'olio deve essere verificato o rabboccato, con il pistone interamente ritratto, rimuovere il tappo di riempimento e spurgare l'olio all'interno di un recipiente. Una volta che il martinetto da fossa si trova in posizione orizzontale, rabboccare il volume d'olio adeguato conformemente alle indicazioni fornite per il modello. La tabella dei pezzi di ricambio qui accanto indica il volume di olio necessario.

Evitare l'ingresso di sporcizia con il nuovo olio. Dopo un periodo di utilizzo intenso, si raccomanda di sostituire l'olio per prolungare il ciclo di vita utile del martinetto da fossa.

Importante: Un eccesso di olio può rendere inoperativo il martinetto da fossa.

Usare solo olio idraulico ISO 13.

- I raccordi flessibili di alimentazione non devono essere danneggiati, attorcigliati o usurati. Non installare del carico al di sopra di questi ultimi né posizionarli in prossimità di fonti di calore o urtarli. Per garantire un funzionamento corretto dell'apparecchiatura o evitare qualsiasi rottura, i raccordi flessibili devono essere il più rettilinei possibile, senza torsione, curve o angoli accentuati. Verificare ugualmente che il raccordo sia stato eseguito correttamente. Non collegare mai un flessibile senza aver prima depressurizzato il sistema.

- Utilizzare esclusivamente pezzi di ricambio originali.

- Un martinetto da fossa non deve in nessun caso essere modificato.

SINTOMI	CAUSE POSSIBILI	SOLUZIONI
Il martinetto non riesce a sollevare il carico oppure la sua azione sembra «spugnosa»	l'otturatore non è completamente chiuso aria presente nel circuito livello dell'olio troppo basso la pompa non funziona	verificare la chiusura dell'otturatore spurgare il sistema idraulico aggiungere olio sostituire
Il martinetto non mantiene il carico nella posizione raggiunta	livello dell'olio troppo basso la pompa non funziona	aggiungere olio sostituire
Il martinetto non si abbassa completamente	aria presente nel circuito livello dell'olio troppo basso	spurgare il sistema idraulico aggiungere olio
Il martinetto non si alza fino al massimo della sua capacità	pompa non funziona aria presente nel circuito livello dell'olio troppo basso	sostituire spurgare il sistema idraulico aggiungere olio

- Se il martinetto da fossa non viene utilizzato, verificare che il braccio di sollevamento sia interamente ripiegato al fine di evitare qualsiasi corrosione. Laddove necessario applicare un prodotto anti-corrosione sul pistone.

- Conservare il martinetto da fossa in un luogo asciutto e pulito e al di fuori della portata dei bambini.

- Quando il martinetto da fossa è fuori uso, spurgare l'olio e consegnarlo a un agente autorizzato, quindi smaltire il martinetto conformemente alle regolamentazioni locali vigenti.

- Il kit di riparazione, composto da O-ring e da guarnizioni del martinetto da fossa, nonché gli insieme dei pezzi sfusi, devono essere ordinati utilizzando il codice articolo della tabella.

GARANZIA

Tipo D = 2 anni. Vedere le condizioni generali sul listino FACOM



MUITO IMPORTANTE

Leia atentamente estas instruções para além das instruções de utilização, operação e manutenção. Mantenha estas instruções num local fácil de encontrar, uma vez que pode precisar de as consultar novamente.

Este macaco de vala foi concebido para elevar componentes mecânicos em automóveis e em camiões.

Qualquer outra aplicação, para além das condições estabelecidas para utilização deste macaco será considerada inadequada.

Manuseie o macaco corretamente e assegure que todas as peças estão em boas condições antes de o utilizar.

Não modifique o macaco de forma alguma.

O fabricante não assume qualquer responsabilidade pela utilização incorreta do macaco.

PT



AVISOS !

O proprietário e/ou operador deve estar familiarizado com o produto, características de funcionamento e instruções de segurança antes de utilizá-lo.

As informações de segurança devem ser compreendidas:

1. Leia, compreenda e cumpra todas as instruções antes de utilizar este dispositivo.
2. Não exceda a capacidade nominal.
3. Utilize apenas sobre superfícies duras e niveladas.
4. Suporte adequadamente o veículo antes de iniciar procedimentos de reparação.
5. Não devem ser efetuadas alterações neste produto.
6. Apenas devem ser utilizados acessórios e/ou adaptadores aplicados pelo fabricante.
7. Deve ser efetuada uma inspeção visual por condições anormais antes de cada utilização, tais como soldaduras com fissuras, fugas e peças danificadas, soltas ou em falta.
8. A entidade patronal é responsável por garantir que o equipamento de proteção pessoal (PPE) está em conformidade com os códigos de segurança local aplicáveis.
9. Qualquer produto que pareça estar danificado, desgastado ou funcionar de forma irregular DEVE SER REMOVIDO DO SERVIÇO ATÉ SER REPARADO OU SUBSTITUÍDO.
10. Antes de elevar um órgão mecânico, verifique se se encontra numa superfície estável, nivelada, horizontal e limpa (sem gordura e óleo) (1).
11. Certifique-se de que o veículo a elevar está perfeitamente imobilizado.
12. Para evitar que o conjunto deslize, deve sempre centrar correctamente a carga no macaco de vala.
13. A utilização deste produto está limitada à remoção, instalação e transporte na posição baixa de transmissões, caixas de transferência e conjuntos de eixo e transmissão.
14. Durante a utilização do macaco, não deve existir qualquer pessoa no interior do veículo ou apoiada nele.
15. Quando muda o óleo, nunca utilize líquido de travões, álcool, glicerina, detergentes, óleo do motor ou óleo usado. A utilização de óleo sujo pode danificar internamente o material. Para mais informações, contacte directamente com o seu distribuidor FACOM que lhe vendeu o material. A FACOM recomenda óleo com a referência ISO 13 (4).
16. Verifique se a etiqueta de precauções está sempre legível. Para a colocação em conformidade dos seus aparelhos, estas etiquetas estão disponíveis bem como o manual de utilização (Q.NU-DL50/0616).
17. Não utilizar o macaco de fossa com ventos fortes, gelo, climas extremos, perto de campos magnéticos potentes ou em atmosferas potencialmente explosivas.

O incumprimento destas marcações pode resultar em ferimentos pessoais e/ou danos materiais.

INSTRUÇÕES PARA UMA UTILIZAÇÃO PERFEITA

1. As peças avariadas devem ser substituídas por pessoal qualificado com peças originais FACOM. Em caso de transbordamento de óleo, contactar um distribuidor para uma reparação.
2. Cada peça do macaco deve ser controlada em caso de uma carga considerada anormal ou após um embate.
3. É indispensável que o operador controle o dispositivo de elevação e a carga durante a operação. Se a situação apresentar um perigo, como o deslocamento do veículo, etc. a operação de elevação deve ser imediatamente interrompida.
4. O macaco de fossa deve ser posicionado de forma a evitar que qualquer parte do corpo do utilizador entre em contacto com o veículo. Nunca trabalhar debaixo de um veículo levantado sem o ter colocado previamente sobre suportes ou outros meios para suportar o veículo. Nunca posicionar uma parte do corpo perto dos elementos móveis do macaco de fossa.

INSTRUÇÕES DE MONTAGEM (consulte o desenho p.23)

1. Fixe as duas pernas (19) à base utilizando os parafusos, as anilhas de freio e a anilha.
2. Encaixe os quatro roletes (17) nas pernas (19) utilizando as porcas (17A).
3. Coloque o adaptador (1) sobre a biela e deslize para baixo.
4. Desaperte e retire o parafuso na parte de cima do reservatório, insira o parafuso do respiradouro e aperte.

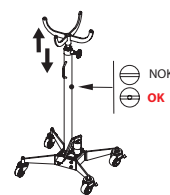

INSTRUÇÕES ANTES DA UTILIZAÇÃO

1. **IMPORTANTE: Certifique-se de que o parafuso do respiradouro está montado antes da primeira utilização de acordo com o desenho no n.º 8. Caso a tampa perfurada não for colocada, não será aplicada nenhuma garantia.**
2. Lubrificação interior
Accione várias vezes a alavanca, válvula aberta, a fim de garantir uma lubrificação perfeita.
3. Purga rápida do sistema hidráulico
Aquando do transporte de um macaco de vala, pode entrar ar no sistema e provocar uma diminuição da eficácia do macaco. A fim de purgar o sistema hidráulico, fechar a válvula (5). Bombear com o punho para atingir o curso máximo. Abrir a válvula e voltar a empurrar o pistão).

MODO DE UTILIZAÇÃO

1. **Colocar a carga**
Antes de elevar um órgão, certifique-se de que o veículo está totalmente imobilizado numa superfície plana e horizontal (1). O macaco deve estar numa superfície estável, sem produtos gordurosos.
Feche a válvula (5) rodando-a no sentido dos ponteiros do relógio, até que fique bloqueada (não em demasia). Bomba (6).
Continue esta operação de bombagem até que a posição pretendida seja obtida.
2. **Descida da carga**
Rode lentamente a válvula (7) no sentido contrário ao dos ponteiros do relógio e retire o macaco. A velocidade desta acção pode ser regulada consoante a velocidade com que se roda a válvula.

INSTRUÇÕES DE FUNCIONAMENTO

1. Desloque o macaco de vala para a devida posição e carregue no pedal de elevação até que o adaptador alcance a altura pretendida.
NOTA: siga os procedimentos recomendados pelo fabricante do veículo para remover a carga conforme indicado no manual de serviço do veículo ou no guia de reparação.
2. Centre cuidadosamente a carga no adaptador. Certifique-se de que o centro de gravidade da carga está centrado no adaptador e de que a configuração se encontra estável e segura.
NOTA: antes de baixar a carga verifique se todas as ferramentas e pessoas estão afastadas e se é seguro baixar a carga.
3. Rode a válvula de descarga de forma lenta e cuidadosa para a esquerda (nunca mais do que meia volta) para baixar a carga até à posição mais baixa possível.
AVISO! São criadas cargas de choque dinâmicas perigosas pela abertura e fecho rápidos da válvula de descarga quando a carga está a ser baixada. A sobrecarga resultante pode causar falhas do sistema hidráulico que podem causar danos de propriedade e/ou ferimentos graves.
4. Se necessário, desloque o macaco de forma cuidadosa e lenta.
5. Transfira a carga imediatamente para um dispositivo de suporte adequado para proceder a operações de assistência ou reparação.

MANUTENÇÃO

A vida útil do macaco de fossa depende da sua boa manutenção.

A manutenção e as reparações dos macacos de fossa devem ser efetuadas em conformidade com as instruções do fabricante.

Importante: A manutenção e a reparação do macaco de fossa devem ser confiadas a funcionários qualificados, capazes de controlar o funcionamento dos sistemas hidráulicos utilizados nestas indicações.

Quando o macaco de vala deixa de ser utilizado, coloque-o em posição baixa e a válvula fechada. Mantenha limpo o macaco e as respectivas pegas.

Lubrifique regularmente as peças em movimento.

Purga rápida do sistema hidráulico (§ INSTRUÇÕES ANTES DA UTILIZAÇÃO).

- Quando o nível de óleo tiver de ser verificado ou repostado, pistão completamente recolhido, retirar o tampão de enchimento e esvaziar o óleo num recipiente. Com o macaco de fossa na posição horizontal, abastecer o volume de óleo adequado correspondente às indicações fornecidas para o modelo. A tabela de peças ao lado indica o volume de óleo necessário. Evitar a entrada de sujidade juntamente com o novo óleo. Após um período de utilização intensa, é aconselhável substituir o óleo para prolongar a vida útil do macaco de fossa.

Importante: Um excesso de óleo pode tornar o macaco de fossa inoperante.

Utilize apenas óleo hidráulico ISO 13.

- Os tubos flexíveis de alimentação não devem estar danificados, torcidos ou gastos. Não instalar carga em cima dos mesmos nem colocá-los perto de fontes de calor ou submetê-los a impactos. Para garantir um funcionamento correto do equipamento ou evitar qualquer rutura, os tubos flexíveis devem estar o mais retilíneos possível, sem torção, curvas ou ângulos acentuados. Certificar-se igualmente de que a ligação está bem efetuada. Nunca desligar um tubo flexível sem ter despressurizado previamente o sistema.

- Utilizar apenas peças originais.

- Um macaco de fossa não deve ser modificado, em caso algum.

SINTOMAS	CAUSAS POSSÍVEIS	SOLUÇÕES
O macaco não consegue elevar a carga ou parece uma «esponja»	o obturador não está totalmente fechado circuito contém ar o nível de óleo está demasiado baixo a bomba não funciona	verifique o fecho do obturador purgue o sistema hidráulico acrescente óleo substitua
O macaco não mantém a carga	o nível de óleo está demasiado baixo a bomba não funciona	acrescente óleo substitua
O macaco não desce completamente	o circuito contém ar o nível de óleo está demasiado baixo a bomba não funciona	purgue o sistema hidráulico acrescente óleo substitua
O macaco não sobe ao máximo da sua capacidade	o circuito contém ar o nível de óleo está demasiado baixo	purgue o sistema hidráulico acrescente óleo

- Se o macaco de fossa não for utilizado, certificar-se de que o braço de elevação está completamente aberto de modo a evitar qualquer corrosão. Se for esse o caso, aplicar um produto anti-corrosão no pistão.

- Guardar o macaco de fossa num local seco e limpo fora do alcance das crianças.

- Quando o macaco de fossa estiver em fim de vida, esvaziar o óleo e enviá-lo para um agente autorizado, depois, eliminar o macaco de fossa em conformidade com os regulamentos locais.

- O kit de reparação, composto por juntas tóricas e revestimentos do macaco de fossa, assim como os conjuntos de peças sobresselentes, devem ser encomendados utilizando a referência da tabela.

GARANTIA

Tipo D = 2 anos. Ver as condições gerais no catálogo FACOM ou na tarifa FACOM.



BARDZO WAŻNE

PL

Oprócz instrukcji użytkowania, obsługi i konserwacji należy uważnie przeczytać niniejsze instrukcje dotyczące bezpieczeństwa. Przechowywać niniejszą instrukcję łatwo dostępnym miejscu, ponieważ może być ona potrzebna w przyszłości.

Podnośnik do skrzyń biegów został zaprojektowany do podnoszenia podzespołów mechanicznych samochodów osobowych i ciężarowych.

Wszelkie inne zastosowania poza warunkami ustalonymi dla tego podnośnika zostaną uznane za nieprawidłowe.

Prawidłowo postępować z podnośnikiem i przed jego użyciem sprawdzać, czy wszystkie części są w dobrym stanie.

Nie wprowadzać żadnych zmian w podnośniku.

Producent nie ponosi żadnej odpowiedzialności za nieprawidłowe użytkowanie podnośnika.



OSTRZEŻENIA!

Przed rozpoczęciem obsługi urządzenia właściciel i/lub operator muszą zapoznać się z urządzeniem, jego charakterystykami roboczymi i instrukcjami dotyczącymi bezpieczeństwa. Należy zrozumieć informacje dotyczące bezpieczeństwa:

1. Przed rozpoczęciem użytkowania urządzenia należy zapoznać się ze wszystkimi instrukcjami, zrozumieć je i stosować się do nich.
2. Nie przekraczać nośności znamionowej.
3. Używać wyłącznie na twardym i poziomym podłożu.
4. Przed rozpoczęciem naprawy odpowiednio podeprzeć pojazd.
5. Nie dokonywać zmian w urządzeniu.
6. Używać wyłącznie złączy i/lub łączników dostarczonych przez producenta.
7. Przed każdym użyciem przeprowadzić kontrolę wzrokową pod kątem nieprawidłowego stanu obejmującego np. pęknięte spoiny spawane, wycieki, uszkodzone, poluzowane lub brakujące elementy.
8. Pracodawca jest odpowiedzialny za zapewnienie środków ochrony indywidualnej zgodnych z lokalnie obowiązującymi przepisami dotyczącymi bezpieczeństwa.
9. Każde urządzenie, które wygląda na uszkodzone w jakikolwiek sposób, jest zużyte lub działa nieprawidłowo, MUSI ZOSTAĆ WYCOFANE Z UŻYTKOWANIA DO MOMENTU TU JEGO NAPRAWY LUB WYMIANY.
10. Przed podniesieniem elementu mechanicznego, należy zwrócić uwagę, aby znajdował się na stabilnej, płaskiej, poziomej i czystej powierzchni (brak smaru i oleju) (1).
11. Samochód musi być prawidłowo unieruchomiony.
12. Aby zapobiec poślizgowi, należy prawidłowo wyśrodkować ciężar na siłowniku kanałowym.
13. Zastosowanie tego urządzenia jest ograniczone do demontażu, montażu i przewożenia w położeniu opuszczonym elementów układu napędowego, skrzyń rozdzielczych i skrzyń biegów.
14. Podczas użytkowania podnośnika, żadna osoba nie może znajdować się wewnątrz samochodu lub opierać się o niego.
15. Przy wymianie oleju, nie należy nigdy używać płynu hamulcowego, alkoholu, gliceryny, detergentów, oleju silnikowego lub zużytego oleju. Użycie zanieczyszczonego oleju może spowodować uszkodzenie urządzenia i szkody wewnętrzne. Aby uzyskać więcej informacji, należy skontaktować się bezpośrednio z dystrybutorem FACOM, który sprzedał Państwu wyposażenie. FACOM zaleca olej o symbolu ISO 13 (4).
16. Sprawdzić, czy etykieta z zaleceniami jest czytelna. Przy przywracaniu zgodności urządzeń, dostępne są etykiety oraz instrukcja obsługi (Q.NU-DL50/0616).
17. Nie używać podnośnika kanałowego przy silnych wiatrach, mrozie, w ekstremalnych warunkach klimatycznych, w pobliżu silnych pól magnetycznych ani w atmosferach potencjalnie wybuchowych.

Nieprzestrzeżenie powyższych zaleceń może prowadzić do obrażeń ciała i/lub szkód materialnych.

INSTRUKCJA PRAWIDŁOWEJ OBSŁUGI

1. Uszkodzone części muszą być wymienione przez wykwalifikowany personel z wykorzystaniem oryginalnych części FACOM. W przypadku wylania się oleju skontaktować się z dystrybutorem w celu naprawy.
2. Każda część siłownika kanałowego musi zostać skontrolowana w przypadku przecięcia lub uderzenia.
3. Należy bezwzględnie zapewnić operatorowi możliwość nadzorowania urządzenia podnoszącego i obciążenia podczas działania. W przypadku zaistnienia sytuacji o znamionach niebezpieczeństwa, takiej jak np. przemieszczenie pojazdu itp., należy natychmiast przerwać podnoszenie.
4. Podnośnik kanałowy należy ustawiać w taki sposób, by żadna część ciała użytkownika nie znajdowała się pod pojazdem. Nigdy nie pracować pod podniesionym pojazdem bez wcześniejszego ustawienia go na podporach lub innych elementach podpierających pojazd. Pamiętać, by żadna część ciała nigdy nie znajdowała się w pobliżu podnośnika kanałowego.

INSTRUKCJA MONTAŻU (patrz rysunek strona 23)

1. Zamocować dwie nóżki (19) do podstawy za pomocą śrub, podkładek oporowych i podkładek.
2. Za pomocą nakrętek (17A) zamocować cztery kółka (17) do nóżek (19).
3. Założyć łącznik (1) od góry trzpienia tłoczyska i przesunąć go w dół.
4. Odkręcić i wyjąć wkręt z górnej części zbiornika, a następnie założyć i dokręcić wkręt odpowietrzający.

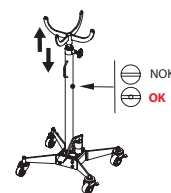

INSTRUKCJE PRZED UŻYCIEM

1. **UWAGA: Przed pierwszym użyciem upewnić się, że wkręt odpowietrzający jest zamontowany zgodnie z rysunkiem nr 8. Jeśli korek nie zostanie zainstalowany, gwarancja nie będzie mieć zastosowania.**
2. Smarowanie wewnętrzne
Nacisnąć kilka razy dźwignię, przy otwartym zaworze, aby upewnić się o prawidłowym smarowaniu.
3. Odpowietrzanie układu hydraulicznego
W czasie transportu siłownika kanałowego, powietrze może przedostać się do układu i powodować obniżenie wydajności działania podnośnika. Aby odpowietrzyć układ hydrauliczny, należy zamknąć zawór (5). Pompować za pomocą rękojeści w celu uzyskania maksymalnego skoku. Otworzyć zawór i cofnąć tłok.

SPOSÓB UŻYCIA

1. **Podnoszenie ciężaru**
Przed podniesieniem elementu, należy upewnić się, że całość jest unieruchomiona na płaskiej i poziomej powierzchni (1). Podnośnik musi znajdować się na stabilnej powierzchni pozbawionej tłuszczów.
Zamknąć zawór (5) obracając w kierunku ruchu wskazówek zegara, aż do zablokowania (niezbyt mocnego). Pompować (6).
Kontynuować pompowanie, aż do osiągnięcia wybranej pozycji.
2. **Opuszczanie ciężaru**
Obracać powoli zawór (7) w kierunku przeciwnym do ruchu wskazówek zegara i cofnąć podnośnik. Prędkość może być regulowana zależnie od prędkości obracania zaworu.

INSTRUKCJA OBSŁUGI

1. Ustawić podnośnik w odpowiednim miejscu i za pomocą pedału podnoszenia pompować do momentu, aż łącznik podniesie się na żądaną wysokość. UWAGA: Stosować się do zalecanych przez producenta procedur zdejmowania obciążenia podanych w instrukcji serwisowej lub instrukcji napraw pojazdu.
2. Ostrożnie wyśrodkować obciążenie na łączniku. Upewnić się, że środek ciężkości obciążenia jest wyśrodkowany na łączniku, a ustawienie jest stabilne i bezpieczne. UWAGA: Przed opuszczeniem obciążenia upewnić się, że narzędzia i personel znajdują się w odpowiedniej i bezpiecznej odległości umożliwiającej opuszczenie.
3. Powoli i ostrożnie obrócić zawór upustowy w kierunku przeciwnym do kierunku ruchu wskazówek zegara (nigdy o więcej niż pół obrotu) w celu opuszczenia obciążenia do najniższego możliwego położenia. OSTRZEŻENIE! Szybkie otwieranie i zamykanie zaworu upustowego podczas opuszczania obciążenia powoduje niebezpieczne gwałtowne obciążenia dynamiczne. Powodowane przez nie przeciążenia mogą spowodować uszkodzenie układu hydraulicznego i w konsekwencji doprowadzić do szkód materialnych i/lub poważnych obrażeń ciała.
4. W razie potrzeby ostrożnie i powoli przemieścić podnośnik.
5. Na potrzeby wykonania prac serwisowych lub naprawy natychmiast przenieść obciążenie na odpowiednie podpory.

KONSERWACJA

Trwałość podnośnika kanałowego zależy od jego prawidłowej konserwacji.

Podnośniki kanałowe należy konserwować i naprawiać zgodnie z instrukcjami producenta.

Ważne: Konserwację i naprawy podnośnika kanałowego należy powierzać osobom wykwalifikowanym, zdolnym do opanowania działania układów hydraulicznych stosowanych w takich urządzeniach.

Kiedy podnośnik nie jest używany, należy go przechowywać w pozycji dolnej z zamkniętym zaworem. Podnośnik i uchwyty należy utrzymywać w czystości. Smarować regularnie części w ruchu.

Szybkie odpowietrzanie układu hydraulicznego (§ INSTRUKCJE PRZED UŻYCIEM).

- W przypadku konieczności sprawdzenia lub uzupełnienia poziomu oleju, przy całkowicie wsunięciu tłoku odkręcić korek wlewu i wylać olej do pojemnika. Po ustawieniu podnośnika kanałowego w położeniu poziomym, wlać odpowiednią ilość oleju zgodną ze wskazaniami dla danego modelu.

Konieczna ilość oleju podana jest w tabeli części obok. Wlewając nowy olej unikać wprowadzania zanieczyszczeń. Po okresie intensywnego użytkowania, zaleca się wymianę oleju w celu zwiększenia trwałości podnośnika kanałowego.

Ważne: Nadmierna ilość oleju może spowodować niemożność użycia podnośnika kanałowego.

Stosować wyłącznie olej hydrauliczny ISO 13.

- Elastyczne przewody zasilające nie mogą być uszkodzone, skręcone ani zużyte. Nie ustawiać pod nimi obciążenia, nie umieszczać ich w pobliżu źródeł ciepła ani nie uderzać w nie. Aby zapewnić prawidłowe działanie sprzętu i uniknąć wszelkich pęknięć, przewody elastyczne muszą być jak najbardziej prostoliniowe, bez skręcania, zakrzywień ani ostrych kątów. Należy również sprawdzić, czy podłączenie zostało wykonane prawidłowo. Nigdy nie odłączać przewodu elastycznego bez uprzedniego uwolnienia ciśnienia w układzie.

- Używać wyłącznie oryginalnych części zamiennych.

- Podnośnika kanałowego nie wolno w żaden sposób modyfikować.

OBJAWY	MOŻLIWE PRZYCZYNY	ROZWIĄZANIA
Siłownik nie może unieść ciężaru lub działa jak «gąbka»	zatyčka nie jest całkowicie zamknięta układ zawiera powietrze poziom oleju jest za niski ipompa nie działa	sprawdzić zamknięcie zatycki odpowietrzyć układ hydrauliczny dolać olej wymienić
Siłownik nie podtrzymuje ciężaru	poziom oleju jest za niski ipompa nie działa	dolać olej wymienić
Siłownik nie opada całkowicie	układ zawiera powietrze poziom oleju jest za niski ipompa nie działa	odpowietrzyć układ hydrauliczny dolać olej
Siłownik nie unosi się maksymalnie	układ zawiera powietrze poziom oleju jest za niski	wymienić odpowietrzyć układ hydrauliczny dolać olej

- Jeżeli podnośnik kanałowy nie jest używany, w celu uniknięcia korozji sprawdzić, czy ramię podnoszące jest całkowicie złożone. W razie potrzeby pokryć tłok produktem zabezpieczającym przed korozją.

- Siłownik kanałowy przechowywać w miejscu suchym i czystym, poza zasięgiem dzieci.

- Kiedy podnośnik kanałowy nie nadaje się do użytku, spuścić olej i oddać do uprawnionego punktu, a następnie poddać podnośnik utylizacji zgodnie z przepisami lokalnymi.

- Zestaw naprawczy, składający się z pierścieni uszczelniających i uszczelnień siłownika kanałowego oraz wszelkie części zamienne należy zamawiać stosując numery katalogowe z tabeli.

GWARANCJA

Typ D = 2 LATA. Patrz ogólne warunki sprzedaży w cenniku FACOM.



YDERST VIGTIGT

DA

Læs disse sikkerhedsinstruktioner omhyggeligt i tillæg til vejledning for brug, betjening og vedligeholdelse. Opbevar arket instruktionsarket, hvor det er nemt at finde, da du kan få brug for det igen.

Denne gearede donkraft til værkstedsgrave er designet til løft af mekaniske komponenter på biler og trucks.

Enhver anden anvendelse, der går ud over de etablerede anvendelsesbetingelser for brug af denne donkraft, vil blive anset uegnet.

Betjen donkraften korrekt og vær sikker på, at alle dele er i god stand forud for brug.

Donkraften må ikke ændres på nogen måde.

Producenten påtager sig intet ansvar for ukorrekt anvendelse af donkraften.



SIKKERHEDSANVISNINGER!

Ejeren og/eller operatøren skal have en forståelse for produktets, dets betjeningsspecifikationer og sikkerhedsregler ved driften, før det betjenes.

Sikkerhedsreglerne skal forstås således:

1. Læs, forstå og følg alle instruktioner, før du betjener dette redskab.
2. Pressens nominelle kapacitet må ikke overskrides.
3. Må kun benyttes på et fast, jævnt underlag.
4. Køretøjet skal være sikkert understøttet, før reparationsarbejderne igangsættes.
5. Der må ikke foretages ændringer på dette produkt.
6. Der må udelukkende benyttes tilbehør og/eller adaptorer, som leveres af producenten.
7. Der skal foretages en visuel inspektion forud for hver brug, idet der undersøges for unormale forhold, så som revnede svejsninger, utætheder samt beskadigede, løse eller manglende dele.
8. Det er arbejdsgiverens ansvar at sikre, at de relevante personlige værnemidler (PPE) er i overensstemmelse med gældende lokale sikkerhedsbestemmelser.
9. Ethvert produkt, der ser ud til at være beskadiget, uanset hvordan, findes slidt eller fungerer unormalt SKAL TAGES UD AF SERVICE INDTIL DET ER REPARERET ELLER UDSKIFTET.
10. For et køretøj løftes, skal man sikre sig, at det er placeret sig på en stabil, plan, vandret og ren overflade (der må ikke være smørefedt eller olier) (1).
11. Sørg for, at det køretøj, der skal løftes, er helt ubevægeligt.
12. For at undgå at lasten glider, skal den altid centreret præcist på donkraften.
13. Dette produkt er begrænset til brug ved afmontering, montering og transport, når gearing, transfergear og transaksler er i laveste position.
14. Mens donkraften bruges, må ingen personer opholde sig i bilen eller støtte sig til den.
15. Når der skiftes olie, må der aldrig anvendes bremsevæske, sprit, glycerin, rensmidler, motorolie eller spildolie. Brug af en snavset olie kan medføre interne skader på materiellet. Yderligere oplysninger fås ved direkte henvendelse til den FACOM forhandler, hvor materiellet er købt. FACOM anbefaler brug af olie med referencen ISO 13 (4).
16. Kontroller, at etiketten med sikkerhedsanvisninger altid er læselig. Af hensyn til apparaternes overensstemmelse med gældende lovgivning er disse etiketter samt brugsanvisningen tilgængelige (Q.NU-DL50/0616).
17. Brug ikke donkraften i kraftig vind, i frostvej, under ekstreme klimaforhold, i nærheden af stærke magnetfelter eller i potentielt eksplosionsfarlig atmosfære.

Manglende overholdelse af disse instruktioner kan føre til skade på personer og/eller ting.

ANVISNINGER TIL PERFEKT BRUG

1. Defekte dele skal udskiftes af kvalificeret personale, og der må kun anvendes originale FACOM reservedele. Kontakt en forhandler for reparation ved spild af olie.
2. Alle donkraftens enkelte dele skal kontrolleres, hvis belastningen forekommer anormal eller efter et stød.
3. Det er vigtigt, at operatøren kan overvåge løfteanordningen og lasten under arbejdet. Hvis situationen bliver farlig, fx ved bevægelse af køretøjet mv., skal løfteoperationen straks afbrydes.
4. Donkraften skal placeres, så man undgår, at operatørens krop kommer ind under køretøjet. Før der udføres arbejde under et løftet køretøj, skal køretøjet hvile på bukke eller andre midler til at understøtte køretøjet. Operatøren skal altid holde sig på afstand af donkraftens bevægelige dele.

SAMLEVEJLEDNING (se tegning side 23)

1. Fastgør to ben (19) til basen ved hjælp af bolte, låseringe og spændskiver.
2. Sæt fire hjul (17) på benene (19) ved hjælp af møtrikkerne (17A).
3. Sæt adapteren (1) på den øverste ende af stempelstangen og skub den ned.
4. Skruen på tankens overside skrues løs og fjernes, hvorefter luftventilskruen sættes i og spændes til.

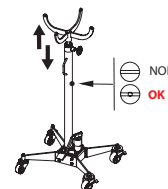

ANVISNINGER FØR BRUG

1. **VIGTIGT : Sørg for, at luftventilskruen er monteret før første ibrugtagning, sådan som det vises på tegning nr. 8. Såfremt olieprop ikke monteres bortfalder reklameretningen.**
2. Indvendig smøring
Aktiver grebet flere gange, mens ventilen er åben, for at sikre at apparatet er korrekt smurt.
3. Hurtig udluftning af hydrauliksystemet
Under transport af en donkraft til inspektionsgrave kan der komme luft i systemet, hvilket gør den mindre effektiv. Luk ventilen (5) for at udlufte det hydrauliske system. Pump med håndtaget, så den maksimale arbejds længde opnås. bn ventilen, og skub stemplet tilbage.

BRUGSANVISNING

1. **Løft af lasten**
Før et komponent løftes, skal det kontrolleres, at bilen er helt ubevægeligt og placeret på en plan og vandret flade (1).
Donkraften skal stå på et stabilt underlag, hvor der ikke er nogen smøremidler.
Luk ventilen (5) ved at dreje den med uret, indtil den er blokeret (forsigtigt!). Aktiver pumpen (6).
Fortsæt med at bruge pumpen, indtil den ønskede position er nået.
2. **Sænkning af lasten**
Drej ventilen (7) langsomt mod uret, og tag donkraften væk. Hastigheden for denne handling kan indstilles i henhold til, hvor hurtigt man drejer ventilen.

BETJENINGSANVISNINGER

1. Kør donkraften i stilling og pump på fodpumpepedalen til liften, indtil adapteren når den rette højde.
BEMÆRK: Følg bilfabrikantens anbefalede procedurer for fjernelse af lasten som vist i bilens servicemanual eller reparationsvejledning.
2. Centrér lasten på adapteren. Sørg for, at lastens tyngdepunkt er centreret på adapteren og at opstillingen er stabil og sikker.
BEMÆRK: Før lasten sænkes, skal det sikres, at der ikke er hverken værktøj eller personer i umiddelbar nærhed, og at det er sikkert at sænke lasten.
3. Drej overtryksventilen mod uret (aldrig mere en en halv omgang) for at sænke lasten til dens lavest mulige position.
ADVARSEL! Der kan opstå farlige støds slag, hvis sikkerhedsventilen åbnes eller lukkes hurtigt, mens lasten sænkes. Den overbelastning, dette kan medføre, kan få det hydrauliske system til at fejle, hvilket kan medføre skade på ting og/eller personer.
4. Hvis påkrævet, kan donkraften flyttes forsigtigt og langsomt.
5. Flyt straks lasten over til en egnet support for service eller reparation.

VEDLIGEHOLDELSE

Donkraftens levetid afhænger af korrekt vedligeholdelse.

Donkraften skal vedligeholdes og repareres i henhold til producentens anvisninger.

Vigtigt: Vedligeholdelse og reparation af donkraften skal udføres af kvalificeret personale, der er i stand til at styre funktionen af de hydrauliske systemer, der anvendes i enheden.

Når donkraften til inspektionsgrave ikke anvendes, skal den opbevares i laveste position med ventilen lukket. Hold altid donkraften og håndtagene rene. Smør regelmæssigt dele i bevægelse.

Hurtig udluftning af det hydrauliske system (se afsnit ANVISNINGER FØR BRUG)

- Når oliestanden skal kontrolleres eller efterfyldes, med helt tilbagetrukket stempel, løsnes påfyldningsdækslet, og olien tømmes ud i en beholder. Anbring donkraften horisontalt, og påfyld den passende mængde olie, der svarer til oplysningerne for modellen. På skemaet vises den nødvendige mængde olie. Undgå, at der trænger snavs ind med den nye olie. Efter en periode med intensiv brug anbefales det at skifte olie for at forlænge donkraftens levetid.

Vigtigt: For meget olie kan medføre, at donkraften ikke fungerer korrekt.

Der må kun bruges hydraulikolie ISO 13.

- Forsyningslangerne må ikke beskadiges, være bøjet eller slidte. Der må ikke placeres en last under dem, de må ikke anbringes i nærheden af varmekilder, og de må ikke røres. For at sikre korrekt funktion af udstyret og undgå brud skal slangerne udlægges så lige som muligt, uden at være snoet, bøjet eller i skarpe vinkler. Kontroller også, at tilslutningen er korrekt udført. Trykafast altid systemet før frakobling af en slange.

- Brug kun originale reservedele.

- Der må under ingen omstændigheder udføres ændringer på donkraften.

Symptomer	Mulige årsager	Løsninger
Donkraften kan ikke løfte lasten eller virker «blød»	Lukkemechanismen er ikke helt lukket Der er luft i kredsen Oliestanden er for lav Pumpen virker ikke	Kontroller, at lukkemechanismen lukker Udluft det hydrauliske system Tilføj olie udskift
Donkraften kan ikke holde lasten	Oliestanden er for lav Pumpen virker ikke	Tilføj olie udskift
Donkraften sænkes ikke helt	Der er luft i kredsen Oliestanden er for lav Pumpen virker ikke	Udluft det hydrauliske system Tilføj olie udskift
Donkraften løftes ikke til højeste position	Der er luft i kredsen Oliestanden er for lav	Udluft det hydrauliske system Tilføj olie

- Når donkraften ikke bruges, skal løftearmen foldes helt sammen for at undgå korrosion. Hvis det er nødvendigt, kan der anvendes et anti-korrosionsmiddel på stemplet.

- Opbevar donkraften på et rent og tørt sted, der er utilgængeligt for børn.

- Når donkraften skal tages ud af brug, skal olien udtømmes. Aflever olien til en autoriseret forhandler, og bortskaf donkraften i henhold til de lokale regler.

- Reparationssættet, der består af O-ringe og pakninger til donkraften, og reservedelssættene skal bestilles ved hjælp af referencenummeret i skemaet.

GARANTI

Type D = 2 år. Se de generelle betingelser i FACOM's prisliste.



ΕΞΑΙΡΕΤΙΚΑ ΣΗΜΑΝΤΙΚΟ

EL

Διαβάστε προσεκτικά αυτές τις οδηγίες ασφάλειας, καθώς και τις οδηγίες χρήσης, λειτουργίας και συντήρησης. Κρατήστε αυτές τις οδηγίες διαθέσιμες, καθώς μπορεί να χρειαστεί να τις ξαναχρησιμοποιήσετε.

Αυτό το ανυψωτικό έμβολο σχεδιάστηκε για την ανύψωση μηχανικών εξαρτημάτων επάνω σε αυτοκίνητα και φορτηγά.

Οποιοδήποτε άλλη εφαρμογή, σε διαφορετικές συνθήκες από τις καθιερωμένες για τη χρήση αυτού του εμβόλου θεωρούνται ακατάλληλες.

Χειριστείτε προσεκτικά το έμβολο και εξασφαλίστε ότι όλα τα μέρη βρίσκονται σε καλή κατάσταση πριν από τη χρήση του.

Μην τροποποιείτε το έμβολο κατά κανένα τρόπο.

Ο κατασκευαστής δεν αποδέχεται καμία ευθύνη για τυχόν ακατάλληλη χρήση του εμβόλου.



ΠΡΟΦΥΛΑΞΕΙΣ !

Ο κάτοχος ή/και χειριστής πρέπει να εξοικειωθεί με το προϊόν, τα λειτουργικά χαρακτηριστικά του και τις οδηγίες ασφαλούς λειτουργίας του πριν από τη χρήση.

Απαιτείται η κατανόηση των πληροφοριών ασφάλειας:

- Μελετήστε, κατανοήστε και ακολουθείστε όλες τις οδηγίες πριν να χρησιμοποιήσετε αυτή τη συσκευή.
- Μην υπερβαίνετε την ονομαστική ικανότητα της συσκευής.
- Χρησιμοποιήστε το μόνο επάνω σε σκληρές, επίπεδες επιφάνειες.
- Στηρίζτε επαρκώς το όχημα προτού ξεκινήσετε τις επισκευές.
- Δεν επιτρέπεται καμία τροποποίηση σε αυτό το προϊόν.
- Πρέπει να χρησιμοποιούνται μόνο τα εξαρτήματα ή/και οι μετασχηματιστές που εφαρμόζονται από τον κατασκευαστή.
- Πριν από κάθε χρήση απαιτείται οπτικός έλεγχος για τυχόν ανώμαλες συνθήκες, όπως ρωγμές σε συγκολλήσεις, διαρροές, καθώς και μέρη που έχουν υποστεί ζημιά, δεν είναι σωστά στερεωμένα ή λείπουν.
- Ο εργοδότης είναι υπεύθυνος να διασφαλίσει ότι τα Μέσα Ατομικής Προστασίας (ΜΑΠ) που εφαρμόζονται συμμορφώνονται με τους ισχύοντες τοπικούς κώδικες ασφάλειας.
- Οποιοδήποτε προϊόν μοιάζει να έχει υποστεί οποιαδήποτε βλάβη ή διαπιστωθεί ότι είναι φθαρμένο ή δεν λειτουργεί κανονικά ΠΡΕΠΕΙ ΝΑ ΑΦΑΙΡΕΙΤΑΙ ΚΑΙ ΝΑ ΜΗΝ ΧΡΗΣΙΜΟΠΟΙΕΙΤΑΙ ΜΕΧΡΙΣ ΟΤΟΥ ΕΠΙΣΚΕΥΑΣΘΕΙ Ή ΑΝΤΙΚΑΤΑΣΤΑΘΕΙ.
- Πριν από την ανύψωση κάποιου οχήματος, βεβαιωθείτε ότι ο γρύλος είναι τοποθετημένος σε σταθερή, επίπεδη, οριζόντια και καθαρή (χωρίς την παρουσία γράσου ή λαδιού) επιφάνεια (1).
- Βεβαιωθείτε ότι το όχημα που πρόκειται να ανυψώσετε είναι απόλυτα σταθερό (2).
- Για να αποφύγετε τη μετατόπιση του ανυψωτικού εμβόλου και του εξαρτήματος, θα πρέπει να διατηρείτε το φορτίο στο κέντρο του γρύλου.
- Η χρήση αυτού του προϊόντος περιορίζεται στην αφαίρεση, εγκατάσταση και μεταφορά στη χαμηλωμένη θέση κιβωτίων ταχυτήτων, κιβωτίων μεταφοράς και αξόνων διαφορικού.
- Κατά τη χρήση του γρύλου, δεν πρέπει να βρίσκεται κανένας μέσα ή επάνω στο όχημα.
- Κατά την αλλαγή του λαδιού μην χρησιμοποιείτε ποτέ υγρά φρένων, αλκοόλη, γλυκερίνη, καθαριστικά υγρά, λιπαντικό κινητήρα ή χρησιμοποιημένο λάδι. Η χρήση ακάθαρτου λαδιού, ενδέχεται να προκαλέσει εσωτερικές φθορές στο μηχανήμα σας. Για περισσότερες πληροφορίες, επικοινωνήστε απευθείας με την αντιπροσωπία της FACOM, από όπου προμηθευτήκατε το μηχανήμα. Η FACOM συνιστά λάδι ISO 13 (4).
- Φροντίστε ώστε οι πινακίδες που αναγράφουν τις προφυλάξεις να είναι πάντοτε ευανάγνωστες. Οι πινακίδες καθώς και οι οδηγίες χρήσης (Q.NU-DL50/0616) είναι απαραίτητες, προκειμένου το μηχανήμα να πληροί τις προδιαγραφές.
- Μην χρησιμοποιείτε το ανυψωτικό έμβολο όταν πνέουν σφοδρόι άνεμοι, σε παγετό ή ακραίες καιρικές συνθήκες, κοντά σε ισχυρά μαγνητικά πεδία ή σε δυναμικά εκρηκτική ατμόσφαιρα.
Σε περίπτωση αδυναμίας τήρησης των εν λόγω οδηγιών, μπορεί να προκληθεί τραυματισμός ή/και βλάβη σε αντικείμενα.

ΟΔΗΓΙΕΣ ΓΙΑ ΚΑΛΗ ΧΡΗΣΗ

- Τα ελαττωματικά εξαρτήματα θα πρέπει να αντικαθίστανται από ειδικευμένο προσωπικό, με γνώση ανταλλακτικά FACOM. Σε περίπτωση υπερχειλίσης λαδιού, επικοινωνήστε με έναν διανομέα για την επισκευή.
- Μετά από την εφαρμογή υπερβολικών ή κρο υστικών φορτίων, θα πρέπει να ελέγχονται όλα τα εξαρτήματα.
- Είναι απαραίτητο για το χρήστη να μπορεί να επιθεωρεί τον ανυψωτικό μηχανισμό και το φορτίο στη διάρκεια της λειτουργίας. Εάν προκύψει τυχόν κατάσταση επικινδυνότητας, όπως η μετατόπιση του οχήματος, κλπ., η διαδικασία ανύψωσης πρέπει να διακόπτεται αμέσως.
- Το ανυψωτικό έμβολο πρέπει να τοποθετείται έτσι ώστε να αποφεύγεται το ενδεχόμενο οποιοδήποτε μέρος του σώματος του χρήστη να παγιδευτεί κάτω από το όχημα. Μην εργάζεστε ποτέ κάτω από ένα ανυψωμένο όχημα χωρίς προηγούμενος να έχετε τοποθετήσει κατάλληλα υποστυλώματα ή άλλα μέσα υποστήριξης του οχήματος. Μην τοποθετείτε ποτέ ένα μέρος του σώματός σας κοντά σε κινητά στοιχεία του ανυψωτικού εμβόλου.

ΟΔΗΓΙΕΣ ΣΥΝΑΡΜΟΛΟΓΗΣΗΣ (βλ. σχέδιο σελίδα 23).

- Συνδέστε τα δύο πόδια (19) στη βάση χρησιμοποιώντας μπουλόνια, δακτυλίου ασφάλισης και ροδέλα.
- Τοποθετήστε τέσσερις τροχίσκους (17) στα πόδια (19) χρησιμοποιώντας παξιμάδια (17A).
- Τοποθετήστε τον προσαρμογέα (1) στο πάνω μέρος της ράβδου του πιστονιού και γλιστρήστε τον προς τα κάτω.
- Ξεβιδώστε κι αφαιρέστε τη βίδα στην επάνω πλευρά του ρεζερβουάρ, τοποθετήστε τη βίδα αερισμού και σφίξτε την.

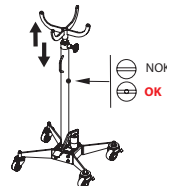

ΟΔΗΓΙΕΣ ΠΡΙΝ ΑΠΟ ΤΗ ΧΡΗΣΗ

- ΣΗΜΑΝΤΙΚΟ:Ελέγξτε την τοποθέτηση της βίδας αερισμού πριν από την πρώτη χρήση σύμφωνα με το σχέδιο αρ. 8. Η εγγύηση δεν θα ισχύει εάν η βαλβίδα δεν έχει τοποθετηθεί.**
- Εσωτερική λίπανση**
Πρεσάρτε το μοχλό αρκετές φορές με τη στρόφιγγα ανοικτή, προκειμένου να εξασφαλίσετε τέλεια λίπανση.
- Ταχεία εξαέρωση του υδραυλικού συστήματος**
Κατά τη μεταφορά ανυψωτικού εμβόλου, υπάρχει πιθανότητα εισόδου αέρα μέσα στο σύστημα με αποτέλεσμα τη μείωση της αποδοτικότητάς του. Για να εξαερώσετε το υδραυλικό σύστημα, κλείστε τη στρόφιγγα (5). Πρεσάρτε τη λαβή έως ότου εξαντλήσετε τη διαδρομή του. Ανοίξτε τη στρόφιγγα και επαναφέρετε το έμβολο.

ΟΔΗΓΙΕΣ ΛΕΙΤΟΥΡΓΙΑΣ

- Ανύψωση φορτίου
Πριν από την ανύψωση κάποιου εξαρτήματος, θα πρέπει να βεβαιωθείτε ότι το ανυψωτικό έμβολο και το όχημα είναι τελείως σταθερά και είναι τοποθετημένα σε επίπεδη και οριζόντια επιφάνεια (1). Το ανυψωτικό έμβολο θα πρέπει να είναι τοποθετημένο σε σταθερή επιφάνεια, απαλλαγμένη από λιπαντικά προϊόντα. Κλείστε τη στρόφιγγα (5), στρέφοντάς την δεξιόστροφα έως το τέρμα της διαδρομής της (χωρίς να τη σφίξετε). Πρεσάρτε (6). Συνεχίστε να πρεσάρτε έως του έρθει στη θέση που επιθυμείτε.
- Χαμηλόωμα φορτίου
Στρέψτε αργά τη στρόφιγγα (7) προς τα αριστερά για να αναδιπλώσετε το ανυψωτικό έμβολο. Μπορείτε να ελέγξετε την ταχύτητα του χαμηλώματος από την ταχύτητα με την οποία θα στρέφετε τη στρόφιγγα.

ΟΔΗΓΙΕΣ ΛΕΙΤΟΥΡΓΙΑΣ

- Γλιστρήστε το έμβολο ανύψωσης στη θέση του και πατήστε το πεντάλ ανύψωσης μέχρι να φτάσει ο προσαρμογέας στο επιθυμητό ύψος. ΣΗΜΕΙΩΣΗ: Τηρήστε τις διαδικασίες που συνιστά ο κατασκευαστής του οχήματος στο εγχειρίδιο σέρβις ή στον οδηγό επισκευής του οχήματος για την αφαίρεση του φορτίου.
- Κεντράρετε προσεκτικά το φορτίο επάνω στον προσαρμογέα. Ελέγξτε ότι το κέντρο βάρους του φορτίου είναι κεντραρισμένο ως προς τον προσαρμογέα και ότι η συναρμολόγηση είναι σταθερή και ασφαλής. ΣΗΜΕΙΩΣΗ: Προτού χαμηλώσετε το φορτίο, ελέγξτε ότι όλα τα εργαλεία και το προσωπικό βρίσκονται σε εγκεκριμένες θέσεις και ότι είναι ασφαλές να χαμηλώσετε το φορτίο.
- Στρέψτε αργά και προσεκτικά τη βαλβίδα εκτόνωσης αριστερόστροφα (ποτέ περισσότερο από μισή στροφή) για να χαμηλώσετε το φορτίο στη χαμηλότερη δυνατή θέση. ΠΡΟΕΙΔΟΠΟΙΗΣΗ! Το γρήγορο άνοιγμα και το κλείσιμο της βαλβίδας εκτόνωσης ενώ χαμηλώνει το φορτίο δημιουργεί επικίνδυνα δυναμικά φορτία κρούσης. Η υπερφόρτωση που προκύπτει μπορεί να προκαλέσει αστοχία του υδραυλικού συστήματος που θα μπορούσε να προκαλέσει ζημιά σε αντικείμενα ή/και σοβαρούς τραυματισμούς.
- Αν χρειάζεται, κινήστε το ανυψωτικό έμβολο προσεκτικά και αργά.
- Μεταφέρετε αμέσως το φορτίο σε μια κατάλληλη συσκευή υποστήριξης για σέρβις ή επισκευή.

ΣΥΝΤΗΡΗΣΗ

Η διάρκεια ζωής του ανυψωτικού εμβόλου εξαρτάται από την καλή συντήρησή του.

Τα ανυψωτικά έμβολα πρέπει να συντηρούνται και να επισκευάζονται σύμφωνα με τις οδηγίες του κατασκευαστή.

Σημαντικό: Η συντήρηση και επισκευή του ανυψωτικού οχήματος πρέπει να ανατίθενται σε ειδικευμένο προσωπικό, το οποίο είναι σε θέση να ελέγξει τη λειτουργία των υδραυλικών συστημάτων που χρησιμοποιούνται στις εν λόγω διατάξεις.

Όταν δεν χρησιμοποιείτε το ανυψωτικό έμβολο, θα πρέπει να το διατηρείτε στη χαμηλή θέση, έχοντας τη στρόφιγγα κλειστή. Συγκρατήστε σωστά το ανυψωτικό έμβολο από τις λαβές.

Να λιπαίνετε τακτικά τα κινούμενα μέρη του.

Ταχεία εξαέρωση του υδραυλικού συστήματος (§ 3 "οδηγίες πριν από τη χρήση")

- Όταν απαιτείται η επαλήθευση ή αποκατάσταση της στάθμης του λαδιού, πρέπει να αφαιρούνται εντελώς το έμβολο και η τάπα πλήρωσης, και όλη η ποσότητα του λαδιού να μεταφέρεται σε ένα δοχείο. Το ανυψωτικό έμβολο τοποθετείται σε οριζόντια θέση και γεμίζεται με τον κατάλληλο όγκο λαδιού που αντιστοιχεί στις ενδείξεις που παρέχονται για το συγκεκριμένο μοντέλο. Ο πίνακας με τα εξαρτήματα στην απέναντι σελίδα παρουσιάζει τον απαιτούμενο όγκο λαδιού. Κατά την επαναπλήρωση με λάδι, φροντίστε να μην εισέλθουν ακαθαρσίες. Μετά από μια περίοδο εντατικής χρήσης, συνιστάται η αλλαγή λαδιού για να παραταθεί η διάρκεια ζωής του ανυψωτικού εμβόλου.

Σημαντικό: Η υπερβολική ποσότητα λαδιού μπορεί να παρεμποδίσει τη λειτουργία του ανυψωτικού εμβόλου.

Χρησιμοποιείτε μόνο υδραυλικό λάδι, τύπου ISO 13.

- Μην κάμπτετε, φθείρετε ή προκαλείτε ζημιά στους εύκαμπτους σωλήνες. Μην τοποθετείτε φορτία επάνω τους, κρατήστε τους μακριά από θερμαντικές πηγές και μην τους συμπιέζετε. Για να εξασφαλίσετε την ορθή λειτουργία του εξοπλισμού ή να αποφύγετε οποιαδήποτε ρωγμή, διατηρήστε τους εύκαμπτους σωλήνες όσο το δυνατό πιο ευθύγραμμους, χωρίς στροφές, καμπύλες ή οξείες γωνίες. Βεβαιωθείτε επίσης ότι είναι σωστά συνδεδεμένοι. Μην αποσυνδέετε ποτέ έναν εύκαμπτο σωλήνα χωρίς να μειώσετε πρώτα την πίεση του συστήματος.

- Χρησιμοποιείτε μόνο αυθεντικά εξαρτήματα.

- Το ανυψωτικό έμβολο δεν πρέπει να τροποποιείται σε καμία περίπτωση.

ΣΥΜΠΤΩΜΑΤΑ	ΠΙΘΑΝΕΣ ΑΙΤΙΕΣ	ΑΝΤΙΜΕΤΩΠΙΣΗ
Το ανυψωτικό έμβολο δεν ανυψώνει το φορτίο ή έχει "σπογγώδη" αίσθηση	η βαλβίδα διακοπής δεν έχει κλείσει εντελώς υπάρχει αέρας στο κύκλωμα πολύ χαμηλή στάθμη λαδιού δεν λειτουργεί η αντλία	ελέγξτε το κλείσιμο της βαλβίδας διακοπής εξαερώστε το υδραυλικό σύστημα προσθέστε λάδι αντικαταστήστε την αντλία
Το ανυψωτικό έμβολο δεν συγκρατεί το φορτίο	πολύ χαμηλή στάθμη λαδιού δεν λειτουργεί η αντλία	προσθέστε λάδι αντικαταστήστε την αντλία
Το ανυψωτικό έμβολο δεν χαμηλώνει τελείως	υπάρχει αέρας στο κύκλωμα πολύ χαμηλή στάθμη λαδιού δεν λειτουργεί η αντλία	εξαερώστε το υδραυλικό σύστημα προσθέστε λάδι αντικαταστήστε την αντλία
Το ανυψωτικό έμβολο δεν ανυψώνει το φορτίο έως το τέρμα της διαδρομής του	υπάρχει αέρας στο κύκλωμα πολύ χαμηλή στάθμη λαδιού	εξαερώστε το υδραυλικό σύστημα προσθέστε λάδι

- Όταν το ανυψωτικό έμβολο δεν χρησιμοποιείται, επαληθεύστε ότι ο ανυψωτικός βραχίονας είναι καλά διπλωμένος, ώστε να αποφεύγεται οποιαδήποτε διάβρωση. Εάν χρειάζεται, χρησιμοποιήστε ένα αντιδιαβρωτικό προϊόν στο έμβολο.

- Διατηρείτε το ανυψωτικό έμβολο σε ένα στεγνό και καθαρό μέρος, μακριά από παιδιά.

- Όταν ολοκληρωθεί η διάρκεια ζωής του ανυψωτικού εμβόλου, αδειάστε το λάδι και παραδώστε το σε έναν εξουσιοδοτημένο φορέα, και φροντίστε για την απόρριψη του ανυψωτικού εμβόλου σύμφωνα με τους ισχύοντες κανονισμούς της χώρας σας.

- Για να παραγγείλετε το κιτ επισκευής, το οποίο αποτελείται από στεγανοποιητικούς δακτυλίους και πώματα του ανυψωτικού εμβόλου, καθώς και τα σύνολα ξεχωριστών εξαρτημάτων, ανατρέξτε στον πίνακα.

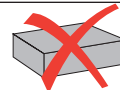
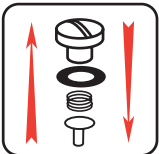

DL.50	
1	DL.50-1
10	DL.50-10
16	DL.50-16
17	DL.50-17
17A	DL.50-17A
19	DL.50-19
28	DL.50-28
54	DL.50-54
55	DL.50-55
Oil/ml	900

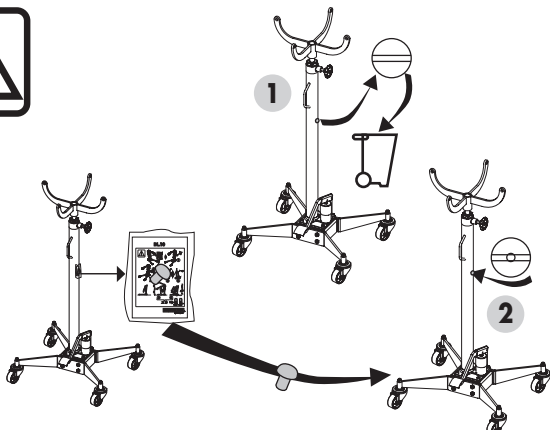
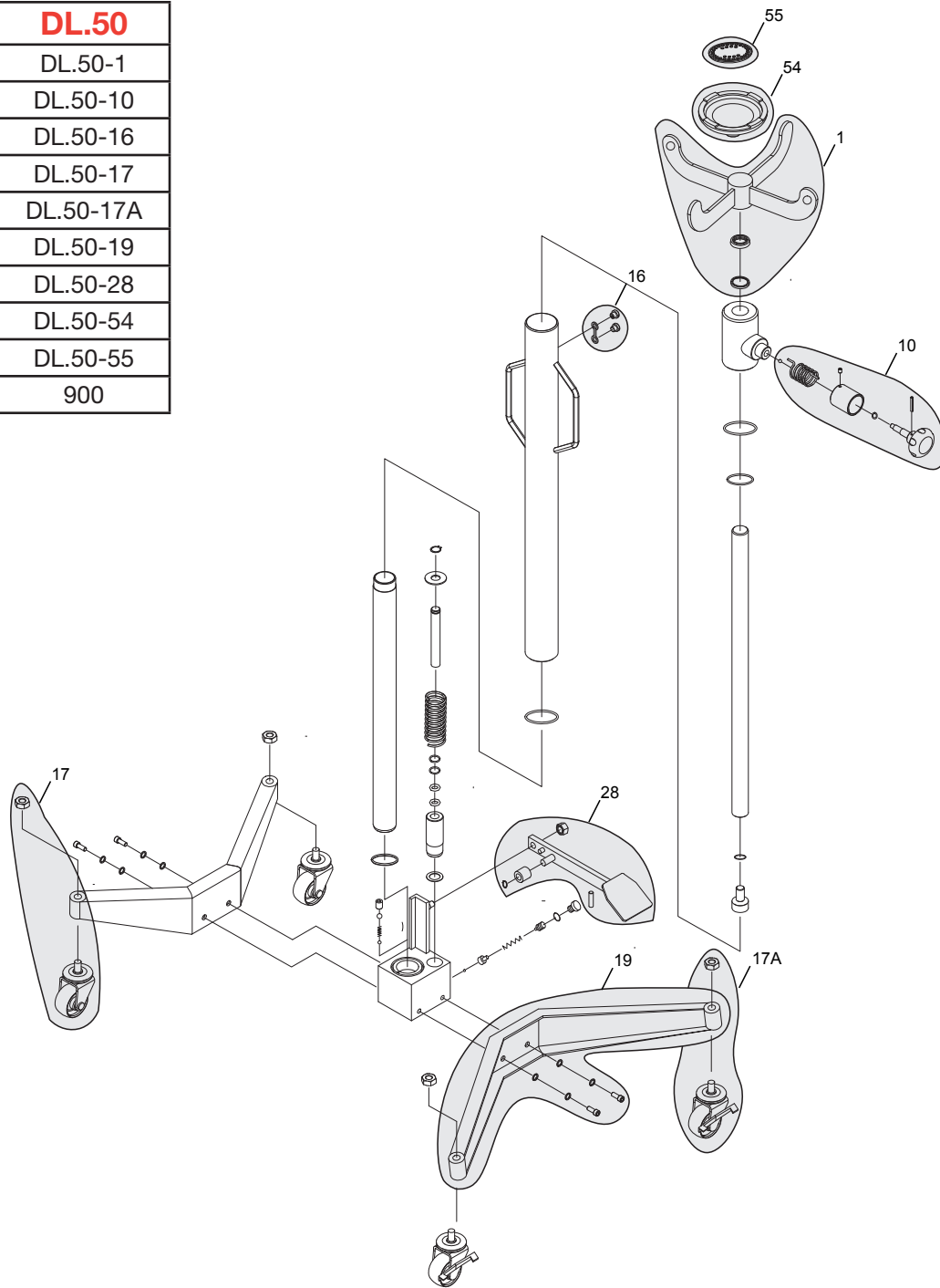

Purge du système hydraulique
 Fast bleeding the hydraulic system
 Schnellenlüftung der Hydraulikanlage
 Snelle ontluchting van het hydraulische systeem
 Purga rápida del sistema hidráulico
 Spurgo rapido del sistema idraulico
 Purga rápida do sistema hidráulico
 Odpowietrzanie układu hydraulicznego
 Hurlig udluftning hydrauliksystemet
 Εξερεύνηση του υδραυλικού συστήματος

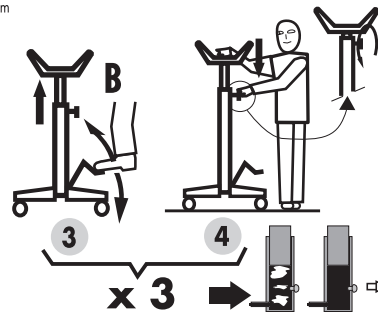
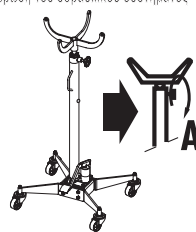

BELGIQUE LUXEMBOURG	Stanley Black&Decker BVBA Divisie Facom Egide Walschaerstraat 16 2800 Mechelen Tel 0032 15 47 39 30 www.facom.be	NETHERLANDS	Stanley Black&Decker Netherlands BV Facom Netherlands Postbus 83 6120 AB Born Nederland Tel 0800 236 236 2 www.facom.nl
DANMARK FINLAND ISLAND NORGE SVERIGE	FACOM Nordic Flöjelbergsgatan 1c SE-431 35 Mölndal, Sweden Box 94, SE-431 22 Mölndal, Sweden Tel. +45 7020 1510 Tel. +46 (0)31 68 60 60 Tel. +47 22 90 99 10 Tel. +358 (0)10 400 4333 Facom-Nordic@sbdinc.com	ASIA	The Stanleyworks(Shanghai) Co., Ltd 8/F,Lujiazui Fund Tower No.101, Zhulin Road PuDong District Shanghai, 20122,China Tel: 8621-6162 1858 Fax: 8621-5080 5101
DEUTSCHLAND	STANLEY BLACK & DECKER Deutschland GmbH Black & Decker Str. 40 65510 Idstein Tel.: +49 (0) 6126 21 2922 Fax +49 (0) 6126 21 21114 verkaufde.facom@sbdinc.com www.facom.com	SUISSE	Stanley Works Europe GmbH In der Luberzen 42 CH - 8902 Urdorf Tel: 00 41 44 755 60 70 Fax: 00 41 44 755 70 67
ESPAÑA	STANLEY BLACK & DECKER IBÉRICA S.L.U Parque de Negocios "Mas Blau" - Edificio Muntadas - C/Berguedá 1, Of. A6 - 08820 - El Prat de Llobregat - Barcelona - M +34 93 479 74 00 F +34 93 479 74 47 facomherramientas@sbdinc.com	ÖSTERREICH	STANLEY BLACK & DECKER Austria GmbH Oberlaaerstrasse 248 A-1230 Wien Tel.: +43 (0) 1 66116-0 Fax.: +43 (0) 1 66116-613 verkaufat.sbd@sbdinc.com www.facom.at
PORTUGAL	BLACK & DECKER Limited SARL – Sucursal em Portugal Quinta da Fonte - Edifício Q55 D. Diniz, Rua dos Malhões, 2 e 2A - Piso 2 Esquer- do 2770 - 071 Paço de Arcos - Portugal Tel.: +351 214 667 500 Fax: +351 214 667 580 facomherramientas@sbdinc.com	UNITED KINGDOM EIRE	Stanley Black & Decker UK Limited 3 Europa Court Sheffield Business Park Sheffield, S9 1XE Tél. +44 1142 917266 Fax +44 1142 917131 www.facom.com
ITALIA	SWK UTENSILERIE S.R.L. Sede Operativa : Via Volta 3 21020 MONVALLE (VA) - ITALIA Tel: 0332 790326 Fax: 0332 790307	Česká Rep. Slovakia	Stanley Black & Decker Czech Republic s.r.o. Türkova 5b 149 00 Praha 4 - Chodov Tel.: +420 261 009 780 Fax. +420 261 009 784
LATIN AMERICA	FACOM S.L.A. 9786 Premier Parkway Miramar, Florida 33025 USA Tel: +1 954 624 1110 Fax: +1 954 624 1152	POLSKA	Stanley Black & Decker Polska Sp. z o.o ul. Postepu 21D, 02-676 Warszawa Tel: +48 22 46 42 700 Fax: +48 22 46 42 701
France et internationale			
FACOM S.A.S 6/8 rue Gustave Eiffel 91420 MORANGIS - France Tel: 01 64 54 45 45 Fax: 01 69 09 60 93 www.facom.com			
En France, pour tous renseignements techniques sur l'outillage à main, téléphonez au : 01 64 54 45 14			

NU-DL.50_0616



www.facom.com