



Notice originale
Original instructions
Originalbedienungsanleitung
Oorspronkelijke gebruiksaanwijzing
Manual original
Istruzioni originali
Manual original
Instrukcja oryginalną
Original brugsanvisning
Οδηγίες χρήσης

DL.1GP

GRUE PLIABLE 1t

1t FOLDABLE SHOP CRANE

1t KLAPPBARER WERKSTATTKRAN

INKLAPBARE KRAAN 1t

GRÚA PLEGABLE 1t

GRU DA OFFICINA PIEGHEVOLE 1t

GRUA 1t

SKŁADANY ŻURAW WARSZTATOWY 1 T

1T FOLDBAR VÆRKSTEDSKRAN

1t ΠΤΥΣΣΟΜΕΝΟΣ ΓΕΡΑΝΟΣ ΣΥΝΕΡΓΕΙΟΥ



www.facom.com



	A mm	B mm	C mm	D mm	E mm	F mm	L1 mm	L2 mm		
DL.1GP	2500	147	1520	94	2100	450	850	978	75 kg	670 ml





MONTAGE - ASSEMBLY - MONTAGE - MONTAGE - MONTAJE - MONTAGGIO - MONTAGEM - MONTAŽ -
 MONTERING - ΣΥΝΑΡΜΟΛΟΓΗΣΗ

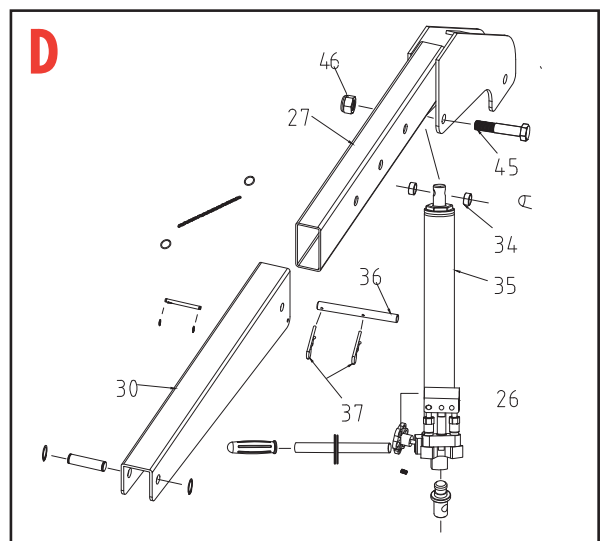
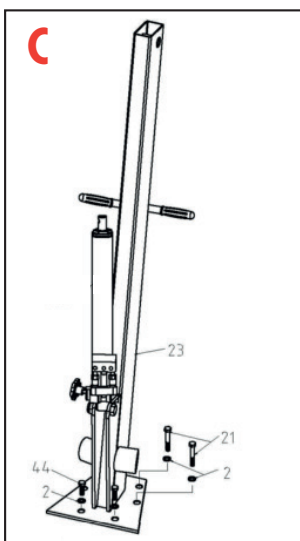
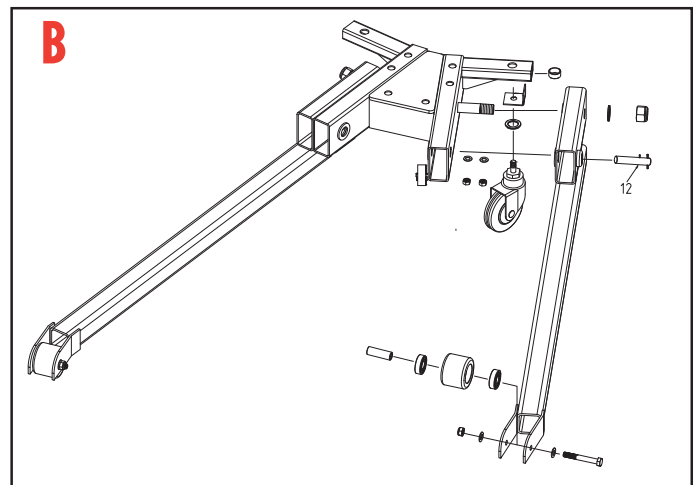
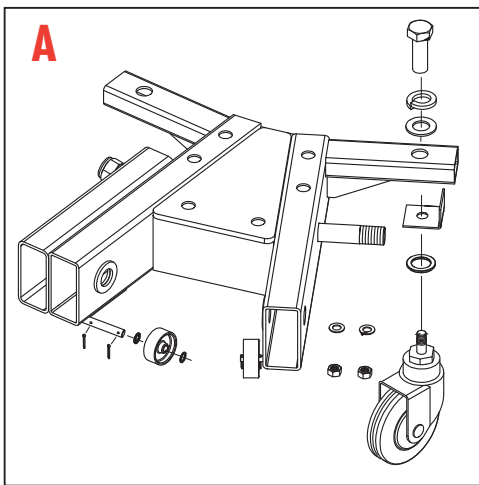
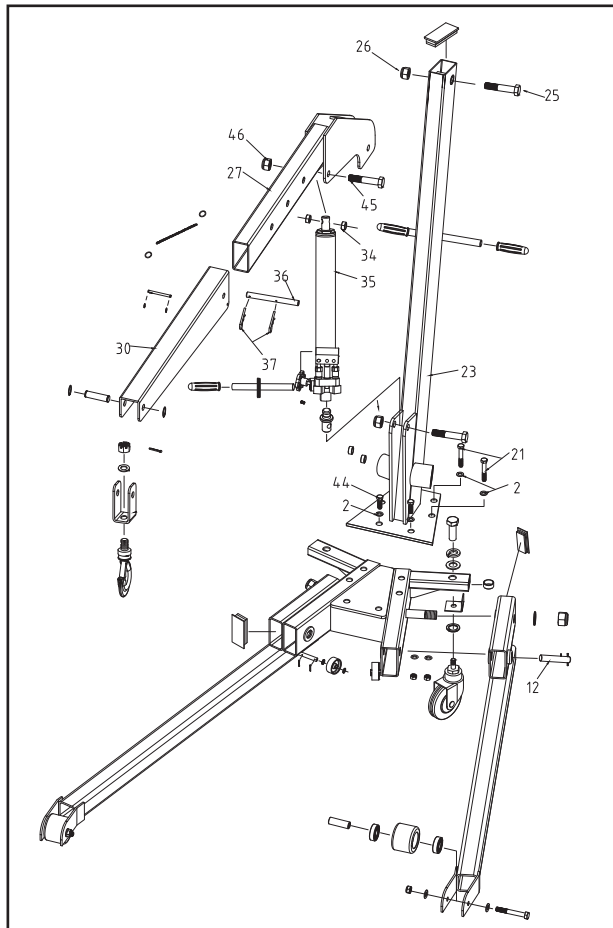



TRES IMPORTANT

FR

Lire attentivement les consignes de sécurité ainsi que les consignes d'utilisation, de maintenance et la notice d'utilisation. Conserver cette fiche d'instructions dans un lieu facile d'accès, vous pourriez en avoir besoin plus tard.

Manipuler la grue correctement et s'assurer que chaque pièce est en bon état avant de l'utiliser.

Ne procéder à aucune modification sur la grue.

Le fabricant décline toute responsabilité en cas d'utilisation inappropriée de la grue.

CONSIGNES DE SECURITE

Le propriétaire et/ou l'utilisateur doivent connaître le produit, ses caractéristiques techniques et ses consignes de sécurité d'utilisation avant de l'utiliser.

Les informations de sécurité doivent être comprises :

1. Étudier, comprendre et suivre toutes les consignes avant d'utiliser cet appareil.
2. Ne pas dépasser sa capacité nominale.
3. Soutenir le véhicule à l'aide de moyens appropriés immédiatement après l'opération de levage.
4. Effectuer le levage exclusivement sur les zones du véhicule spécifiées par le constructeur.
5. Aucune altération ne doit être apportée à ce produit.
6. Seuls les accessoires et/ou les adaptateurs prévus par le fabricant doivent être utilisés.
7. Un contrôle visuel doit être effectué avant chaque utilisation afin de détecter toute anomalie telle que des soudures fissurées, des fuites ou des pièces endommagées, desserrées ou manquantes.
8. Il est de la responsabilité de l'employeur de s'assurer que l'équipement de protection individuelle (EPI) applicable est conforme avec la réglementation de sécurité locale en vigueur.
9. Tout produit qui semblerait endommagé de quelque manière que ce soit, usé ou ne fonctionnant pas correctement DOIT ÊTRE RETIRÉ DU SERVICE JUSQU'À CE QU'IL AIT ÉTÉ RÉPARÉ OU REMPLACÉ.
10. Avant de soulever une charge, veillez qu'elle se trouve sur une surface stable, plane, horizontale et propre (absence de graisse et huile) (2).
11. Veillez que la charge à soulever soit parfaitement immobilisée (3).
12. Pour soutenir une charge utiliser un autre moyen approprié.
13. Pour éviter que l'ensemble ne glisse, vous devez toujours correctement centrer la charge sur la grue (6).
14. N'utilisez jamais de rallonge (5).
15. Vérifiez régulièrement le niveau de l'huile (7). À l'inverse, trop d'huile peut endommager ou dérégler les appareils (voir "instructions avant utilisation").
16. Quand vous changez l'huile, n'utilisez jamais du liquide de frein, de l'alcool, de la glycérine, des détergents, de l'huile de moteur ou de l'huile usagée. L'usage d'une huile sale peut engendrer sur votre matériel, des dommages internes. Pour plus d'informations, prenez contact directement avec votre distributeur FACOM qui vous a vendu votre matériel. FACOM recommande l'huile grade ISO 22.
17. Vérifiez que l'étiquette de précautions soit toujours lisible. Pour la remise en conformité de vos appareils, la notice d'utilisation (Q.NU-DL.1GP_0716) est disponible.

Le non-respect des présentes instructions peut entraîner des blessures corporelles et/ou des dégâts matériels.

INSTRUCTIONS POUR UNE PARFAITE UTILISATION

1. Avant chaque utilisation, il faut contrôler la grue. Vous devez tout particulièrement vérifier s'il y a des fuites d'huile, des parties endommagées ou manquantes.
2. Les pièces défectueuses devront être remplacées par du personnel qualifié avec des pièces d'origine FACOM.
3. Chaque pièce de la grue doit être contrôlée en cas de charge jugée anormale ou suite à un choc.

MONTAGE

1. Fixez les 2 roues arrières sur le socle en utilisant les écrous, rondelles, entretoises et équerres.(A)
2. Fixez les 2 pieds au socle utilisant l'axe de sécurité (repère 12) et les écrous, rondelles comme indiqué sur le dessin.(B)
3. Fixez la colonne (repère 23) sur la base préalablement assemblée en utilisant les deux vis courtes M12x25 (repères 44 & 2) et les deux vis longues M12x110 (repères 21 & 2). (C)
4. Placez le vérin sur l'axe. Ne pas oublier les entretoises de centrage (repère 34). Sécurisez le bras (repère 27) sur la colonne (repère 23) en utilisant les vis, écrous (repères 25 & 26). Faites-vous aider par une deuxième personne le temps de la fixation.
Le bras en position haute, fixez la partie haute du vérin (repère 35) en utilisant les écrous, vis et entretoises de centrage (repère 45, 34 & 46). (D)
5. Faites glisser la flèche (repère 30) sur le bras (repère 27) et bloquez-la en utilisant l'axe (repère 36) ou les goupilles (repère 37). (D)

UTILISATION ET FONCTIONNEMENT

1. Avant d'entreprendre les opérations, il est nécessaire de purger le circuit hydraulique afin d'éliminer l'air contenu dans le système de soupapes de l'unité hydraulique. Pour ce faire, se placer derrière la grue, tourner la molette du groupe à 90° tout en actionnant la pompe de l'unité hydraulique à plusieurs reprises. La molette une fois relâchée, la grue est alors prête à fonctionner. Pour actionner la pompe, tourner l'unité hydraulique dans la position de travail la plus commode.
2. Pour lever la charge, actionner le levier ; puisque ce dernier peut être tourné, il est possible de choisir la position la plus commode. Pour lever un moteur, accrocher ce dernier aux points d'ancrage recommandés par le fabricant.
3. Pour abaisser la charge, tourner la molette. Ce système permet de régler et de contrôler manuellement l'abaissement avec précision. La grue interrompt tout mouvement d'abaissement dès que l'utilisateur cesse d'actionner la molette.
4. Après utilisation de la grue, le piston de l'unité hydraulique doit être totalement rentré. Auparavant, mettre le bras en position initiale.

INSTRUCTIONS D'UTILISATION

IMPORTANT : De l'air peut s'infiltrer dans le système hydraulique, causant un affaiblissement des performances de levage. Afin de purger l'air présent dans le système, ouvrir entièrement la valve de purge (tourner la poignée dans le sens inverse des aiguilles d'une montre comme indiqué), puis actionner rapidement le bras de la pompe plusieurs fois tout en maintenant la flèche vers le bas.

1. Pour lever l'extension de la flèche, fermer la valve de purge du vérin hydraulique. Puis actionner le bras de la pompe jusqu'à ce que l'extension de la flèche atteigne la hauteur désirée.
2. Pour allonger l'extension de la flèche, retirer l'axe. Faire avancer l'extension de la flèche jusqu'à ce que le trou de la flèche soit aligné avec le trou de l'extension de la flèche voulu. Puis remettre l'axe en place à travers la flèche et l'extension de la flèche, et verrouiller l'axe dans cette position à l'aide de la goupille de blocage.
3. **AVERTISSEMENT !** Ne pas dépasser les capacités de levage maximales de cet outil, car cela pourrait entraîner des blessures corporelles et / ou des dégâts matériels. Plus l'extension de la flèche utilisée est longue, moins la capacité de levage de la grue pliable est importante.
4. Positionner la grue pliable de manière à ce que le crochet soit directement au-dessus de l'objet à soulever.



5. **AVERTISSEMENT !** Rester éloigné de la grue pliable. Ne pas aller sous l'objet soulevé par la grue. Le crochet peut glisser, laissant tomber l'objet et causer des blessures graves et/ou des dégâts matériels. Surveiller en permanence l'objet soulevé afin qu'il ne se balance pas.
6. Pour abaisser le crochet, ouvrir légèrement la valve de purge. Attacher le crochet à l'objet à soulever. S'assurer que le verrou de sécurité est complètement fermé. Puis fermer la valve de purge et actionner le bras de la pompe pour soulever l'objet. Déplacer avec précaution la grue pliable jusqu'à l'endroit où l'objet doit être déposé, par exemple un support moteur, un support approprié, une surface au sol... Puis faire descendre l'objet en ouvrant légèrement la valve de purge.
7. Lorsque l'objet est déposé, retirer le crochet de l'objet. Puis conserver la grue pliable (pliée ou dépliée) dans un endroit propre, sec, sûr et hors de la portée des enfants et autres personnes non autorisées.

REMARQUE : Avant de lever les fourches en position de stockage, insérer et visser l'ensemble boulon / écrou dans le support de la base à chaque fois. Si cette procédure n'est pas appliquée, l'unité risque de tomber.

MAINTENANCE

Important. La maintenance et la réparation de la grue ne peuvent être confiées qu'à des personnes qualifiées possédant, en raison de leur formation et de leur expérience, une bonne connaissance des systèmes hydrauliques employés pour ces appareils.

1. Nettoyer et graisser régulièrement les arbres et les éléments mobiles de la grue, celle-ci devant être maintenue toujours propre et protégée des milieux agressifs.
2. Utiliser exclusivement des pièces de rechange originales.
3. Cesser d'utiliser la grue s'il est possible qu'elle ait été soumise à des charges anormales ou si elle a subi des coups, et ce jusqu'à ce que le problème soit résolu.
4. S'il est nécessaire de vérifier le niveau d'huile ou de remplacer celle-ci, démonter l'unité hydraulique et, le piston étant totalement rentré, retirer le bouchon de l'orifice de remplissage et vidanger le contenu dans un récipient. L'hydraulique étant en position horizontale, verser le volume nécessaire pour chaque modèle conformément à ces instructions. Éviter toute pénétration d'impuretés pendant le remplissage d'huile. Important. Un excès d'huile par rapport au volume requis peut empêcher le fonctionnement de l'appareil.
5. Utiliser de l'huile hydraulique de type **ISO 22**.
Très important. Ne jamais utiliser de liquide de frein.
6. Lorsque la grue n'est pas utilisée, elle doit être totalement rabattue dans sa position la plus basse afin de minimiser l'oxydation du piston. Nous recommandons l'application d'un antioxydant sur le piston principal tout comme sur celui de la pompe.
7. Remiser la grue dans un endroit sec, propre et hors de portée des enfants.
8. Au terme de la vie utile de la grue, retirer l'huile qu'elle contient et remettre cette dernière à une société autorisée ; éliminer la grue conformément aux réglementations locales.
9. Les jeux de pièces de rechange contenant exclusivement les joints, de même que les ensembles de composants, doivent être commandés en indiquant la référence qui leur est assignée dans le tableau.

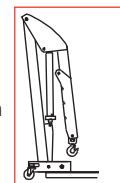

DÉPANNAGE

Problème	Cause probable	Solution
La grue ne soutient pas la charge.	Saleté dans les joints des valves.	- Descendre la flèche de levage. Fermer la valve de purge et enlever le bouchon du filtre à huile. - Mettre un pied sur la fourche et tirer à la main la flèche de levage jusqu'à ce qu'elle atteigne sa taille maximale. - Ouvrir la valve de purge afin d'abaisser la flèche de levage. - Joints usés.
La grue ne soulève pas la charge. La grue ne soulève pas la charge jusqu'à la hauteur maximale. La pompe semble instable quand la grue soulève une charge. La pompe ne s'abaisse pas totalement.	Blocage dû à de l'air.	- Ouvrir la valve de purge et enlever le bouchon du filtre à huile. - Actionner le bras de la pompe plusieurs fois à fond avant de fermer la valve de purge.
La pompe ne soulève pas la charge jusqu'à la hauteur maximale. La pompe semble instable quand la grue soulève une charge.	Le réservoir est peut-être trop rempli. Le niveau d'huile hydraulique est trop bas.	- Vérifier le niveau d'huile. Enlever le bouchon du filtre. - Remplir d'huile jusqu'au niveau indiqué.
La pompe semble instable quand la grue soulève une charge.	Le joint de la pompe est peut-être usé.	- Remplacer le joint par un nouveau.
La grue ne s'abaisse pas totalement.	Blocage dû à de l'air. Une lubrification de l'unité est nécessaire.	- Purger l'air de la pompe hydraulique en enlevant le bouchon du filtre. - Huiler les parties mobiles externes.

GARANTIE

Type D = 2 ans. Voir les conditions générales dans le tarif FACOM.
Sous réserve du respect de l'ensemble des instructions décrites ci-dessus.





EXTREMELY IMPORTANT:

EN

Read these safety instructions carefully in addition to the instructions for use, operation and maintenance. Keep this instructions sheet in an easy to find place as you may need to use it again.

Handle the crane correctly and ensure that all parts are in good condition prior to its use.

Do not modify the crane in any way.

The manufacturer accepts no responsibility for the improper use of the crane.

SAFETY INSTRUCTIONS

The owner and/or operator shall have an understanding of the product, its operating characteristics, and safety operating instructions before operating it.

Safety information shall be understood:

1. Study, understand and follow all instructions before operating this device.
2. Do not exceed rated capacity.
3. Support the vehicle with appropriate means immediately after lifting.
4. Lift only on areas of the vehicle as specified by the vehicle manufacturer.
5. No alterations shall be made to this product.
6. Only attachments and/or adapters applied by the manufacturer shall be used.
7. Visual inspection shall be made before each use by checking for abnormal conditions, such as cracked welds, leaks, and damaged, loose, or missing parts.
8. It shall be the responsibility of the employer to ensure that applicable personal protective equipment (PPE) complies with applicable local safety codes.
9. Any product that appears to be damaged in any way, is found to be worn, or operates abnormally SHALL BE REMOVED FROM SERVICE UNTIL REPAIRED OR REPLACED.
10. Before lifting a load, ensure it is on a stable, flat, horizontal and clean surface (no grease nor oil) (2).
11. Check the load to lift is perfectly immobilised (3).
12. To support the load, use another appropriate means.
13. To prevent the assembly from slipping, always centre the load on the crane (6).
14. Never use extensions (5).
15. Check the oil level regularly (7). Conversely, too much oil can damage or alter the adjustment of the devices (see « instructions before use »).
16. When changing the oil, never use brake fluid, alcohol, glycerine, detergents, motor oil or used oil. Using dirty oil can cause major internal damage to your equipment. For more information, contact your FACOM distributor directly. FACOM recommends using the oil type ISO 22.
17. Check the precaution label is legible at all times. When retrofitting your equipment, the operating instructions (Q.NU-DL.1GP_0716) is available.

Failure to heed these markings may result in personal injury and/or property damage.

INSTRUCTIONS FOR PERFECT USE

1. Before each use, check the crane. You must particularly check for oil leaks, damaged or missing parts.
2. Faulty parts must be replaced by skilled staff with FACOM original parts.
3. Each part in the crane must be checked in case of load considered abnormal or following a shock.

ASSEMBLY

1. Fasten the 2 rear wheels onto the base using the nuts, washers, spacers and brackets. (A)
2. Fasten the 2 feet to the base using the safety pin (item 12) and the nuts, washers as shown in the drawing. (B)
3. Fasten the column (item 23) onto the base assembly using the two M12x25 short screws (items 44 & 2) and the two M12x110 long screws (items 21 & 2). (C)
4. Fit the jack on the axis. Do not forget the centering spacers (item 34). Secure the arm (item 27) onto the column (item 23) using the screws, nuts (items 25 & 26). Ask a second person for help during the fastening operation.
With the arm in the high position, fasten the upper part of the jack (item 35) using the nuts, screws and centering spacers (item 45, 34 & 46). (D)
5. Slide the boom (item 30) onto the arm (item 27) and lock it using the axis (item 36) or pins (item 37). (D)

USE AND OPERATION

1. Prior to using the crane, the hydraulic circuit needs to be drained in order to eliminate any air from the valve system of the hydraulic unit. From behind the crane, turn the group handle 90° while pumping the hydraulic unit several times. By releasing the handle, the crane is ready for use. Turn the hydraulic unit to activate the pump from the most comfortable work position.
2. To lift the load, activate the lever which enables you to choose a comfortable position due to the fact it is revolving. If lifting an engine, secure it at the points recommended by the manufacturer.
3. To lower the load, turn the handle. This system enables the lowering to be regulated and controlled manually and precisely. The crane will stop the lowering process when the handle is not activated.
4. Following use of the crane, the piston of the hydraulic unit should be fully retracted. First move the slide to its initial position.

OPERATING INSTRUCTIONS

IMPORTANT: It is possible that air has got into the hydraulic system, causing poor lifting performance. Purge any air from the system by fully opening release valve (turn handle counterclockwise as shown), then while holding the boom down, operate pump handle rapidly several times.

1. To raise the Extension Boom, close the Release Valve on the Hydraulic Ram. Then, pump the Handle until the Extension Boom reaches the desired height.
2. To extend the length of the Extension Boom, remove the axle. Pull out on the Extension Boom until the desired extension hole in the Boom aligns with the hole in the Extension Boom. Then re-insert the axle through the holes in the Boom and Extension Boom, and lock the axle in place with the locking pin.
3. **WARNING!** Do not exceed the maximum lifting capacities of this tool. Exceeding the maximum lifting capacities could cause personal injury and/or property damage. The longer the Extension Boom is extended, the lower the lifting capacity of this Foldable Shop Crane.
4. Position the Foldable Shop Crane so that the Hook is directly above the object you wish to lift.
5. **WARNING!** Stay clear of the Foldable Shop Crane. Never go under an object being lifted by the Crane. It is possible for the Hook to slip, causing an object to fall, possibly resulting in serious injury and/or property damage. Always monitor the object being lifted so it does not rock back and forth.
6. Open the Release Valve slightly to lower the Hook. Attach the Hook to the object you are lifting, and make sure the Safety Latch on the Hook is fully closed. Then close the Release Valve, and pump the Handle to raise the object. Carefully move the Foldable Shop Crane to the location where you wish to lower the object, i.e., an engine stand, proper support, floor surface, etc. Then lower the object by opening the Release Valve slightly.
7. Once the object is fully lowered, disconnect the Hook from the object. Then store the Foldable Shop Crane (unfolded or folded) in a clean, dry, safe location out of reach of children and other unauthorized people.

NOTE: Before raising the legs to the storage position, bolt and nut must be inserted into the base support and tightened each time. If this procedure is not followed the unit may fall over.

MAINTENANCE

Important: Both the maintenance and repair of this crane may only be carried out by qualified and authorized personnel, who as a result of their training and experience are familiar with the hydraulic systems used in these devices.

1. Clean and lubricate the axes of the moving parts of the crane at regular intervals. The crane should be kept clean and protected from aggressive conditions at all times.
2. Only original spare parts should be used.
3. Withdraw the crane from service if it is suspected that it has been subjected to abnormal loads or has suffered any type of knock until the problem has been resolved.
4. If the oil level needs to be checked or refilled, dismantle the hydraulic unit and with the piston fully retracted, remove the filler plug and drain its contents into a container. With the hydraulic in a horizontal position, proceed to introduce the necessary volume for each model as indicated in these instructions. Avoid the entrance of any dirt with the new oil.

Important: An excess of oil over the volume required may affect the operation of the crane.

5. Only use hydraulic oil, type **ISO 22**. Extremely important: Never use brake fluid.
6. When the crane is not in use, it should be fully retracted in the lowest position so as to minimize piston corrosion. It is recommendable to apply an anti-corrosion product to the main piston and to the pump.
7. Store the crane in a dry, clean place, out of the reach of children.
8. At the end of the useful life of the crane, drain off the oil and hand it over to an authorised agent and dispose of the remaining parts in accordance with local regulations.
9. Both the repair kit, which exclusively contains the retainers and joints and the spare part sets must be ordered using the reference assigned in the table.

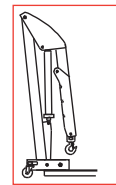

TROUBLE SHOOTING

Trouble	Probable cause	Remedy
Will not hold load	Dirt on valves seats	- Lower lifting boom. Close the release valve and remove oil filler plug. - Place one foot on the leg and pull up the lifting boom to its full height by hand. - Open the release valve to lower the lifting boom. - Worn seals.
Will not lift load. Will not lift to its full height. Pump feels unsteady under load. Pump will not lower completely.	Air block	- Open the release valve and remove oil filler plug. - Pump handle a couple of full strokes and close the release valve.
Pump will not lift to its full height. Pump feels unsteady under load.	The reservoir could be overfilled. Low hydraulic oil level.	- Check the oil level. Remove the filler plug. - Top up oil to correct level.
Pump feels unsteady under load.	The pump cup seal could be worn out.	- Replace cup seal with a new one.
Will not lower completely.	Air block. Unit requires lubrication.	- Release air from hydraulic pump by removing filler plug. - Oil external moving parts.

GUARANTEE

Type D = 2 years. See the general conditions in the FACOM price list.
Subject to compliance with all of the above instructions.



EINFÜHRUNG

DE

Diese Sicherheitsanweisungen bitte zusätzlich zu den Bedienungs-, Betriebs- und Wartungsanweisungen sorgfältig lesen. Dieses Anweisungsblatt bitte leicht auffindbar aufbewahren, da Sie es eventuell wieder benötigen werden.

Den Kran korrekt handhaben und gewährleisten, dass vor seiner Benutzung alle Teile in gutem Zustand sind.

Den Kran nicht auf irgendeine Weise modifizieren.

Der Hersteller übernimmt keinerlei Haftung für eine unsachgemäße Benutzung des Krans.

SICHERHEITSEMPFEHLUNGEN

Vor der Bedienung muss der Besitzer und/oder Bediener das Produkt, seine Betriebsmerkmale und die Sicherheits-Betriebsanweisungen verstanden haben.

Die Sicherheitsinformationen müssen verstanden werden:

1. Vor dem Bedienen dieses Gerätes müssen Sie alle Anweisungen lesen, verstehen und befolgen.
2. Überschreiten Sie nicht die Nennkapazität.
3. Stützen Sie das Fahrzeug sofort nach dem Anheben mit angemessenen Mitteln ab.
4. Das Fahrzeug nur an den vom Fahrzeughersteller angegebenen Stellen anheben.
5. An dem Produkt dürfen keine Veränderungen vorgenommen werden.
6. Nur vom Hersteller angewendete Befestigungen und/oder Adapter dürfen verwendet werden.
7. Vor jeder Verwendung muss eine Sichtprüfung auf anomale Zustände wie z.B. gerissene Schweißnähte, Lecks und beschädigte, lose oder fehlende Teile erfolgen.
8. Der Arbeitgeber muss sicherstellen, dass die persönliche Schutzausrüstung (PSA) mit den geltenden lokalen Sicherheitsvorschriften übereinstimmt.
9. Jegliches Produkt, das auf irgendeine Weise beschädigt erscheint, verschlissen ist oder anomal funktioniert, MUSS STILLGELEGT WERDEN, BIS ES REPARIERT ODER ERSETZT IST.
10. Achten Sie vor dem Heben eines Last darauf, dass es sich auf einer stabilen, ebenen, waagerechten und sauberen (fett- und ölfreien) Fläche befindet (2).
11. Achten Sie darauf, dass die zu hebende Last vollständig blockiert ist (3).
12. Benutzen Sie zum Abstützen des Last ein anderes geeignetes Mittel.
13. Um ein Abrutschen des Ganzen zu verhindern müssen Sie darauf achten, dass die Last auf dem Kran zentriert ist.
14. Benutzen Sie niemals eine Verlängerung (5).
15. Prüfen Sie regelmäßig den Ölstand (7). Ein Ölüberschuss kann die Geräte hingegen beschädigen oder verstellen (siehe „Anweisungen vor der Benutzung“).
16. Verwenden Sie beim Ölwechsel niemals Bremsflüssigkeit, Alkohol, Glycerin, Reinigungsmittel, Motoröl oder Altöl. Die Verwendung von schmutzigem Öl kann zu internen Schäden an Ihrem Material führen. Für weitere Informationen wenden Sie sich bitte direkt an den FACOM-Händler, bei dem Sie das Material erworben haben. FACOM empfiehlt das Öl mit der Bestellnummer ISO 22.
17. Stellen Sie sicher, dass der Sicherheitsaufkleber immer lesbar bleibt. Wenn Sie Ihre Ausrüstung nachrüsten, ist die Bedienungsanweisung (Q.NU-DL.1GP_0716) verfügbar.

Die Nichtbeachtung dieser Markierungen kann zu Körperverletzung und/oder Sachschäden führen.

ANWEISUNGEN FÜR EINE OPTIMALE BENUTZUNG

1. Vor jeder Benutzung muss der Wagenheber geprüft werden. Dabei müssen Sie insbesondere auf Öllecks und beschädigte bzw. fehlende Teile achten.
2. Die schadhaften Teile müssen von Fachkräften durch FACOM-Originalteile ersetzt werden.
3. Bei einer übermäßigen Belastung oder nach einem Stoß müssen alle Teile des Krans geprüft werden.

MONTAGE

1. Befestigen Sie die 2 Hinterräder mit den Muttern, Scheiben, Abstandshaltern und Winkeln am Sockel. (A)
2. Befestigen Sie die 2 Füße mit dem Sicherheitsbolzen (Pos. 12) und den Muttern und Scheiben wie in der Zeichnung dargestellt am Sockel. (B)
3. Befestigen Sie die Säule (Pos. 23) mit den zwei Kurzschrauben M12x25 (Pos. 44 und 2) und den zwei Langschrauben M12x110 (Pos. 21 und 2) auf der vorher montierten Basis. (C)
4. Bringen Sie den Zylinder auf dem Bolzen an. Vergessen Sie die Zentrierabstandshalter (Pos. 24) nicht. Sichern Sie den Arm (Pos. 27) mit den Schrauben, Muttern (Pos. 25 und 26) auf der Säule (Pos. 23). Lassen Sie sich bei der Befestigung von einer zweiten Person helfen. Solange sich der Arm in der oberen Position befindet, befestigen Sie das Oberteil des Zylinders (Pos. 35) mit den Muttern, Schrauben und Zentrierabstandshaltern (Pos. 45, 34 und 46). (D)
5. Schieben Sie den Pfeil (Pos. 30) auf dem Arm (Pos. 27) und blockieren Sie diesen mit dem Bolzen (Pos. 36) und den Splinten (Pos. 37). (D)

BENUTZUNG UND BETRIEB

1. Bevor mit dem Betrieb begonnen wird, muss der Hydraulikkreislauf entlüftet werden, um die Luft aus dem Ventilsystem des Hydraulikgeräts abzulassen. Stellen Sie sich dazu hinter den Kran, drehen Sie den Hebel der Gruppe 5 um 90°, während Sie die Pumpe des Hydraulikgeräts mehrere Male betätigen. Lassen Sie den Hebel los. Jetzt ist der Kran bereit, in Betrieb genommen zu werden. Drehen Sie das Hydraulikgerät, um die Pumpe von der bequemsten Arbeitsposition aus zu betätigen.
2. Betätigen Sie zum Anheben der Last den Hebel, für den Sie, da er drehbar ist, eine bequeme Position wählen können. Wenn Sie einen Motor anheben, befestigen Sie ihn an den vom Hersteller empfohlenen Stellen.
3. Zum Absenken der Last wird der Hebel gedreht. Mit diesem System können Sie das Absenken präzise von Hand steuern. Der Kran stoppt die Absenkbewegung, sobald der Hebel nicht mehr betätigt wird.
4. Wenn der Kran nicht mehr benutzt wird, muss der Kolben des Hydraulikgeräts vollständig eingezogen sein. Stellen Sie den Schlitten zuvor auf seine Ausgangsposition.

BEDIENUNGSANWEISUNGEN

WICHTIG: Es kann Luft in das Hydrauliksystem gelangen, was zu schlechten Hubleistungen führt. Das System entlüften, indem Sie das Ablassventil voll öffnen (den Griff wie gezeigt gegen den Uhrzeigersinn drehen), den Ausleger unten halten und dann den Pumphebel mehrmals schnell betätigen.

1. Zum Anheben der Auslegerverlängerung das Ablassventil am Hydraulikzylinder schließen. Dann den Hebel pumpen, bis die Auslegerverlängerung die gewünschte Höhe erreicht.
2. Zum Verlängern der Auslegerverlängerung die Achse entfernen. Die Auslegerverlängerung herausziehen, bis das gewünschte Verlängerungsloch im Ausleger mit dem Loch in der Auslegerverlängerung fluchtet. Die Achse dann wieder in die Löcher des Auslegers und der Auslegerverlängerung einsetzen und die Achse mit dem Sicherungsstift sichern.
3. **WARNUNG!** Die maximale Traglast dieses Werkzeugs nicht überschreiten. Die Überschreitung der maximalen Traglast könnte zu Personen- und/oder Sachschäden führen. Je weiter die Auslegerverlängerung verlängert wird, desto niedriger ist die Traglast dieses klappbaren Werkstattkrans.
4. Den klappbaren Werkstattkran so positionieren, dass sich der Haken direkt über dem anzuhebenden Objekt befindet.
5. **WARNUNG!** In sicherer Entfernung zum klappbaren Werkstattkran bleiben. Niemals unter ein Objekt gehen, dass mit dem Kran angehoben wird. Der Haken kann abrutschen, wodurch ein Objekt herunterstürzen und schwere Verletzungen und/oder Sachschäden verursachen kann. Das anzuhebende Objekt immer überwachen, damit es nicht hin- und herschwankt.



6. Das Ablassventil leicht öffnen, um den Haken abzulassen. Den Haken am zu hebenden Objekt befestigen und sicherstellen, dass die Sicherheitsverriegelung am Haken voll geschlossen ist. Dann das Ablassventil schließen und den Hebel pumpen, um das Objekt anzuheben. Den klappbaren Werkstattkran vorsichtig bis zur Stelle fahren, an der Sie das Objekt ablassen wollen, d.h., ein Motorständer, eine angemessene Unterlage, der Boden usw. Das Objekt dann durch leichtes Öffnen des Ablassventils ablassen.
7. Wenn das Objekt vollständig abgelassen ist, den Haken vom Objekt lösen. Lagern Sie den klappbaren Werkstattkran dann (ungeklappt oder geklappt) an einem sauberen, trockenen und sicheren Ort außerhalb der Reichweite von Kindern und anderen unbefugten Personen.

HINWEIS: Vor dem Anheben der Füße in die Lagerungsposition müssen jedesmal Schraube und Mutter in den Träger eingesetzt und angezogen werden. Bei Nichtbeachten dieser Anweisung kann das Gerät umkippen.

WARTUNG

Wichtig: Wartung und Reparaturen des Krans dürfen nur von qualifiziertem Personal durchgeführt werden, das aufgrund seiner Ausbildung und Erfahrung die Hydrauliksysteme kennt, die bei diesen Geräten verwendet werden.

1. Reinigen und schmieren Sie die Achsen und beweglichen Teile des Krans regelmäßig und bewahren Sie diesen immer sauber und geschützt vor aggressiven Umgebungen auf.
2. Is Ersatzteile dürfen nur Originalkomponenten verwendet werden.
3. Wenn Sie vermuten, dass der Kran überhöhten Lasten ausgesetzt war oder irgendeinen Sto erhalten hat, verwenden Sie ihn erst dann, wenn evtl. Schäden repariert sind.
4. Wenn nötig, kontrollieren Sie den Ölstand oder füllen Sie Öl auf. Dabei muss der Kolben vollständig eingezogen sein. Nehmen Sie den Deckel von dem Einfüllloch und entleeren Sie den Inhalt in einen Behälter. Halten Sie den Hydraulikteil waagrecht und füllen Sie die notwendige Menge ein, die in vorliegendem Handbuch für jedes Modell angegeben ist. Vermeiden Sie, dass mit dem neuen Öl Schmutz hineinkommt.
Wichtig: Wenn mehr als die notwendige Menge Öl eingefüllt wurde, kann dies den Betrieb des Krans behindern.
5. Verwenden Sie Öl für hydraulische Geräte, vom Typ **ISO 22**.
Sehr wichtig: Verwenden Sie nie Bremsflüssigkeit.
6. Wenn der Kran nicht in Betrieb ist, muss er vollständig eingezogen in der niedrigsten Position aufbewahrt werden, um ein Rosten des Kolbens zu verhindern. Wir empfehlen, sowohl auf den Hauptkolben, als auch auf den Pumpenkolben Rostschutzmittel aufzutragen.
7. Bewahren Sie den Kran an einem trocknen, sauberen Ort und für Kinder unerreichbar auf.
8. Wenn die Lebensdauer des Krans beendet ist, entfernen Sie das Öl und übergeben Sie es einem zugelassenen Entsorgungsunternehmen.
9. Das Ersatzteilset, das ausschließlich Öldichtungen und Dichtungsringe enthält, muss, ebenso wie die Komponentensätze, nach den in der Tabelle angegebenen Referenznummern bestellt werden.

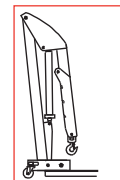

PROBLEMBEHEBUNG

Problem	Mögliche Ursache	Behebung
Hält die Last nicht	Schmutz auf den Ventilsitzen	- Ausleger ablassen. Das Ablassventil schließen und die Ölfilterschraube entfernen. - Einen Fuß auf den Kranfuß stellen und den Ausleger von Hand auf seine volle Höhe hochziehen. - Das Ablassventil öffnen, um den Ausleger abzulassen. - Verschlissene Dichtungen.
Hebt die Last nicht an. Fährt nicht auf Maximalhöhe hoch. Pumpe fühlt sich unter Last unstabil an. Die Pumpe fährt nicht komplett ein.	Luftblockierung	- Das Ablassventil öffnen und die Ölfilterschraube entfernen. - Den Hebel einige Male mit vollem Hub pumpen und das Ablassventil schließen.
Die Pumpe fährt nicht auf ihre Maximalhöhe hoch. Pumpe fühlt sich unter Last unstabil an.	Der Tank könnte überfüllt sein. Niedriger Hydraulikölstand.	- Den Ölstand prüfen. Die Öleinfüllschraube entfernen. - Bis auf den korrekten Stand Öl nachfüllen.
Pumpe fühlt sich unter Last unstabil an.	Die Profildichtung der Pumpe könnte verschlissen sein.	- Die Profildichtung durch eine neue ersetzen.
Fährt nicht komplett ein.	Luftblockierung. Das Gerät muss geschmiert werden.	- Einfüllschraube entfernen, um Luft aus der Hydraulikpumpe abzulassen. - Bewegliche Außenteile ölen.

GARANTIE

Typ D = 2 Jahre. Siehe die allgemeinen Geschäftsbedingungen in der FACOM-Preisliste.

Unter dem Vorbehalt der Beachtung aller oben angegebenen Anweisungen.





BELANGRIJK

NL

Lees de veiligheidsinstructies, de gebruiks- en onderhoudsinstructies en de gebruikshandleiding aandachtig door. Bewaar deze kaart met instructies op een eenvoudig toegankelijke plek, u kunt deze later nog nodig hebben.
Hanteer de kraan op de juiste wijze en controleer voor ieder gebruik of alle onderdelen in goede staat verkeren.
Voer geen wijzigingen uit aan de kraan.
De fabrikant kan geen aansprakelijkheid aanvaarden in geval van een onjuist gebruik van de kraan.

VEILIGHEIDSINSTRUCTIES

De eigenaar en/of bediener moeten voorafgaand aan het gebruik een goed begrip hebben van het product, de werking en de instructies voor een veilige bediening. De veiligheidsinformatie moet goed worden begrepen:

1. Bestudeer alle instructies, zorg dat u ze begrijpt en volg ze op voordat u dit product gebruikt.
2. Overschrijd het nominaal vermogen niet.
3. Ondersteun het voertuig onmiddellijk na het heffen met geschikte middelen.
4. Heffen is uitsluitend toegestaan op de zones van het voertuig die zijn aangegeven door de voertuigfabrikant.
5. Er mogen geen wijzigingen aan dit product worden aangebracht.
6. Gebruik uitsluitend door de fabrikant aanbevolen hulpstukken en/of aanpasstukken.
7. Voer vóór elk gebruik een visuele inspectie uit om abnormale omstandigheden vast te stellen, zoals gebarsten lasnaden, lekkage en beschadigde, loszittende of ontbrekende onderdelen.
8. De werkgever heeft de verantwoordelijkheid ervoor te zorgen dat de toepasselijke persoonlijke beschermingsmiddelen (PBM) voldoen aan de toepasselijke lokale veiligheidsregels.
9. Een product dat op enigerlei wijze beschadigd lijkt, versleten is of op abnormale wijze functioneert, MOET UIT GEBRUIK WORDEN GENOMEN TOT HET GEREpareerd OF Vervangen is.
10. Controleer, alvorens een last op te tillen, of dit zich op een stabiel, vlak, horizontaal en schoon oppervlak bevindt (geen vet en olie) (2).
11. Zorg dat het op te tillen voertuig volledig stil staat (3).
12. Gebruik voor het optillen van een last een ander geschikt middel.
13. Om het verschuiven van het geheel te voorkomen, dient u altijd de lading goed in het midden van de kraan.
14. Nimmer een verlengstuk gebruiken (5).
15. Controleer regelmatig het oliepeil (7). Daarentegen kan teveel olie de apparatuur beschadigen of ontregelen (zie «instructies voor gebruik»).
16. Wanneer u de olie ververs, gebruik dan nooit remvloeistof, alcohol, glycerine, reinigingsmiddelen, motorolie of afgewerkte olie. Het gebruik van verontreinigde olie kan tot inwendige schade van uw materiaal leiden. Neem voor meer informatie rechtstreeks contact op met uw FACOM dealer bij wie u uw materiaal gekocht heeft. FACOM beveelt de olie type ISO 22 aan.
17. Controleer of het etiket met voorzorgsmaatregelen steeds leesbaar blijft. Om uw apparatuur conform te maken, is de gebruikshandleiding (Q.NU-DL.1GP_0716) verkrijgbaar.

Als u zich niet aan deze instructies houdt, kan lichamelijk letsel en/of schade aan eigendommen het gevolg zijn.

INSTRUCTIES VOOR HET JUISTE GEBRUIK

1. Voor ieder gebruik dient de kraan gecontroleerd te worden. U moet met name controleren of er geen olie lekt en er geen onderdelen beschadigd zijn of ontbreken.
2. Defecte onderdelen dienen onmiddellijk door geschoold personeel door originele FACOM onderdelen vervangen te worden.
3. Leder onderdeel van de kraan moet gecontroleerd worden in geval van een als abnormaal beschouwde belasting of na een schok.

MONTAGE

1. Bevestig de 2 achterwielen op het onderstel met behulp van de moeren, ringetjes, vulringen en winkelhaken. (A)
2. Bevestig de 2 poten aan het onderstel met behulp van de veiligheidsas (nummer 12) en de moeren en ringetjes, zoals aangegeven op de tekening. (B)
3. Bevestig de stang (nummer 23) op het van te voren geassembleerde voetstuk met behulp van de twee korte schroeven M12x25 (nummer 44 & 2) en de twee lange schroeven M12x110 (nummer 21 & 2). (C)
4. Plaats de vijzel op de as. Vergeet niet de centreerring (nummer 34). Beveilig de arm (nummer 27) op de stang (nummer 23) met behulp van de schroeven en moeren (nummer 25 & 26). Vraag een tweede persoon om u te helpen tijdens het bevestigen.
Bevestig met de arm in de hoge stand het hoge gedeelte van de vijzel (nummer 35) met behulp van de schroeven en centreeringen (nummer 45, 34 & 46). (D)
5. Schuif de giek (nummer 30) over de arm (nummer 27) en blokkeer deze met behulp van de as (nummer 36) of de pennen (nummer 37). (D)

BEDIENING EN WERKING

1. Voorafgaande aan de inbouw moet eerst het hydraulisch circuit worden ontluicht om de lucht te verwijderen uit de klepsystemen van de hydraulische eenheid. Hiervoor gaat u achter de kraan staan, draait de hendel van het aggregaat 90° terwijl u de pomp van de hydraulische eenheid verschillende keren aanzet. Wanneer u de hendel weer loslaat, is de kraan gereed voor gebruik. Als u de pomp wilt aanzetten, zet u de hydraulische eenheid in de meest praktische werkstand.
2. U kunt heffen door de hendel te activeren; aangezien deze kan verdraaien, kunt u de meest praktische stand kiezen. Als u een motor wilt heffen, haakt u deze vast aan de ankerpunten die door de fabrikant worden aanbevolen.
3. U laat de last zakken door de hendel te draaien. Met dit systeem kunt u het neerlaten nauwkeurig afstellen en controleren met de hand. Zodra de gebruiker de hendel niet meer beweegt, zal de neerlatende beweging worden onderbroken.
4. Na gebruik van de kraan moet de zuiger van de hydraulische eenheid volledig ingetrokken zijn. Hieraan voorafgaand moet eerst de glijrail in de beginpositie worden gezet.

GEBRUIKSHANDLEIDING

BELANGRIJK: Er kan lucht in het hydraulische systeem terecht komen, waardoor de hijsprestaties kunnen afnemen. Om de in het systeem aanwezige lucht te verwijderen, moet het ontluichtingsventiel volledig geopend worden (draai de handgreep tegen de klok in, zoals aangegeven) en schakel vervolgens snel de arm van de pomp enkele malen in, terwijl u de giek naar beneden gericht houdt.

1. Om het verlengstuk van de giek op te hijsen, moet het ontluichtingsventiel van de hydraulische vijzel gesloten worden. Schakel vervolgens de arm van de pomp in totdat het verlengstuk van de giek de gewenste maat bereikt heeft.
2. Verwijder de as om het verlengstuk te verlengen. Breng het verlengstuk van de giek naar voren totdat het gat van de giek tegenover het gewenste gat van het verlengstuk van de giek staat. Zet vervolgens de as weer op zijn plaats via de giek en het verlengstuk van de giek en vergrendel de as in deze positie met behulp van de blokkeerpen.
3. **WAARSCHUWING!** Overschrijd niet het maximale hefvermogen van dit werktuig, dit zou tot letselschade en/of materiële schade kunnen leiden. Hoe langer het gebruikte verlengstuk van de giek is, hoe kleiner het hefvermogen van de inklapbare kraan is.
4. Plaats de inklapbare kraan zodanig dat de haak zich precies boven het op te tillen voorwerp bevindt.

5. **WAARSCHUWING!** Blijf uit de buurt van de inklapbare kraan. Ga niet onder het door de kraan opgetilde voorwerp staan. De haak kan wegglijden, waardoor het voorwerp valt, en ernstig letsel en/of ernstige materiële schade veroorzaken. Houd het opgetilde voorwerp permanent in de gaten, zodat dit niet gaat slingeren.
6. Open het ontluichtingsventiel enigszins om de haak te laten zakken. Bevestig de haak aan het op te tillen voorwerp. Controleer of de veiligheidsgrendel volledig gesloten is. Sluit daarna het ontluichtingsventiel en schakel de arm van de pomp in om het object op te tillen. Verplaats de inklapbare kraan voorzichtig tot aan de plek waar het voorwerp neergezet moet worden, bijvoorbeeld een motorsteun, een geschikte steun, een oppervlakte op de grond. Laat het voorwerp vervolgens zakken door het ontluichtingsventiel enigszins te openen.
7. Verwijder de haak van het voorwerp wanneer dit neergezet is. Berg vervolgens de inklapbare kraan (al dan ingeklapt) op in een schone, droge, veilige plek buiten het bereik van kinderen en andere onbevoegden.

OPMERKING: Alvorens de vorken in de opbergstand te hijsen, moet u altijd alle bouten/moeren in de houder van de basis plaatsen en vastdraaien. Als u dit niet doet, zou de unit kunnen vallen.

ONDERHOUD

Belangrijk. Onderhoud en reparaties van de kraan mogen uitsluitend worden uitgevoerd door bevoegd personeel dat speciaal hiervoor is opgeleid en over de nodige ervaring en kennis beschikt van hydraulische systemen die voor deze apparaten worden gebruikt.

1. De assen en bewegende onderdelen van de kraan moeten regelmatig worden schoongemaakt en de kraan moet altijd schoon worden gehouden en beschermd tegen een bijtende omgeving.
2. Gebruik uitsluitend originele reserveonderdelen.
3. Gebruik de kraan niet meer als hij abnormaal zware lasten heeft geheven of als hij ergens tegenaan is gebotst, totdat het probleem is verholpen.
4. Als het oliepeil moet worden gecontroleerd of als de olie moet worden ververs, demonteert u de hydraulische eenheid en, wanneer de zuiger helemaal is ingetrokken, verwijdert u de vuldop en tapt u de inhoud af in een container. Met het hydraulische circuit in horizontale stand giet u de nodige hoeveelheid in voor elk model, in overeenstemming met de instructies. Zorg dat er geen vuil binnendringt tijdens het olie bijvullen.

Belangrijk. te veel olie ten opzichte van het vereiste volume kan verhinderen dat het apparaat goed functioneert.

5. Gebruik hydraulische olie van het type **ISO 22**.
Zeer belangrijk. Gebruik nooit remvloeistof.
6. Wanneer de kraan niet wordt gebruikt, moet hij volledig worden ingetrokken in de laagste stand voor een minimale oxidatie van de zuiger .
Wij raden u aan om een oxidatieremmer aan te brengen op de hoofdzuiger en op de pompzuiger.
7. Bewaar uw kraan op een droge, schone plaats, buiten bereik van kinderen.
8. an het einde van de levensduur van de kraan, verwijdert u de olie die hij bevat en laat u hem recycleren door een hiervoor bevoegd bedrijf; doe de kraan weg in overeenstemming met de plaatselijke regelgeving.
9. Sets van reserveonderdelen die uitsluitend voegwerk bevatten en van onderdelen moeten worden besteld met vermelding van het bestelnummer dat u aantreft in de tabel.

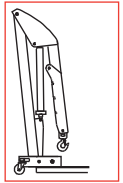

PROBLEEM VERHELPEN

Probleem	Mogelijke oorzaak	Oplossing
De kraan kan de last niet houden.	Vuil in de zittingen van de ventielen.	- Laat de giek voor het hijsen zakken. Sluit het ontluichtingsventiel en verwijder de dop van het oliefilter. - Plaats een voet op de vork en trek met de hand de hijsgiek uit tot de gewenste lengte. - Open het ontluichtingsventiel om de hijsgiek te laten zakken. - Versleten pakkingen.
De kraan tilt de last niet op. De kraan tilt de last niet op tot de maximale hoogte. De pomp lijkt instabiel wanneer de kraan een last ophijst. De pomp zakt niet volledig.	Blokkering als gevolg van lucht.	- Open het ontluichtingsventiel en verwijder de dop van het oliefilter. - Schakel de arm van de pomp meerdere keren volledig in alvorens het ontluichtingsventiel te sluiten.
De pomp tilt de last niet op tot de maximale hoogte. De pomp lijkt instabiel wanneer de kraan een last ophijst.	Het reservoir is wellicht te vol. Het niveau van de hydraulische olie is te laag.	- Controleer het olieniveau. Verwijder de dop van het filter. - Vul de olie tot het aangegeven niveau.
De pomp lijkt instabiel wanneer de kraan een last ophijst.	Het schotelmanchet van de pomp is wellicht versleten.	- Vervang het schotelmanchet door een nieuw exemplaar.
De kraan zakt niet volledig.	Blokkering als gevolg van lucht. De unit moet gesmeerd worden.	- Ontlucht de hydraulische pomp door de dop van het filter te verwijderen. - Smeer de externe bewegende onderdelen.

GARANTIE

Type D = 2 jaar. Zie de algemene voorwaarden in de tarieven van FACOM.
Onder voorbehoud van de inachtneming van alle hierboven beschreven instructies.



MUY IMPORTANTE:

ES

Leer atentamente las consignas de seguridad así como las consignas de utilización, de mantenimiento y el manual de utilización. Conservar esta ficha de instrucciones en un lugar de fácil acceso, pudiera necesitarlo más tarde.

Manipular la grúa correctamente y asegurarse que cada pieza esté en buen estado antes de utilizarla.

No proceder a ninguna modificación en la grúa.

El fabricante declina cualquier responsabilidad en caso de utilización inapropiada de la grúa.

CONSIGNAS DE SEGURIDAD

El propietario y/o el operario deben tener conocimiento del producto, de sus características operativas y de las instrucciones de seguridad antes de manejarlo. De la información de seguridad debe:

1. Estudiar, comprender y cumplir todas las instrucciones antes de manejar este aparato.
2. No superar su capacidad nominal.
3. Mantener sujeto el vehículo con los medios adecuados en cuanto lo haya levantado.
4. Realizar la operación de elevación únicamente en las zonas especificadas por el fabricante.
5. No introducir alteraciones al producto.
6. Utilizar únicamente los acoplamientos y/o adaptadores que aplique el fabricante.
7. Realizar una inspección visual cada vez que vaya a utilizar el producto, comprobando si existen circunstancias anormales, tales como soldaduras con grietas, fugas o piezas faltantes, dañadas o flojas.
8. El empleador es responsable de asegurar que los equipos de protección individual (EPI) que sean aplicables cumplan la reglamentación local.
9. Cualquier producto que esté dañado en cualquier forma, desgastado o que funcione incorrectamente, **DEBE SER RETIRADO DEL SERVICIO HASTA QUE SEA REPARADO O SUSTITUIDO.**
10. Antes de levantar una carga, verifique que se encuentre sobre una superficie estable, plana, horizontal y limpia (ausencia de grasa y aceite) (2).
11. Controle que la carga por levantar esté perfectamente inmovilizado (3).
12. Para sostener el vehículo utilizar otro medio apropiado.
13. Para evitar que el conjunto se deslice, siempre debe centrar correctamente la carga en la grúa (6).
14. Nunca utilice extensión (5).
15. Verifique regularmente el nivel del aceite (7). A la inversa, demasiado aceite puede dañar o desajustar los aparatos (ver «instrucciones antes de la utilización»).
16. Cuando cambie el aceite, nunca utilice líquido de frenos, alcohol, glicerina, detergentes, aceite de motor o aceite usado. El uso de un aceite sucio puede engendrar en su material daños internos. Para más información, contacte directamente con su distribuidor FACOM que le ha vendido su material. FACOM recomienda el aceite tipo **ISO 22**.
17. Verifique que la etiqueta de precauciones sea siempre legible. Para la puesta en conformidad de sus aparatos, se encuentra disponible el manual de utilización (Q.NU-DL.1GP_0716).

No prestar la debida atención puede producir lesiones a las personas y/o daños a la propiedad.

INSTRUCCIONES PARA UNA PERFECTA UTILIZACIÓN

1. Antes de cada utilización, hay que controlar la grúa. Debe verificar particularmente si hay escapes de aceite, partes dañadas o faltantes.
2. Las piezas defectuosas deben ser reemplazadas por un personal cualificado con piezas de origen FACOM.
3. Cada pieza de la grúa se debe controlar en caso de carga considerada como anormal o tras un choque.

MONTAJE

1. Fije las 2 ruedas traseras en la base utilizando las tuercas, arandelas, espaciadores y escuadras. (A)
2. Fije los 2 pies en la base utilizando el eje de seguridad (marca 12), las tuercas, y las arandelas como se indica en el dibujo. (B)
3. Fije la columna (marca 23) en la base previamente ensamblada utilizando los dos tornillos cortos M12x25 (marcas 44 y 2) y los dos tornillos largos M12x110 (marcas 21 y 2). (C)
4. Coloque el cilindro en el eje. No olvidar los espaciadores de centrado (marca 34). Asegure el brazo (marca 27) en la columna (marca 23) utilizando los tornillos y tuercas (marcas 25 y 26). Solicite ayuda a otra persona durante la fijación. Con el brazo en posición arriba, fije la parte superior del cilindro (marca 35) utilizando las tuercas, tornillos y espaciadores de centrado (marca 45, 34 y 46). (D)
5. Deslice la flecha (marca 30) sobre el brazo (marca 27) y bloquéela utilizando el eje (marca 36) o las grupillas (marca 37). (D)

USO Y FUNCIONAMIENTO

1. Antes de comenzar la operación, es necesario purgar el circuito hidráulico para eliminar el aire del sistema de válvulas de la unidad hidráulica. Para ello, situándose detrás de la grúa, gire la manilla del grupo hasta 90° mientras acciona la bomba de la unidad hidráulica varias veces. Soltando la manilla, la grúa estará lista para comenzar a funcionar. Gire la unidad hidráulica para accionar la bomba desde la posición más cómoda de trabajo.
2. Para elevar la carga accione la palanca que, al ser giratoria, le permite elegir una posición cómoda. Si eleva un motor, sujételo de los puntos recomendados por el fabricante.
3. Para descender la carga, gire la manilla. Este sistema permite regular y controlar manualmente y con precisión el descenso. La grúa detendrá su descenso en cuanto se deje de accionar la manilla.
4. Finalizada su utilización, el pistón de la unidad hidráulica debe quedar totalmente recogido. Sitúe antes la corredera en su posición inicial.

MANUAL DE UTILIZACIÓN

IMPORTANTE: En el sistema hidráulico se puede infiltrar aire, causando una disminución de las prestaciones de elevación. Para purgar el aire presente en el sistema, abrir completamente la válvula de purga (girar la empuñadura en el sentido inverso de las agujas de un reloj como indicado), luego accionar rápidamente el brazo de la bomba varias veces manteniendo la flecha hacia abajo.

1. Para elevar la extensión de la flecha, cerrar la válvula de purga del cilindro hidráulico. Luego accionar el brazo de la bomba hasta que la extensión de la flecha alcance el tamaño deseado.
2. Para alargar la extensión de la flecha, retirar el eje. Hacer avanzar la extensión de la flecha hasta que el orificio de la flecha esté alineado con el orificio de la extensión de la flecha deseada. Luego volver a poner el eje en su lugar mediante la flecha y la extensión de la flecha, y bloquear el eje en esta posición mediante la grupilla de bloque.
3. **¡ADVERTENCIA!** No sobrepasar las capacidades de elevación máximas de esta herramienta, ya que esto pudiera provocar lesiones corporales y/o daños materiales. Mientras más larga es la extensión de la flecha, menos importante será la capacidad de elevación de la grúa plegable.
4. Posicionar la grúa plegable de tal manera que el gancho esté directamente encima del objeto a levantar.

5. **¡ADVERTENCIA!** Permanecer alejado de la grúa plegable. No acercarse debajo del objeto levantado por la grúa. El gancho se puede deslizar, dejando caer el objeto y causar lesiones graves y/o daños materiales. Vigilar permanentemente el objeto levantado para que no se balancee.
6. Para bajar el gancho, abrir ligeramente la válvula de purga. Enganchar el gancho al objeto a levantar. Asegurarse que el cierre de seguridad esté completamente cerrado. Luego, volver a cerrar la válvula de purga y accionar el brazo de la bomba para levantar el objeto. Desplazar con precaución la grúa plegable hasta el lugar donde se debe colocar el objeto, por ejemplo un soporte motor, un soporte apropiado, una superficie en el suelo... Luego bajar el objeto abriendo ligeramente la válvula de purga.
7. Cuando se coloca el objeto, retirar el gancho del objeto. Luego conservar la grúa plegable (plegada o desplegada) en un lugar limpio, seco, seguro y fuera del alcance de los niños y otras personas no autorizadas.

OBSERVACIÓN: Antes de levantar las horquillas en posición de almacenamiento, insertar y atornillar el conjunto perno/tuerca en el soporte de la base cada vez. Si no se aplica este procedimiento, la unidad corre el riesgo de caer.

MANTENIMIENTO

Importante. Tanto el mantenimiento de la grúa como su reparación solamente podrán llevarse a cabo por aquel personal cualificado que, por su formación y experiencia, conozca los sistemas hidráulicos utilizados en estos aparatos.

1. Limpie y engrase periódicamente los ejes y las partes móviles de la grúa, que debe estar siempre limpia y protegida de ambientes agresivos.
2. Solamente deben utilizarse componentes originales de recambio.
3. Retire la grúa del servicio si sospecha que ha sido sometida a cargas anormales o ha sufrido algún golpe hasta tanto haya sido subsanado el problema.
4. Si es necesario verificar el nivel de aceite o reponerlo, desmonte la unidad hidráulica y, con el pistón totalmente recogido, retire el tapón del orificio de llenado vaciando su contenido en un recipiente. Con el hidráulico en posición horizontal, proceda a introducir el volumen necesario para cada modelo, según se indica en estas instrucciones. Evite la entrada de suciedad con el nuevo aceite.

Importante. Un exceso de aceite sobre el volumen requerido puede impedir el funcionamiento de la grúa.

5. Emplee aceite de uso hidráulico, tipo **ISO 22**. Muy importante. No utilice nunca líquido de frenos.
6. Cuando la grúa no esté en funcionamiento, debe quedar totalmente recogida en la posición más baja para minimizar la oxidación del pistón. Recomendamos aplicar un antioxidante tanto en el pistón principal como en el de bomba.
7. Conserve la grúa en un lugar seco, limpio y fuera del alcance de los niños.
8. Al acabar la vida útil de la grúa, proceda a retirar el aceite y entregarla a un gestor autorizado, depositando la grúa según las normas locales.
9. Tanto el juego de repuestos, que contiene exclusivamente los retenes y las juntas, como los conjuntos de componentes deben ser pedidos por la referencia que les ha sido asignada en la tabla.

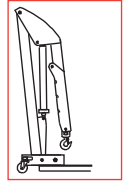

AVERÍA

Problema	Causa probable	Solución
La grúa no sostiene la carga.	Suciedad en los emplazamientos de las válvulas.	- Bajar el brazo de elevación. Cerrar la válvula de purga y retirar el tapón del filtro de aceite. - Poner un pie en la horquilla y jalar con la mano el brazo de elevación hasta que alcance su tamaño máximo. - Abrir la válvula de purga para bajar el brazo de elevación. - Juntas desgastadas.
La grúa no levanta la carga. La grúa no levanta la carga hasta la altura máxima. La bomba parece inestable cuando la grúa levanta una carga. La bomba no se baja completamente.	Bloque debido al aire.	- Abrir la válvula de purga y retirar el tapón del filtro de aceite. - Accionar a fondo el brazo de la bomba varias veces antes de cerrar la válvula de purga.
La bomba no levanta la carga hasta la altura máxima. La bomba parece inestable cuando la grúa levanta una carga.	El recipiente está tal vez demasiado lleno. El nivel de aceite hidráulico está demasiado bajo.	- Verificar el nivel de aceite. Retirar el tapón del filtro. - Llenar de aceite hasta el nivel indicado.
La bomba parece inestable cuando la grúa levanta una carga.	La junta de la bomba tal vez está desgastada.	- Reemplazar la junta por una nueva.
La grúa no se baja completamente.	Bloque debido al aire. Una lubricación de la unidad es necesaria.	- Purgar el aire de la bomba hidráulica retirando el tapón del filtro. - Engrasar las partes móviles externas.

GARANTÍA

Tipo D = 2 años. Ver las condiciones generales en la tarifa FACOM.

A reserva de que se respeten todas las instrucciones descritas anteriormente.



INTRODUZIONE

IT

Leggere le presenti istruzioni di sicurezza attentamente oltre alle istruzioni d'uso, di funzionamento e di manutenzione. Conservare questa scheda delle istruzioni in un luogo in cui possono essere reperite facilmente qualora fosse necessario utilizzarle.

Manipolare la gru correttamente e accertarsi che tutte le parti siano in buone condizioni prima del suo uso.

Non modificare in nessun modo la gru.

Il fabbricante non sarà da ritenersi in alcun modo responsabile per l'uso improprio della gru.

ISTRUZIONI DI SICUREZZA

Il proprietario e/o operatore dovranno comprendere il prodotto, le sue caratteristiche funzionali, e le istruzioni di sicurezza prima di usarlo.

Le informazioni di sicurezza dovranno essere ben comprese :

1. Studiare, comprendere e seguire tutte le istruzioni prima di utilizzare il presente dispositivo.
2. Non superare la capacità nominale.
3. Supportare il veicolo con mezzi appropriati subito dopo il sollevamento.
4. Sollevare solo nelle aree del veicolo specificate dal fabbricante del veicolo.
5. Non è possibile effettuare alterazioni sul presente prodotto.
6. Utilizzare solo gli attacchi e/o adattatori applicati dal fabbricante.
7. Prima di ogni utilizzo effettuare un'ispezione visiva controllando l'eventuale presenza di condizioni anomale, come saldature incrinatesi, perdite, e parti danneggiate, allentate, o mancanti.
8. E' responsabilità del datore di lavoro garantire che i dispositivi di protezione individuale (DPI) siano conformi ai codici di sicurezza applicabili a livello locale.
9. Qualunque prodotto che risulti in qualche modo danneggiato, usurato o che funziona in maniera anomala **VERRA' ESCLUSO DAL SERVIZIO FINO A QUANDO NON VENGA RIPARATO O SOSTITUITO.**
10. Prima di sollevare un carico, verificare che questo si trovi su una superficie stabile, piana, orizzontale e pulita (assenza di grasso e di olio) (2).
11. Verificare che il carico da sollevare sia perfettamente immobilizzato (3).
12. Per sostenere un carico, utilizzare un altro mezzo appropriato.
13. Per evitare che il gruppo possa scivolare, è necessario centrare sempre correttamente il carico sulla gru.
14. Non usare mai prolunghes (5).
15. Verificare con regolarità il livello dell'olio (7). Al contrario, una quantità di olio troppo elevata potrebbe danneggiare o sfalsare la regolazione delle apparecchiature (vedere «istruzioni prima dell'uso»).
16. Quando si cambia l'olio, non usare mai liquido freni, alcool, glicerina, detersivi, olio motore oppure olio usato. L'uso di olio sporco può causare il danneggiamento interno delle attrezzature.
Per maggiori informazioni, contattare direttamente il distributore FACOM che ha venduto l'attrezzatura. FACOM raccomanda l'uso di olio tipo **ISO 22.**
17. Verificare sempre che l'etichetta con le precauzioni per l'uso sia leggibile. Qualora apportiate modifiche alla vostra apparecchiatura, le istruzioni operative (Q.NU-DL.1GP_0716) sono disponibili.

Il mancato rispetto di queste indicazioni può causare lesioni personali e / o danni alle cose.

ISTRUZIONI PER UN UTILIZZO OTTIMALE

1. Prima di ogni utilizzo, è necessario controllare la gru. In particolare, è necessario verificare che non vi siano perdite d'olio, parti danneggiate o mancanti.
2. I pezzi difettosi devono essere sostituiti da personale qualificato, utilizzando ricambi originali FACOM.
3. Ciascun pezzo della gru dev'essere controllato in caso di movimentazione di un carico giudicato anomalo o in seguito ad urto.

MONTAGGIO

1. Fissare le 2 ruote posteriori sullo zoccolo utilizzando i dadi, le rondelle, i distanziatori e le squadre. (A)
2. Fissare i 2 piedi allo zoccolo utilizzando l'asse di sicurezza (12), i dadi e le rondelle come indicato nel disegno. (B)
3. Fissare la colonna (23) sulla base precedentemente assemblata utilizzando le due viti corte M12x25 (44 e 2) e le due viti lunghe M12x110 (21 e 2). (C)
4. Collocare il martinetto sull'asse. Non dimenticare i distanziatori di centratura (34). Fissare il braccio (27) sulla colonna (23) utilizzando le viti e i dadi (25 e 26). Ricorrere all'aiuto di una seconda persona nella fase di fissaggio.
Con il braccio in posizione alta, fissare la parte alta del martinetto (35), utilizzando i dadi, le viti e i distanziatori di centratura (45, 34 e 46). (D)
5. Fare scivolare la freccia (30) sul braccio (27) e bloccarla utilizzando l'asse (36) o le coppiglie (37). (D)

UTILIZZO E FUNZIONAMENTO

1. Prima di procedere alle operazioni, è necessario spurgare il circuito idraulico per eliminare l'aria contenuta nel sistema di valvole dell'unità idraulica. A tal fine, porsi dietro la gru, girare la manetta del gruppo a 90° azionando contemporaneamente la pompa dell'unità idraulica ripetutamente. Una volta rilasciata la manetta, la gru è pronta a funzionare. Per azionare la pompa, girare l'unità idraulica nella posizione di lavoro più comoda.
2. Per sollevare il carico, azionare la leva; dato che quest'ultima può essere girata, è possibile scegliere la posizione più pratica. Per sollevare un motore, agganciarlo ai punti di ancoraggio raccomandati dal fabbricante.
3. Per abbassare il carico, girare la manetta. Questo sistema permette di regolare manualmente e di controllare con precisione l'abbassamento. La gru interrompe qualsiasi movimento di abbassamento non appena l'utente cessa di azionare la manetta.
4. Dopo l'utilizzo della gru, il pistone dell'unità idraulica deve essere completamente rientrato. Previamente, mettere la slitta nella posizione iniziale.

ISTRUZIONI OPERATIVE

IMPORTANTE: E' possibile che l'aria sia penetrata nel sistema idraulico, causando una scarsa performance di sollevamento. Spurgare l'aria presente all'interno del sistema aprendo completamente la valvola di sfogo (ruotare la leva in senso antiorario come mostrato), quindi tenendo abbassato il braccio, azionare la leva della pompa rapidamente diverse volte.

1. Per sollevare il Braccio di Estensione, chiudere la Valvola di Sfiato sul Pistone Idraulico. Quindi, pompare la Leva fino a quando il Braccio di Estensione raggiunge l'altezza desiderata.
2. Per ampliare la lunghezza del Braccio di Estensione, rimuovere l'asse. Tirare il Braccio di Estensione fino a quando il foro di estensione nel Braccio si allinea con il foro nel Braccio di Estensione. Quindi, reinserire l'asse attraverso i fori nel Braccio e nel Braccio di Estensione e bloccare l'asse in posizione con un perno di serraggio.
3. **AVVERTENZA!** Non superare le capacità massime di sollevamento di questo utensile. In caso contrario, potrebbero verificarsi lesioni personali e/o danni alla proprietà. Più il Braccio di Estensione viene esteso e più diminuisce la capacità di sollevamento di questa Gru da Officina Pieghevole.
4. Posizionare la Gru da Officina Pieghevole in modo tale che il Gancio si trovi direttamente sull'oggetto che si desidera sollevare.
5. **AVVERTENZA!** Mantenersi a distanza dalla Gru da Officina Pieghevole. Non posizionarsi mai sotto un oggetto che deve essere sollevato dalla Gru. E' possibile che il gancio scivoli, causando la caduta dell'oggetto, il che si può potenzialmente tradurre in gravi lesioni personali e/o danni materiali. Controllare sempre l'oggetto che deve essere sollevato in modo tale che non dondoli in avanti e indietro.

6. Aprire la Valvola di Sfiato leggermente per abbassare il Gancio. Attaccare il Gancio all'oggetto che si desidera sollevare e accertarsi che il Chiavistello di Sicurezza sul Gancio sia completamente chiuso. Quindi chiudere la Valvola di Sfiato e pompare la Leva per sollevare l'oggetto. Con molta attenzione, spostare la Gru da Officina Pieghevole nella posizione in cui si desidera abbassare l'oggetto, p.e. un banco da motore, un idoneo supporto, la superficie del pavimento ecc. Quindi abbassare l'oggetto aprendo leggermente la Valvola di Sfiato.
7. Una volta che l'oggetto è stato completamente sollevato, scollegare il Gancio dall'oggetto. Quindi conservare la Gru da Officina Pieghevole (dispiegata o piegata) in un luogo pulito, asciutto e sicuro al di fuori della portata dei bambini e di altre persone non autorizzate.

NOTA: Prima di sollevare le gambe nella posizione di stoccaggio, bullone e dado devono essere inseriti all'interno del supporto della base e serrati ogni volta. Se questa procedura non viene seguita, l'unità potrebbe cadere.

MANUTENZIONE

Importante. La manutenzione e la riparazione della gru possono essere eseguite esclusivamente da persone qualificate che possiedono, per formazione e esperienza, una buona conoscenza dei sistemi idraulici utilizzati per questo tipo di apparecchi.

1. Pulire e ingrassare regolarmente gli alberi e gli elementi mobili della gru. La gru deve essere mantenuta sempre pulita e protetta da agenti aggressivi.
2. Utilizzare esclusivamente pezzi di ricambio originali.
3. Cessare di utilizzare la gru se è possibile che sia stata sottoposta a carichi anormali o se ha subito degli urti, fino a che il problema sia stato risolto.
4. Se è necessario verificare il livello o effettuare il cambio dell'olio, smontare l'unità idraulica e, con il pistone completamente rientrato, togliere il tappo dall'orifizio e svuotare il contenuto in un recipiente. L'unità idraulica in posizione orizzontale, versare il volume necessario per ogni modello, conformemente a queste istruzioni. Evitare di lasciar penetrare impurezze durante il riempimento d'olio.

Importante. Un eccesso d'olio rispetto al volume richiesto può impedire l'apparecchio di funzionare.

5. Utilizzare olio idraulico di tipo **ISO 22**.
Molto importante. Non utilizzare mai liquido dei freni.
6. Quando la gru non viene utilizzata, deve essere completamente ripiegata nella posizione più bassa per minimizzare l'ossidazione del pistone. Raccomandiamo l'applicazione di un antiossidante sul pistone principale come su quello della pompa.
7. Depositare la gru in un luogo asciutto, pulito e fuori dalla portata dei bambini.
8. Al termine della vita utile della gru, togliere l'olio che contiene e consegnarla a un'azienda autorizzata a smaltire la gru conformemente ai regolamentilocali.
9. I set di pezzi di ricambio che contengono esclusivamente i giunti, come i set di componenti, devono essere ordinati indicando il riferimento indicato nella tabella

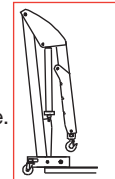

RICERCA E RISOLUZIONE DEI GUASTI

Problema	Probabile causa	Rimedio
il carico non viene trattenuto	Sporcizia sulle sedi delle valvole	- Braccio di sollevamento troppo basso. Chiudere la valvola di sfiato e rimuovere il tappo di riempimento. - Posizionare un piede sulla gamba e tirare il braccio di sollevamento alla sua completa altezza manualmente. - Aprire la valvola di sfiato per abbassare il braccio di sollevamento. - Guarnizioni usurate.
il carico non viene sollevato. Non solleva alla sua completa altezza. La pompa si trova instabile sotto il carico. La pompa non abbassa completamente.	Blocco dell'aria	- Aprire la valvola di sfiato e rimuovere il tappo di riempimento. - Pompare la leva un paio di volte a pieno regime e chiudere la valvola di sfiato.
La pompa non solleva alla sua completa altezza. La pompa si trova instabile sotto il carico.	il serbatoio potrebbe essere stato riempito troppo. Abbassare il livello dell'olio idraulico.	- Controllare il livello dell'olio Rimuovere il tappo di riempimento. - Rabboccare olio per raggiungere il livello.
La pompa si trova instabile sotto il carico.	La guarnizione della pompa potrebbe essere usurata.	- Sostituire la guarnizione con una nuova.
Non si abbassa completamente.	Blocco dell'aria. L'unità richiede lubrificazione.	- Rilasciare l'aria dalla pompa idraulica rimuovendo il tappo di riempimento. - Oliare le parti esterne in movimento.

GARANZIA

Tipo D = 2 anni. Vedere le condizioni generali sul catalogo FACOM oppure sul listino FACOM
Con riserva del rispetto dell'insieme delle precedenti istruzioni.



MUITO IMPORTANTE:

PT

Leias atentamente estas instruções de segurança além das instruções de utilização, funcionamento e manutenção. Mantenha esta folha de instruções num local fácil de encontrar uma vez que pode voltar a utilizá-la.

Lide corretamente com a grua e certifique-se de que todas as peças estão em bom estado antes da utilização.

Não modifique a grua, de modo algum.

O fabricante não é responsável pela utilização incorreta da grua.

CONDIÇÕES DE SEGURANÇA

O proprietário e/ou operador deve estar familiarizado com o produto, características de funcionamento e instruções de segurança antes de utilizá-lo.

As informações de segurança devem ser compreendidas:

1. Leia, compreenda e cumpra todas as instruções antes de utilizar este dispositivo.
2. Não exceda a capacidade nominal.
3. Sustente o veículo com os meios adequados imediatamente após a elevação.
4. Eleve apenas em áreas do veículo, conforme especificado pelo fabricante do veículo.
5. Não devem ser efetuadas alterações neste produto.
6. Apenas devem ser utilizados acessórios e/ou adaptadores aplicados pelo fabricante.
7. Deve ser efetuada uma inspeção visual por condições anormais antes de cada utilização, tais como soldaduras com fissuras, fugas e peças danificadas, soltas ou em falta.
8. A entidade patronal é responsável por garantir que o equipamento de proteção pessoal (PPE) está em conformidade com os códigos de segurança local aplicáveis.
9. Qualquer produto que pareça estar danificado, desgastado ou funcionar de forma irregular DEVE SER REMOVIDO DO SERVIÇO ATÉ SER REPARADO OU SUBSTITUÍDO.
10. Antes de elevar uma carga, verifique se se encontra numa superfície estável, nivelada, horizontal e limpa (sem gordura e óleo) (2).
11. Certifique-se de que uma carga a elevar está perfeitamente imobilizado (3).
12. Para apoiar uma carga, utilize outro meio apropriado.
13. Para evitar que o conjunto deslize, deve sempre centrar correctamente a carga na grua.
14. Nunca utilizar extensões (5).
15. Verificar regularmente o nível do óleo (7). No entanto, óleo em excesso pode danificar ou desregular os aparelhos (consultar « instruções antes da utilização »).
7. Quando muda o óleo, nunca utilize líquido de travões, álcool, glicerina, detergentes, óleo do motor ou óleo usado. A utilização de óleo sujo pode danificar internamente o material. Para mais informações, contacte directamente com o seu distribuidor FACOM que lhe vendeu o material. A FACOM recomenda óleo com tipo ISO 22.
8. Verifique se a etiqueta de precauções está sempre legível. Ao modernizar o equipamento, estão disponíveis as instruções de funcionamento (Q.NU-DL.1GP_0716).

O incumprimento destas marcações pode resultar em ferimentos pessoais e/ou danos materiais.

INSTRUÇÕES PARA UMA UTILIZAÇÃO PERFEITA

1. Antes de cada utilização, é necessário verificar a grua. Deve sempre verificar se existem fugas de óleo, peças danificadas ou em falta.
2. As peças avariadas devem ser substituídas por pessoal qualificado com peças originais FACOM.
3. Cada peça da grua deve ser controlada em caso de uma carga considerada anormal ou após um embate.

MONTAGEM

1. Fixe as 2 rodas traseiras à base utilizando as porcas, anilhas, escoras e esquadrias. (A)
2. Fixe os 2 pés à base utilizando o eixo de segurança (número 12), as porcas e as anilhas, conforme indicado no desenho. (B)
3. Fixe a coluna (número 23) à base previamente montada utilizando os dois parafusos curtos M12x25 (números 44 e 2) e os dois parafusos longos M12x110 (números 21 e 2). (C)
4. Coloque o cilindro no eixo. Não se esqueça das escoras de centragem (número 34). Fixe o braço (número 27) na coluna (número 23) utilizando os parafusos e as porcas (números 25 e 26). Solicite a ajuda de outra pessoa para a fixação. Com o braço na posição alta, fixe a parte superior do cilindro (número 35) utilizando as porcas, os parafusos e as escoras de centragem (número 45, 34 e 46). (D)
5. Deslize a seta (número 30) no braço (número 27) e bloqueie-a utilizando o eixo (número 36) ou as cavilhas (número 37). (D)

UTILIZAÇÃO E FUNCIONAMENTO

1. Antes de efectuar as operações, é necessário purgar o circuito hidráulico, de forma a eliminar o ar existente no sistema de válvulas da unidade hidráulica. Para o fazer, colocar-se atrás da grua, rodar o manípulo do grupo a 90° ao mesmo tempo que acciona várias vezes a bomba da unidade hidráulica. O manípulo, depois de libertado, deixa a grua em estado de funcionamento. Para accionar a bomba, rodar a unidade hidráulica para a posição de trabalho mais cómoda.
2. Para elevar a carga, accionar a alavanca; uma vez que esta última pode ser rodada, é possível escolher a posição mais cómoda. Para elevar um motor, engatar este último aos pontos de fixação recomendados pelo fabricante.
3. Para baixar a carga, rodar o manípulo. Este sistema permite regular e controlar manualmente a descida com precisão. A grua interrompe qualquer movimento de descida quando o accionar deixar de accionar o manípulo.
4. Depois de utilizar a grua, o êmbolo da unidade hidráulica deve estar totalmente para dentro. Previamente, colocar a calha na posição inicial.

INSTRUÇÕES DE FUNCIONAMENTO

IMPORTANTE: É possível ocorrer a entrada de ar no sistema hidráulico, causando um fraco desempenho de elevação. Purgue o ar do sistema abrindo totalmente a válvula de descarga (rode a pega para a esquerda, como mostrado), de seguida, mantendo a lança em baixo, accione rapidamente a pega da bomba várias vezes.

1. Para elevar a lança de extensão, feche a válvula de descarga na haste hidráulica. De seguida, accione a pega até a lança de extensão atingir a altura pretendida.
2. Para abrir por completo a lança de extensão, retire o eixo. Abra a lança de extensão até o orifício de extensão pretendido na lança estar alinhado com o orifício na lança de extensão. De seguida, volte a introduzir o eixo através dos orifícios na lança e lança de extensão e bloqueie o eixo na posição com o pino de bloqueio.
3. **AVISO!** Não exceda as capacidades máximas de elevação desta ferramenta. Exceder as capacidades máximas de elevação pode causar ferimentos pessoais e/ou danos materiais. Quanto mais abrir a lança de extensão, menor será a capacidade de elevação desta grua.
4. Posicione a grua de modo a que o gancho esteja diretamente acima do objeto que pretende elevar.

5. **AVISO!** Mantenha-se afastado da grua. Nunca se coloque debaixo de um objeto elevado pela grua. É possível que o gancho deslize, causando a queda de um objeto, resultando em ferimentos graves e/ou danos materiais. Vigie sempre o objeto em elevação para que não oscile para trás e para a frente.
6. Abra ligeiramente a válvula de descarga para baixar o gancho. Instale o gancho no objeto em elevação e certifique-se de que o engate de segurança no gancho está totalmente fechado. De seguida, feche a válvula de descarga e acione a pega para elevar o objeto. Mova cuidadosamente a grua para o local onde pretende baixar o objeto, isto é, um suporte de motor, apoio adequado, superfície do piso, etc. De seguida, baixe o objeto abrindo ligeiramente a válvula de descarga.
7. Assim que o objeto for totalmente baixado, retire o gancho do objeto. De seguida, armazene a grua (aberta ou recolhida) num local limpo, seco e seguro, fora do alcance das crianças e outras pessoas não autorizadas.

NOTA: Antes de elevar as pernas para a posição de armazenamento, tem de introduzir um parafuso e porca no apoio da base e apertá-los. Se este procedimento não for cumprido, a unidade pode cair.

MANUTENÇÃO

Importante. A manutenção e a reparação da grua apenas devem ser confiadas a pessoas qualificadas que possuam, devido à sua formação e experiência, um bom conhecimento dos sistemas hidráulicos utilizados por estes aparelhos.

1. Limpar e lubrificar regularmente as árvores e os elementos móveis da grua, devem ser sempre mantidos limpos e protegidos dos meios agressivos.
2. Utilizar exclusivamente as peças de substituição originais.
3. Parar de utilizar a grua caso tenha sido submetida a cargas anormais ou tiver sofrido embates, até que o problema seja resolvido.
4. Se for necessário verificar o nível do óleo ou substituí-lo, desmontar a unidade hidráulica e, com o êmbolo totalmente para dentro, retirar o bujão do orifício e deitar o conteúdo num recipiente. Com o sistema hidráulico em posição horizontal, deitar o volume necessário para cada modelo, em conformidade com estas instruções. Evitar qualquer penetração de impurezas durante o enchimento do óleo.

Importante. Um excesso de óleo em relação ao volume necessário pode impedir o funcionamento do aparelho.

5. Utilizar um óleo hidráulico do tipo **ISO 22**.
Muito importante. Nunca utilizar líquido dos travões.
6. Quando a grua não for utilizada, deve ser totalmente rebatida na posição mais baixa, a fim de minimizar a oxidação do êmbolo. Recomendamos a aplicação de um anti-oxidante no êmbolo principal e no êmbolo da bomba.
7. Colocar a grua num local seco, limpo e fora do alcance das crianças.
8. No fim da vida útil da grua, retirar o óleo que ela contém e enviá-lo a uma empresa autorizada. Eliminar a grua em conformidade com as normas locais.
9. Os conjuntos de peças de reposição que contenham exclusivamente as juntas, tal como os conjuntos de componentes, devem ser encomendados indicando a respectiva referência na tabela

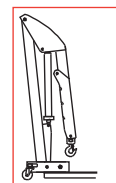

RESOLUÇÃO DE PROBLEMAS

Problema	Causa provável	Solução
Não aguenta a carga.	Sujidade nas sedes das válvulas.	- Baixe a lança de elevação. Feche a válvula de descarga e retire o bujão de enchimento de óleo. - Coloque um pé na perna e puxe a lança de elevação para cima até à altura máxima. - Abra a válvula de descarga para baixar a lança de elevação. - Vedantes gastos.
Não eleva a carga. Não eleva até à altura máxima. A bomba parece instável sob carga. A bomba não baixa por completo.	Obstrução de ar.	- Abra a válvula de descarga e retire o bujão de enchimento de óleo. - Acione a pega alguns cursos completos e feche a válvula de descarga.
A bomba não eleva até à altura máxima. A bomba parece instável sob carga.	O depósito pode estar demasiado cheio. Baixo nível de óleo hidráulico.	- Verifique o nível de óleo. Retire o bujão de enchimento. - Abasteça o óleo até ao nível correto.
A bomba parece instável sob carga.	O vedante da bomba pode estar gasto.	- Substitua o vedante por um novo.
Não baixa por completo.	Obstrução de ar. A unidade necessita de lubrificação.	- Liberte ar da bomba hidráulica removendo o bujão de enchimento. - Lubrifique as peças móveis externas.

GARANTIA

Tipo D = 2 anos. Ver as condições gerais no catálogo FACOM ou na tarifa FACOM.
Sob reserva do cumprimento das instruções escritas acima.



BARDZO WAŻNE:

PL

Oprócz instrukcji użytkowania, obsługi i konserwacji należy uważnie przeczytać niniejsze instrukcje dotyczące bezpieczeństwa. Przechowywać niniejszą instrukcję w łatwo dostępnym miejscu, ponieważ może być ona potrzebna w przyszłości.

Prawidłowo postępować z żurawiem i przed jego użyciem sprawdzać, czy wszystkie części są w dobrym stanie.

Nie wprowadzać żadnych zmian w żurawiu.

Producent nie ponosi żadnej odpowiedzialności za nieprawidłowe użytkowanie żurawia.

INSTRUKCJE DOTYCZĄCE BEZPIECZEŃSTWA

Przed rozpoczęciem obsługi urządzenia właściciel i/lub operator muszą zapoznać się z urządzeniem, jego charakterystykami roboczymi i instrukcjami dotyczącymi bezpieczeństwa. Należy zrozumieć informacje dotyczące bezpieczeństwa:

1. Przed rozpoczęciem użytkowania urządzenia należy zapoznać się ze wszystkimi instrukcjami, zrozumieć je i stosować się do nich.
2. Nie przekraczać nośności znamionowej.
3. Natychmiast po podniesieniu pojazdu podeprzeć go odpowiednimi podporami.
4. Pojazd można podierać wyłącznie w miejscach określonych przez producenta pojazdu.
5. Nie dokonywać zmian w urządzeniu.
6. Używać wyłącznie złączy i/lub łączników dostarczonych przez producenta.
7. Przed każdym użyciem przeprowadzić kontrolę wzrokową pod kątem nieprawidłowego stanu obejmującego np. pęknięte spoiny spawane, wycieki, uszkodzone, poluzowane lub brakujące elementy.
8. Pracodawca jest odpowiedzialny za zapewnienie środków ochrony indywidualnej zgodnych z lokalnie obowiązującymi przepisami dotyczącymi bezpieczeństwa.
9. Każde urządzenie, które wygląda na uszkodzone w jakikolwiek sposób, jest zużyte lub działa nieprawidłowo, MUSI ZOSTAĆ WYCOFANE Z UŻYTKOWANIA DO MOMENTU JEGO NAPRAWY LUB WYMIANY.
10. Przed podniesieniem ładunku, należy zwrócić uwagę, aby znajdował się na stabilnej, płaskiej, poziomej i czystej powierzchni (brak smaru i oleju) (2).
11. Samochód musi być prawidłowo unieruchomiony (3).
12. Do podtrzymania samochodu należy stosować odpowiednie środki.
13. Aby zapobiec poślizgnięciu zespołu należy zawsze prawidłowo wyśrodkować ciężar na dźwig (6).
14. Nigdy nie używać przedłużacza (5).
15. Sprawdzać regularnie poziom oleju (7). Zbyt duża ilość oleju może uszkodzić lub rozregulować urządzenia (patrz «instrukcje przed użyciem»).
16. Przy wymianie oleju, nie należy nigdy używać płynu hamulcowego, alkoholu, gliceryny, detergentów, oleju silnikowego lub zużytego oleju. Użycie zanieczyszczonego oleju może spowodować uszkodzenie urządzenia i szkody wewnętrzne. Aby uzyskać więcej informacji, należy skontaktować się bezpośrednio z dystrybutorem FACOM, który sprzedaje Państwu wyposażenie. FACOM zaleca olej o typu ISO 22.
17. Sprawdzić, czy etykieta z zaleceniami jest czytelna. Na potrzeby remontu urządzenia dostępna jest instrukcja obsługi (Q.NU-DL.1GP_0716).

Nieprzestrzeganie powyższych zaleceń może prowadzić do obrażeń ciała i/lub szkód materialnych.

INSTRUKCJA PRAWIDŁOWEJ OBSŁUGI

1. Przed każdym użyciem dźwigu, należy go sprawdzić. Należy przede wszystkim sprawdzić obecność wycieków oleju, uszkodzonych lub brakujących części.
2. Uszkodzone części muszą być wymienione przez wykwalifikowany personel z wykorzystaniem oryginalnych części FACOM.
3. Każda część dźwigu musi zostać skontrolowana w przypadku przeciążenia lub uderzenia.

MONTAŻ

1. Zamontować 2 koła tylne do podstawy, używając nakrętek, podkładek, rozpórek i kątowników (A).
2. Zamocować 2 nogi do podstawy, używając trzpienia zabezpieczającego (ozn. 12), nakrętek i podkładek w sposób przedstawiony na rysunku (B).
3. Zamocować kolumnę (ozn. 23) do wcześniej zmontowanej podstawy, używając 2 śrub krótkich M12 x 25 (ozn. 44 i 2) i dwóch śrub długich M12 x 110 (ozn. 21 i 2) (C).
4. Umieścić siłownik na osi. Pamiętać o rozpórkach środkujących (ozn. 34). Zamocować ramię (ozn. 27) do kolumny (ozn. 23), używając śrub i nakrętek (ozn. 25 i 26). Podczas mocowania skorzystać z pomocy drugiej osoby. Po ustawieniu ramienia w położeniu podniesionym zamocować górną część siłownika (ozn. 35), używając śrub, nakrętek i rozpórek środkujących (ozn. 45, 34 i 46) (D).
5. Nasunąć wysięgnik (ozn. 30) na ramię (ozn. 27) i zablokować je za pomocą trzpienia (ozn. 36) i zawleczek (ozn. 37) (D).

UŻYTKOWANIE I DZIAŁANIE

1. Przed przystąpieniem do użytkowania, należy opróżnić obieg hydrauliczny w celu usunięcia powietrza znajdującego się w zaworach jednostki hydraulicznej. W tym celu, stanąć z tyłu dźwigu, obrócić dźwignię zespołu o 90° jednocześnie wielokrotnie uruchamiając pompę jednostki hydraulicznej. W momencie zwolnienia dźwigni, dźwig jest gotowy do pracy. Aby uruchomić pompę, ustawić jednostkę hydrauliczną w najwygodniejszej pozycji roboczej.
2. Aby podnosić ładunek, uruchomić dźwignię; można nią obracać w celu ustawienia w najwygodniejszej pozycji. Aby podnosić silnik, zamocować go w punktach zakotwiczenia zalecanych przez producenta.
3. Opuszczanie ładunku wykonujemy przez obracanie dźwignią. Ten system umożliwia precyzyjną ręczną regulację i kontrolę opuszczania. Opuszczanie zostanie zatrzymane w momencie, gdy użytkownik przestanie poruszać dźwignią.
4. Po zakończeniu użytkowania dźwigu, należy całkowicie wciągnąć tłok. Przedtem, należy ustawić mechanizm kulisowy w pozycji początkowej.

INSTRUKCJA OBSŁUGI

WAŻNE: Mogło dojść do przedostania się powietrza do układu hydraulicznego i spadku wydajności podnoszenia. Usunąć całe powietrze z układu, całkowicie otwierając zawór upustowy (obrócić uchwyt w kierunku zgodnym z kierunkiem ruchu wskazówek zegara zgodnie z rysunkiem), a następnie, przytrzymując wysięgnik w położeniu dolnym, kilka razy szybko poruszyć dźwignią pompy.

1. Aby podnieść przedłużenie wysięgnika, zamknąć zawór upustowy na teleskopie hydraulicznym. Następnie pompować za pomocą dźwigni do momentu, aż przedłużenie wysięgnika osiągnie żądaną wysokość.
2. Aby wydłużyć przedłużenie wysięgnika, wyjąć trzpień. Wsunąć przedłużenie wysięgnika w taki sposób, aby odpowiedni otwór w wysięgniku zrównał się z otworem w przedłużeniu wysięgnika. Następnie przełożyć trzpień przez otwory w wysięgniku i przedłużeniu wysięgnika oraz zablokować trzpień za pomocą kołka ustalającego.
3. **OSTRZEŻENIE!** Nie przekraczać maksymalnego udźwigu narzędzia. Przekroczenie maksymalnego udźwigu może spowodować obrażenia ciała i/lub szkody materialne. Im większe wysunięcie przedłużenia wysięgnika, tym niższy udźwig składanego żurawia warsztatowego.
4. Ustawić składany żuraw warsztatowy w taki sposób, aby hak znajdował się bezpośrednio nad przedmiotem, który ma zostać podniesiony.
5. **OSTRZEŻENIE!** Stać z dala od składanego żurawia warsztatowego. Nigdy nie przechodzić pod przedmiotem podnoszonym przez żuraw. Hak może się ześlizgnąć, spowodować upadek przedmiotu i w konsekwencji doprowadzić do poważnych obrażeń i/lub szkód materialnych. Zawsze nadzorować podnoszony przedmiot, tak aby się nie rozkołysał.

6. Aby opuścić hak, nieznacznie otworzyć zawór upustowy. Zaczepić hak do podnoszonego przedmiotu i upewnić się, że zatrzask zabezpieczający hak jest całkowicie zamknięty. Następnie zamknąć zawór upustowy i, pompując za pomocą dźwigni, podnieść przedmiot. Ostrożnie przemieścić składany żuraw warsztatowy w pobliże miejsca, w którym przedmiot ma zostać opuszczony, tj. stojaka na silnik, odpowiedniej podpory, posadzki itp. Następnie opuścić przedmiot, nieznacznie otwierając zawór upustowy.
7. Po całkowitym opuszczeniu przedmiotu odczepić od niego hak. Składany żuraw warsztatowy (rozłożony lub złożony) należy przechowywać w miejscu czystym, suchym i bezpiecznym, poza zasięgiem dzieci i innych nieuprawnionych osób.

UWAGA: Przed podniesieniem nóg do położenia przechowywania do wspornika podstawy należy każdorazowo włożyć śruby z nakrętkami i dokręcić. W przypadku nieprzestrzegania tej procedury urządzenie może się przewrócić.

KONSERWACJA

Ważne. Konserwację i naprawę dźwigu należy powierzyć wyłącznie wykwalifikowanemu personelowi z odpowiednim wykształceniem i doświadczeniem oraz znajomością systemów hydraulicznych stosowanych w tych urządzeniach.

1. Regularnie czyścić i smarować wały i części ruchome dźwigu, które należy utrzymywać w stanie czystym i zabezpieczyć w środowisku agresywnym.
2. Używać wyłącznie oryginalnych części zamiennych.
3. Zaprzestać użytkowania dźwigu, jeśli został obciążony ładunkiem nienormalnym lub po uderzeniu, do czasu usunięcia problemu.
4. Jeśli chcemy sprawdzić poziom oleju lub wymienić olej, należy wymontować jednostkę hydrauliczną z wciągniętym tłokiem, wyjąć korek otworu wlewowego i opróżnić zawartość do zbiornika. Ustawiając jednostkę hydrauliczną w pozycji poziomej, wlać odpowiednią ilość oleju zgodnie z instrukcjami w zależności od modelu. Zwrócić uwagę, aby zanieczyszczenia nie przedostawały się do oleju podczas napełniania. Ważne. Nadmierna ilość oleju, w porównaniu z wymaganą objętością, może uniemożliwić prawidłowe działanie urządzenia.
5. Używać oleju hydraulicznego typu **ISO 22**.
Bardzo ważne. Nigdy nie wolno używać płynu hamulcowego.
6. Jeśli dźwig nie jest użytkowany, należy go ustawić w najniższej pozycji w celu minimalizacji oksydowania tłoka.
Zalecamy stosowanie antyoksydantu na tłoku głównym i na tłoku pompy.
7. Przechowywać dźwig w suchym, czystym miejscu z dala od dzieci.
8. Po osiągnięciu granicy okresu eksploatacji dźwigu, opróżnić znajdujący się w nim olej i przekazać go do spółki zajmującej się recyklingiem; wycofać dźwig z użytkowania zgodnie z lokalnymi przepisami.
9. Przy zamawianiu zestawów uszczelek i zespołów elementów należy podać ich referencje za pomocą załączonej tabeli.

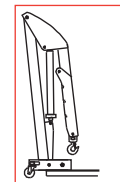

ROZWIĄZYWANIE PROBLEMÓW

Problem	Możliwa przyczyna	Rozwiązanie
Obciążenie nie jest utrzymywane.	Zanieczyszczone gniazda zaworów.	— Opuścić wysięgnik. Zamknąć zawór upustowy i wyjąć korek wlewu oleju. — Ustawić stopę na jednej z nóg i ręcznie podnieść wysięgnik na pełną wysokość. — Aby opuścić wysięgnik, otworzyć zawór upustowy. — Zużyte uszczelki.
Obciążenie nie jest podnoszone. Obciążenie nie jest podnoszone na pełną wysokość. Pompa sprawia wrażenie niestabilnej pod obciążeniem. Pompa nie opuszcza całkowicie.	Blokada powietrzna.	— Otworzyć zawór upustowy i wyjąć korek wlewu oleju. — Wykonać dźwignią kilka pełnych ruchów pompowania i zamknąć zawór upustowy.
Pompa nie podnosi na pełną wysokość. Pompa sprawia wrażenie niestabilnej pod obciążeniem.	Zbiornik może być przepełniony. Niski poziom oleju hydraulicznego.	— Sprawdzić poziom oleju. Wyjąć korek wlewu. — Uzupelnij olej do prawidłowego poziomu.
Pompa sprawia wrażenie niestabilnej pod obciążeniem.	Uszczelka miski pompy może być zużyta.	— Wymienić uszczelkę miski pompy na nową.
Obciążenie nie jest całkowicie opuszczane.	Blokada powietrzna. Urządzenie wymaga smarowania.	— Uwolnić powietrze z pompy hydraulicznej, wyjmując korek wlewu. — Posmarować olejem ruchome części zewnętrzne.

GWARANCJA

Typ D = 2 LATA. Patrz ogólne warunki sprzedaży w cenniku FACOM.
Z zastrzeżeniem przestrzegania wszystkich opisanych powyżej instrukcji.



YDERST VIGTIGT:

DA

Læs disse sikkerhedsinstruktioner grundigt tillige med betjenings- og vedligeholdelsesmanualerne. Opbevar informationsarket, hvor det er let at finde, da du kan få brug for det igen.

Kranen skal håndteres korrekt, og det skal sikres, at alle dele er i god stand forud for brug.

Kranen må ikke ændres på nogen måde.

Producenten påtager sig intet ansvar ved ukorrekt anvendelse af kranen.

SIKKERHEDSINSTRUKTIONER

Ejeren og/eller operatoren skal have en forståelse for produktets, dets betjeningspecifikationer og sikkerhedsregler ved driften, før det betjenes.

Sikkerhedsreglerne skal forstås således:

1. Læs, forstå og følg alle instruktioner, før du betjener dette redskab.
2. Pressens nominelle kapacitet må ikke overskrides.
3. Understøt køretøjet med egnede midler straks efter, at det er løftet.
4. Løft kun på områder af køretøjet, som er specificeret af producenten af køretøjet.
5. Der må ikke foretages ændringer på dette produkt.
6. Der må udelukkende benyttes tilbehør og/eller adaptorer, som leveres af producenten.
7. Der skal foretages en visuel inspektion forud for hver brug, idet der undersøges for unormale forhold, så som revnede svejsninger, utætheder samt beskadigede, løse eller manglende dele.
8. Det er arbejdsgiverens ansvar at sikre, at de relevante personlige værnemidler (PPE) er i overensstemmelse med gældende lokale sikkerhedsbestemmelser.
9. Ethvert produkt, der ser ud til at være beskadiget, uanset hvordan, findes slidt eller fungerer unormalt SKAL TAGES UD AF SERVICE INDTIL DET ER REPARERET ELLER UDSKIFTET.
10. Før en last løftes, skal man sikre sig, at den er placeret på en stabil, plan, vandret og ren overflade (der må ikke være smørefedt eller olier) (2).
11. Sørg for, at det køretøj, der skal løftes, er helt ubevægeligt (3).
12. Brug et andet egnet middel til at løfte køretøjet.
13. For at undgå at lasten glider, skal den altid centreres præcist på kranen (6).
14. Brug aldrig en forlænger (5).
15. Kontroller regelmæssigt oliestanden (7). For meget olie kan også beskadige eller genere apparaternes indstilling (se afsnittet anvisninger før brug).
16. Når der skiftes olie, må der aldrig anvendes bremsevæske, sprit, glycerin, rensmidler, motorolie eller spildolie. Brug af en snavset olie kan medføre interne skader på materiellet. Yderligere oplysninger fås ved direkte henvendelse til den FACOM forhandler, hvor materiellet er købt. FACOM anbefaler brug af olie af typen ISO 22.
17. Kontroller, at etiketten med sikkerhedsanvisninger altid er læselig. I forbindelse med eftermontering henvises til betjeningsvejledningen (Q.NU-DL.1GP_0716).

Manglende overholdelse af disse instruktioner kan føre til skade på personer og/eller ting.

ANVISNINGER TIL PERFEKT BRUG

1. Før brug hver gang skal kranen kontrolleres. Kontroller specielt, om der er olielækager eller ødelagte og/eller manglende dele.
2. Defekte dele skal udskiftes af kvalificeret personale, og der må kun anvendes originale FACOM reservedele.
3. Alle kranens enkelte dele skal kontrolleres, hvis belastningen forekommer anormal eller efter et stød.

MONTERING

1. Fastgør de 2 baghjul på soklen ved hjælp af møtrikkerne, mellemstykkerne og vinkelbeslagene. (A)
2. Sæt de 2 ben fast på soklen ved at bruge sikkerhedsakslen (ref. 12) og møtrikkerne samt mellemringene, som vist på tegningen. (B)
3. Sæt de to søjler (ref.23) på basen, som allerede er samlet, ved hjælp af de korte skruer M12x25 (ref. 44 og 2), og de to lange skruer M12x110 (ref. 21 og 2). (C)
4. Sæt cylinderen på akslen. Glem ikke mellemstykkerne til centreringen (ref. 34). Fastgør armen sikkert (ref. 27) på søjlen (ref. 23) ved hjælp af skruerne og møtrikkerne (ref. 25 og 26). Få én til at hjælpe dig med fastspændingen. Med armen i høj position, fastgøres den øverste del af cylinderen (ref. 35) ved hjælp af møtrikkerne, skruerne og mellemstykkerne til centrering (ref. 45 34 og 46). (D)
5. Lad udliggeren (ref. 30) glide på plads i armen (ref. 27) og bloker den med akslen (ref. 36) eller splitterne (ref. 37). (D)

ANVENDELSE OG FUNKTION

1. Før til kranen tages i brug, er det nødvendigt at tømme det hydrauliske kredsløb for at lukke luft ud af hydrauliksystemets ventiler. Dette gøres ved at man stiller sig bag kranen, drejer enhedshåndtaget 90° mens hydraulikenhedens pumpe aktiveres flere gange. Når håndtaget slippes, er kranen så klar til at fungere. For at aktivere pumpen drejes hydraulikenheden over på den arbejdsposition, der passer bedst.
2. Når en byrde skal løftes, aktiveres håndtaget, og da det kan drejes er det muligt at vælge den mest behagelige position. Når en motor skal løftes, fastgøres den i de ankerpunkter, der er anbefalet af producenten.
3. Når en byrde skal sænkes, drejes håndtaget. Med dette system kan man præcist manuelt styre sænkningen. Kranen stopper omgående sænkningen helt, i det øjeblik brugeren ophører med at dreje på håndtaget.
4. Efter burg af kranen, skal stemplet i hydrauliksystemet være trukket helt tilbage. Før det gøres, skal glideren sættes i udgangspositionen.

BETJENINGSVEJLEDNING

VIGTIGT: Der er risiko for, at der er kommet luft ind i det hydrauliske system, hvilket kan hæmme løfteevnen. Luk luft ud af systemet ved at åbne sikkerhedsventilen (drej håndtaget mod uret som vist), og mens bommen holdes nede, pumpes med pumpehåndtaget med flere hurtige slag.

1. Udskyderbommen hæves ved at lukke sikkerhedsventilen på den hydrauliske stempelstang. Derefter pumpes med håndtaget, indtil bommer når den ønskede højde.
2. For at udstrække længden af udskyderbommen, fjernes akslen. Træk udskyderbommen så langt ud, at hullet i bommen, der modsvarer forlængelsen, befinder sig ud for hullet i udskyderbommen. Derefter sættes akslen igen ind gennem hullerne i bom og udskyderbom, og akslen låses på plads med låsepålen.
3. **ADVARSEL!** Den maksimale løftekapacitet for dette redskab må ikke overskrides. Hvis den maksimale løftekapacitet overskrides, kan det medføre skade på personer og/eller ting. Jo længere udskyderbommen er trukket ud, des lavere er denne foldbare værkstedskrans løftekapacitet.
4. Placer den foldbare værkstedskrans således, at krogen befinder sig direkte over den genstand, der skal løftes.
5. **ADVARSEL!** Hold afstand til værkstedskranen. Gå aldrig ind under en genstand, der er ved at blive løftet af kranen. Det er en risiko for, at krogen skrider ud så emnet tabes, hvilket kan føre til alvorlig skade på personer og/eller ting. Hold altid øje med det emne, der er ved at blive løftet, således at den ikke kommer til at rokke frem og tilbage.

6. Åbn sikkerhedsventilen en anelse, så krogeren sænkes. Fastgør krogeren i det emne, der skal løftes, og se efter, at sikkerhedslåsen på krogeren er lukket helt til. Luk dernæst for sikkerhedsventilen, og pump med håndtaget for at hæve emnet. Flyt værkstedskranen forsigtigt til det sted, hvor du ønsker at sænke emnet, fx en motorbuk, et robust stativ, gulvflade eller andet. Sænk dernæst emnet ved at åbne sikkerhedsventilen en anelse.
7. Når emnet er sænket helt, frigøres krogeren fra det. Derefter kan den foldbare værksteds-kran opbevares (udfoldet eller sammenfoldet) på et rent, tørt og sikkert sted uden for rækkevidde af børn eller uautoriserede personer.

BEMÆRK: Før benene hæves til opbevaringsposition, skal der altid indsættes en bolt og møtrik i fundamentet, og disse skal spændes. Hvis denne procedure ikke følges, er der risiko for, at enheden vælter.

VEDLIGEHOLDELSE

VIGTIGT Vedligeholdelse og reparation af kranen må kun foretages af kvalificeret personale, som har den nødvendige faglige uddannelse og ekspertise med et grundigt kendskab til hydrauliske systemer, som anvendes i denne type apparater.

1. Kranens aksler og mobile dele skal rengøres og smøres, og kranen skal altid holdes ren og beskyttes mod aggressive miljøer.
2. Brug altid originale reservedele.
3. Stop brugen af kranen hvis der er risiko for at den har været brugt til abnorme byrder eller hvis den har været udsat for slag og stød, og tag den først i brug når problemet er løst.
4. Hvis det er nødvendigt at kontrollere olieniveauet eller at udskifte olien, afmonteres hydraulikenheden og mens stemplet er trukket helt tilbage, fjernes dækslet fra påfyldningshullet og indholdet tømmes over i en beholder. Når hydrauliksystemet er i vandret position hældes den mængde olie i, som skal bruges til hver enkelt model i henhold til instruktionerne. Pas på, at der ikke kommer urenheder i under påfyldning af olien.

VIGTIGT Hvis der er for meget olie i forhold til den anbefalede mængde, kan det hindre apparatet i at fungere korrekt.

5. Brug hydraulisk olie af typen **ISO 22**.
Meget vigtigt. Brug aldrig bremsevæske.
6. Når kranen ikke er i brug, skal den være slået helt sammen i den allerlaveste position, således at der forekommer mindst mulig oxydering af stemplet. Vi anbefaler, at der anvendes et anti-oxyderende middel på hovedstemplet, samt på stemplet i pumpen.
7. Sæt kranen tilbage på et tørt og rent sted uden for børns rækkevidde.
8. Når kranen ikke længere gør nytte, skal al olie i den tømmes ud og afleveres til et autoriseret modtagersted; kranen skal bortskaffes i overensstemmelse med lokale bestemmelser.
9. Reservedelssæt der udelukkende består af led, samt alle andre dele, skal bestilles med oplysning af den reference, der er vist i tabellen.

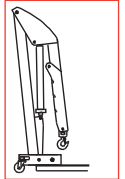

FEJLFINDING

Problem	Mulig årsag	Løsning
Vil ikke holde lasten	Snavs på ventillejerne	- Sænk løftebommen. Luk sikkerhedsventilen og fjern oliefilterproppen. - Sæt en fod på benet og træk løftebommen opad i hånden til den har nået sin fulde højde. - Åbn sikkerhedsventilen for at sænke bommen. - Pakningerne er slidte.
Vil ikke løfte lasten. Vil ikke løfte op til den fulde højde. Pumpen føles ustabil under lasten. Pumpen sænker ikke helt.	Luftblokering	- Åbn sikkerhedsventilen og fjern oliefilterproppen. - Aktiver håndtaget et par gange med fulde pumpe slag og luk sikkerhedsventilen.
Pumpen vil ikke løfte op til den fulde højde. Pumpen føles ustabil under lasten.	Tanken kan være overfyldt. Hydraulikoliestand kan være lav.	- Tjek olieniveau Fjern påfyldningsproppen. - Fyld olie på til det rette niveau.
Pumpen føles ustabil under lasten.	Pakningen ved pumpekoppen kan være slidt	- Udskift pakningen med en ny.
Kan ikke sænkes helt ikke helt.	Luftblokering. Enheden skal smøres.	- Luk luft ud af hydraulikpumpen ved at fjerne påfyldningsproppen. - Smør de eksterne, bevægelige dele med olie.

GARANTI

Type D = 2 år. Se de generelle betingelser i FACOM's prisliste.
Med forbehold af overholdelsen af samtlige instruktioner, som beskrevet ovenfor.



ΕΞΑΙΡΕΤΙΚΑ ΣΗΜΑΝΤΙΚΟ

EL

Διαβάστε προσεκτικά αυτές τις οδηγίες ασφάλειας επιπλέον των οδηγιών χρήσης, λειτουργίας και συντήρησης. Κρατήστε αυτό το φύλλο οδηγιών εύκαιρο, καθώς μπορεί να χρειαστεί να το χρησιμοποιήσετε ξανά.

Χειριστείτε προσεκτικά τον γερανό και εξασφαλίστε ότι όλα τα μέρη είναι σε καλή κατάσταση πριν από τη χρήση του.

Μην τροποποιείτε τον γερανό κατά κανένα τρόπο.

Ο κατασκευαστής δεν αποδέχεται καμία ευθύνη για την ακατάλληλη χρήση του γερανού.

ΟΔΗΓΙΕΣ ΑΣΦΑΛΕΙΑΣ

Ο κάτοχος ή/και χειριστής πρέπει να εξοικειωθεί με το προϊόν, τα λειτουργικά χαρακτηριστικά του και τις οδηγίες ασφαλούς λειτουργίας του πριν από τη χρήση.

Απαιτείται η κατανόηση των πληροφοριών ασφάλειας:

1. Μελετήστε, κατανοήστε και ακολουθείστε όλες τις οδηγίες πριν να χρησιμοποιήσετε αυτή τη συσκευή.
2. Μην υπερβαίνετε την ονομαστική ικανότητα της συσκευής.
3. Στηρίξτε το όχημα με τα κατάλληλα μέσα αμέσως μετά την ανύψωσή του.
4. Εφαρμόστε τη συσκευή ανύψωσης μόνο στα τμήματα του οχήματος που ορίζονται από τον κατασκευαστή του οχήματος.
5. Δεν επιτρέπεται καμία τροποποίηση σε αυτό το προϊόν.
6. Πρέπει να χρησιμοποιούνται μόνο τα εξαρτήματα ή/και οι μετασχηματιστές που εφαρμόζονται από τον κατασκευαστή.
7. Πριν από κάθε χρήση απαιτείται οπτικός έλεγχος για τυχόν ανώμαλες συνθήκες, όπως ρωγμές σε συγκολλήσεις, διαρροές, καθώς και μέρη που έχουν υποστεί ζημιά, δεν είναι σωστά στερεωμένα ή λείπουν.
8. Ο εργοδότης είναι υπεύθυνος να διασφαλίσει ότι τα Μέσα Ατομικής Προστασίας (ΜΑΠ) που εφαρμόζονται συμμορφώνονται με τους ισχύοντες τοπικούς κώδικες ασφάλειας.
9. Οποιοδήποτε προϊόν μοιάζει να έχει υποστεί οποιαδήποτε βλάβη ή διαπιστωθεί ότι είναι φθαρμένο ή δεν λειτουργεί κανονικά ΠΡΕΠΕΙ ΝΑ ΑΦΑΙΡΕΙΤΑΙ ΚΑΙ ΝΑ ΜΗΝ ΧΡΗΣΙΜΟΠΟΙΕΙΤΑΙ ΜΕΧΡΙΣ ΟΤΟΥ ΕΠΙΣΚΕΥΑΣΘΕΙ Ή ΑΝΤΙΚΑΤΑΣΤΑΘΕΙ.
10. Πριν από την ανύψωση φορτίου, εξασφαλίστε ότι βρίσκεται επάνω σε μια σταθερή, επίπεδη, οριζόντια και καθαρή επιφάνεια (χωρίς λίπη ή έλαια) (2).
11. Ελέγξτε ότι το προς ανύψωση φορτίο είναι απόλυτα ακινητοποιημένο (3).
12. Για τη στήριξη του φορτίου, χρησιμοποιήστε κάποιο άλλο κατάλληλο μέσο.
13. Για να μην γλιστρήσει η όλη διάταξη, κεντράρετε πάντοτε το φορτίο επάνω στον γερανό (6).
14. Μην χρησιμοποιείτε ποτέ μπαλαντέρους (5).
15. Ελέγχετε τακτικά τη στάθμη λαδιού (7). Αντίστροφα, η υπερβολική ποσότητα λαδιού μπορεί να βλάψει τη ρύθμιση των συσκευών (βλ. «οδηγίες πριν από τη χρήση»).
16. Κατά την αλλαγή λαδιού, ποτέ μην χρησιμοποιείτε υγρό φρένων, οινόπνευμα, γλυκερίνη, απορρυπαντικά, λάδι κινητήρα ή χρησιμοποιημένο λάδι. Η χρήση ακάθαρτου λαδιού μπορεί να προκαλέσει σοβαρή εσωτερική βλάβη στον εξοπλισμό σας. Για περισσότερες πληροφορίες, επικοινωνήστε απευθείας με την αντιπροσωπεία της FACOM. Η FACOM συνιστά τη χρήση του προτύπου αναφοράς λαδιού ISO 22.
17. Φροντίστε ώστε η ετικέτα με τις προφυλάξεις να είναι πάντα ευανάγνωστη. Κατά τη μετασκευή του εξοπλισμού σας, είναι διαθέσιμες οι οδηγίες λειτουργίας (Q.NU-DL.1GP_0716).

Σε περίπτωση αδυναμίας τήρησης των εν λόγω οδηγιών, μπορεί να προκληθεί τραυματισμός ή/και βλάβη σε αντικείμενα.

ΟΔΗΓΙΕΣ ΓΙΑ ΤΕΛΕΙΑ ΧΡΗΣΗ

1. Πριν από κάθε χρήση, ελέγξτε τον γερανό. Ελέγχετε ιδιαίτερα για διαρροές λαδιού, εξαρτήματα που έχουν καταστραφεί ή λείπουν.
2. Τα ελαττωματικά εξαρτήματα πρέπει να αντικαθίστανται με πρωτότυπα εξαρτήματα της FACOM και μόνο από καταρτισμένο προσωπικό.
3. Κάθε εξάρτημα του γερανού πρέπει να ελέγχεται σε περίπτωση που το φορτίο θεωρείται μη φυσιολογικό ή μετά από κραδασμό.

ΣΥΝΑΡΜΟΛΟΓΗΣΗ

1. Στερεώστε τους 2 πίσω τροχούς επάνω στη βάση χρησιμοποιώντας παξιμάδια, ροδέλες, υποστηρίγματα και γωνιακές συνδέσεις. (A)
2. Στερεώστε τα 2 πόδια στη βάση χρησιμοποιώντας την άτρακτο ασφάλειας (στοιχείο αρ. 12), παξιμάδια και ροδέλες, όπως φαίνεται στο σχήμα. (B)
3. Στερεώστε το στέλεχος (στοιχείο αρ. 23) επάνω στη βάση την οποία έχετε ήδη συναρμολογήσει, χρησιμοποιώντας τις δύο κοντές βίδες M12x25 (στοιχεία αρ. 44 & 2) και τις δύο μακριές βίδες M12x110 (στοιχεία αρ. 21 & 2). (Γ)
4. Τοποθετήστε τον κύλινδρο επάνω στην άτρακτο. Μην ξεχάσετε τα κυκλικά υποστηρίγματα τοποθέτησης (στοιχείο αρ. 34). Στερεώστε τους βραχίονες (στοιχείο αρ. 27) επάνω στο στέλεχος (στοιχείο αρ. 23) χρησιμοποιώντας, βίδες και παξιμάδια (στοιχεία αρ. 25 & 26). Ζητήστε να σας βοηθήσει κάποιος άλλος για τη στερέωση.
Με τον βραχίονα στην επάνω θέση, στερεώστε το επάνω μέρος του κυλίνδρου (στοιχείο αρ. 35) με παξιμάδια, βίδες και κυκλικά υποστηρίγματα τοποθέτησης (στοιχεία αρ. 45, 34 & 46). (Δ)
5. Γλιστρήστε το βέλος (στοιχείο αρ. 30) επάνω στον βραχίονα (στοιχείο αρ. 27) και ασφαλίστε το χρησιμοποιώντας την άτρακτο (στοιχείο αρ. 36) ή τις περόνες (στοιχείο αρ. 37). (Δ)

ΧΡΗΣΗ ΚΑΙ ΛΕΙΤΟΥΡΓΙΑ

1. Πριν από κάθε χρήση, είναι απαραίτητο να καθαρίσετε το υδραυλικό κύκλωμα ώστε να αφαιρεθεί ο αέρας που βρίσκεται στις βαλβίδες του υδραυλικού εμβόλου. Για να γίνει αυτό, τοποθετηθείτε πίσω από τον γερανό, και γυρίστε το λεβιέ στις 90°, δουλεύοντας την πρέσα του υδραυλικού εμβόλου πολλές φορές. Όταν απελευθερωθεί ο λεβιές, ο γερανός είναι πλέον έτοιμος να δουλέψει. Για να θέσετε σε λειτουργία την πρέσα, τοποθετήστε το υδραυλικό έμβολο στην κατάλληλη θέση εργασίας.
2. Για να ανυψώσετε φορτίο, ενεργοποιήστε το λεβιέ. Δεδομένου ότι ο λεβιές μπορεί να περιστρέφεται, μπορείτε έτσι να επιλέξετε την θέση που σας βολεύει. Για να ανυψώσετε ένα κινητήρα, τοποθετήστε τον στους γάντζους που συστήνονται από τον κατασκευαστή.
3. Για να χαμηλώσετε το φορτίο, περιστρέψτε το λεβιέ. Με αυτό το χειροκίνητο σύστημα, μπορείτε να ρυθμίσετε και να ελέγχετε το χαμήλωμα με ακρίβεια. Μόλις σταματήσετε να χειρίζεστε το λεβιέ, σταματάει αυτόματα και το χαμήλωμα του φορτίου.
4. Μετά το τέλος της εργασίας, το υδραυλικό έμβολο θα πρέπει να επανέλθει στην αρχική του θέση. Προηγουμένως, θα πρέπει να έχετε τοποθετήσει το στέλεχος με το γάντζο στην αρχική εγκοπή.

ΟΔΗΓΙΕΣ ΛΕΙΤΟΥΡΓΙΑΣ

ΣΗΜΑΝΤΙΚΟ: Είναι πιθανό να έχει εισέλθει αέρας στο υδραυλικό σύστημα, προκαλώντας μειωμένη απόδοση ανύψωσης. Αφαιρέστε τυχόν ποσότητα αέρα από το σύστημα μέσω της πλήρους λειτουργίας της βαλβίδας απελευθέρωσης (στρίψτε τη λαβή αντίστροφα προς τη φορά των δεικτών του ρολογιού, όπως φαίνεται στην εικόνα) και, στη συνέχεια, κρατώντας το βραχίονα προς τα κάτω, λειτουργώντας γρήγορα τη λαβή της αντλίας αρκετές φορές.

1. Για να ανυψώσετε τον Βραχίονα Επέκτασης, κλείστε τη Βαλβίδα Απελευθέρωσης επάνω στον Υδραυλικό Κύλινδρο. Στη συνέχεια, λειτουργήστε τη Λαβή μέχρις ότου ο Βραχίονας Επέκτασης φτάσει στο επιθυμητό ύψος.
2. Για να επεκτείνετε το μήκος του Βραχίονα Επέκτασης, αφαιρέστε τον άξονα. Τραβήξτε προς τα έξω τον Βραχίονα Επέκτασης μέχρις ότου η επιθυμητή οπή επέκτασης στον Βραχίονα ευθυγραμμιστεί με την οπή στον Βραχίονα Επέκτασης. Στη συνέχεια, περάστε ξανά τον άξονα μέσα από τις οπές στον Βραχίονα και στον Βραχίονα Επέκτασης και κατόπιν κλειδώστε τον άξονα στη θέση του με την περόνη ασφάλισης.
3. **ΠΡΟΕΙΔΟΠΟΙΗΣΗ!** Μην υπερβαίνετε τις μέγιστες δυνατότητες ανύψωσης αυτού του εργαλείου. Η υπέρβαση των μέγιστων δυνατοτήτων ανύψωσης μπορεί να προκαλέσει τραυματισμό ή/και βλάβη σε περιουσιακά στοιχεία. Όσο περισσότερο εκτείνεται ο Βραχίονας Επέκτασης, τόσο μειώνεται η δυνατότητα ανύψωσης αυτού του Πτυσσόμενου Γερανού Συνεργείου.
4. Τοποθετήστε τον Πτυσσόμενο Γερανό Συνεργείου έτσι ώστε το Άγκιστρο να βρίσκεται απευθείας επάνω από το αντικείμενο που θέλετε να ανυψώσετε.
5. **ΠΡΟΕΙΔΟΠΟΙΗΣΗ!** Διατηρήστε μια απόσταση ασφάλειας από τον Πτυσσόμενο Γερανό Συνεργείου. Ποτέ μην στέκεστε κάτω από ένα αντικείμενο που ανυψώνεται από τον Γερανό. Το Άγκιστρο μπορεί να γλιστρήσει, προκαλώντας την πτώση ενός αντικείμενου, με κίνδυνο σοβαρού τραυματισμού ή/και βλάβης σε περιουσιακά στοιχεία. Παρακολουθείτε πάντα το αντικείμενο που ανυψώνεται, έτσι ώστε να μην κλυδωνίζεται μπρος-πίσω.

6. Ανοίξτε ελαφρώς τη Βαλβίδα Απελευθέρωσης για να χαμηλώσετε το Άγκιστρο. Προσαρτήστε το Άγκιστρο στο αντικείμενο που θέλετε να ανυψώσετε, και βεβαιωθείτε ότι το Μάνδαλο Ασφάλειας επάνω στο Άγκιστρο είναι εντελώς κλειστό. Στη συνέχεια κλείστε τη Βαλβίδα Απελευθέρωσης και λειτουργήστε τη Λαβή για να Ανυψωθεί το αντικείμενο. Μετακινήστε προσεκτικά τον Πτυσσόμενο Γερανό Συνεργείου στη θέση όπου επιθυμείτε να κατεβάσετε το αντικείμενο, δηλαδή βάση κινητήρα, κατάλληλο στήριγμα, επιφάνεια δαπέδου, κλπ. Στη συνέχεια, κατεβάστε το αντικείμενο ανοίγοντας ελαφρώς τη Βαλβίδα Απελευθέρωσης.
7. Όταν ολοκληρωθεί το κατέβασμα του αντικειμένου, αποσυνδέστε το Άγκιστρο από το αντικείμενο. Στη συνέχεια, αποθηκεύστε τον Πτυσσόμενο Γερανό Συνεργείου (διπλωμένο ή όχι) σε ένα καθαρό, στεγνό και ασφαλές μέρος, μακριά από τα παιδιά και άλλα μη εξουσιοδοτημένα άτομα.

ΣΗΜΕΙΩΣΗ: Προτού ανυψώσετε τα πόδια του γερανού στη θέση αποθήκευσης, ο κοχλίας και το περικόχλιο πρέπει να εισάγονται μέσα στη στήριξη της βάσης και να σφίγγονται κάθε φορά. Αν δεν ακολουθηθεί αυτή η διαδικασία, η μονάδα μπορεί να πέσει κάτω.

ΣΥΝΤΗΡΗΣΗ

Σημαντικό: Η συντήρηση και η επισκευή του γερανού θα πρέπει να γίνονται από εξειδικευμένο προσωπικό που, δεδομένης της εκπαίδευσης και της εμπειρίας του, γνωρίζει πολύ καλά τη λειτουργία των συγκεκριμένων υδραυλικών συστημάτων.

1. Καθαρίζετε και γρασάρετε τακτικά τους βραχίονες και τα κινούμενα μέρη του γερανού, ο οποίος θα πρέπει να βρίσκεται πάντα καθαρός, σε ασφαλές σημείο.
2. Χρησιμοποιείτε πάντα γνήσια ανταλλακτικά.
3. Ακινητοποιήστε αμέσως το γερανό όταν αντιληφθείτε ότι έχει φορτίο μεγαλύτερο από το επιτρεπτό ή έχει υποστεί χτυπήματα, μέχρι να τακτοποιηθεί το πρόβλημα.
4. Αν είναι απαραίτητο, ελέγξτε το επίπεδο λαδιού ή αντικαταστήστε το, ξεμοντάροντας το υδραυλικό έμβολο όταν αυτό έχει έρθει στην αρχική του θέση. Κατόπιν, αφαιρέστε την τάπα γεμίματος και αδειάστε το περιεχόμενο σε ένα μπιδόνι. Με το υδραυλικό μέρος να είναι σε οριζόντια θέση, συμπληρώστε την κατάλληλη ποσότητα λαδιού, σύμφωνα με τις οδηγίες του κατασκευαστή. Κατά τη διάρκεια της διαδικασίας φροντίστε ώστε το λάδι να παραμείνει καθαρό.

Σημαντικό: Μεγαλύτερη ποσότητα λαδιού από την ενδειγμένη μπορεί να προκαλέσει δυσλειτουργία του γερανού.

5. Χρησιμοποιείτε υδραυλικό λάδι τύπου HL ή HM, κλάσης **ISO 22**.
Πολύ σημαντικό: Μη χρησιμοποιείτε ποτέ υγρά φρένων.
6. Όταν ο γερανός δεν χρησιμοποιείται, θα πρέπει να βρίσκεται στο χαμηλότερο σημείο του έτσι ώστε να μειωθεί ο κίνδυνος οξειδωσης του εμβόλου. Συστήνεται να χρησιμοποιείτε αντιοξειδωτικό τόσο στο κύριο έμβολο όσο και σε αυτό της πρέσας.
7. Τοποθετήστε το γερανό σε καθαρό, ξηρό περιβάλλον, μακριά από παιδιά.
8. Όταν ο γερανός δεν θα χρησιμοποιείται πλέον, αφαιρέστε το λάδι που περιλαμβάνει και παραδώστε το σε κάποια αρμόδια εταιρεία. Αποσύρετε τον γερανό τηρώντας τους εγχώριους κανονισμούς.
9. Μπορείτε να παραγγείλετε τα ανταλλακτικά σετ που περιλαμβάνουν μόνο φλάντζες, καθώς και άλλα σετ με εξαρτήματα, με τον κωδικό που αναφέρεται στην ανάλυση.

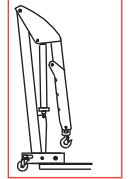

ΑΝΤΙΜΕΤΩΠΙΣΗ ΠΡΟΒΛΗΜΑΤΩΝ

Πρόβλημα	Πιθανή αιτία	Αντιμετώπιση
Δεν συγκρατεί το φορτίο	Ακαθαρσίες στις έδρες βαλβίδων	- Κατεβάστε τον βραχίονα ανύψωσης. Κλείστε τη βαλβίδα απελευθέρωσης και αφαιρέστε την τάπα πλήρωσης λαδιού. - Τοποθετήστε το ένα πέλμα σας επάνω στο πόδι του γερανού και τραβήξτε με το χέρι σας τον βραχίονα ανύψωσης προς τα επάνω μέχρι το τελικό του ύψος. - Ανοίξτε τη βαλβίδα απελευθέρωσης για να κατεβάσετε τον βραχίονα ανύψωσης. - Φθαρμένες στεγανώσεις.
Δεν ανυψώνει το φορτίο. Δεν ανυψώνεται στο πλήρες ύψος του. Η αντλία παρουσιάζει αστάθεια κάτω από το φορτίο. Η αντλία δεν χαμηλώνει εντελώς.	Φράξιμο λόγω αέρα	- Ανοίξτε τη βαλβίδα απελευθέρωσης και αφαιρέστε την τάπα πλήρωσης λαδιού. - Λειτουργήστε τη λαβή στο πλήρες εύρος της μερικές φορές και κλείστε τη βαλβίδα απελευθέρωσης.
Η αντλία δεν ανυψώνεται στο πλήρες ύψος της. Η αντλία παρουσιάζει αστάθεια κάτω από το φορτίο.	Η δεξαμενή μπορεί να παρουσιάζει υπερπλήρωση. Χαμηλή στάθμη υδραυλικού λαδιού.	- Ελέγξτε τη στάθμη λαδιού. Αφαιρέστε την τάπα πλήρωσης. - Συμπληρώστε λάδι μέχρι τη σωστή στάθμη.
Η αντλία παρουσιάζει αστάθεια κάτω από το φορτίο.	Η στεγάνωση της τάπας αντλίας μπορεί να είναι φθαρμένη	- Αντικαταστήστε τη στεγάνωση της τάπας με μια καινούρια
Δεν χαμηλώνει εντελώς.	Φράξιμο λόγω αέρα Η μονάδα χρειάζεται λίπανση	- Απελευθερώστε αέρα από την υδραυλική αντλία αφαιρώντας την τάπα πλήρωσης. - Εξωτερικά κινούμενα μέρη λαδιού.

ΕΓΓΥΗΣΗ

Τύπος D = 2 χρόνια. Ανατρέξτε στους γενικούς όρους που αναφέρονται στον τιμοκατάλογο FACOM.
Με επιφύλαξη για την τήρηση όλων των οδηγιών που αναφέρονται παραπάνω.



M

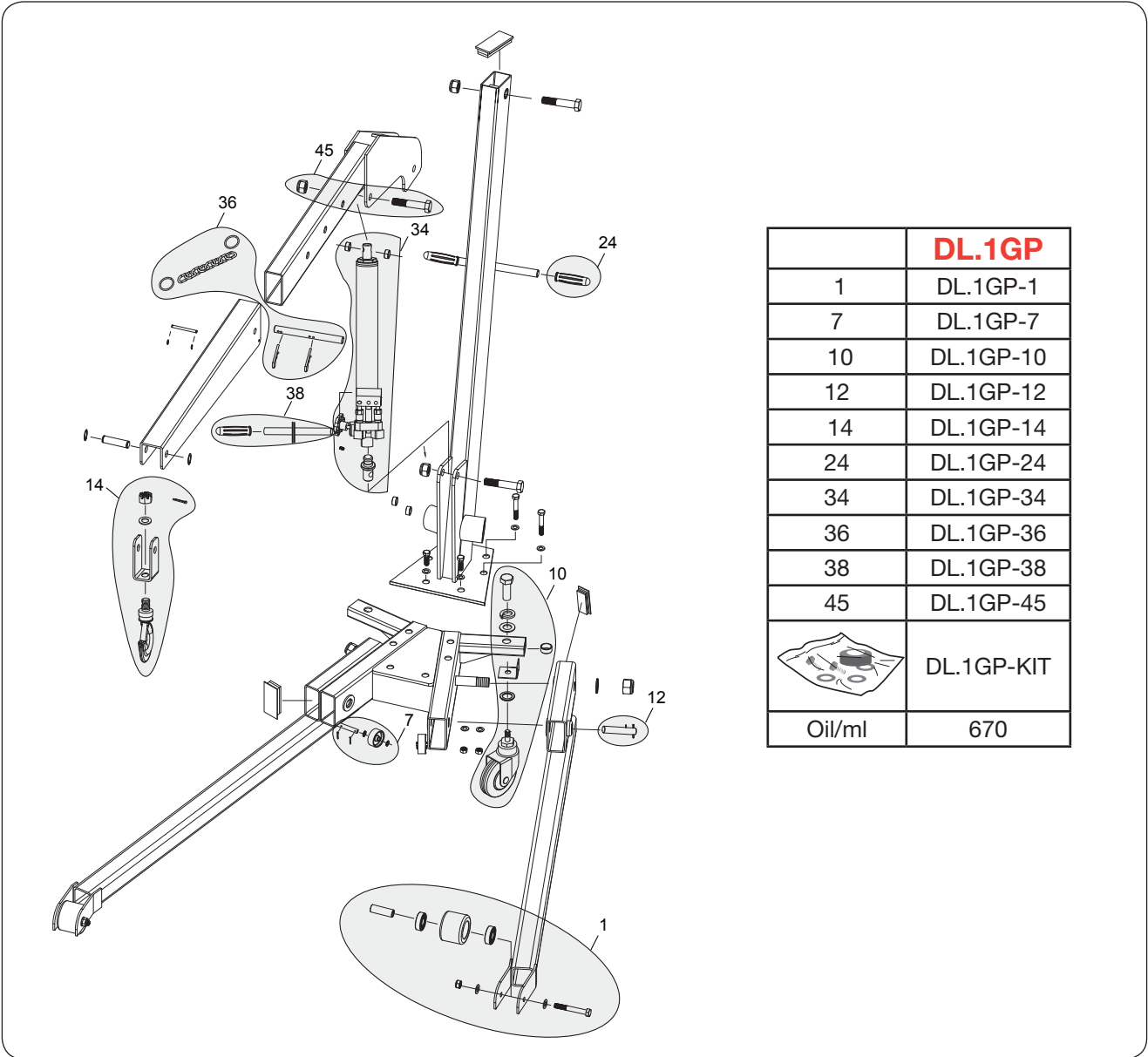
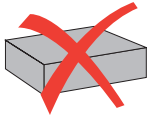
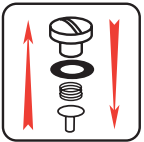
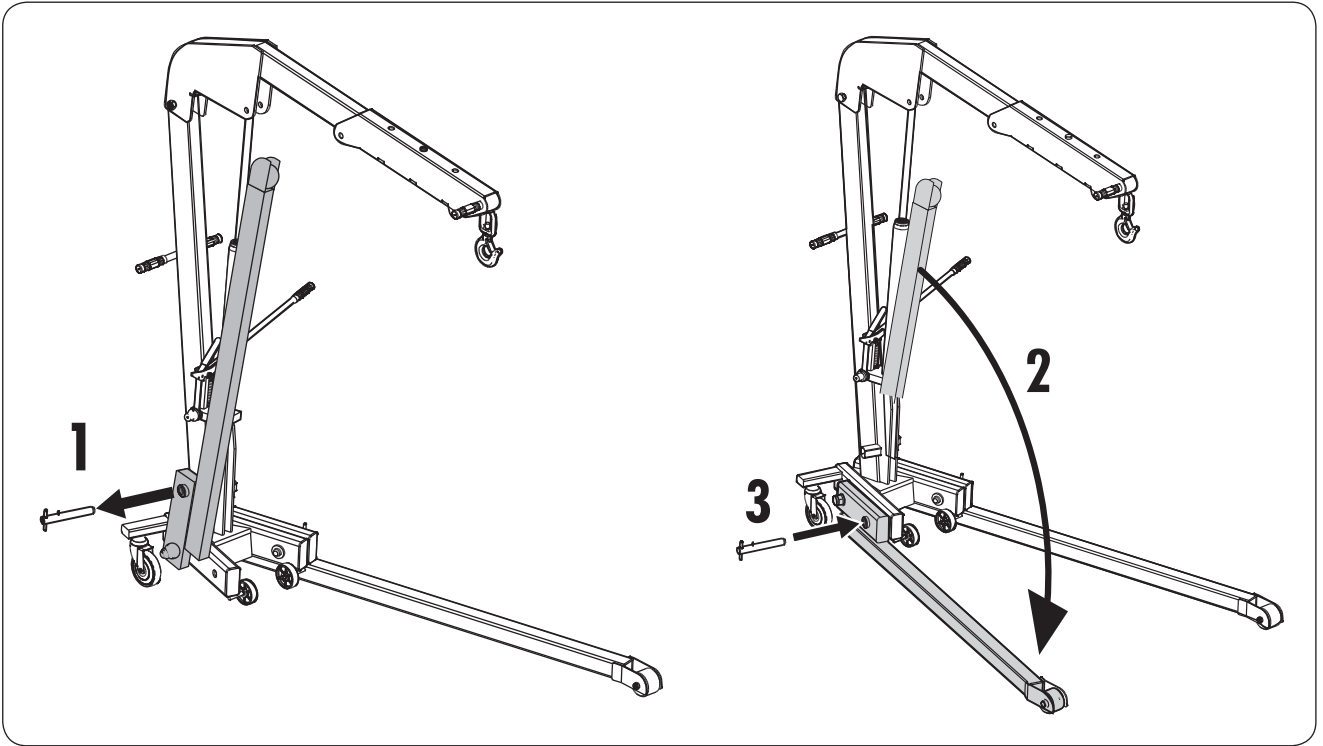

	DL.1GP
1	DL.1GP-1
7	DL.1GP-7
10	DL.1GP-10
12	DL.1GP-12
14	DL.1GP-14
24	DL.1GP-24
34	DL.1GP-34
36	DL.1GP-36
38	DL.1GP-38
45	DL.1GP-45
	DL.1GP-KIT
Oil/ml	670



IDENTIFICATION DU MATERIEL
TYPE OF EQUIPMENT
IDENTIFIZIERUNG DES MATERIALS
IDENTIFICATIE VAN HET MATERIAAL

IDENTIFICACIÓN DEL MATERIAL
IDENTIFICAZIONE DEL MATERIALE
IDENTIFICAÇÃO DO MATERIAL
IDENTYFIKACJA WYPOSAŻENIA

IDENTIFIKATION AF MATERIELLET
ΣΤΟΙΧΕΙΑ ΥΛΙΚΟΥ

N° de série - Serial number - Serien-Nr. - Serienr. - N° de serie

N° di serie - N.° de série - Nr seryjny - Serienr. - Σειριακός αριθμός :

Date de fabrication - Date of manufacture - Herstellungsdatum - Fabricagedatum - Fecha de fabricación

Data di fabbricazione - Data de fabrico - Data produkcji - Fabrikatiosdato - Ημερομηνία κατασκευής :

Modèle - Model - Modell - Model - Modelo - Modello - Modelo - Model - Model - Μοντέλο :

Fabricant - Manufacturer - Hersteller - Fabrikant - Fabricante - Fabbrikante - Fabricante

Producent - Fabrikat - Κατασκευαστής :

Mise en service - Date placed in service - Inbetriebnahme - Inwerkingstelling - Puesta en servicio Messa in servizio - Colocação em funcionamento
Oddanie do użytkowania - Ibrugtagningsdato - Επισκευή

Examen d'adéquation Date
 Compliance inspection Date
 Übereinstimmungsprüfung Datum
 Gelijkvormigheidsonderzoek Datum
 Examen de adecuación Fecha
 Esame di adeguamento Data
 Exame de adequação Data
 Kontrola zgodności Data
 Egnethedstest Den
 Έλεγχος επάρκειας Ημερομηνία

Cachet / Signature
 Seal/Signature
 Stempel/Unterschrift
 Handtekening
 Sello/Firma
 Timbro/Firma
 Carimbo/Assinatura
 Pieczęć/Podpis
 Stempel/Underskrift
 Σφραγίδα / Υπογραφή

Essai de fonctionnement Date
 Operating test Date
 Funktionsprüfung Datum
 Funcioneringsproef Datum
 Prueba de funcionamiento Fecha
 Test di funzionamento Data
 Exame de funcionamento Data
 Testy dziatania Data
 Funktionstest Den
 Έλεγχος λειτουργίας Ημερομηνία

Cachet / Signature
 Seal/Signature
 Stempel/Unterschrift
 Handtekening
 Sello/Firma
 Timbro/Firma
 Carimbo/Assinatura
 Pieczęć/Podpis
 Stempel/Underskrift
 Σφραγίδα / Υπογραφή

FR DÉCLARATION DE CONFORMITÉ
 NOUS, FACOM S.A.S., 6/8 RUE GUSTAVE EIFFEL - 91 420 MORANGIS FRANCE, DECLARONS SOUS NOTRE PROPRE RESPONSABILITÉ QUE LES PRODUITS : **DL.1GP – GRUE PLIABLE 1t MARQUE FACOM** SONT CONFORMES AUX DISPOSITIONS DES DIRECTIVES EUROPÉENNES SUIVANTES :
 - DIRECTIVE " MACHINES " 2006/42/CE

EN DECLARATION OF COMPLIANCE
 WE, FACOM S.A.S., 6/8 RUE GUSTAVE EIFFEL - 91 420 MORANGIS FRANCE, STATE UNDER OUR LIABILITY THAT THE FOLLOWING PRODUCTS: **DL.1GP – 1t FOLDABLE SHOP CRANE BY FACOM** COMPLY WITH THE PROVISIONS SET OUT IN THE FOLLOWING EUROPEAN DIRECTIVES:
 - " MACHINES " DIRECTIVE 2006/42/CE

DE KONFORMITÄTSEKKLÄRUNG
 WIR, FACOM S.A.S., 6/8 RUE GUSTAVE EIFFEL - 91 420 MORANGIS FRANKREICH, BESCHNEIGEN HIERMIT IN ALLEINIGER VERANTWORTUNG, DASS DIE ERZEUGNISSE: **DL.1GP – 1t KLAPPBARER WERKSTATTKRAN MARKE FACOM** MIT DEN BESTIMMUNGEN DER FOLGENDEN EUROPÄISCHEN RICHTLINIEN ÜBEREINSTIMMEN:
 - „MACHINENRICHTLINIE“ 2006/42/CE

NL CONFORMITEITSVERKLARING
 ONDERGETEKENDE, FACOM S.A.S., 6/8 RUE GUSTAVE EIFFEL - 91 420 MORANGIS FRANKRIJK, VERKLAART ONDER DE EIGEN VERANTWOORDELIJKHEID DAT DE PRODUCTEN: **DL.1GP – INKLAPBARE KRAAN 1t MERK FACOM** VOLDOEN AAN DE BEPALINGEN VAN DE VOLGENDE EUROPESE RICHTLIJNEN:
 - " MACHINERICHTLIJN " 2006/42/CE

ES DECLARACIÓN DE CONFORMIDAD
 NOSOTROS, FACOM S.A.S., 6/8 RUE GUSTAVE EIFFEL - 91 420 MORANGIS FRANCIA, DECLARAMOS BAJO NUESTRA PROPIA RESPONSABILIDAD QUE LOS PRODUCTOS: **DL.1GP – GRÚA PLEGABLE 1t MARCA FACOM** SON CONFORMES A LAS DISPOSICIONES DE LAS SIGUIENTES DIRECTIVAS EUROPEAS:
 - DIRECTIVA " MÁQUINAS " 2006/42/CE

LE RESPONSABLE QUALITÉ FACOM
 THE FACOM QUALITY MANAGER



[Signature]
 E.M.N.

IT DICHIARAZIONE DI CONFORMITÀ
 LA SOTTOSCRITTA, FACOM S.A.S., 6/8 RUE GUSTAVE EIFFEL - 91 423 MORANGIS FRANCE, DICHIARA SOTTO LA PROPRIA RESPONSABILITÀ CHE I PRODOTTI :

DL.1GP – GRU DA OFFICINA PIEGHEVOLE 1t MARCA FACOM SONO CONFORMI ALLE DISPOSIZIONI DELLE SEGUENTI DIRETTIVE EUROPEE :
 - DIRETTIVA Ö MACCHINE Ö 2006/42/CE

PT DECLARAÇÃO DE CONFORMIDADE
 NÓS, FACOM S.A.S., 6/8 RUE GUSTAVE EIFFEL - 91 420 MORANGIS FRANCE, DECLARAMOS A NOSSA PRÓPRIA RESPONSABILIDADE SOBRE OS PRODUTOS: **DL.1GP – GRUA 1t MARCA FACOM** ESTÃO EM CONFORMIDADE COM AS DISPOSIÇÕES DAS SEGUINTES DIRECTIVAS EUROPEIAS:
 - DIRECTIVA " MÁQUINAS " 2006/42/CE

PL DEKLARACJA ZGODNOŚCI
 FIRMA FACOM S.A.S. 6/8 RUE GUSTAVE EIFFEL - 91 420 MORANGIS FRANCJA OŚWIADCZA NA SWOJĄ CAŁKOWITĄ ODPOWIEDZIALNOŚĆ, ŻE PRODUKTY: **DL.1GP – SKŁADANY ŻURAW WARSZTATOWY 1 T MARKI FACOM** JEST ZGODNY Z ZALECENIAMI NASTĘPUJĄCYCH DYREKTYW EUROPEJSKICH:
 - DYREKTYWA "MASZYNY" 2006/42/CE

DA OVERENSSTEMMELSEERKLÆRING
 VI, FACOM S.A.S., 6/8 RUE GUSTAVE EIFFEL - 91 420 MORANGIS FRANKRIG, ERKLÆRER UNDER VORES EGET ANSVAR, AT PRODUKTERNE : **DL.1GP – 1T FOLDBAR VÆRKSTEDSKRAN AF MÆRKET FACOM** OVERHOLDER BESTEMMELSENE I FØLGENDE EUROPÆISKE DIREKTIVER:
 - MASKINDIREKTIV 2006/42/CE

EL ΔΗΛΩΣΗ ΣΥΜΜΟΡΦΩΣΗΣ
 Η ΕΤΑΙΡΕΙΑ FACOM S.A.S., ΜΕ ΕΔΡΑ 6/8 RUE GUSTAVE EIFFEL - 91 423 MORANGIS ΓΑΛΛΙΑ, ΔΗΛΩΝΕΙ ΜΕ ΑΠΟΚΛΕΙΣΤΙΚΗ ΤΗΣ ΕΥΘΥΝΗ, ΟΤΙ ΤΑ ΠΡΟΪΟΝΤΑ:

DL.1GP – 1t ΠΤΥΣΣΟΜΕΝΟΣ ΓΕΡΑΝΟΣ ΣΥΝΕΡΓΕΙΟΥ ΚΑΤΑΣΚΕΥΗΣ FACOM ΠΛΗΡΟΥΝ ΤΙΣ ΠΡΟΔΙΑΓΡΑΦΕΣ ΤΩΝ ΠΑΡΑΚΑΤΩ ΕΥΡΩΠΑΪΚΩΝ ΟΔΗΓΙΩΝ:
ΟΔΗΓΙΑ "ΠΕΡΙ ΜΗΧΑΝΗΜΑΤΩΝ" 2006/42/CE

LE RESPONSABLE QUALITÉ FACOM
 THE FACOM QUALITY MANAGER



[Signature]
 E.M.N.



Liste des opérations de maintenance, vérifications périodiques
 List of maintenance operations, periodic inspections
 Liste der am Material durchgeführten Wartungsmaßnahmen, regelmäßige
 Lijst van de onderhoudsverrichtingen, periodieke verificaties
 Lista de las operaciones de mantenimiento, verificaciones periódicas
 Elenco delle operazioni di manutenzione, verificazioni periodiche
 Lista das operações de manutenção, verificações periódicas
 Lista operacji przeglądów, kontroli okresowych, wyrobów
 Liste over vedligeholdelsesarbejde, periodiske eftersyn, udførelse af
 Κατάλογος εργασιών συντήρησης, περιοδικοί έλεγχοι, εκτέλεση εργασιών

Date Date Datum Datum Fecha Data Data Data Dato Ημερομηνία	Nom des intervenants Carried out by Name der Ausführenden Naam van de tussenkomende partijen Nombre de los interventores Nome dei tecnici intervenuti Nome dos intervenientes Nazwisko wykonującego interwencję Teknikernes navn Όνομα τεχνικών	Entreprise Company Unternehmen Onderneming Empresa Azienda Empresa Firma Virksomhed Δραστηριότητα	Nature de l'opération Type of operation Art der Maßnahme Aard van de verrichting Tipo de operación Natura dell'operazione Natureza da operação Rodzaj operacji Arbejdets art Είδος εργασίας



BELGIQUE LUXEMBOURG	Stanley Black&Decker BVBA Divisie Facom Egide Walschaerstraat 16 2800 Mechelen Tel 0032 15 47 39 30 www.facom.be	NETHERLANDS	Stanley Black&Decker Netherlands BV Facom Netherlands Postbus 83 6120 AB Born Nederland Tel 0800 236 236 2 www.facom.nl
DANMARK FINLAND ISLAND NORGE SVERIGE	FACOM Nordic Flöjelbergsgatan 1c SE-431 35 Mölndal, Sweden Box 94, SE-431 22 Mölndal, Sweden Tel. +45 7020 1510 Tel. +46 (0)31 68 60 60 Tel. +47 22 90 99 10 Tel. +358 (0)10 400 4333 Facom-Nordic@sbdinc.com	ASIA	The Stanleyworks(Shanghai) Co., Ltd 8/F,Lujiazui Fund Tower No.101, Zhulin Road PuDong District Shanghai, 20122,China Tel: 8621-6162 1858 Fax: 8621-5080 5101
DEUTSCHLAND	STANLEY BLACK & DECKER Deutschland GmbH Black & Decker Str. 40 65510 Idstein Tel.: +49 (0) 6126 21 2922 Fax +49 (0) 6126 21 21114 verkaufde.facom@sbdinc.com www.facom.com	SUISSE	Stanley Works Europe GmbH Ringstrasse 14 CH - 8600 DÜBENDORF Tel: 00 41 44 755 60 70 Fax: 00 41 44 755 70 67
ESPAÑA	STANLEY BLACK & DECKER IBÉRICA S.L.U Parque de Negocios "Mas Blau" - Edificio Muntadas - C/Berguedá 1, Of. A6 - 08820 - El Prat de Llobregat - Barcelona - M +34 93 479 74 00 F +34 93 479 74 47 facomherramientas@sbdinc.com	ÖSTERREICH	STANLEY BLACK & DECKER Austria GmbH Oberlaaerstrasse 248 A-1230 Wien Tel.: +43 (0) 1 66116-0 Fax.: +43 (0) 1 66116-613 verkaufat.sbd@sbdinc.com www.facom.at
PORTUGAL	BLACK & DECKER Limited SARL – Sucursal em Portugal Quinta da Fonte - Edifício Q55 D. Diniz, Rua dos Malhões, 2 e 2A - Piso 2 Esquer- do 2770 - 071 Paço de Arcos - Portugal Tel.: +351 214 667 500 Fax: +351 214 667 580 facomherramientas@sbdinc.com	UNITED KINGDOM EIRE	Stanley Black & Decker UK Limited 3 Europa Court Sheffield Business Park Sheffield, S9 1XE Tél. +44 1142 917266 Fax +44 1142 917131 www.facom.com
ITALIA	SWK UTENSILERIE S.R.L. Sede Operativa : Via Volta 3 21020 MONVALLE (VA) - ITALIA Tel: 0332 790326 Fax: 0332 790307	Česká Rep. Slovakia	Stanley Black & Decker Czech Republic s.r.o. Türkova 5b 149 00 Praha 4 - Chodov Tel.: +420 261 009 780 Fax. +420 261 009 784
LATIN AMERICA	FACOM S.L.A. 9786 Premier Parkway Miramar, Florida 33025 USA Tel: +1 954 624 1110 Fax: +1 954 624 1152	POLSKA	Stanley Black & Decker Polska Sp. z o.o ul. Postepu 21D, 02-676 Warszawa Tel: +48 22 46 42 700 Fax: +48 22 46 42 701

France et internationale

FACOM S.A.S
6/8 rue Gustave Eiffel
91420 MORANGIS - France
Tel: 01 64 54 45 45
Fax: 01 69 09 60 93
www.facom.com

En France, pour tous renseignements techniques sur l'outillage à main, téléphonez au : 01 64 54 45 14

NU-DL.1GP_0716



www.facom.com